

**LA FORJA ARTISTICA EN LAS ENCARTACIONES
DE VIZCAYA (4.ª PARTE). VALLE DE TRUCIOS
Y VILLA DE LANESTOSA**

JUAN DE AMESTI MENDIZABAL

PROLOGO

En esta cuarta parte de «La Forja Artística en Las Encartaciones», se ha estudiado el Valle de Trucios y la Villa de Lanestosa, recogiendo material todavía hoy existente en su lugar de origen y en el uso para el que fueron realizados.

La época que abarcan estas piezas va del S. XVI hasta mediados del S. XIX, fecha que considero como límite, por la aparición de diversas piezas y formas que no guardan conexión con todo lo anterior. Sin embargo incluyo en el trabajo muestras pertenecientes al S. XIX, precisamente por reunir las características de las piezas que corresponden a la época ya citada.

Debido al abandono y falta de medios, encontramos muy pocas piezas de forja, y se intuye su desaparición paulatina. Este trabajo tiene por ello, como finalidad principal recoger el mayor número de muestras, fotografiarlas, medirlas, fecharlas y emplazarlas para que de este modo, no desaparezcan del todo, y al mismo tiempo, mentalizar a los propietarios y a los que no lo son, del valor histórico artístico que representan.

Se trata de un estudio minucioso, recorriendo todos los barrios, calles y caseríos aislados. Puede decirse por tanto, que han quedado recogidas casi en su totalidad las muestras de forja artística actualmente existentes en el Valle de Trucios y la Villa de Lanestosa.

En el presente estudio no puedo realizar las afirmaciones y conclusiones finales sobre las características y valores comunes que pueden observarse en las piezas encontradas en la zona objeto de esta cuarta parte, ya que dichas conclusiones tendrán lugar una vez que concluya mi trabajo en su totalidad, es decir una vez finalizado mi recorrido por Las Encartaciones.

EDIFICIOS CIVILES

Hay que decir que las piezas de forja, se encuentran en casas señoriales, sobre todo, en los palacios, aunque existen piezas comunes a todos los edificios, como son las bocallaves, aldabas, clavos, etc., indispensables en cualquier edificio de la época de que éstos datan.

Para enmarcar el estudio podemos tomar la casa y el lugar donde van emplazados dentro de ésta las piezas de forja artística.

Así, en el tejado, cruces y veletas; centradas en fachada, las balconadas; en ventanas inferiores, las rejas; y en las puertas, toda clase de herrajes, ya que es en la puerta donde encontramos más y variados objetos de forja, como son, bisagras, falsas bisagras, clavos, bocallaves, crisquettes, aldabas, trancas y cerrojos.

CRUCES Y VELETAS

Parece ser que no fueron piezas usuales en nuestras casas, ya que en toda la zona estudiada no existe ninguna.

Se podría decir que se han perdido, pero el hecho de que no subsista ninguna hace pensar que prácticamente no existieron.

BALCONES

A diferencia de lo dicho en el apartado anterior con respecto a las cruces y veletas, los balcones aparecen con frecuencia en las casas y en la mayoría de los palacios, ocupando un lugar primordial.

Suelen ir centrados en fachadas, variando mucho su dimensión, así, pueden ocupar toda la fachada o medir algo más que la anchura de la puerta del mismo. Es bastante común encontrar balcones sin vuelo en las fachadas laterales (Fig. 240).

La base del balcón suele ser de piedra con anchas molduras, denominándose balcones de púlpito (Fig. 55 y 139). Menos frecuentes son los de armadura de hierro, con largos tornapuntas de barrotes terminados en boluta (Fig. 36), remata esta base un faldón de chapa. En este tipo de base el arma-

zón, formado por pletinas de hierro entrecruzadas, soporta un suelo de losas que fue siendo sustituido por una placa de hormigón.

Los barrotes que componen el balcón suelen ser de pera (Fig. 142), o de doble pera (Fig. 235), no existiendo los de anillos. Los de más calidad se reservan para los ángulos del balcón.

Entre los barrotes de calidad tenemos principalmente el salomónico y el de alcachofa.

El barrote salomónico es el más laborioso de forjar, ejemplo de este barrote podemos verlo en la figura (51), aunque de tosca ejecución.

El barrote de alcachofa se ejecuta a base de cincelar uno de pera, obteniéndose la forma hojosa de la alcachofa (Fig. 141). En muchas ocasiones la parte inferior de este barrote es de sección cuadrada, y a su vez ésta suele estar cincelada con muescas geométricas (Fig. 29).

Existen otros barrotes no menos laboriosos, igualmente utilizados en lugares privilegiados del balcón, como el barrote de pera y copa (Fig. 40) o de pera y parte inferior de sección cuadrada con cincelados (Fig. 4) o de doble pera (Fig. 235).

El barrote cilíndrico (de pera o de alcachofa), del que venimos hablando, es un barrote que desde el S. XVI se utiliza hasta el S. XIX.

REJAS

Las rejas son utilizadas para la protección de ventanas en planta baja.

En los edificios más antiguos, el barrote suele ser de pera o de doble pera (Fig. 76 y 145).

A partir de mediados del S. XIX, el barrote suele ser de cuadradillo macizo (Fig. 237).

Las rejas de ventana quedan siempre dentro del hueco de la misma, estando en algunos casos los barrotes remachados a pletinas en su parte superior e inferior, y siendo éstas las que se introducen en la piedra (Fig. 145) y en otros, son los barrotes los que penetran directamente en el dintel y en el alféizar de la ventana (Fig. 125).

PUERTAS

Sin duda, el elemento que más piezas de forja posee, en los siglos XVII, XVIII y casi hasta la mitad del S. XIX, es la puerta.

Las casas de cierta importancia contaban con una puerta grande, que se abría para que entrase el ganado y los carros, y encajada en ella existía otra más pequeña llamada de cancela utilizada para la entrada de personas (Fig. 56).

Estas puertas de madera de roble tenían su giro por quicio, sin marco, y la puerta de cancela tenía su giro mediante bisagras.

La cerradura de la puerta se encontraba en la puerta de cancela. Al girar la llave en la cerradura, el pasador se enganchaba en la tranca manteniendo ésta su otro extremo en la pared (Fig. 60).

La puerta, como ya hemos dicho, de madera, puede ir en su parte superior armada por un refuerzo o falsa bisagra de forja, que va sujeta por clavos a la puerta (Fig. 54). Estos refuerzos exteriormente sólo se hallan en la puerta grande y en su mayoría están decorados en su extremo con diversas formas (Fig. 54 y 153).

CLAVOS

Existen dos tipos de clavos, los formados por escudo estrellado y cabeza prismática (Fig. 5 y 33), y otros sin escudo y cuya cabeza es circular o cuadrada con cierto volumen y diversos cincelados (Fig. 44 y 108). Los primeros son más antiguos en general que los segundos.

En el S. XIX el clavo pierde interés decorativo encontrándonos siempre con un clavo de cabeza redonda y casi plana de 3 ó 4 cm, decorado con una cruz central (Fig. 154).

BOCALLAVES

Pieza indispensable en una puerta, puede ser de muy variados tamaños y formas, pero siempre plana y de dibujo simétrico.

CRISQUETES

Los edificios más antiguos poseían crisquettes en su puerta principal, de parecida hechura a los interiores pero de mayor tamaño.

El escudo de esta pieza suele ser de chapa calada (Fig. 66 y 172). Tanto el tirador como la pieza de accionar, ésta última con forma de concha están cincelados (Fig. 172 y 244).

ALDABAS

Lo mismo que la bocallave, la aldaba es una pieza fundamental en toda puerta.

En los S. XVII, XVIII y principios del XIX, la aldaba de forja tuvo gran auge, hasta que fue sustituida por aldabas de fundición, de hierro o latón y normalmente con forma de mano femenina.

Las aldabas más antiguas de la zona estudiada que hoy existen tienen forma de perro (Fig. 67).

A lo largo del S. XIX, la aldaba de forma de perro se va desdibujando, aunque mantiene la línea que fundamentalmente es una «S», cuyo extremo superior es el rabo y el inferior es la cabeza que golpea la puerta. La parte del rabo se puede convertir en espiral (Fig. 100), ó boluta (Fig. 92). En este siglo la cabeza no suele cincelarse.

Merece ser mencionada la aldaba del Palacio de Colina en la Villa de Lanestosa, por su tamaño y barroquismo, y la existente en la casa de la calle Correo n.º 10 de la misma villa, por su transformación en serpiente con cabeza cincelada, siendo una versión de la mencionada «S». La primera parece ser del S. XVIII y la segunda es, sin duda, del S. XIX. (Fig. 156 y 241).

HERRAJES INTERIORES

Estos herrajes son utilizados en tres tipos de elementos dentro de una casa o palacio, que son: puertas de balcón, puertas interiores y ventanas.

Veamos qué tipos de herrajes se utilizaban en cada caso.

En primer lugar, en las puertas de balcón, que eran siempre de dos hojas, se colocaban para permitir su giro tres bisagras, siendo largas la inferior y superior, y corta la de media altura por estar a nivel de las ventanas de la puerta. Generalmente la forma de éstas últimas era de anca de rana (Fig. 182).

Naturalmente las ventanas de la puerta eran cerradas por contraventanas interiores, las cuales disponían de dos pequeñas bisagras, una arriba y otra abajo y quedaban cerradas por medio de aldabillas con muelle (Fig. 105) ó sin él (Fig. 195).

En otros casos se observa que las contraventanas giran sobre pernios y no sobre bisagras, lo cual tenía por finalidad el poder ser desmontadas (Fig. 104).

La parte fija de las bisagras va clavada al marco y puede tener o no forma de anca de rana, que suele ser bastante común (Fig. 196).

El cierre de las puertas es a base de pasadores y aldabillas (Fig. 190) o falleba (Fig. 104). En el S. XIX son muy comunes las manillas de falleba con un pequeño pomo de fundición de hierro maleable que va remachado a la manilla (Fig. 202), manteniéndose el descanso de falleba de hierro forjado y cincelado.

Cabe destacar por su calidad la falleba barroca existente en el Palacio de Colina en la Villa de Lanestosa (Fig. 207).

Normalmente se aseguraba el cierre de las puertas de balcón mediante una tranca (Fig. 191).

En segundo lugar respecto a las puertas interiores, diremos que suelen tener dos bisagras y a veces tres. Son del mismo tipo que las de las puertas

de balcón. Los cierres son a base de crisquettes, pieza muy usual desde el S. XVI hasta el S. XVIII incluido. El crisquete está formado por tres piezas: el tirador, que a veces está cincelado, la pieza donde se acciona, generalmente con forma de concha, y el escudo, que puede ser de chapa calada o recortada pero siempre de dibujo simétrico (Fig. 172).

La calidad del crisquete depende de la importancia del lugar de la casa en el que se encuentre, ejemplo de sencillez es el de la puerta de la «recocina» del Palacio de Colina en la Villa de Lanestosa (Fig. 216).

Los crisquettes de la zona estudiada podían funcionar mediante la pulsación habitual en la concha (Fig. 20) o por giro de ésta sobre un eje existente en la parte superior del tirador (Fig. 172) o mediante el giro de una palanca situada en la parte baja del tirador, permaneciendo fija la concha (Fig. 10).

Algunas puertas se cierran con llave y el dibujo de la bocallave es parecido al de las puertas exteriores, aunque de menor tamaño.

En el S. XIX, desaparece el crisquete como pieza de cierre y es sustituido por el picaporte (Fig. 205).

Por último y en tercer lugar, respecto a las ventanas, éstas siempre llevaban contraventanas, existiendo dos bisagras por cada hoja y otras dos por cada hoja de contraventana. El cierre de la ventana puede ser por falleba (Fig. 15) o con pasadores (Fig. 186) y el de la contraventana por medio de aldabilla (Fig. 186) o falleba (Fig. 15).

Tanto las ventanas como las contraventanas llevaban a veces pernios en lugar de bisagras para su fácil desmontaje.

Para finalizar este estudio en lo que a edificios civiles se refiere merece ser comentado el aljibe monumental perteneciente al Palacio de Tueros y Llaguno (hoy desaparecido), mandado construir por el arzobispo de Burgos D. Juan Antonio de los Tueros, a finales del S. XVIII (Fig. 116).

El conjunto está formado por un brocal de piedra bien labrada y moldurada, con un cubo de sillería a cada lado. Entre dichos cubos y encima del brocal se encuentra el torno, y sobre éste un copete de barrotes de pera en semicírculo, quedando rematado dicho copete por una cruz hueca flordelizada, todo ello de hierro forjado (Fig. 117).

EDIFICIOS RELIGIOSOS

CRUCES Y VELETAS

Existe una sola pieza en la Iglesia de San Pedro de Romaña en el Valle de Trucios, pero dado su emplazamiento resulta imposible con los medios de los que dispongo acceder a ella.

REJAS

Aparecen con idénticas características que en los edificios civiles (Fig. 114).

PUERTAS

Las puertas no presentan destacables variaciones a las de los Palacios, exceptuando sus dimensiones, siendo su herrería muy semejante (Fig. 34). Un ejemplo claro de esta similitud se aprecia en la puerta de la ermita de El Cristo en el Valle de Trucios (Fig. 47).

HERRAJES

Tanto clavos, como cerrojos, pasadores, crisquettes, bocallaves, trancas y bisagras son muy similares a los de los Palacios, exceptuando sus dimensiones, siendo en los edificios religiosos de mayor tamaño.

PULPITOS, REJAS INTERIORES Y BALAUSTRADAS FRENTE AL ALTAR Y DE CORO

No ha subsistido ninguna pieza.

VALLE TRUCIOS

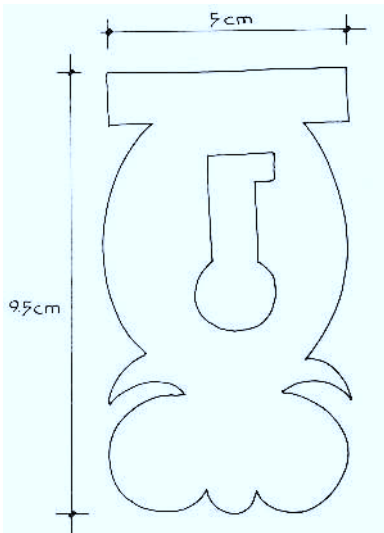
PALACIO DE TUEROS
BARRIO DE S. PEDRO



Fig. 1

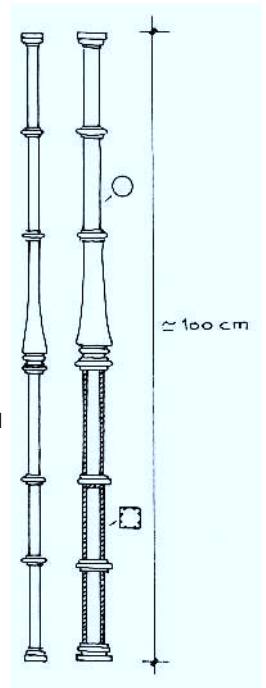


Fig. 2



BOCALLAVE
DE CUBERA

Fig 3



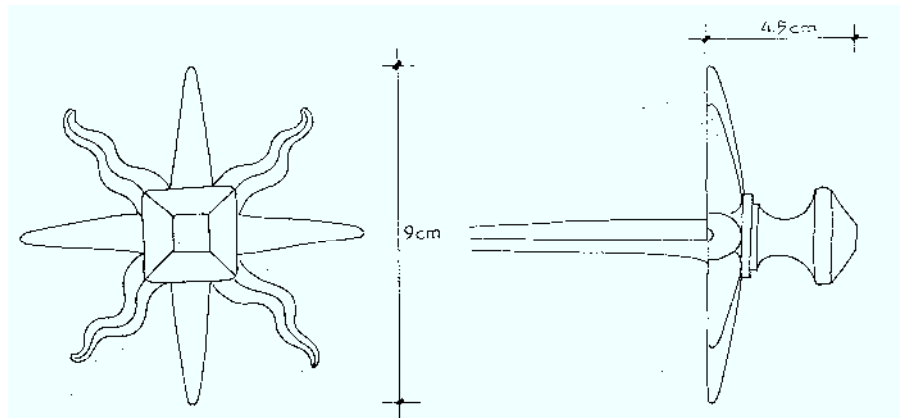
BARROTES
DEL BALCON

Fig 4

VALLE DE TRUCIOS

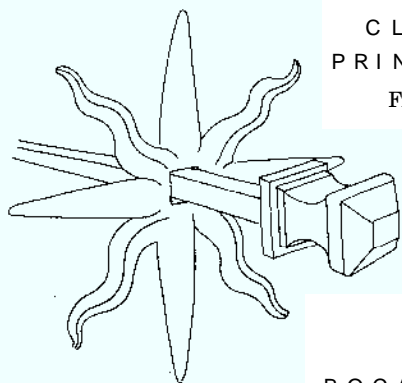
PALACIO DE TUEROS

BARRIO DE S. PEDRO



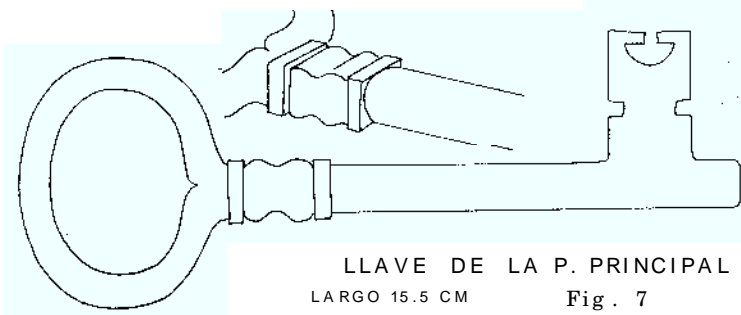
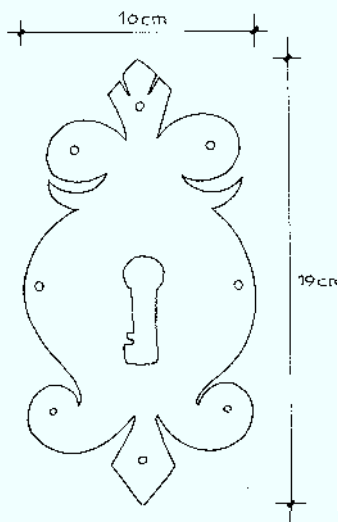
CLAVO
PRINCIPAL

Fig. 5



BOCALLAVE
P. PRINCIPAL

Fig. 6



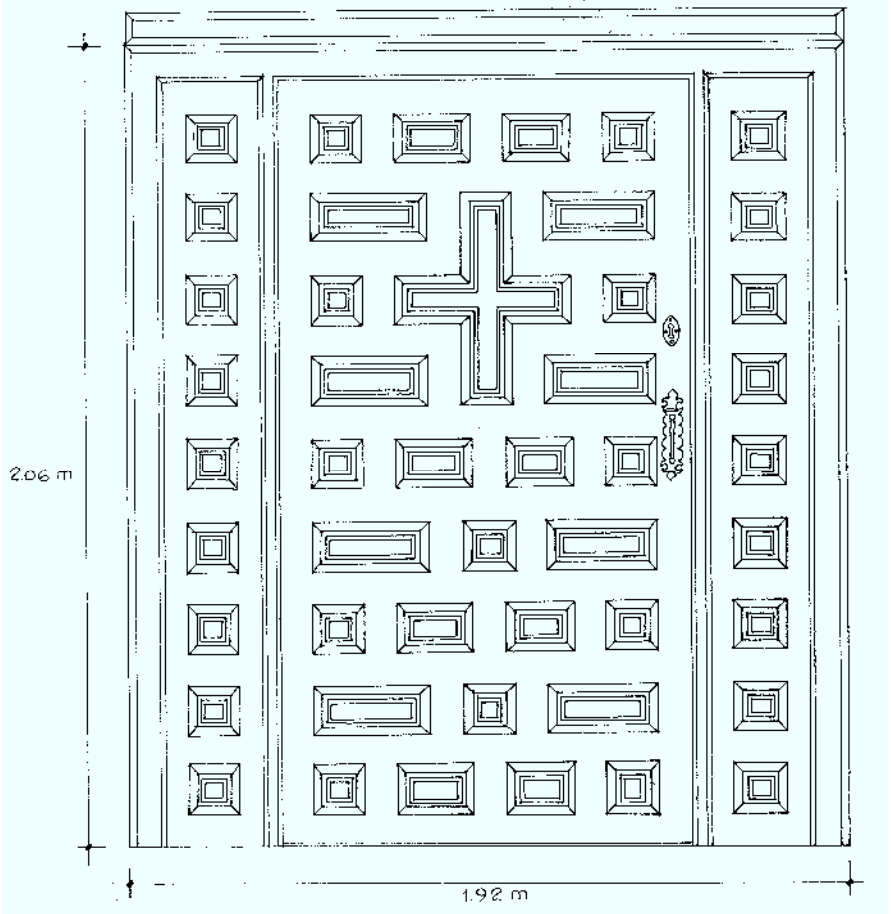
LLAVE DE LA P. PRINCIPAL

LARGO 15.5 CM

Fig. 7

VALLE DE TRUCIOS

PALACIO DE TUEROS
BARRIO DE S. PEDRO



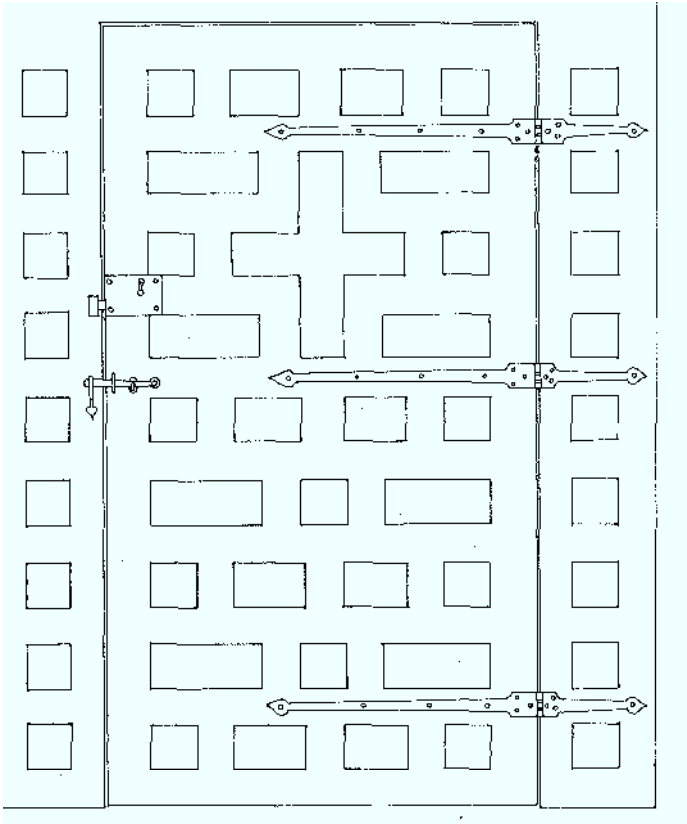
PUERTA DE SALA

Fig. 8

VALLE DE TRUCIOS

PALACIO DE TUEROS

BARRIO DE S. PEDRO



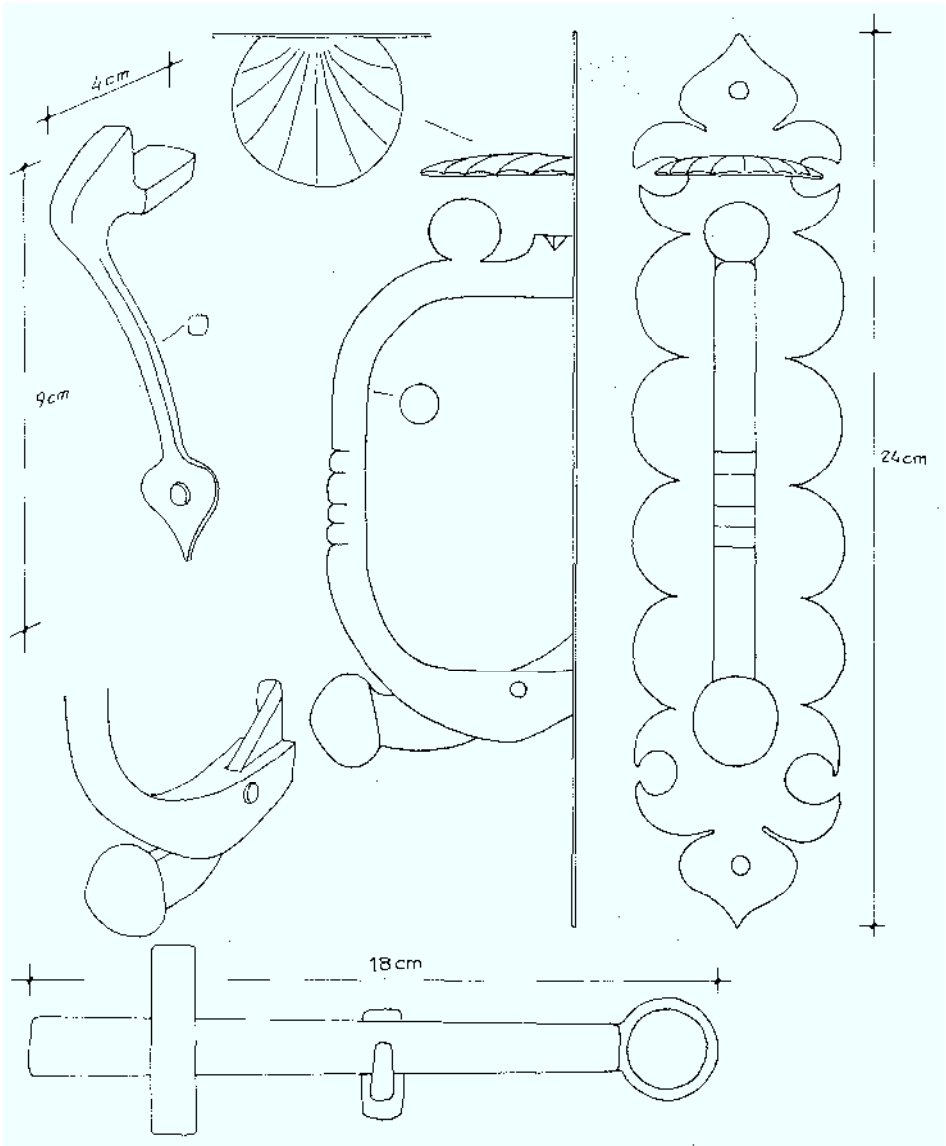
PUERTA DE SALA
VISTA POSTERIOR

Fig. 9

VALLE DE TRUCIOS

PALACIO DE TUEROS

BARRIO DE S. PEDRO



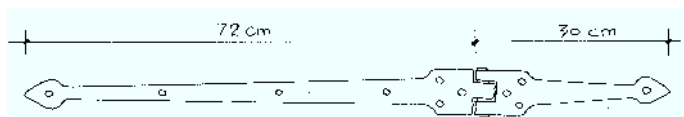
CRISQUETE DE LA
PUERTA DE LA SALA

Fig. 10

VALLE DE TRUCIOS

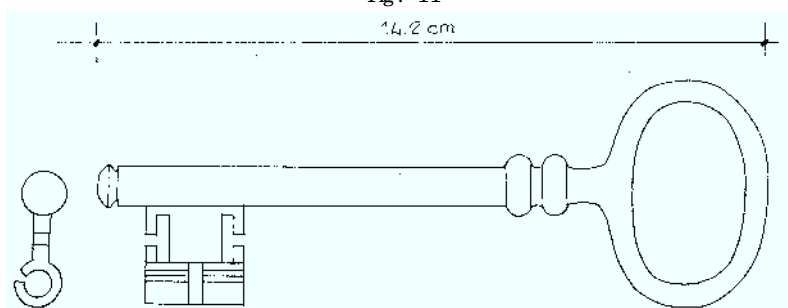
PALACIO DE TUEROS

BARRIO DE S. PEDRO

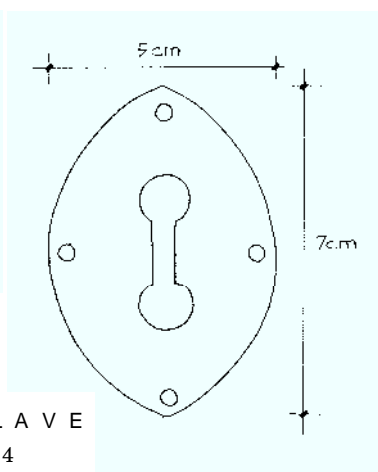
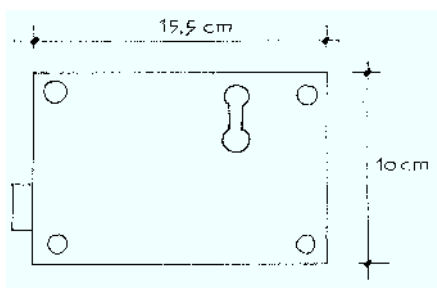


BISAGRA DE
LA PUERTA DE LA SALA

Fig. 11



LLAVE



BOCALLAVE

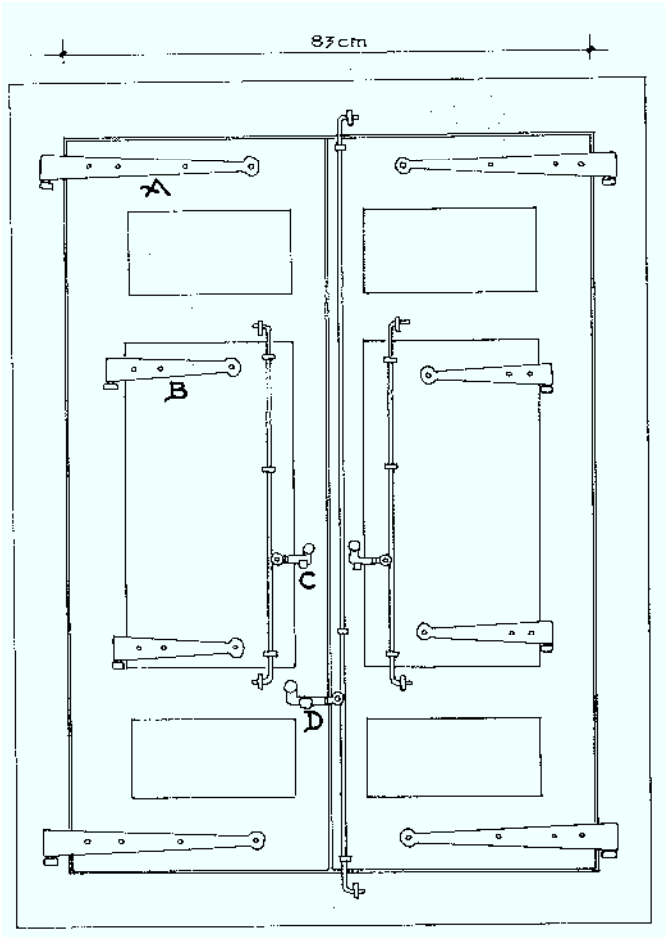
Fig. 14

HERRAJES DE LA PUERTA DE SALA

VALLE DE TRUCIOS

PALACIO DE TUEROS

BARRIO DE S. PEDRO

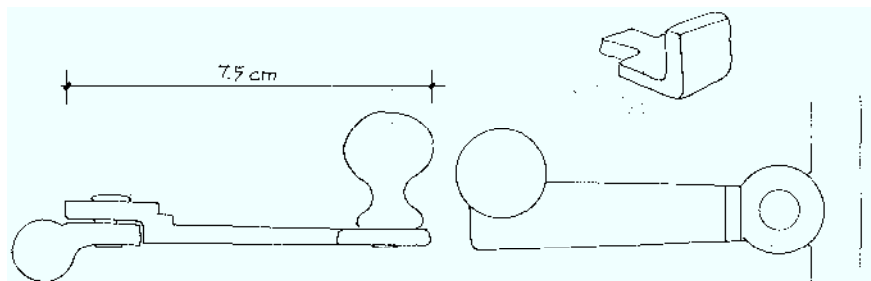


VENTANA CON SU HERRAJE
VISTA INTERIOR Fig. 15

VALLE DE TRUCIOS

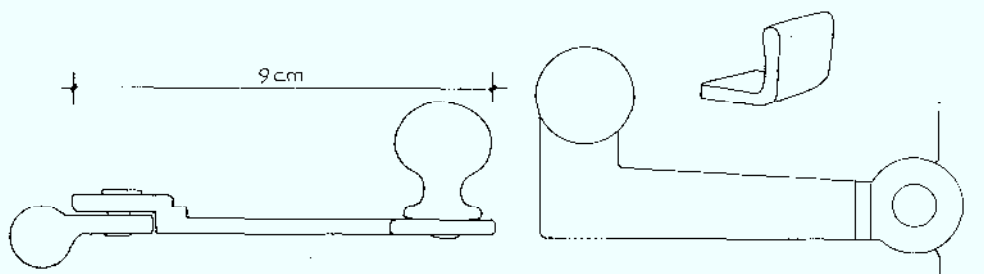
PALACIO DE TUEROS

BARRIO DE S. PEDRO



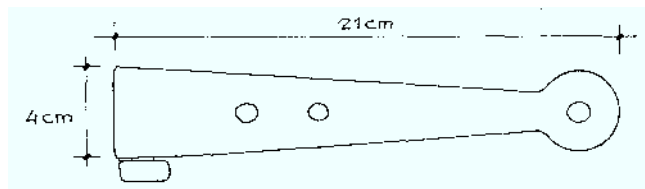
MANILLA DE FALLEBA C

Fig. 16



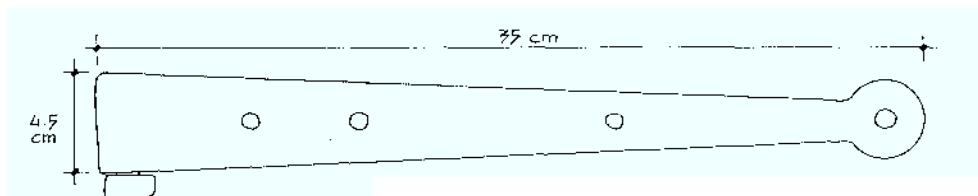
MANILLA DE FALLEBA D

Fig. 17



PERNIO B

Fig. 18



PERNIO A

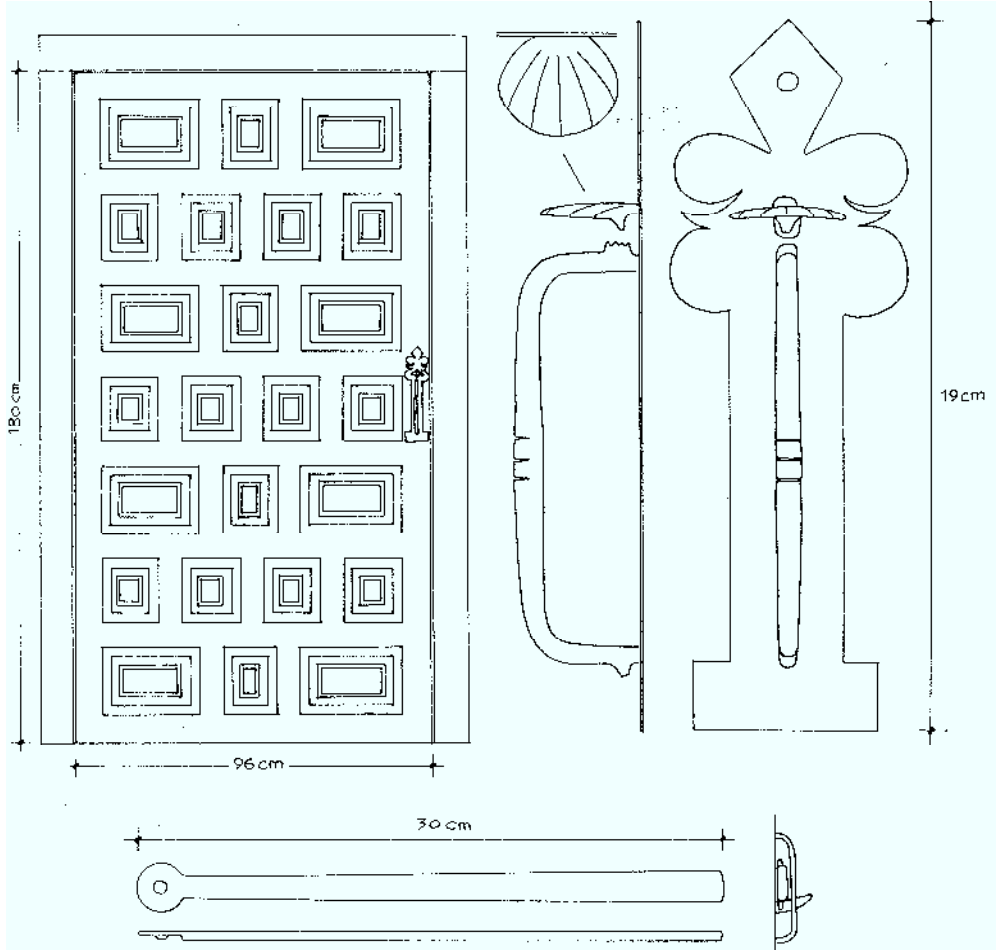
Fig 19

HERRAJES DE VENTANA

VALLE DE TRUCIOS

PALACIO DE TUEROS

BARRIO DE S. PEDRO



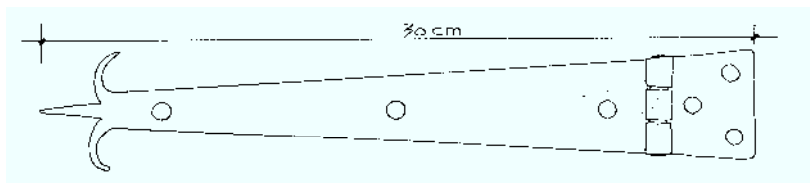
PUERTA DE HABITACION
CON SU CRISQUETE

Fig. 20

VALLE DE TRUCIOS

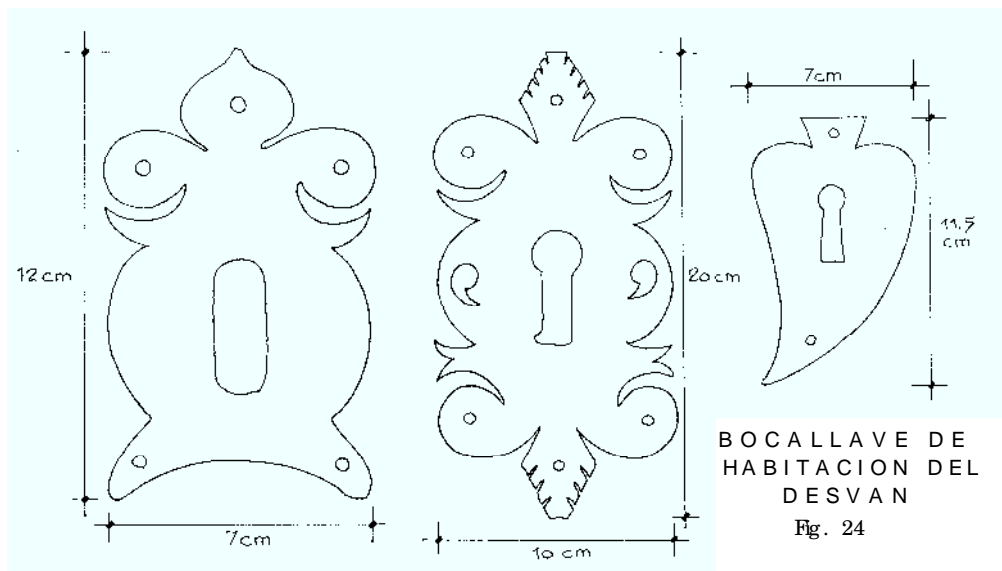
PALACIO DE TUEROS

BARRIO DE S. PEDRO



BISAGRA DEL ARMARIO EMPOTRADO
DE UNA HABITACION

Fig. 21



BOCALLAVE DE HABITACION DEL DESVÁN

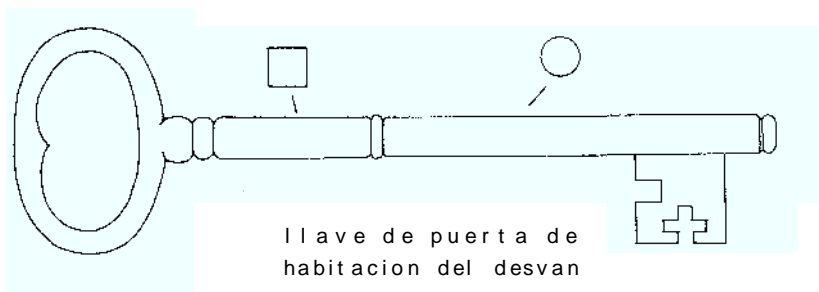
Fig. 22

BOCALLAVE DE LA PUERTA DEL DESVAN

Fig. 23

BOCALLAVE DE HABITACION DEL DESVAN

Fig. 24



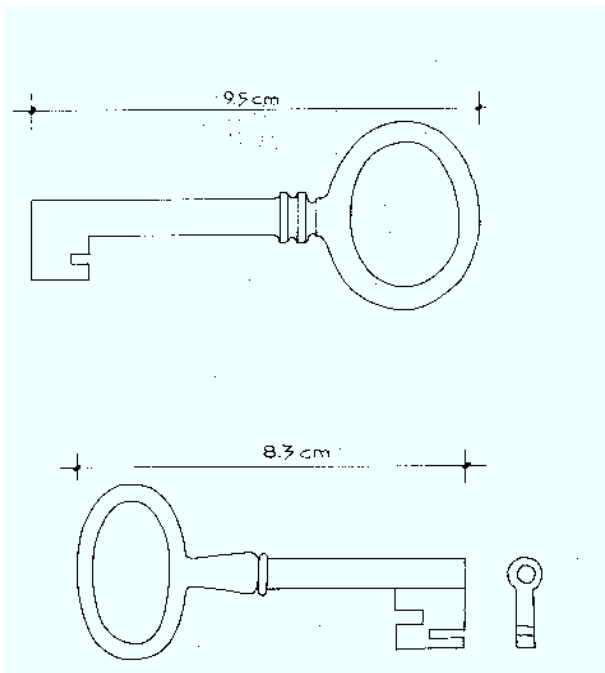
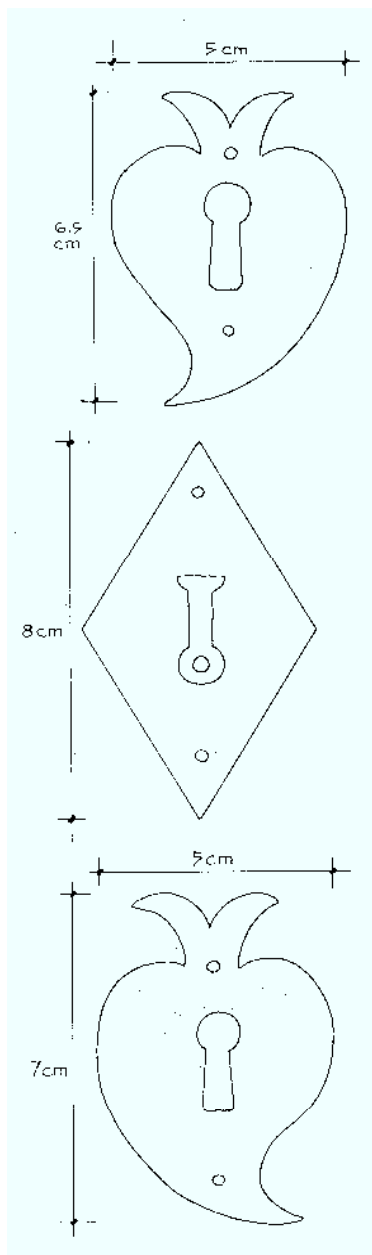
llave de puerta de habitacion del desvan

Fig. 25

VALLE DE TRUCIOS

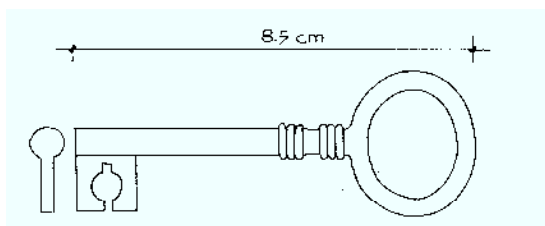
PALACIO DE TUEROS

BARRIO DE S. PEDRO



LLAVES Y BOCALLAVES DE LOS ARMARIOS EMPOTRADOS DE LA SALA

Fig. 26



LLAVE Y BOCALLAVE DEL ARMARIO EMPOTRADO DE UNA HABITACION

Fig. 27

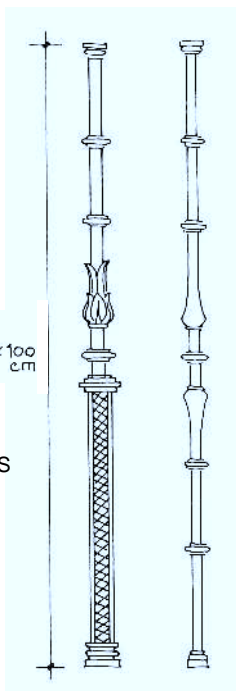
VALLE DE TRUCIOS

PALACIO DE LIAGUNO (1783)

BARRIO DE S. PEDRO



Fig. 28

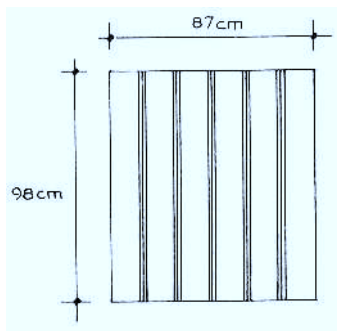


BARROTOS DE
Los BALCONES

Fig. 29



Fig. 30



REJA DE LAS
VENTANAS

Fig. 31

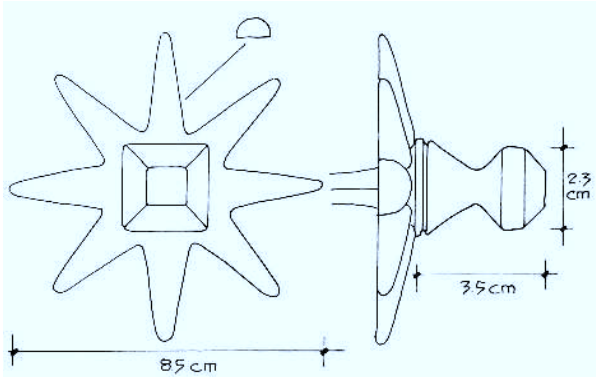


Fig. 32

VALLE DE TRUCIOS

PARROQUIA DE S. PEDRO

BARRIO DE LA IGLESIA (S. PEDRO)



CLAVO DE LA PUERTA PRINCIPAL

Fig. 33



Fig. 34

VALLE DE TRUCIOS

PALACIO DE LA PUENTE

BARRIO DE SAN DIEZ

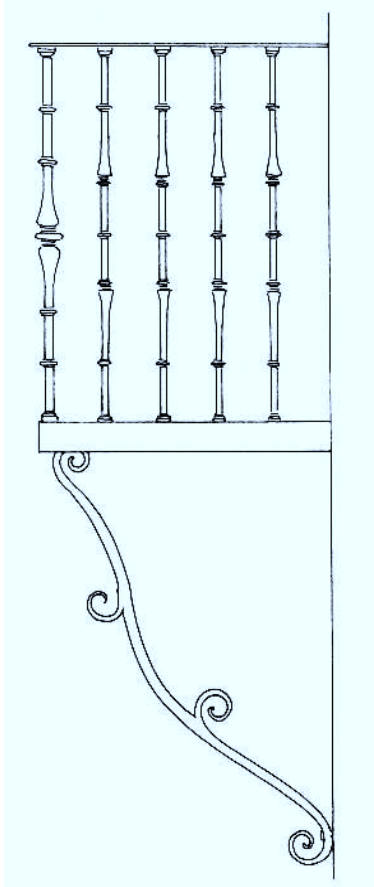


Fig. 35

VALLE DE TRUCIOS

PALACIO DE LA PUENTE

BARRIO DE SAN DIEZ

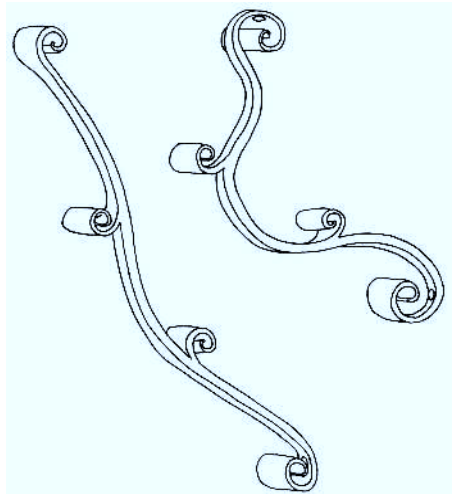


DETALLE DE LOS
BALCONES SUPERIORES

Fig. 37



Fig. 36



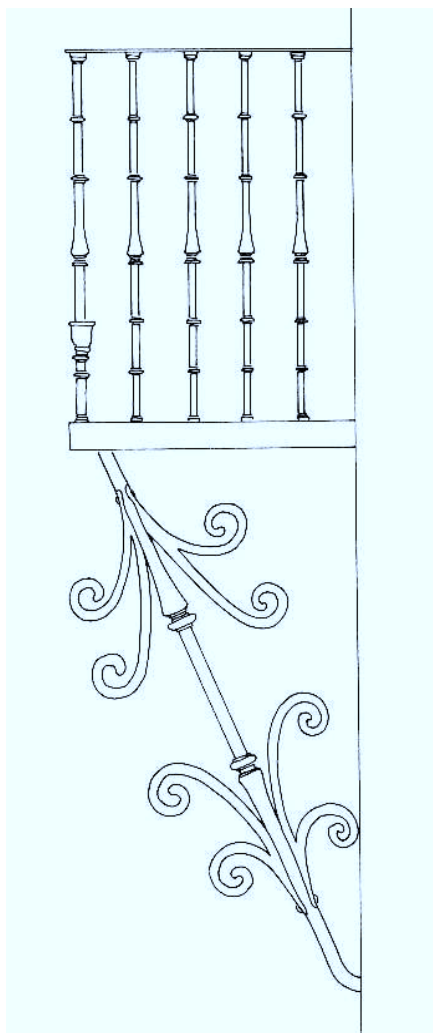
HIERROS DE SUJECION
INFERIOR DE LOS BALCONES

Fig. 38

VALLE DE TRUCIOS

PALACIO DE LA PUENTE

BARRIO DE SAN DIEZ

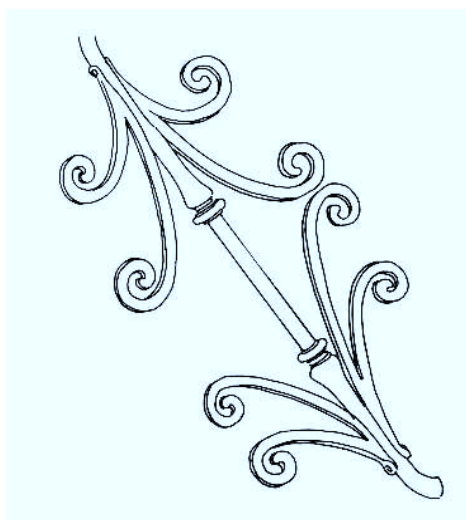


VISTA LATERAL
DEL BALCON
INFERIOR

Fig. 40



Fig. 39



hierRO DE SUJECION
INFERIOR DEL BALCON

Fig. 41

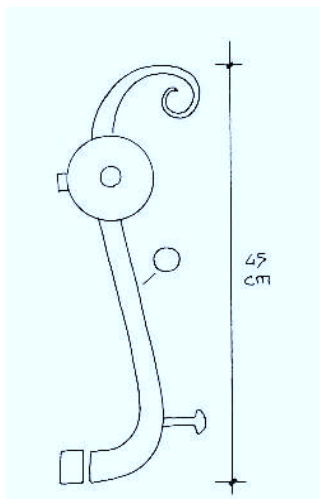
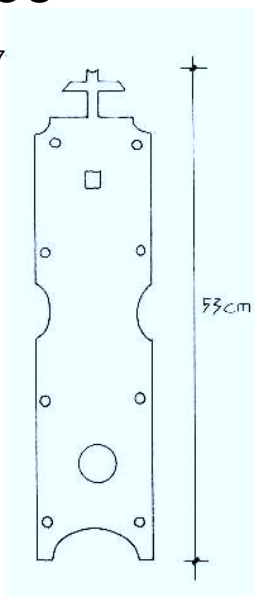
VALLE DE TRUCIOS

CASA

BARRIO DE LA PUENTE Nº 57
(ANTIGUAMENTE S. DIEZ)



Fig. 42



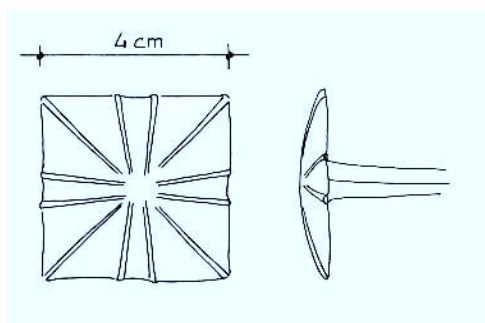
ALDABA

Fig. 43

VALLE DE TRUCIOS

ERMITA DE EL CRISTO

BARRIO DE SAN DIEZ



DETALLE DE CLAVO
- PUERTA DE ACCESO -

Fig. 44

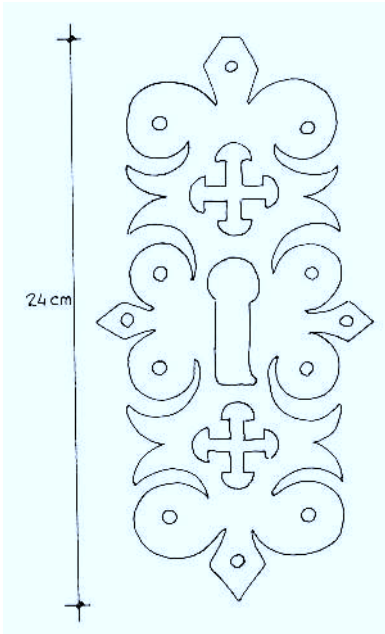


Fig. 45

VALLE DE TRUCIOS

ERMITA DEL CRISTO

BARRIO DE SAN DIEZ

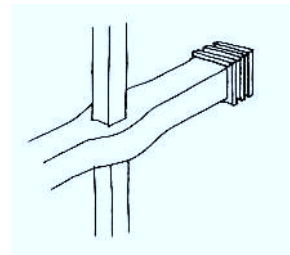
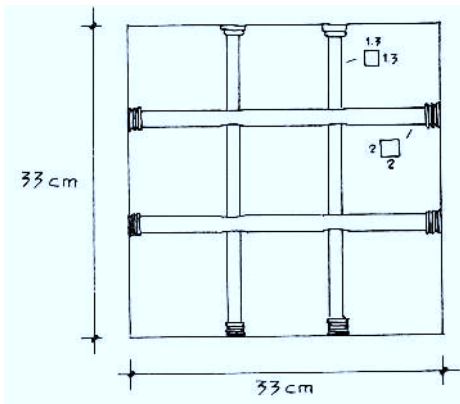


BOCALLAVE

Fig. 46



Fig. 47



REJA DE LA
PUERTA

Fig. 48

VALLE DE TRUCIOS

PALACIO DE VILLAFUERTE

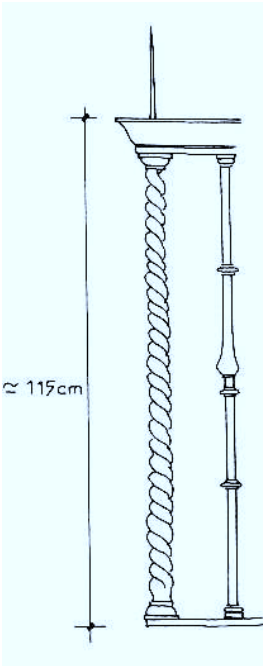
BARRIO DE SAN DIEZ



Fig. 49



Fig. 50

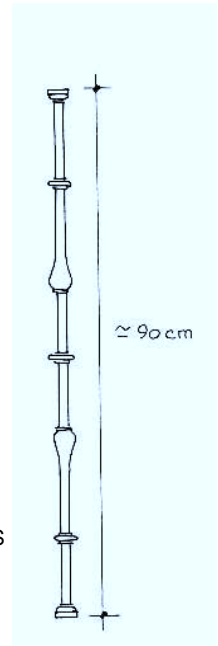


BARROTES DE
LOS BALCONES

Fig. 51

BARROTES DE LAS
REJAS

Fig. 52



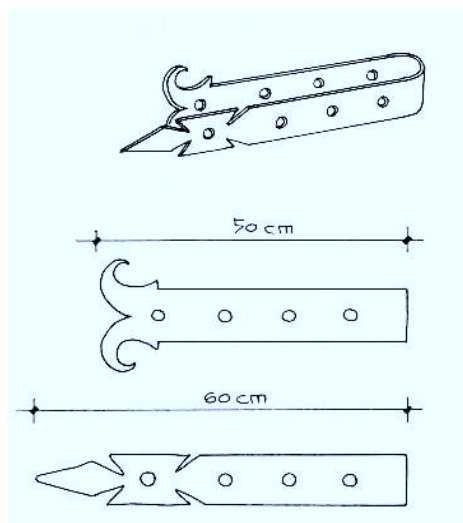
VALLE DE TRUCIOS

PALACIO DE VILLAFUERTE

BARRIO DE SAN DIEZ



Fig. 53



REFUERZO DE LA PUERTA
PRINCIPAL

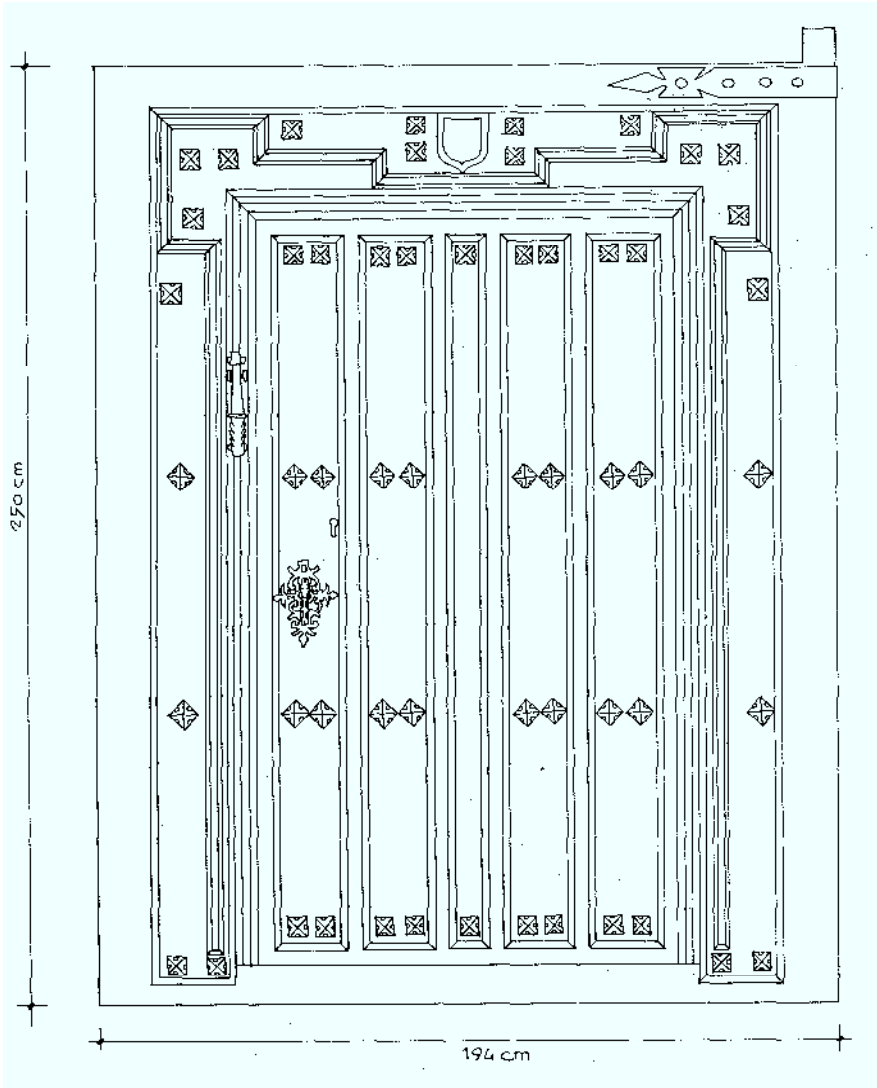
Fig. 54



Fig. 55

VALLE DE TRUCIOS

PALACIO DE VILLAFUERTE
BARRIO DE SAN DIEZ



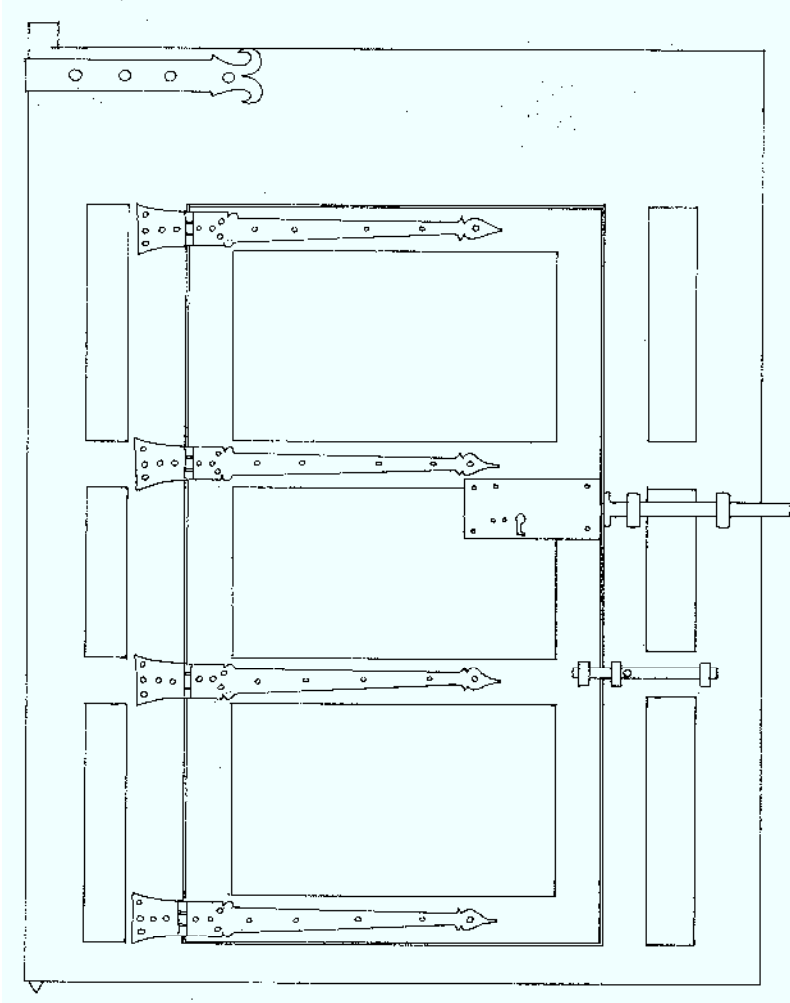
HERRAJE DE LA PUERTA PRINCIPAL (VISTA EXTERIOR)

Fig. 56

VALLE DE TRUCIOS

PALACIO DE VILLAFUERTE

BARRIO DE SAN DIEZ



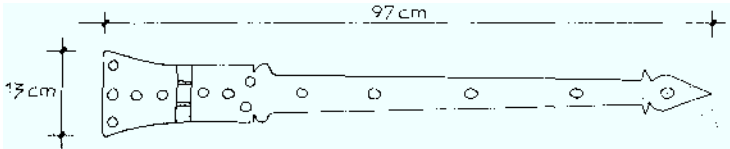
HERRAJE DE LA PUERTA PRINCIPAL (VISTA INTERIOR)

Fig. 57

VALLE DE TRUCIOS

PALACIO DE VILLAFUERTE

BARRIO DE SAN DIEZ

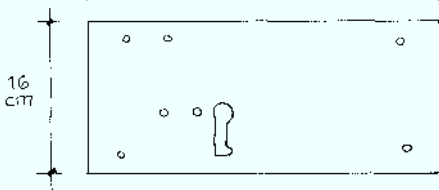


BISAGRA DE LA
PUERTA DE CANCELA

Fig. 58

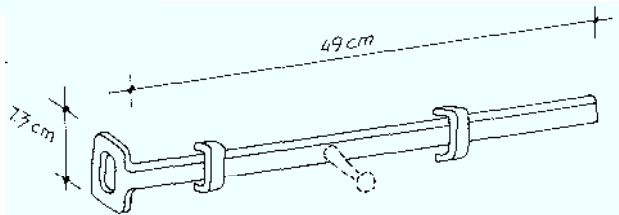
CERRADURA

Fig. 59



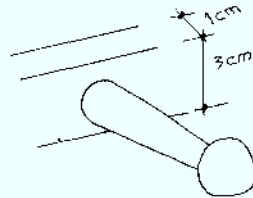
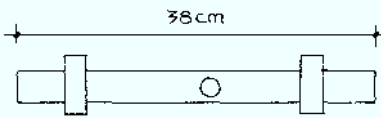
TRANCA CON ABER-
TURA PARA ALOJAR
EL PASADOR DE LA
CERRADURA

Fig. 60



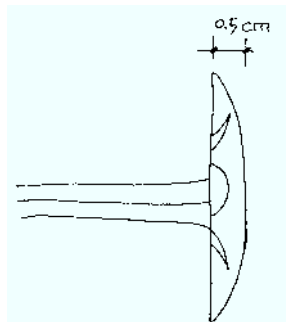
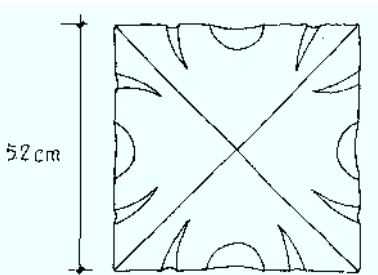
PASADOR

Fig. 61



CLAVO

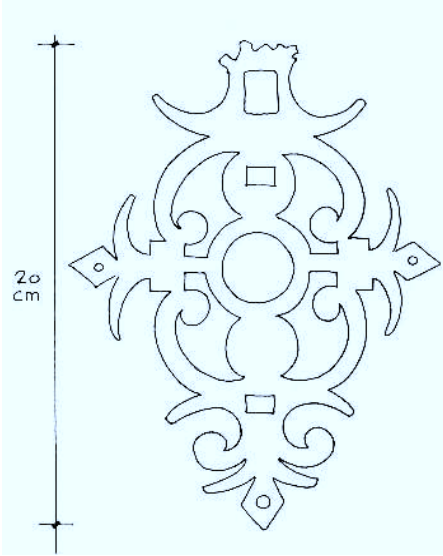
Fig. 62



VALLE DE TRUCIOS

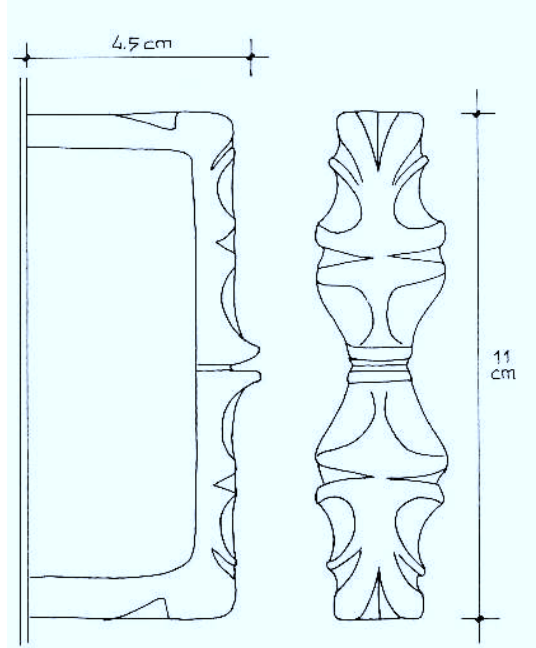
PALACIO DE VILLAFUERTE

BARRIO DE SAN DIEZ



ESCUDO DEL CRISQUETE

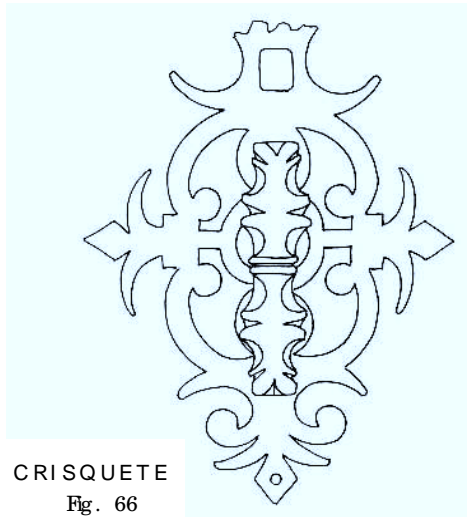
Fig. 63



CRISQUETE Fig. 64



Fig. 65



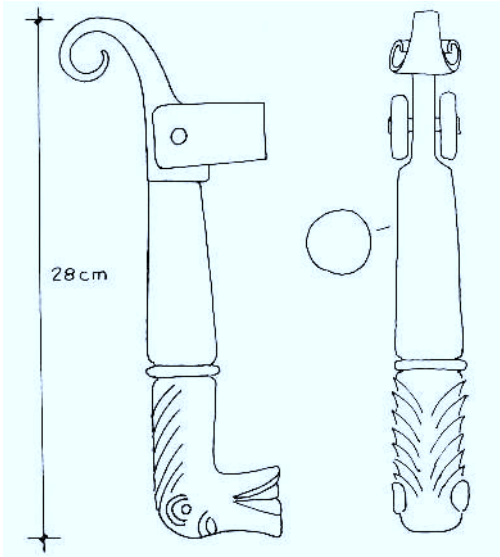
CRISQUETE

Fig. 66

VALLE DE TRUCIOS

PALACIO DE VILLAFUERTE

BARRIO DE SAN DIEZ

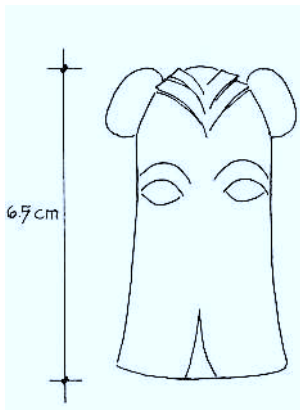


A L D A B A

Fig. 67



Fig. 68



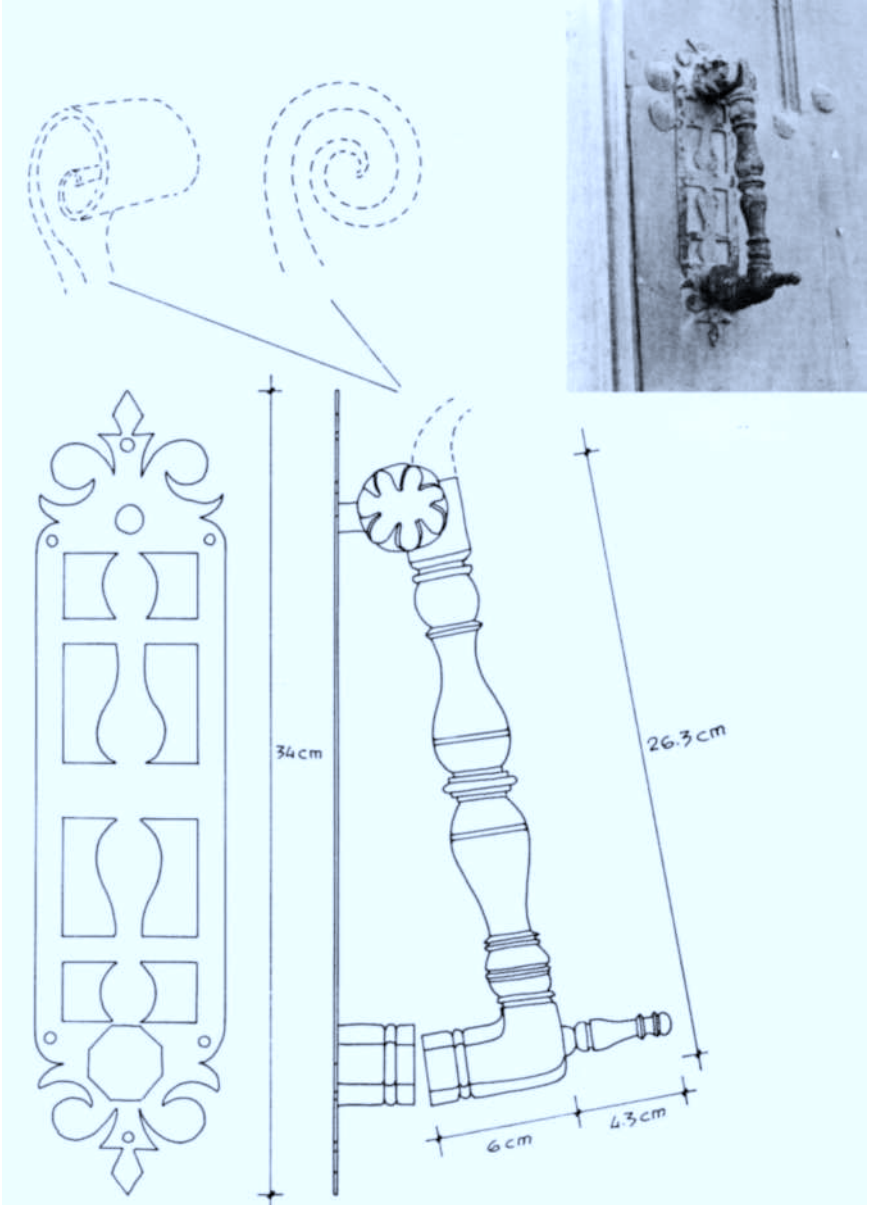
VISTAS DE LA
A L D A B A

Fig. 69

VALLE DE TRUCIOS

CASA

BARRIO DE SAN DIEZ



ESCUDO DE LA
ALDABA

Fig. 71

ALDABA

Fig. 72

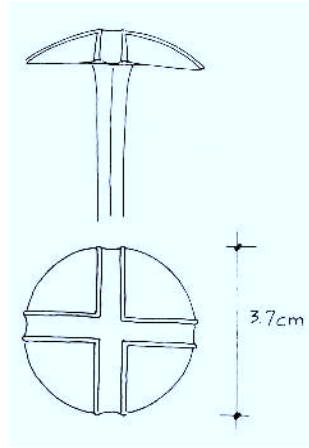
VALLE DE TRUCIOS

PALACIO

BARRIO DE S. PEDRO DE ROMAÑA



Fig. 73

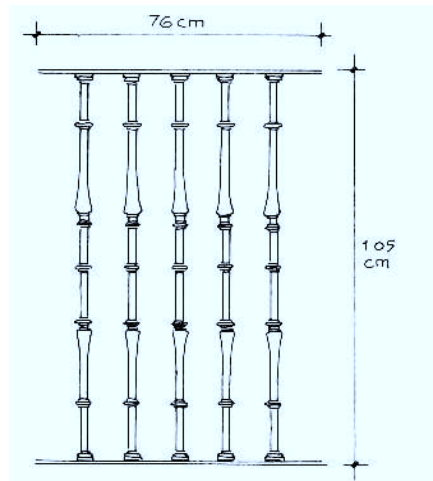


CLAVO DE LA PUERTA
PRINCIPAL

Fig. 74



Fig. 75



REJA DE VENTANA

Fig. 76

VALLE DE TRUCIOS

PALACIO

BARRIO DE SAN PEDRO DE ROMAÑA

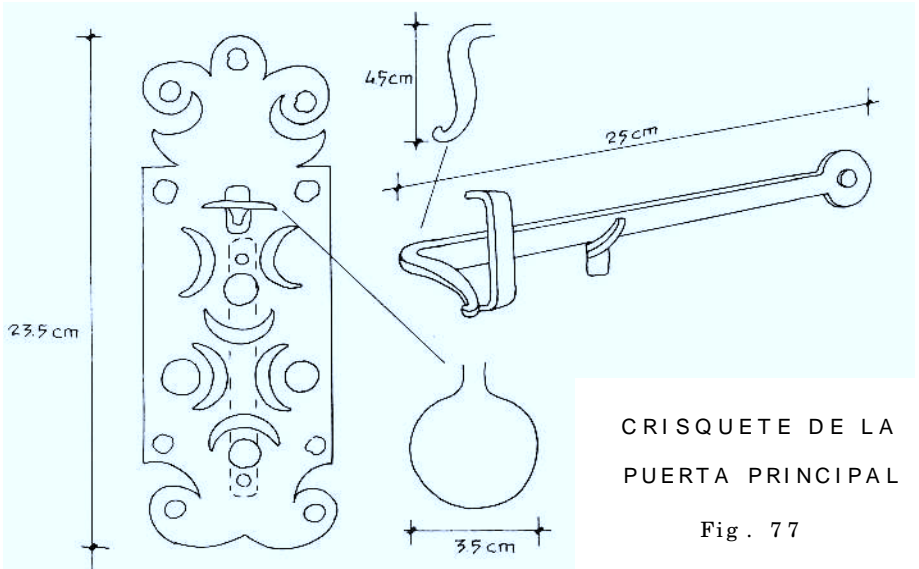
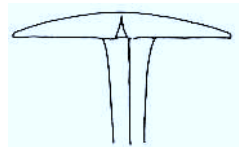
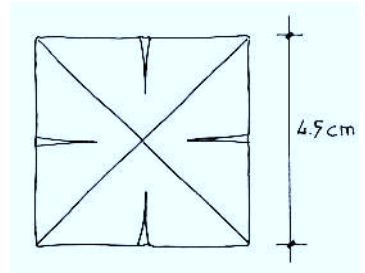


Fig. 78



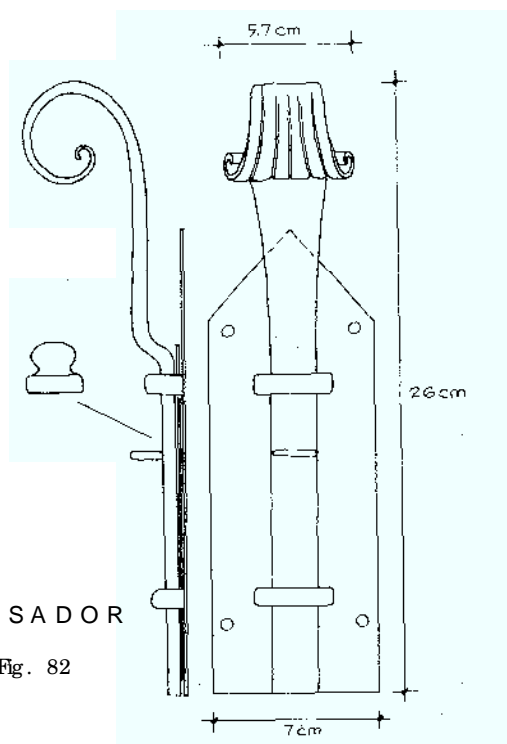
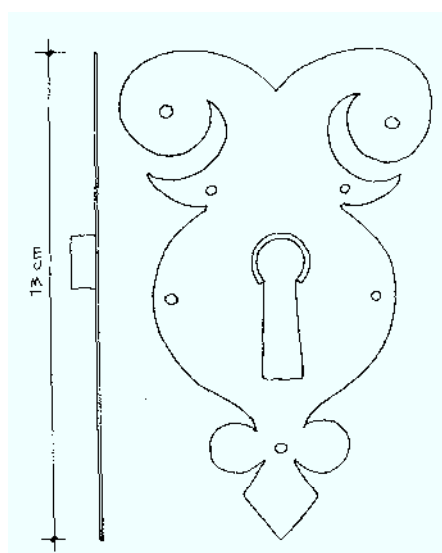
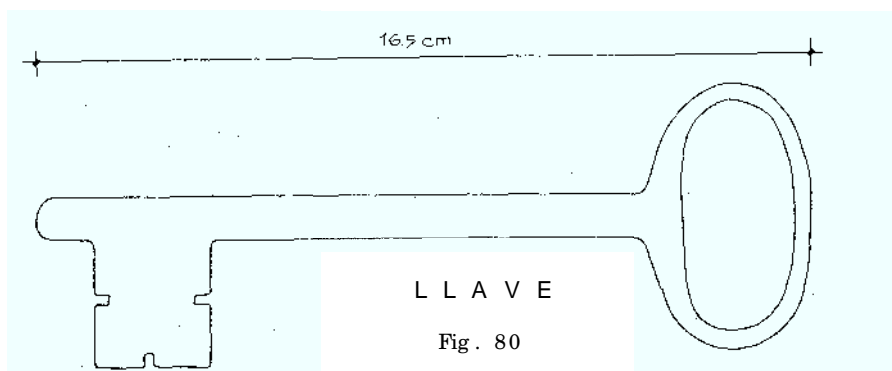
CLAVO DE LA PUERTA
DEL GRANERO

Fig. 79

VALLE DE TRUCIOS

PALACIO

BARRIO DE S. PEDRO DE ROMAÑA

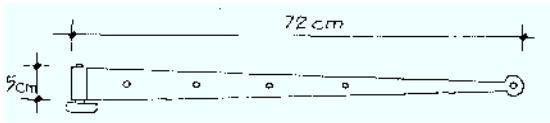
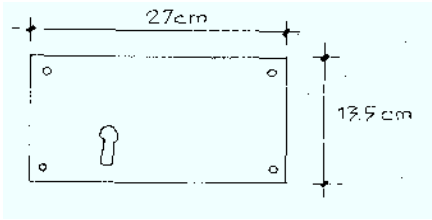


HERRAJE DE LA PUERTA
DEL RAYO

VALLE DE TRUCIOS

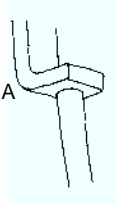
PALACIO

BARRIO DE S. PEDRO DE ROMAÑA



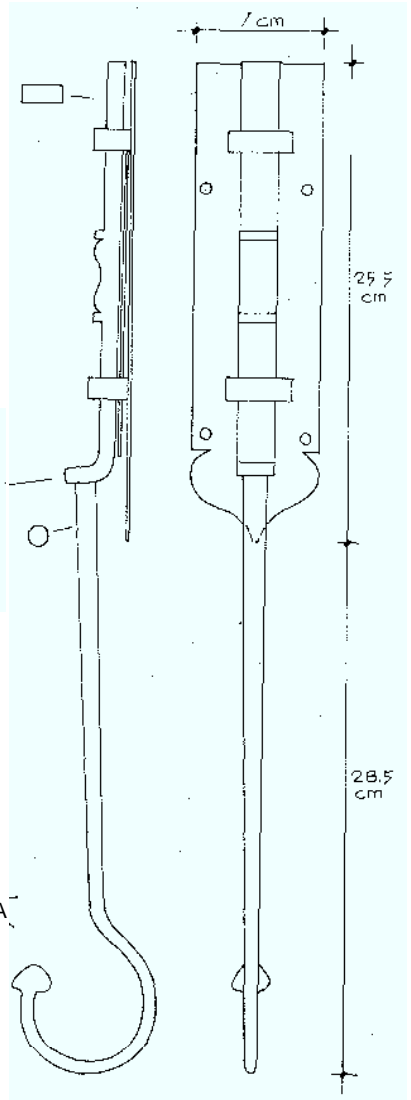
PERNIO DE LA
PUERTA DE LA ESCALERA

Fig. 84



PASADOR SUPERIOR
DE LA PUERTA DE LA
E S C A L E R A

Fig. 85



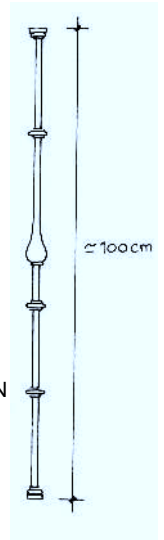
VALLE DE TRUCIOS

CASA (1794)

BARRIO PANDO Nº 28 (LA QUINTA)

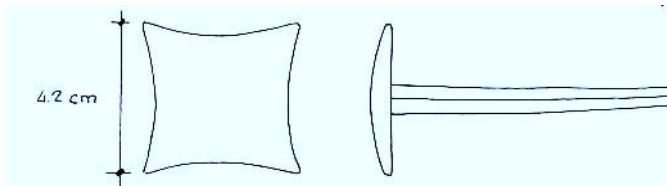


Fig. 86



BARROTE
DE BALCON

Fig. 87

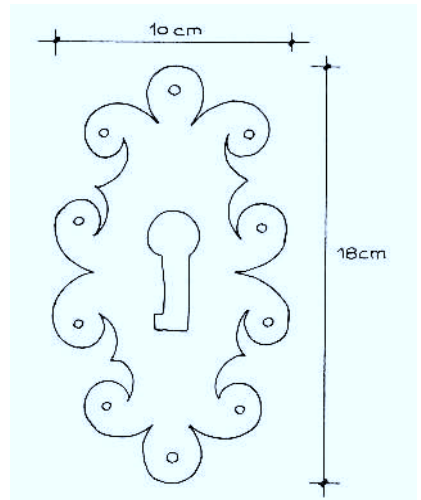


CLAVO DE LA
PUERTA PRINCIPAL

Fig. 89



Fig. 89



BOCALLAVE DE LA
PUERTA PRINCIPAL

Fig. 90

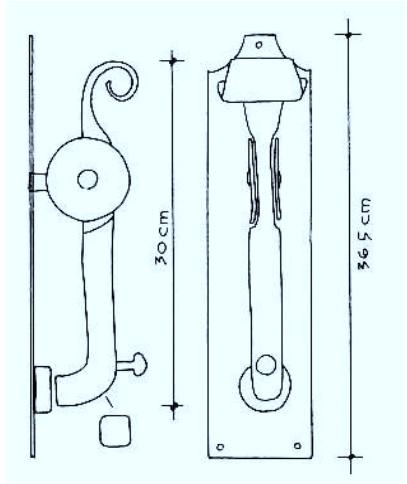
VALLE DE TRUCIOS

CASA (1794)

BARRIO PANDO Nº 28 (LA QUINTA)



Fig. 91



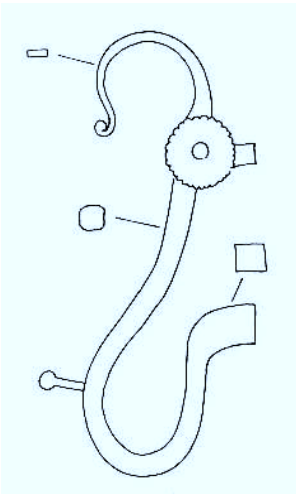
ALDABA

Fig. 92

VALLE DE TRUCIOS

CASA

BARRIO PANDO Nº 27 (LA QUINTA)

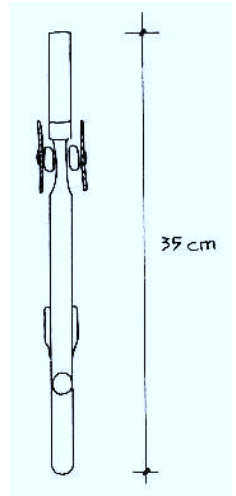


ALDABA

Fig. 93



Fig. 94



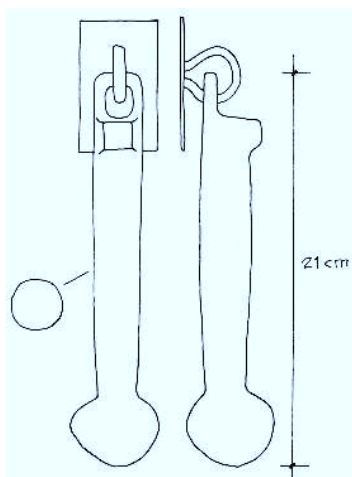
VALLE DE TRUCIOS

CASA

BARRIO DE PANDO Nº 180



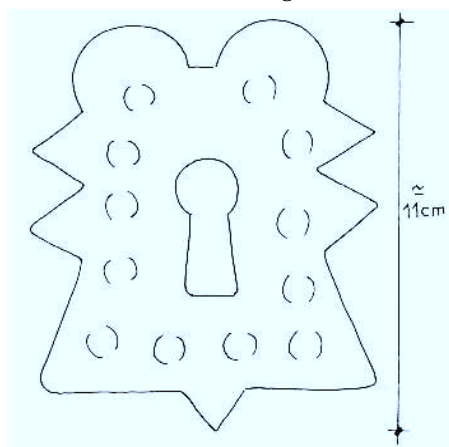
Fig. 95



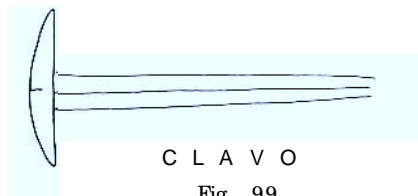
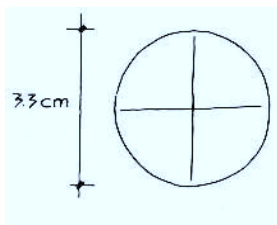
ALDABA
Fig. 96



Fig. 97



BOCALLAVE
Fig. 98



CLAVO
Fig. 99

VALLE DE TRUCIOS

CASA

BARRIO DE PANDO Nº 184

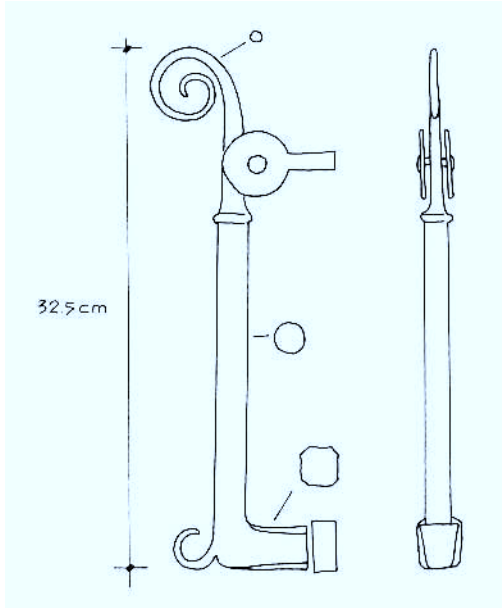


Fig. 101

ALDABA
Fig. 100

VALLE DE TRUCIOS

CASA

BARRIO DE LOREDO



Fig. 102

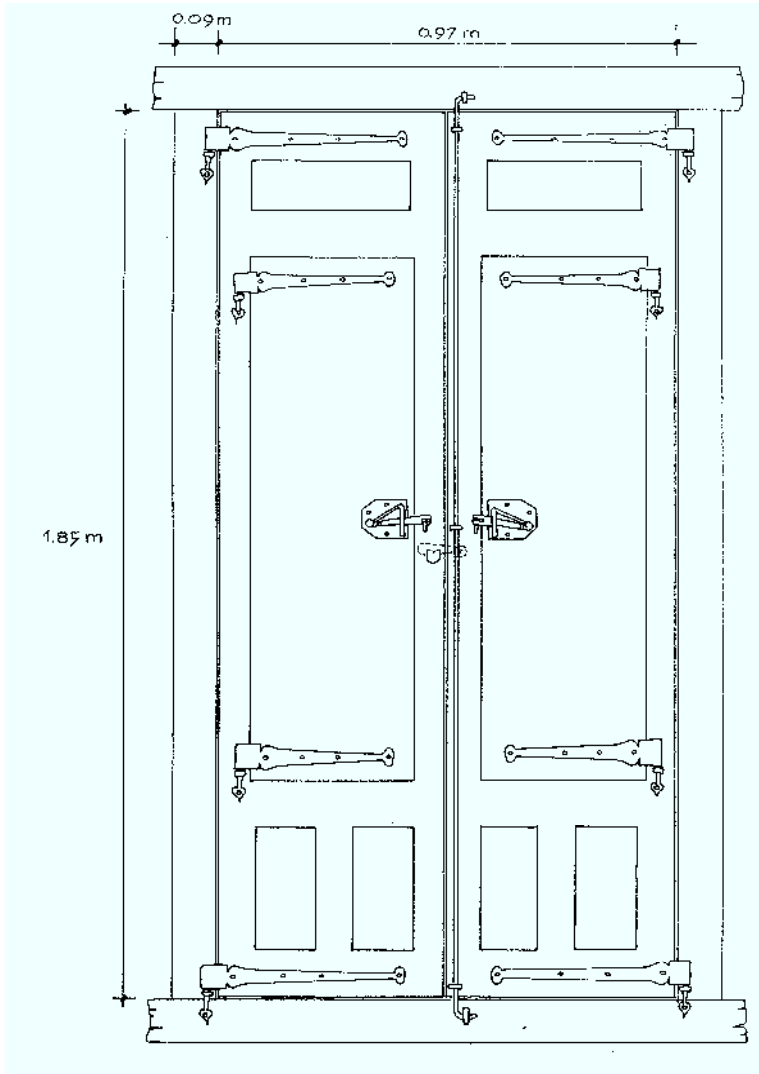


Fig. 103

VALLE DE TRUCIOS

CASA

BARRIO DE LOREDO



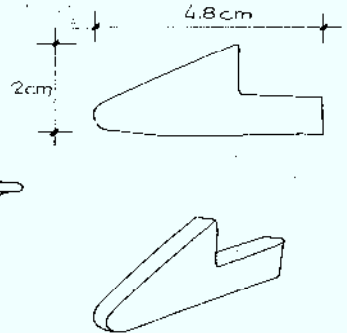
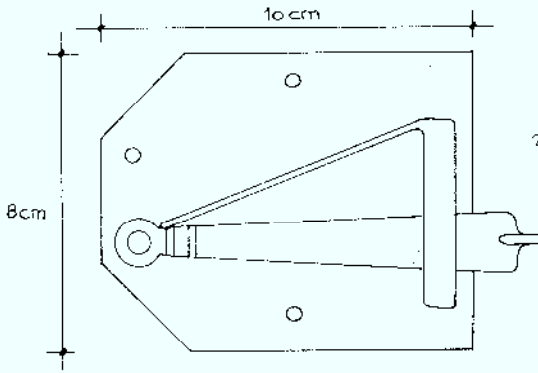
PUERTA DE BALCON CON SU HERRAJE
VISTA INTERIOR

Fig. 104

VALLE DE TRUCIOS

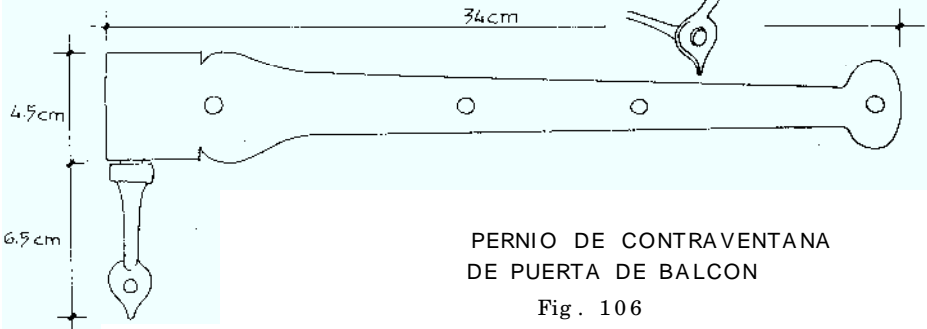
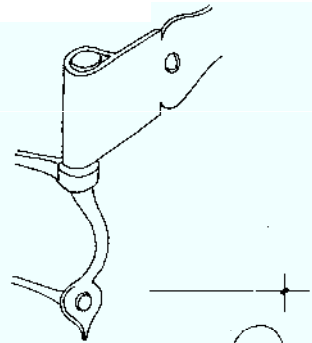
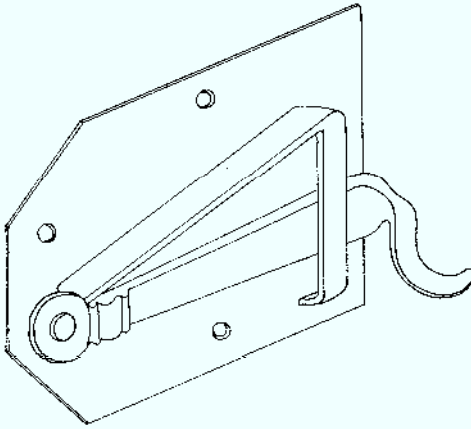
CASA

BARRIO DE LOREDO



ALDABILLA CON MUELLE
DE CONTRAVENTANA DE
PUERTA DE BALCON

Fig. 105



PERNIO DE CONTRAVENTANA
DE PUERTA DE BALCON

Fig. 106

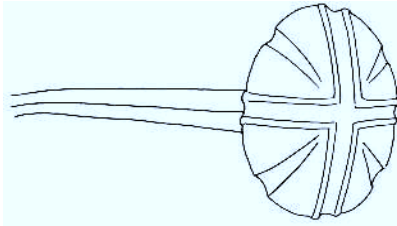
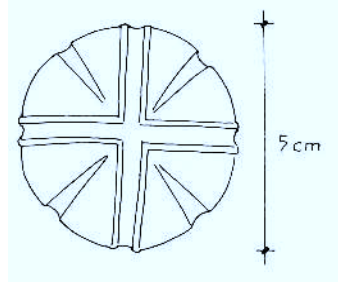
VALLE DE TRUCIOS

CASA

BARRIO DE LOREDO

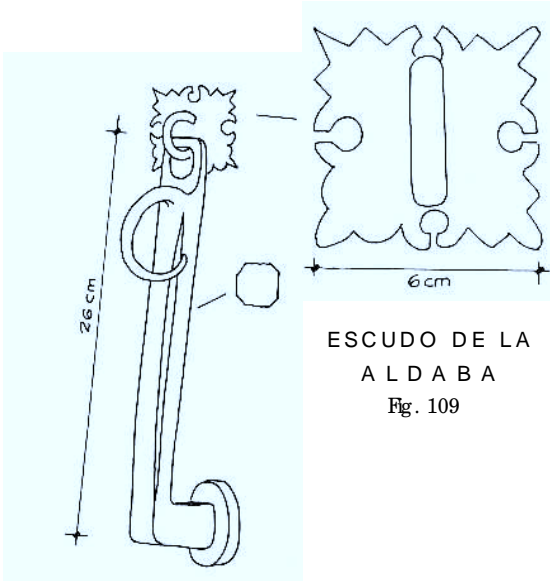


Fig. 111



CLAVO DE LA
PUERTA PRINCIPAL

Fig. 108



ESCUDO DE LA
ALDABA

Fig. 109

ALDABA

Fig. 110



Fig. 107

VALLE DE TRUCIOS

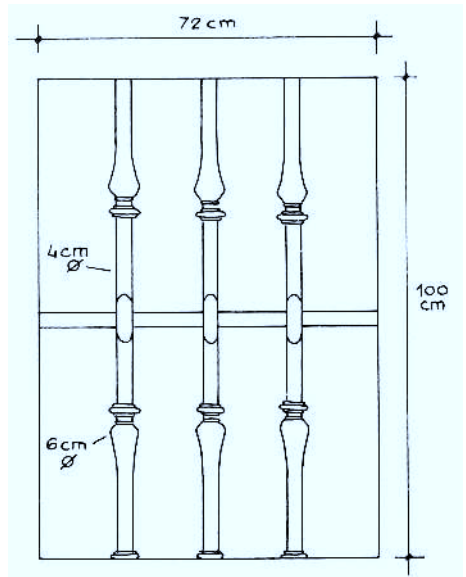
ERMITA DE S. ROQUE
BARRIO DE S. ROQUE



Fig. 112



Fig. 113



REJA DE VENTANA

Fig. 114

VALLE DE TRUCIOS

ALGIBE

BARRIO DE TUEROS



Fig. 115

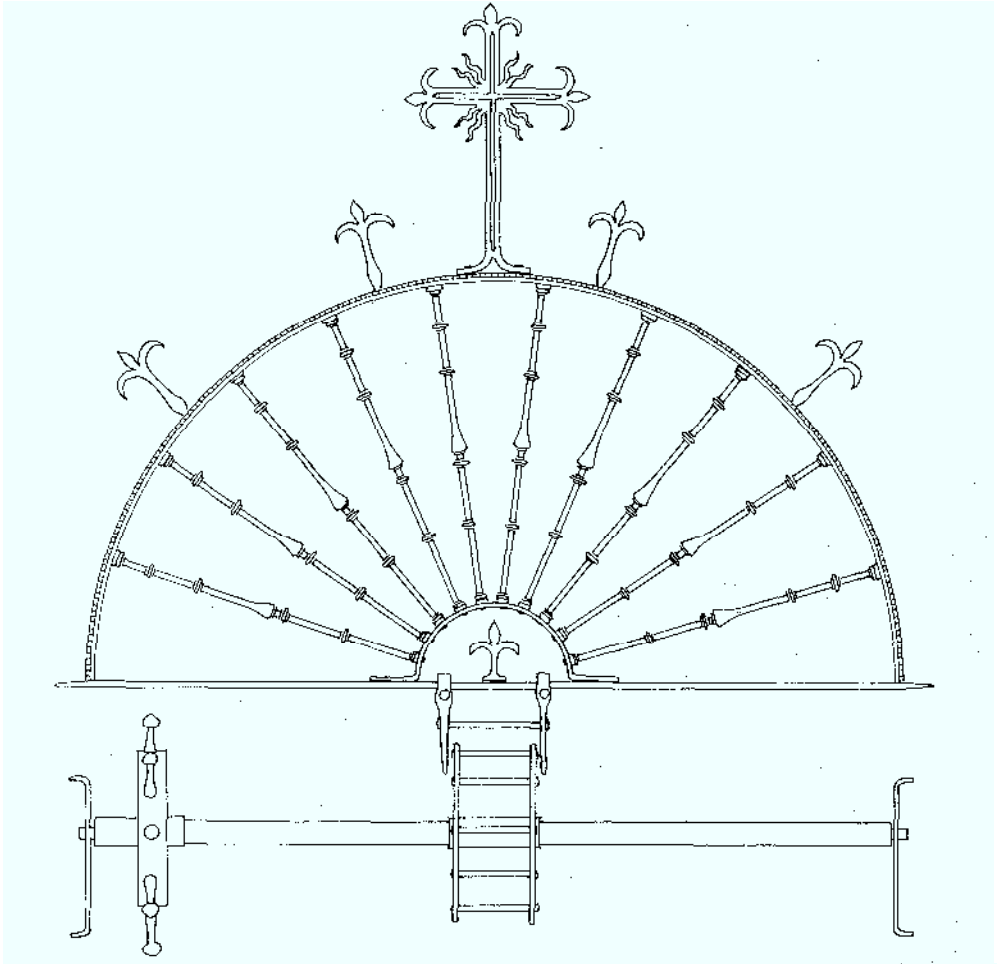


Fig. 116

VALLE DE TRUCIOS

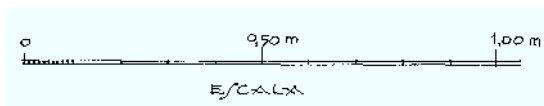
ALGIBE

BARRIO DE TUEROS



COPETE Y TORNO DEL ALGIBE

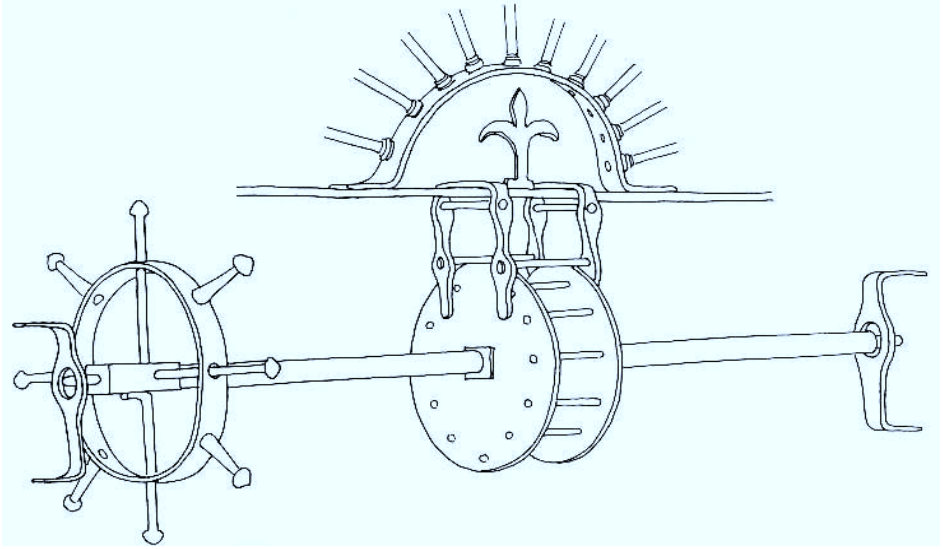
Fig. 117



VALLE DE TRUCIOS

ALGIBE

BARRIO DE TUEROS



TORNO DEL ALGIBE

Fig. 118



Fig. 119



Fig. 120

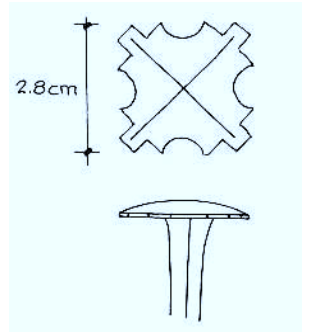
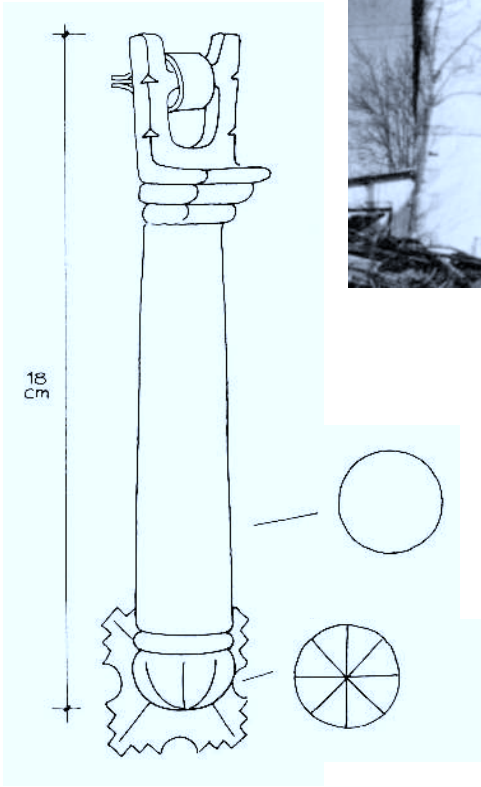
VAILE DE TRUCIOS

PALACIO DE TUEROS

BARRIO DE TUEROS

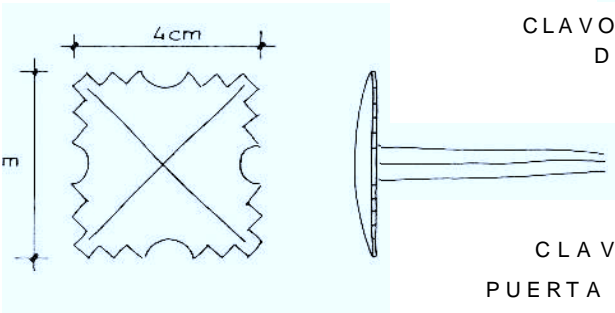


Fig. 121



ALDABA

Fig. 122



CLAVO DE LA PUERTA DEL "PAYO"

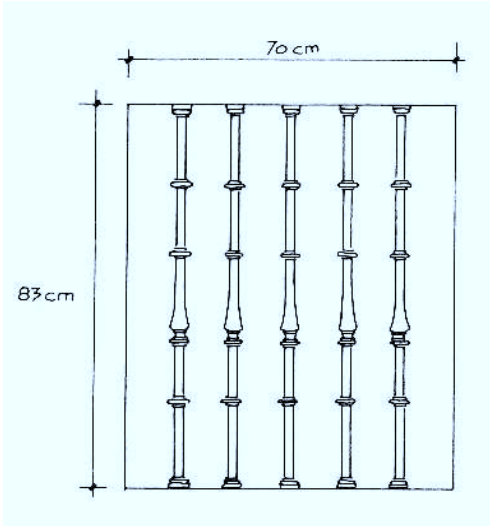
Fig. 123

CLAVO DE LA PUERTA PRINCIPAL

Fig. 124

VALLE DE TRUCIOS

PALACIO DE TUEROS
BARRIO DE TUEROS

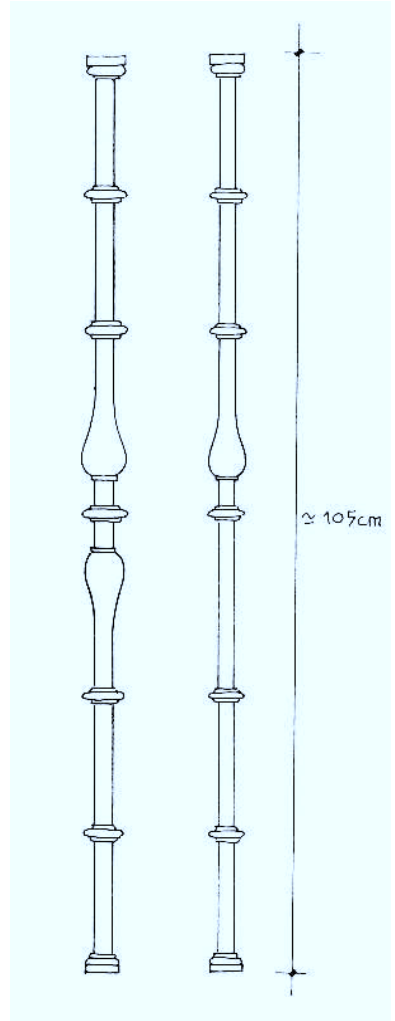


REJA DE VENTANA

Fig. 125



Fig. 126



BARROTES DEL
BALCON

Fig. 127

VILLA DE TRUCIOS

ERMITA DE SANTA ISABEL

BARRIO DE TUEROS



Fig. 128



Fig. 129

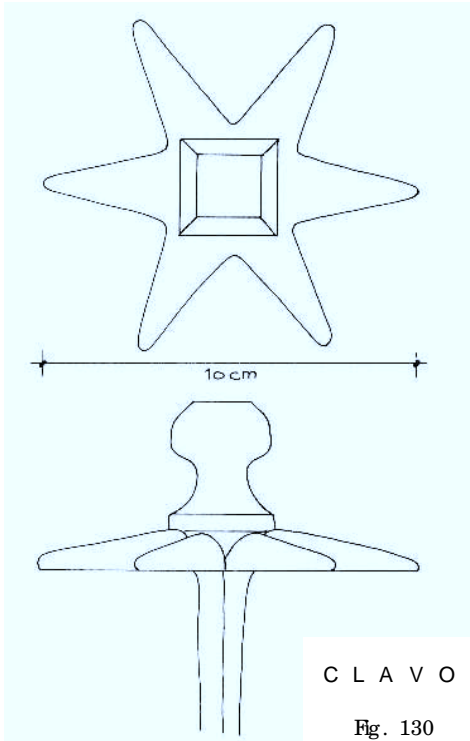


Fig. 130

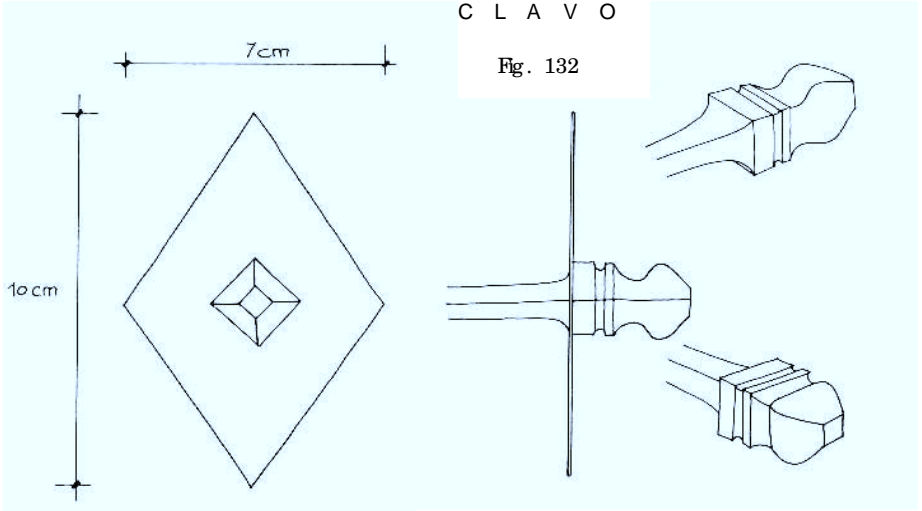


Fig. 131

VILLA DE LANESTOSA

IGLESIA PARROQUIAL S. PEDRO APOSTOL

CALLE REAL



VILLA DE LANESTOSA

CASA

CALLE REAL



Fig. 133

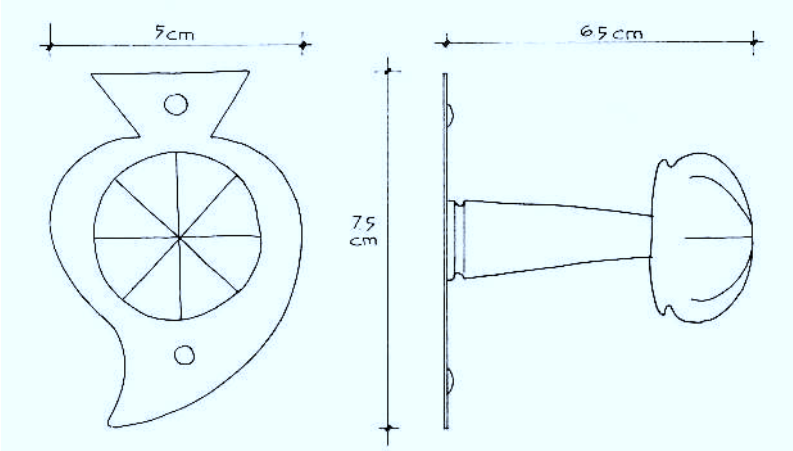


Fig. 134

VILLA DE LANESTOSA

CASA

CALLE REAL



TIRADOR
PUERTA PRINCIPAL

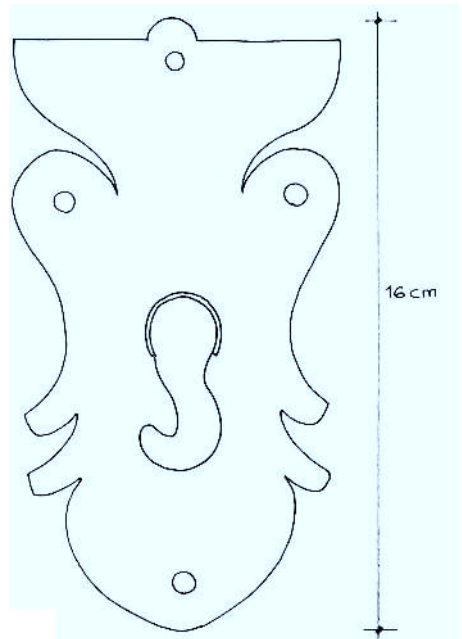
Fig. 135



Fig. 136

BOCALLAVE
PUERTA PRINCIPAL

Fig. 137



VILLA DE LANESTOS

PALACIO DE COLINA (1763)

CALLE REAL Nº 11



Fig. 138



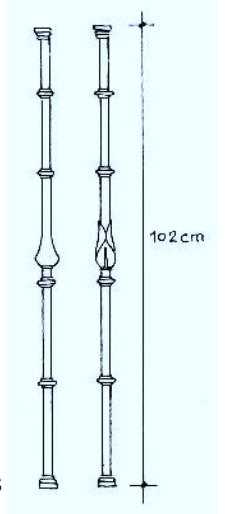
Fig. 139



Fig. 140

VILLA DE LANESTOSA

PALACIO DE COLINA
CALLE REAL Nº 11

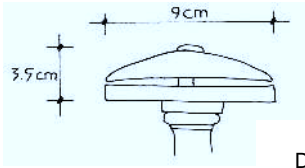


DETALLE DE LOS
BARROTES DE LAS

BARROTES DEL
BALCON

Fig. 142

ESQUINAS
Fig. 141 BIS

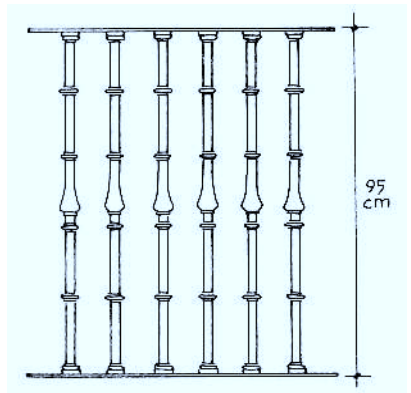


PASAMANO
DEL BALCON

Fig. 143



Fig. 144



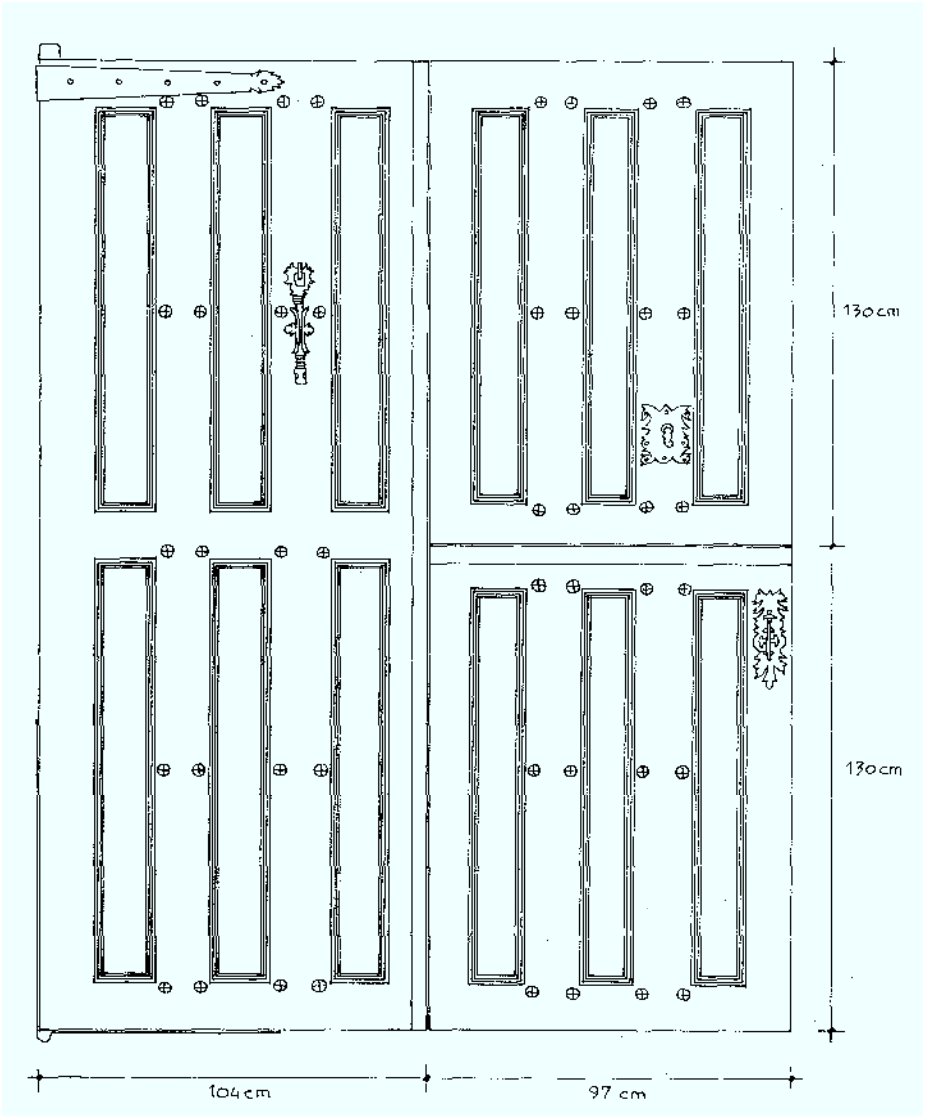
REJA DE VENTANA

Fig. 145

VILLA DE LANESTOSA

PALACIO DE COLINA

CALLE REAL Nº 11



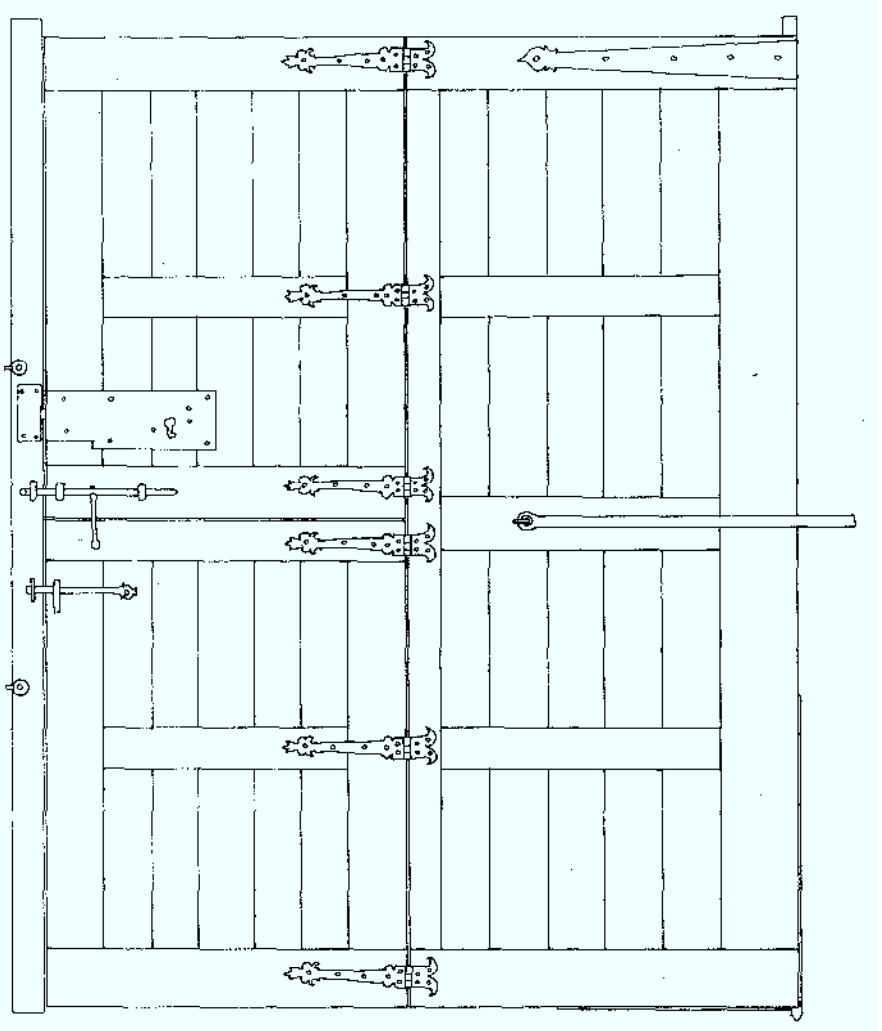
ALZADO DE LA PUERTA PRINCIPAL CON SUS HERRAJES
VISTA EXTERIOR

Fig. 146

VILLA DE LANESTOSA

PALACIO DE COLINA

CALLE REAL Nº 11



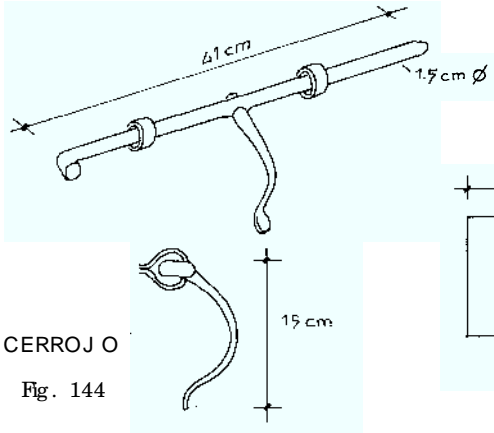
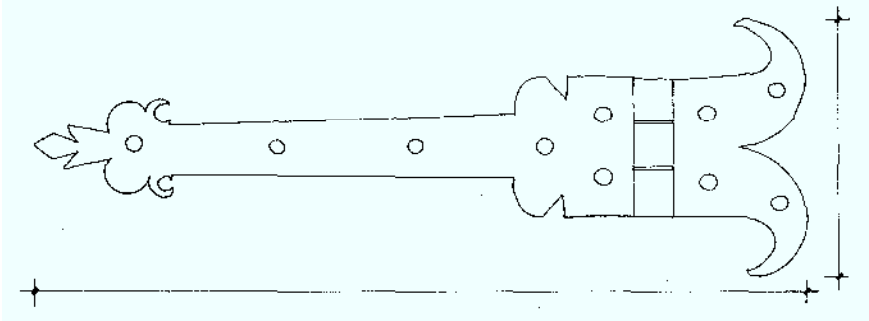
PUERTA PRINCIPAL
VISTA INTERIOR

Fig. 147

VILLA DE LANESTOSA

PALACIO DE COLINA

CALLE REAL Nº 11

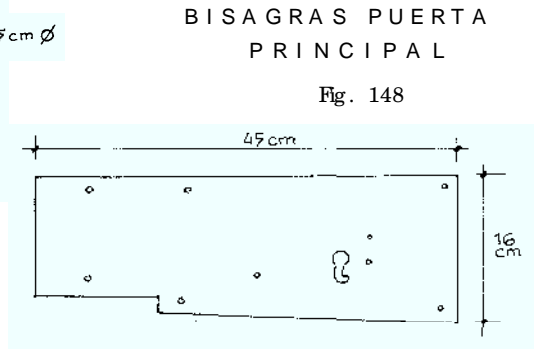


CERROJO

Fig. 144

TRANCA

Fig. 149

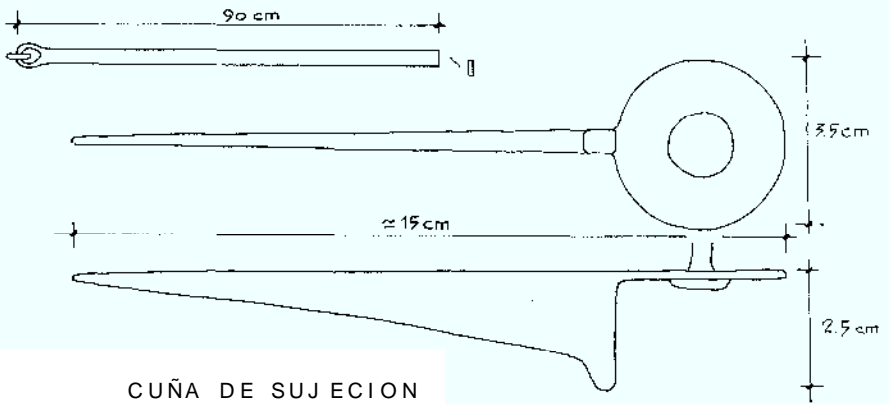


BISAGRAS PUERTA PRINCIPAL

Fig. 148

CERRADURA PUERTA PRINCIPAL

Fig. 150



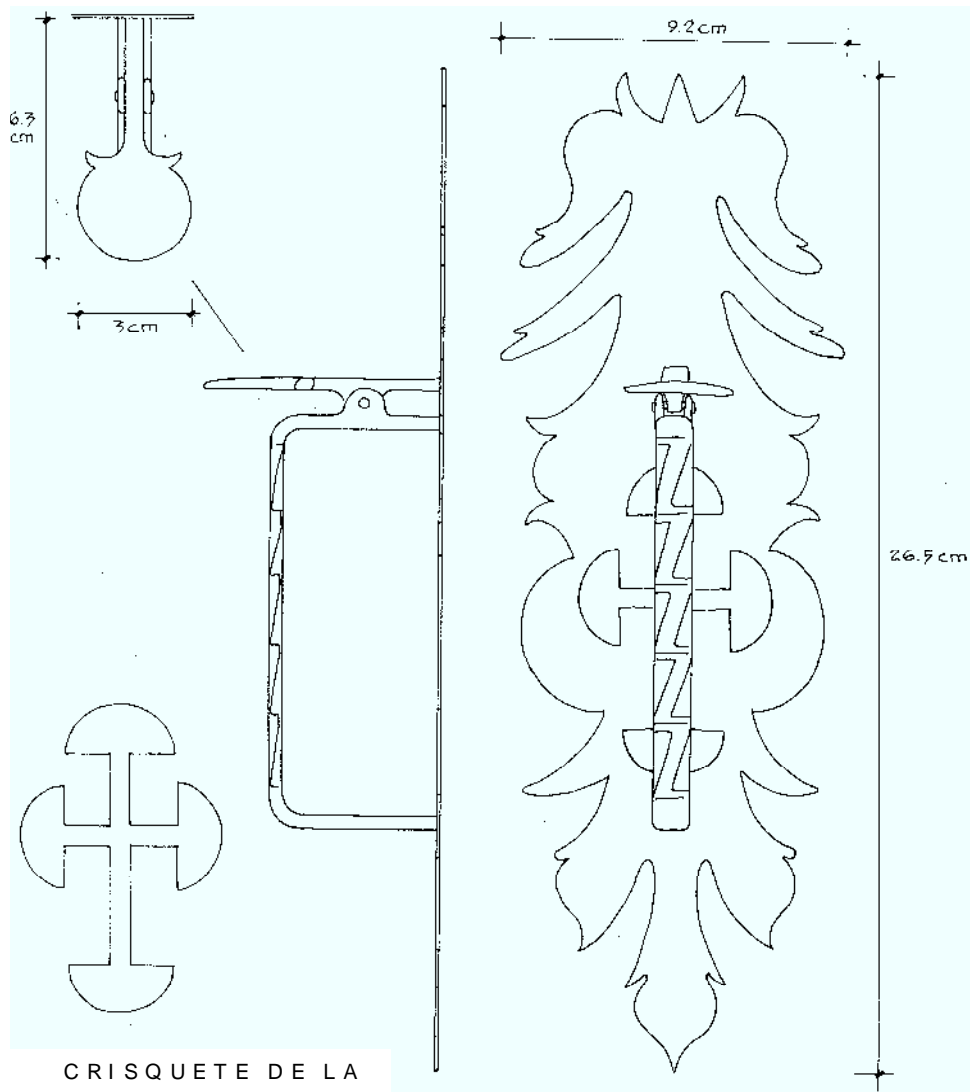
CUÑA DE SUJECION DE MARCO A PARED

Fig. 151

VILLA DE LANESTOSA

PALACIO DE COLINA

CALLE REAL Nº 11



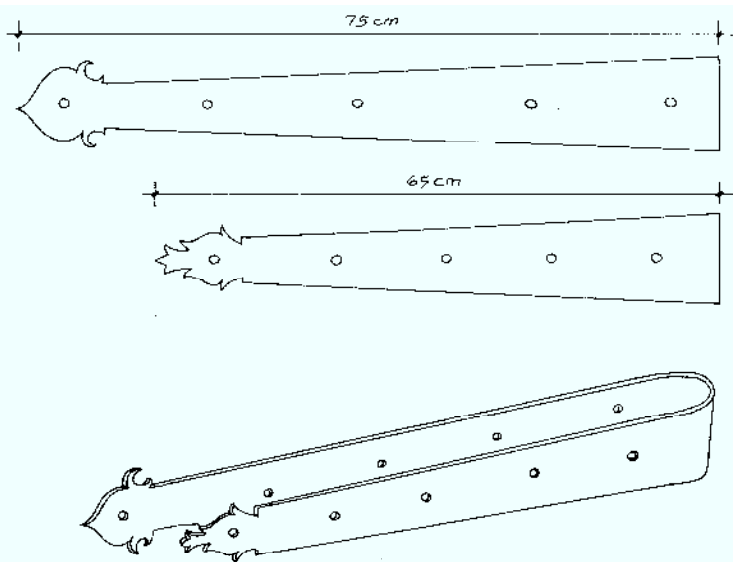
CRISQUETE DE LA
PUERTA PRINCIPAL

Fig. 152

VILLA DE LANESTOSA

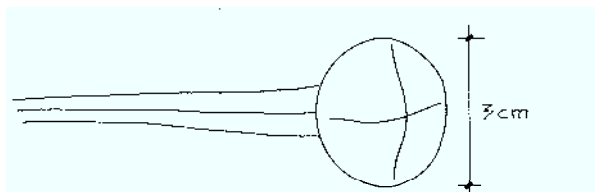
PALACIO DE COLINA (1763)

CALLE REAL N° 11



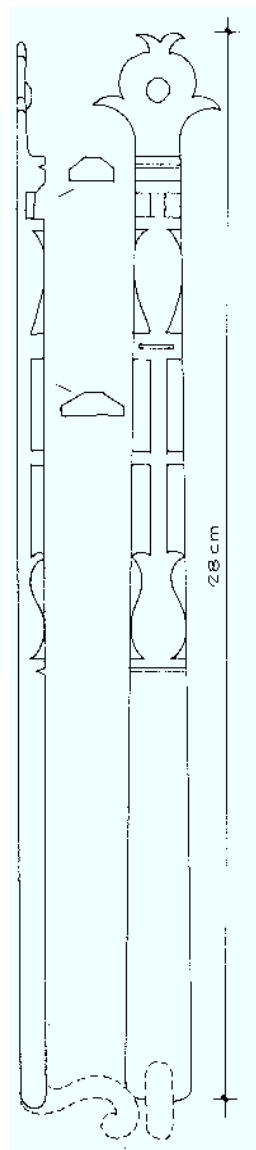
REFUERZO DE LA
PUERTA PRINCIPAL

Fig. 153



CLAVO DE LA
PUERTA PRINCIPAL

Fig. 154



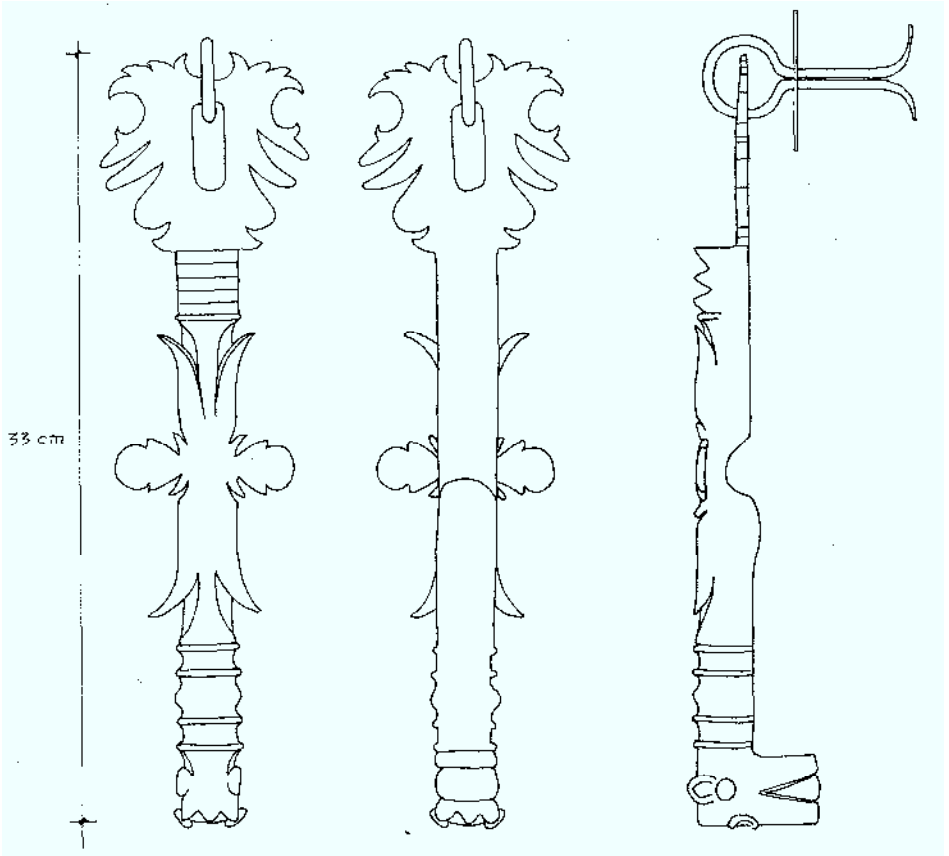
PIEZA DEL CRISQUETE
DE LA PUERTA PRINCIPAL

Fig. 155

VILLA DE LANESTOSA

PALACIO DE COLINA (1767)

CALLE REAL Nº 11



VISTA FRONTAL V. POSTERIOR V. LATERAL

A L D A B A

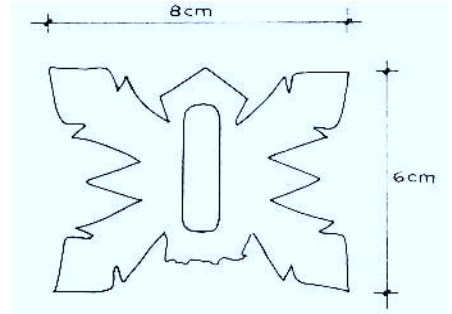
Fig. 176

VILLA DE LANESTOSA

PALACIO DE COLINA
CALLE REAL Nº 11

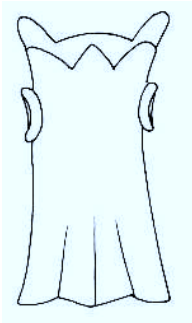
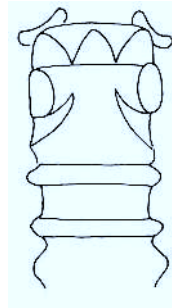
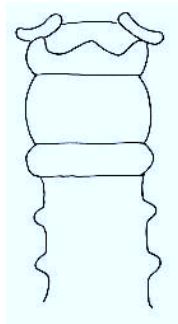
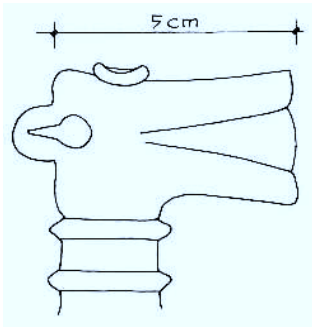


Fig. 157



PIEZA DE SUJECION
DE LA ALDABA

Fig. 158



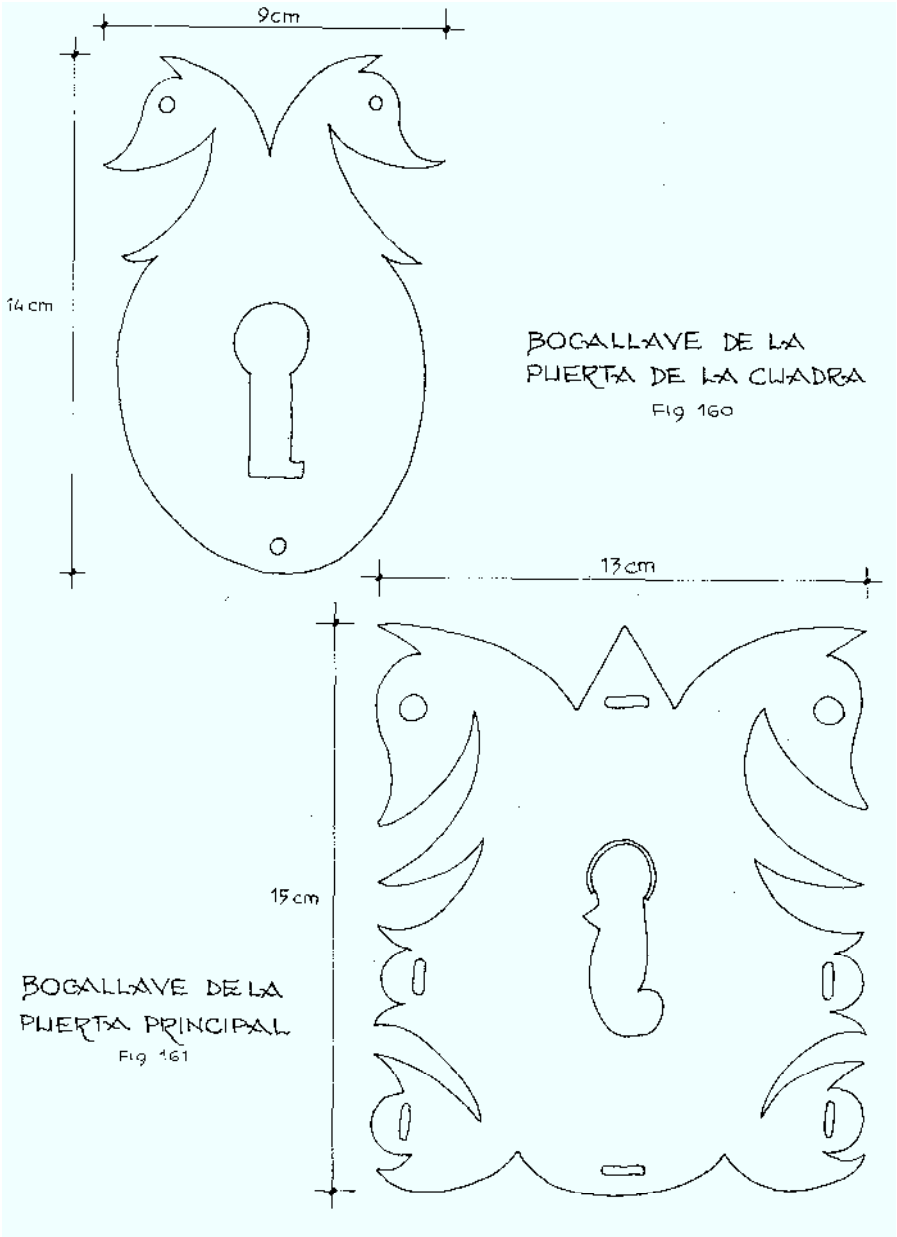
DETALLE DE LA
ALDABA

Fig. 159

VILLA DE LANESTOSA

PALACIO DE COLINA (1763)

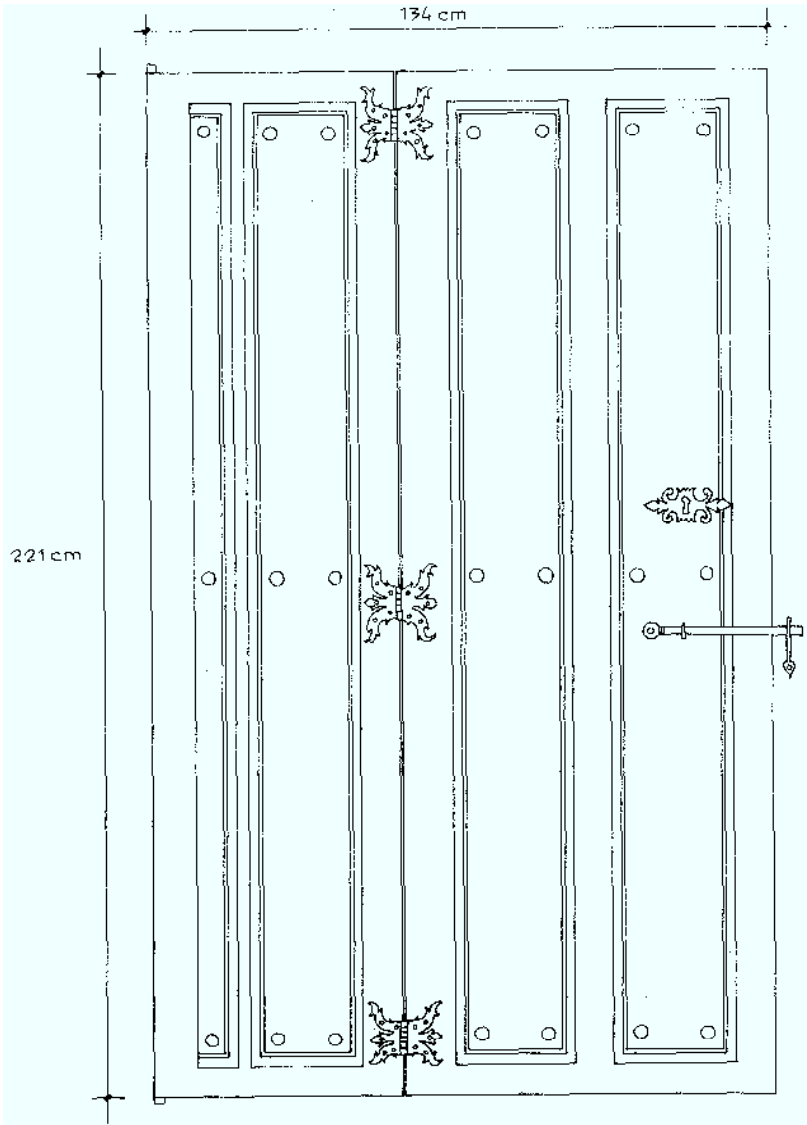
CALLE REAL Nº 11



VILLA DE LANESTOSA

PALACIO DE COLINA (1763)

CALLE REAL N° 11



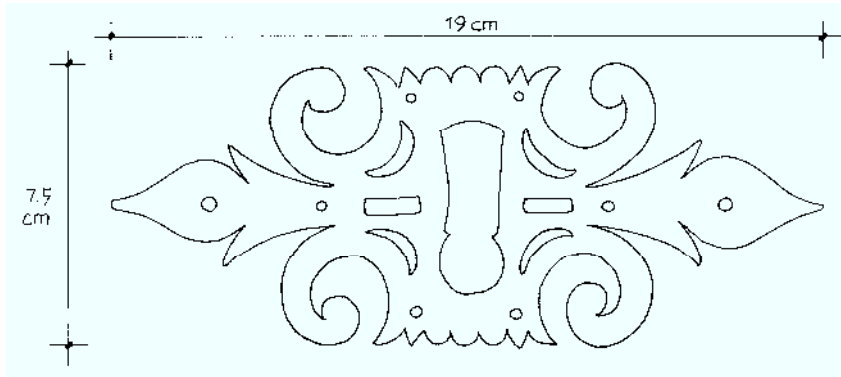
PUERTA DEL "PAYO"

Fig. 162

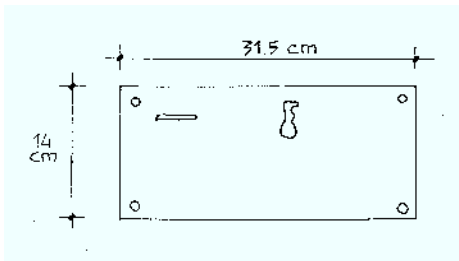
VILLA DE LANESTOSA

PALACIO DE COLINA (1763)

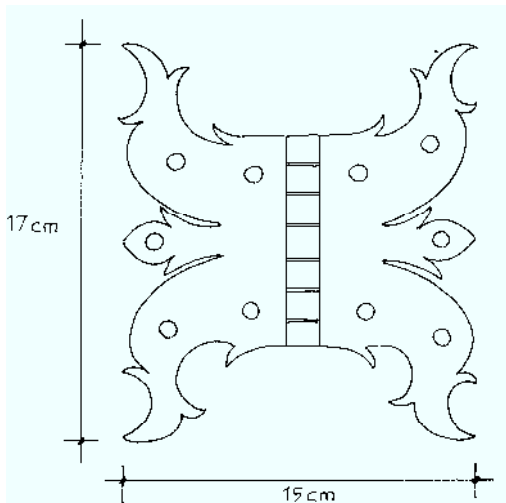
CALLE REAL Nº 11



BOCALLAVE DEL
"PAYO"
Fig. 163



CERRADURA DEL
"PAYO"
Fig. 164

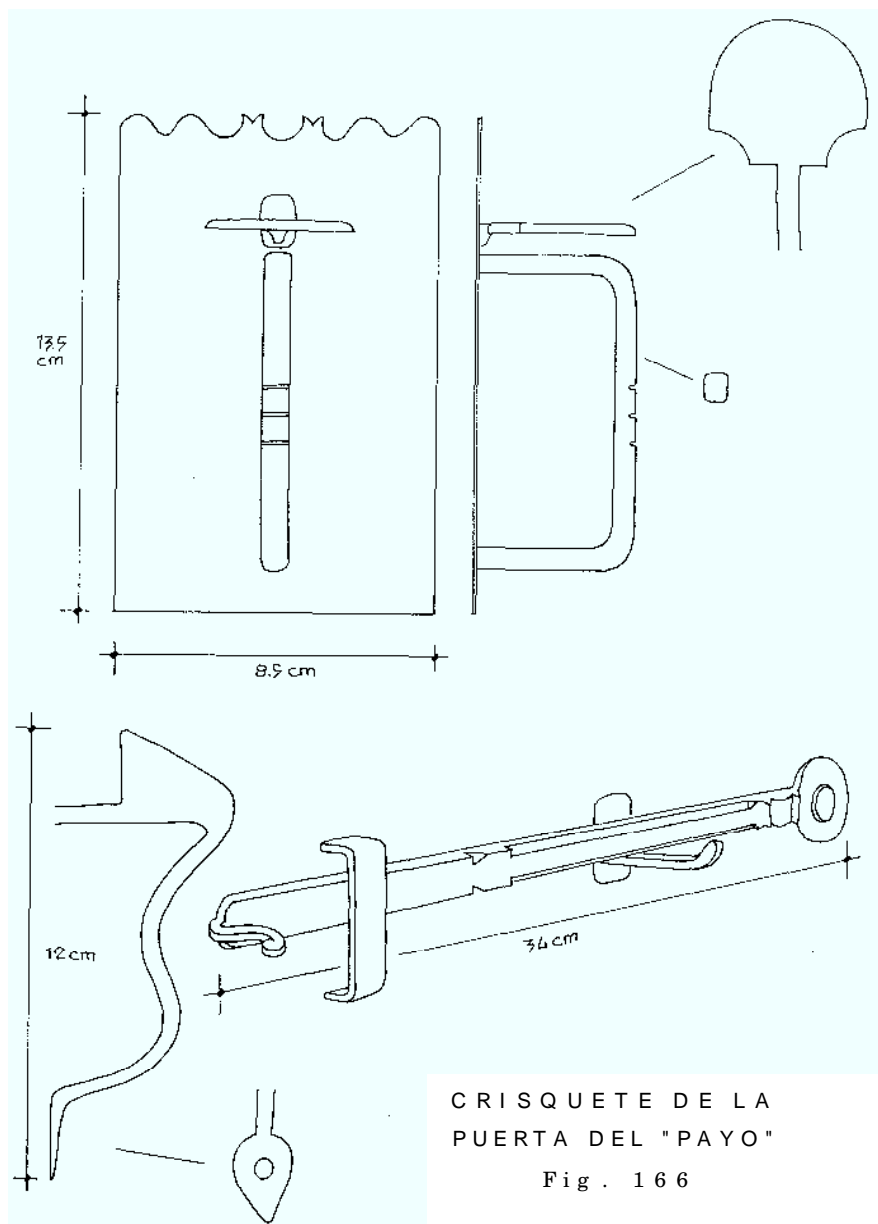


BISAGRAS DE
LA PUERTA DEL
"PAYO"
Fig. 165

VILLA DE LANESTOSA

PALACIO DE COLINA

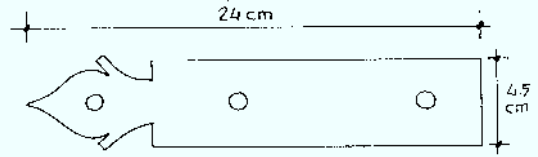
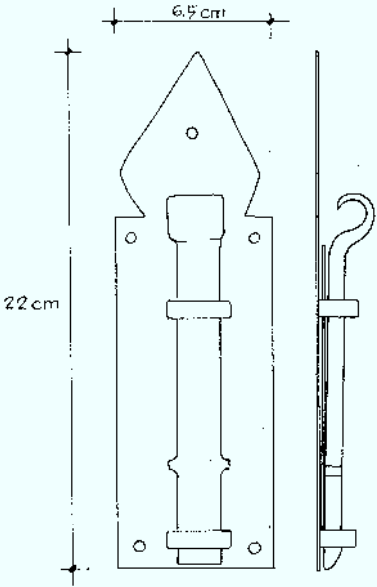
CALLE REAL Nº 11



VILLA DE LANESTOSA

PALACIO DE COLINA (1763)

CALLE REAL Nº 11



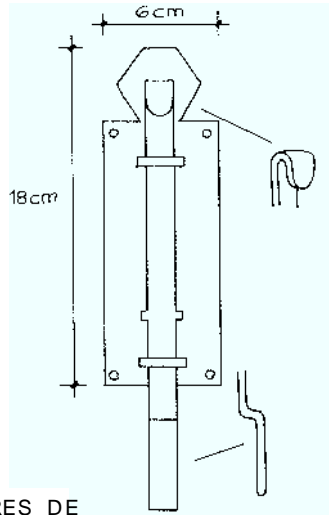
REFUERZO DE LA PUERTA DEL "PAYO" EN SU CARA POSTERIOR

Fig. 167



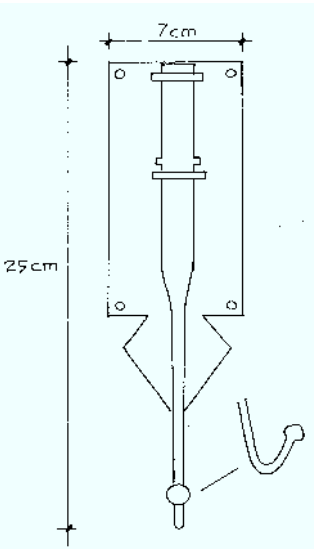
PASADOR DE LA PUERTA DEL "PAYO"

Fig. 168



PASADORES DE LA PUERTA DE LA ESCALERA

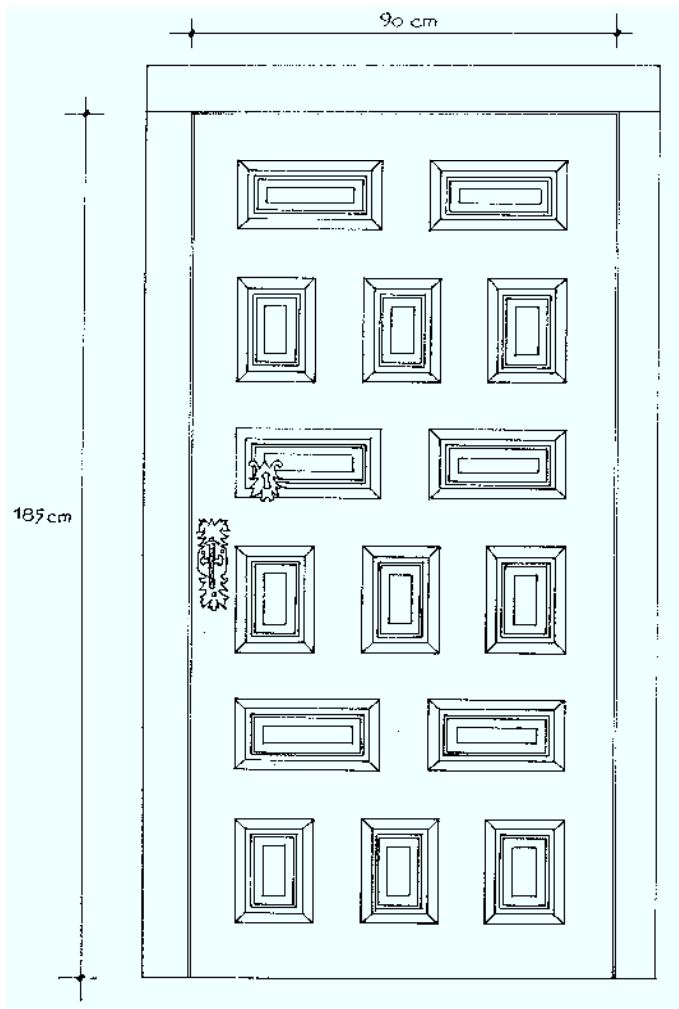
Fig. 169



VILLA DE LANESTOSA

PALACIO DE COLINA (1763)

CALLE REAL Nº 11



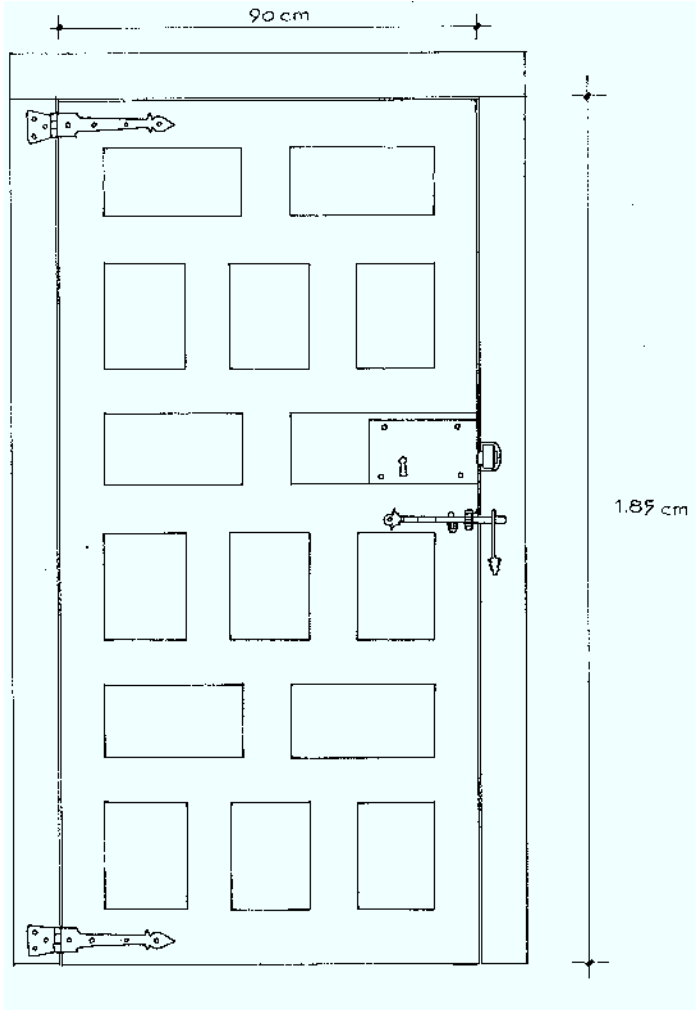
PUERTA DE HABITACION - SALA

Fig. 170

VILLA DE LANESTOSA

PALACIO DE COLINA (1763)

CALLE REAL Nº 11



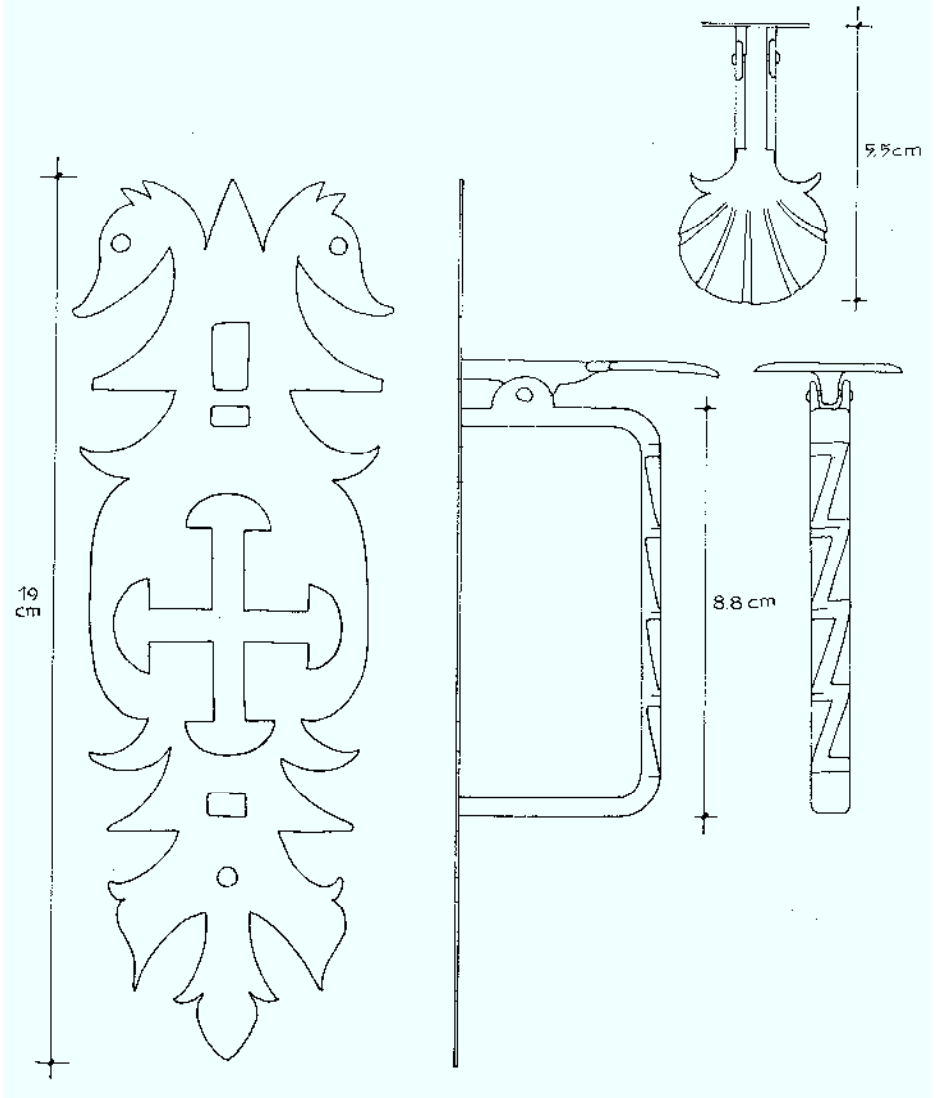
PUERTA DE HABITACION - SALA

Fig. 171

VILLA DE LANESTOSA

PALACIO DE COLINA

CALLE REAL N.º 11



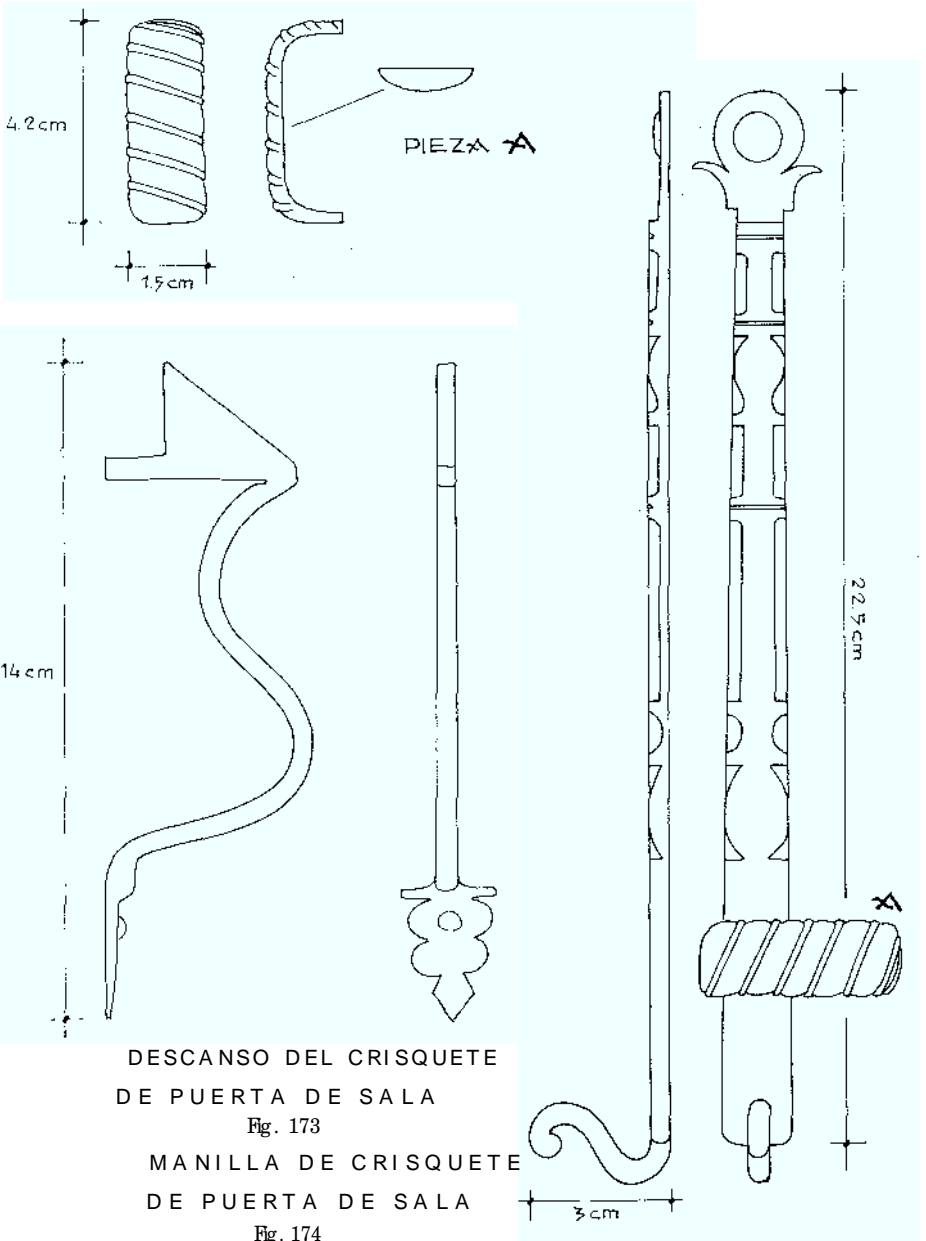
CRISQUETE DE PUERTA DE SALA

Fig. 172

VILLA DE LANESTOSA

PALACIO DE COLINA (1763)

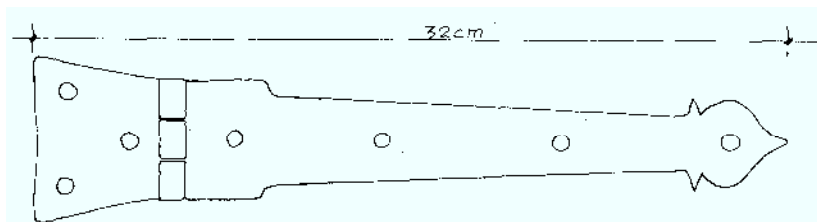
CALLE REAL Nº 11



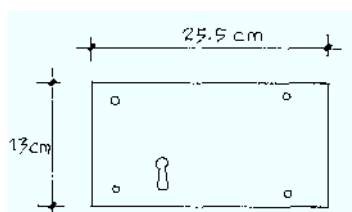
VILLA DE LANESTOSA

PALACIO DE COLINA

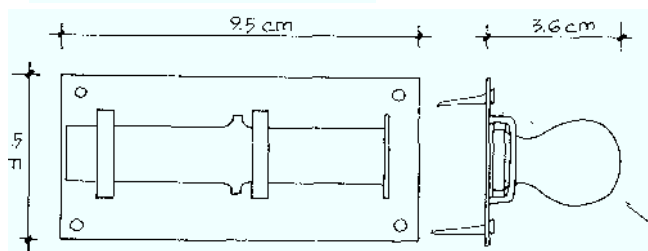
CALLE REAL N° 11



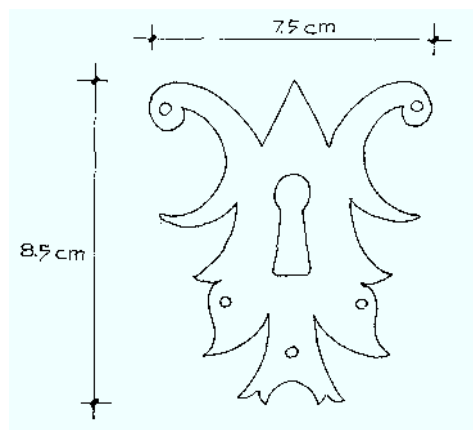
BISAGRA DE LA
PUERTA DE LA SALA
Fig. 175



CERRADURA DE LA
PUERTA DE LA SALA
Fig. 176



PASADOR EN LA
PUERTA DE LA
S A L A
Fig. 177



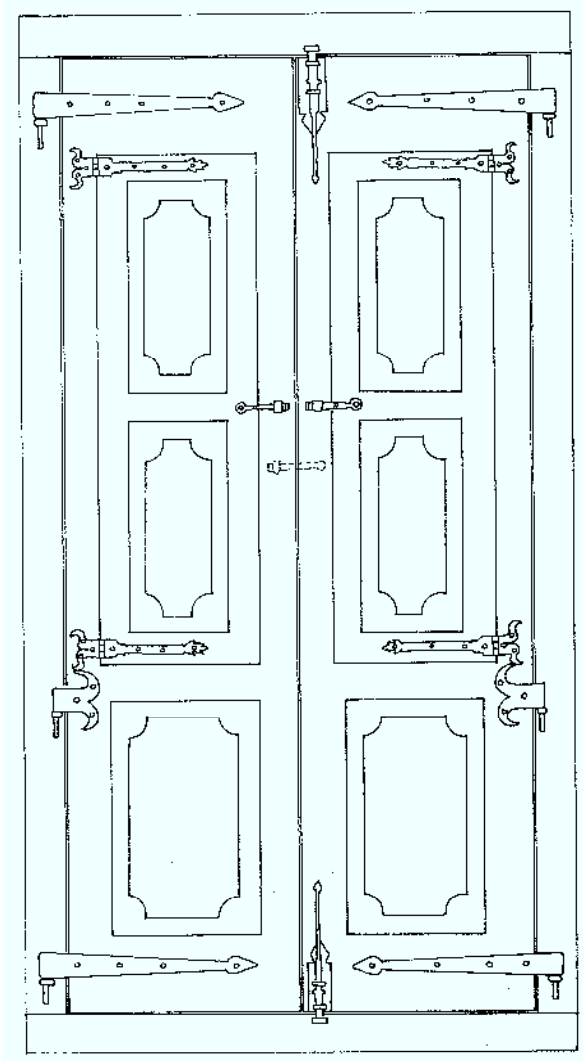
BOCALLAVE DE LA
PUERTA PRINCIPAL

Fig. 178

VILLA DE LANESTOSA

PALACIO DE COLINA

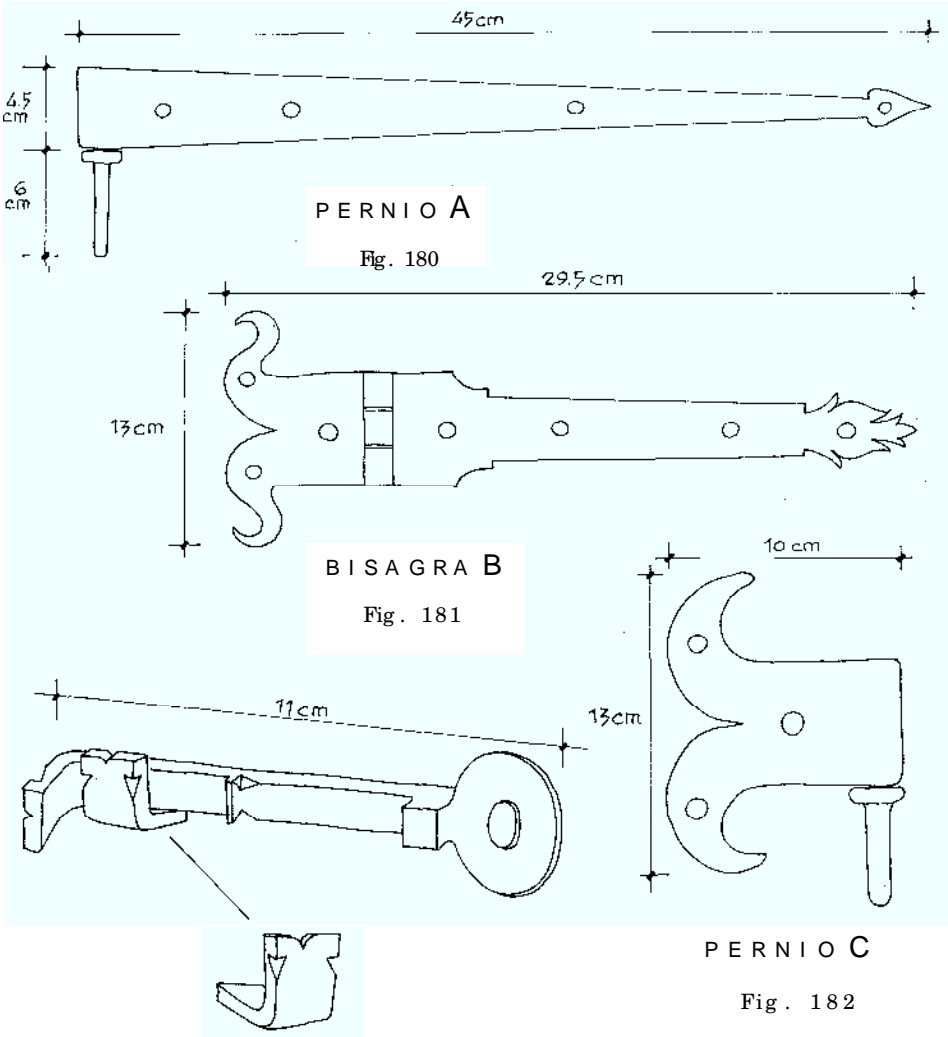
CALLE REAL Nº 11



PUERTA DE BALCON CON SUS HERRAJES
VISTA INTERIOR Fig. 179

VILLA DE LANESTOSA

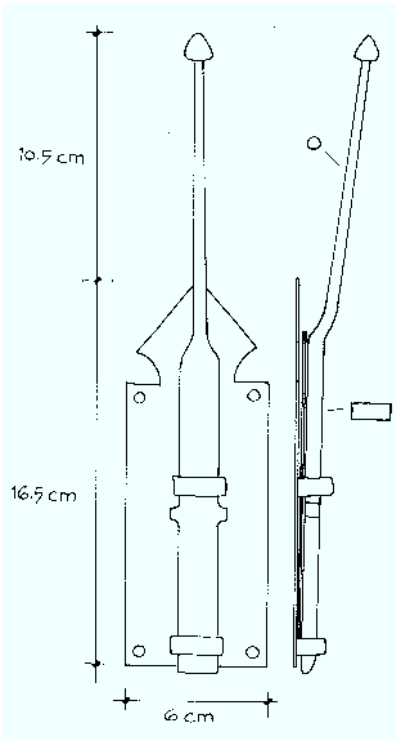
PALACIO DE COLINA (1763)
CALLE REAL Nº 11



VILLA DE LANESTOSA

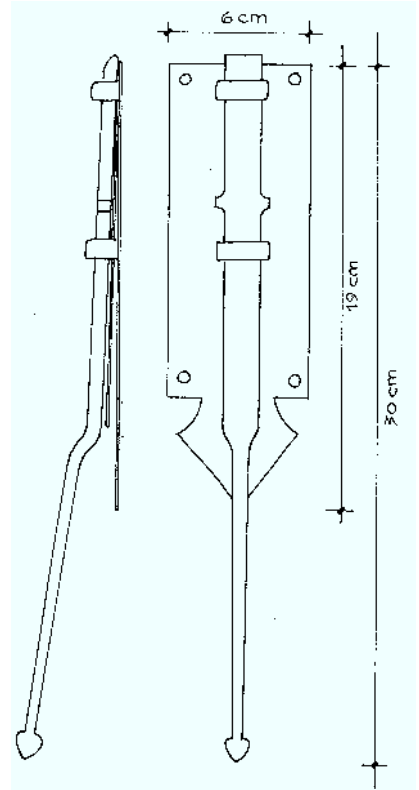
PALACIO DE COLINA (1763)

CALLE REAL Nº 11



PASADOR INFERIOR
DE VENTANA Y BALCON

Fig. 184



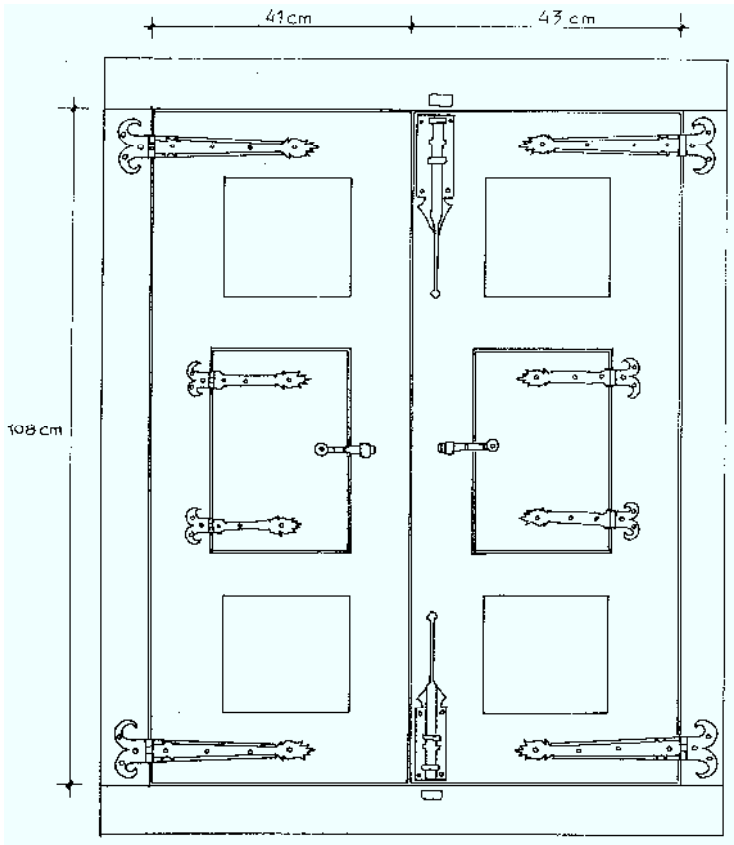
PASADOR SUPERIOR
DE VENTANA Y BALCON

Fig. 185

VILLA DE LANESTOSA

PALACIO DE COLINA (1763)

CALLE REAL N° 11



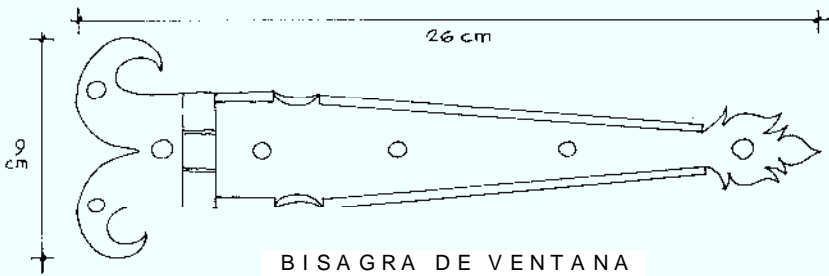
VENTANA CON SU HERRAJE
VISTA INTERIOR

Fig. 106

VILLA DE LANESTOSA

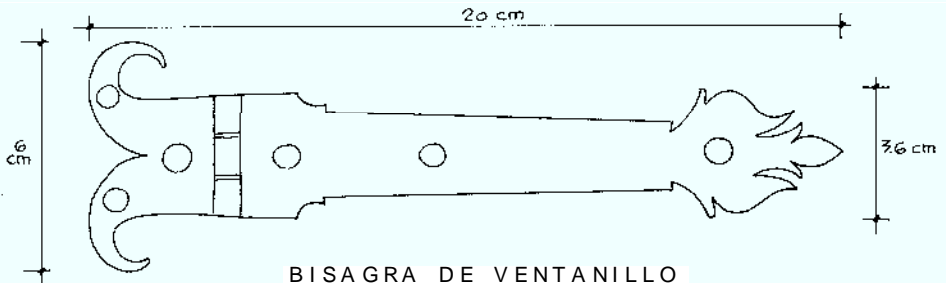
PALACIO DE COLINA (1763)

CALLE REAL Nº 11



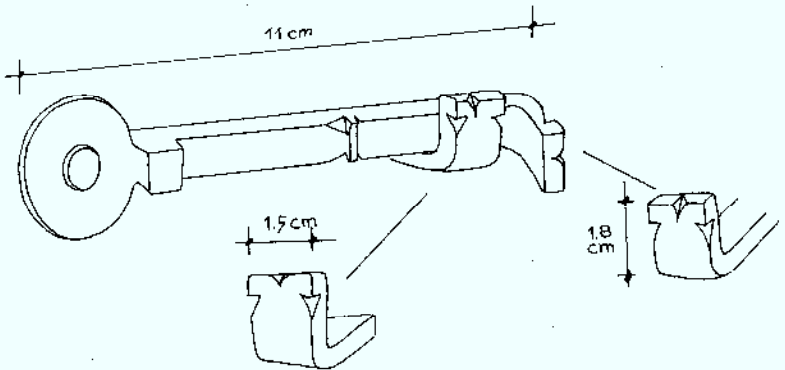
BISAGRA DE VENTANA

Fig. 187



BISAGRA DE VENTANILLO

DE VENTANA Fig. 188



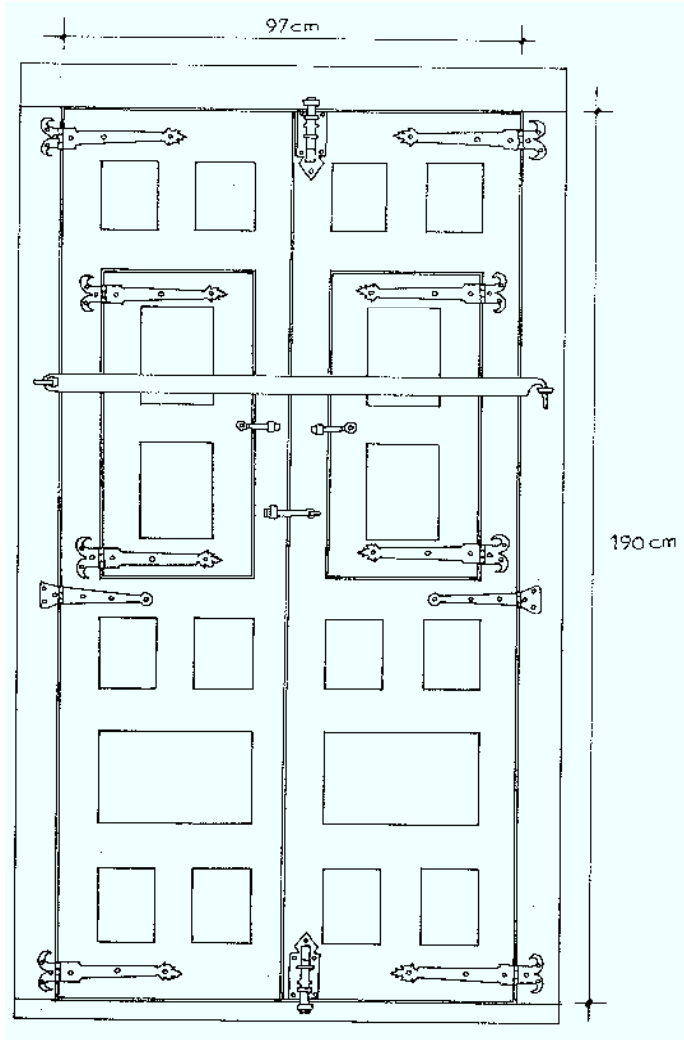
ALDABILLA DE CIERRE DEL VENTANILLO

Fig. 189

VILLA DE LANESTOSA

PALACIO DE COLINA (1763)

CALLE REAL Nº 11



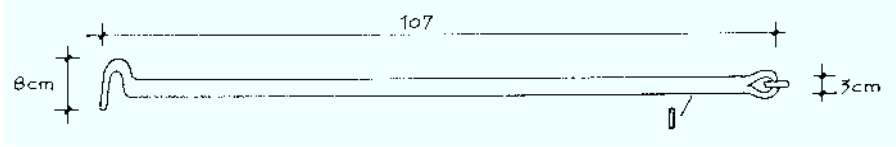
PUERTA DE BALCON CON SU HERRAJES
VISTA INTERIOR

Fig. 190

VILLA DE LANESTOSA

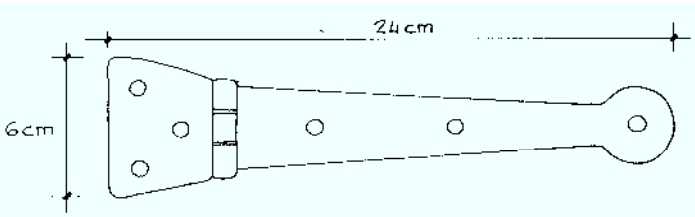
PALACIO DE COLINA (1763)

CALLE REAL Nº 11



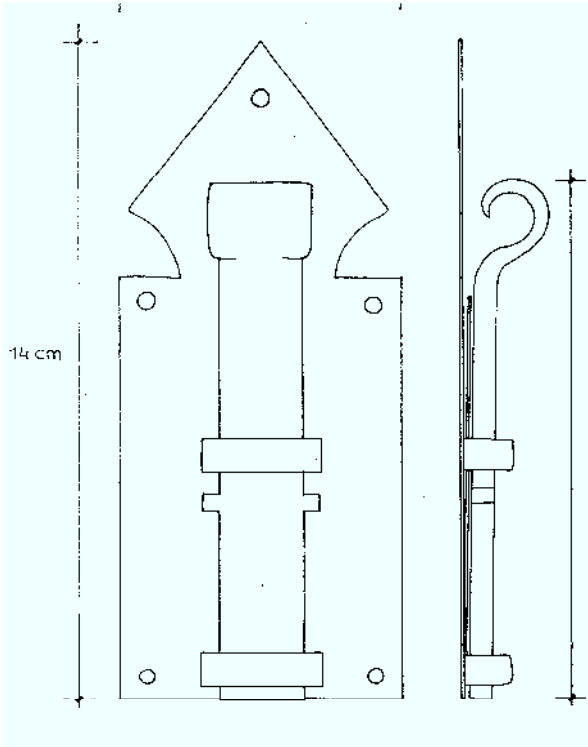
TRANCA DEL BALCON

Fig. 191



BISAGRA DEL BALCON

Fig. 192



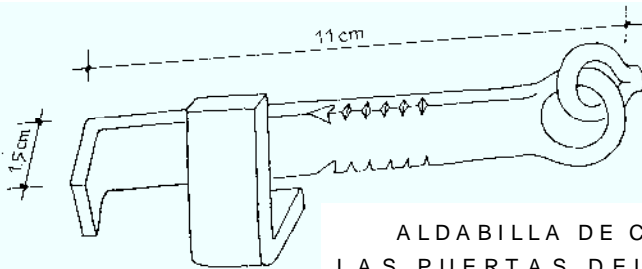
PASADOR INFERIOR Y SUPERIOR DE PUERTA DE BALCON

Fig. 193

VILLA DE LANESTOSA

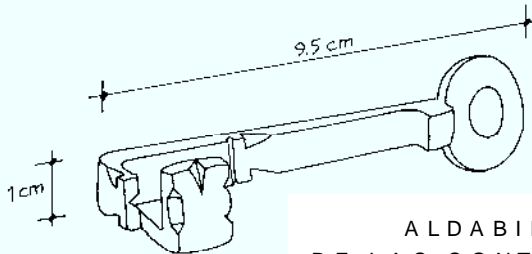
PALACIO DE COLINA (1763)

CALLE REAL Nº 11



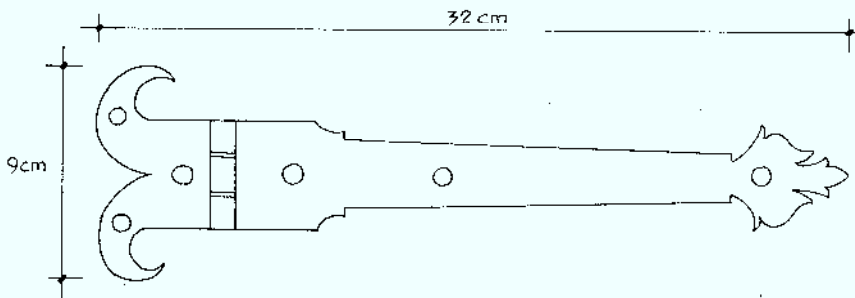
ALDABILLA DE CIERRE DE
LAS PUERTAS DEL BALCON

Fig. 194



ALDABILLA DE CIERRE
DE LAS CONTRAVENTANAS DE
LAS PUERTAS DEL BALCON

Fig. 195



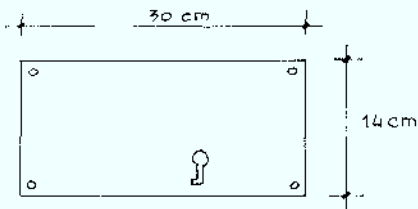
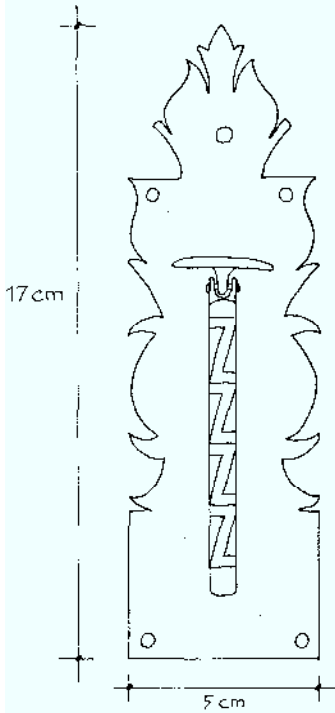
BISAGRAS DE LAS CONTRAVENTANAS
Y PUERTAS DEL BALCON

Fig. 196

VILLA DE LANESTOSA

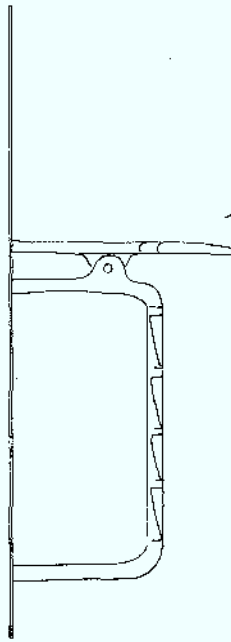
PALACIO DE COLINA (1763)

CALLE REAL Nº 11

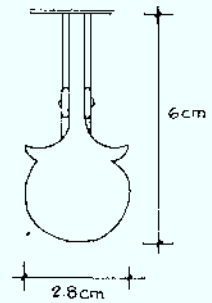


CERRADURA

Fig. 198

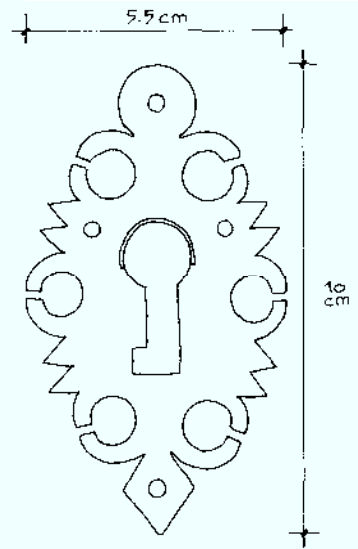


HERRAJES DE LA PUERTA
DE LA ESCALERA



CRISQUETE

Fig. 197



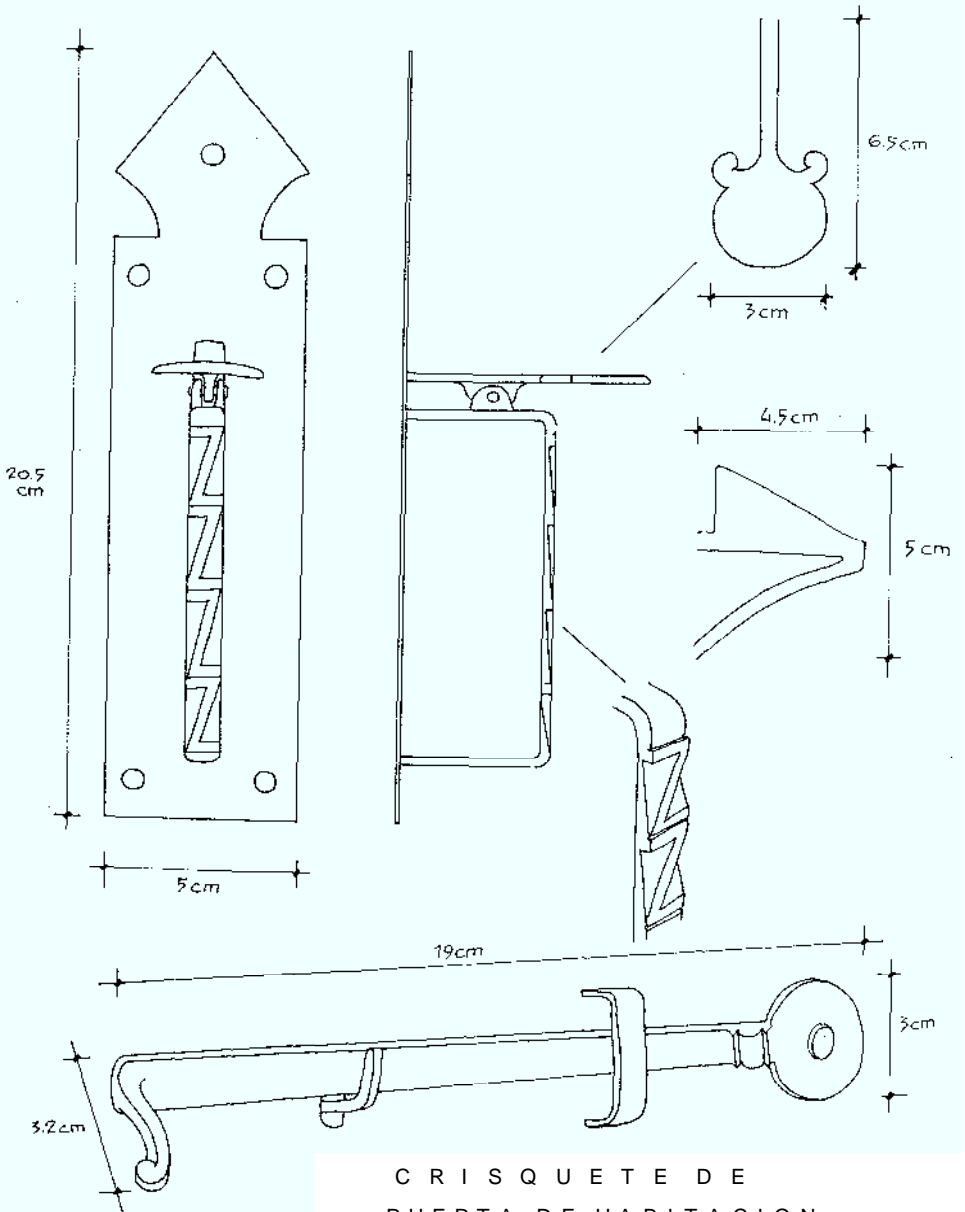
BOCALLAVE

Fig. 199

VILLA DE LANESTOSA

PALACIO DE COLINA (1763)

CALLE REAL N° 11



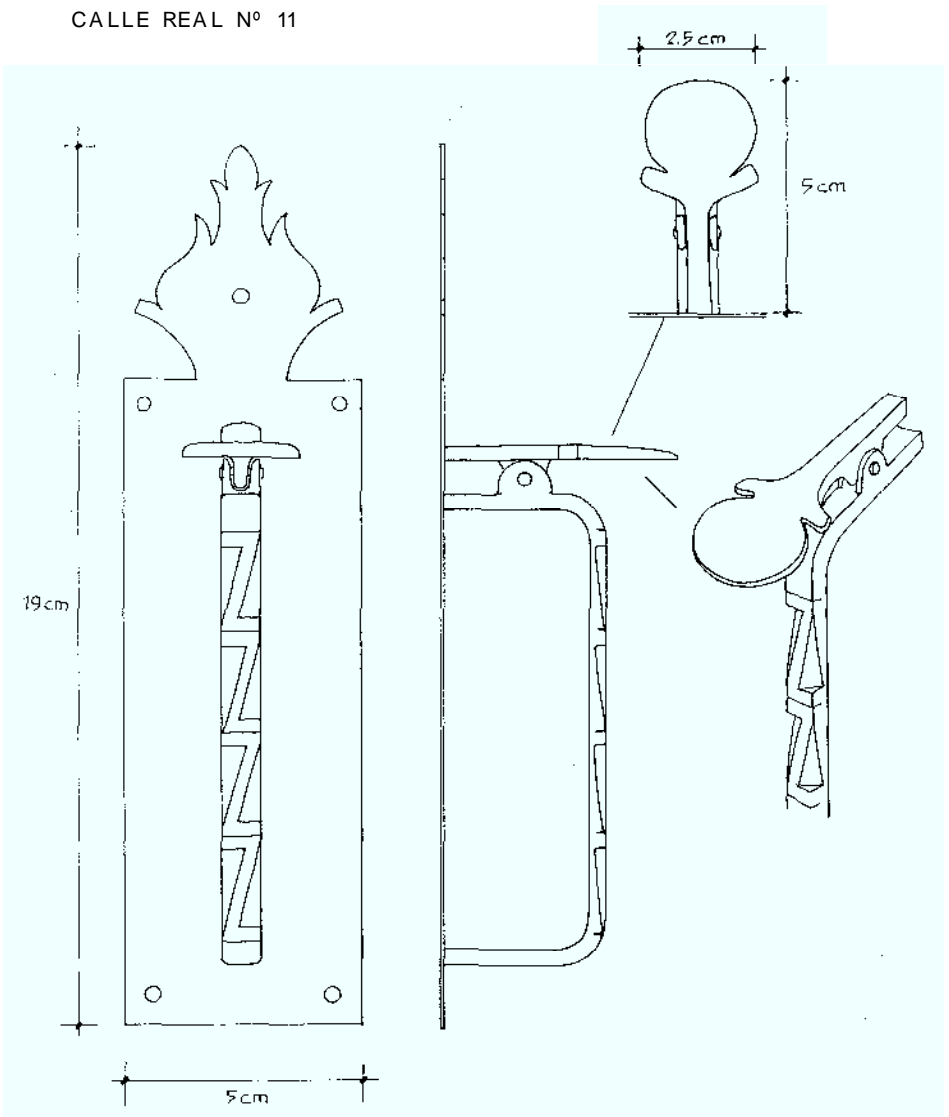
CRISQUETE DE
PUERTA DE HABITACION

Fig.200

VILLA DE LANESTOSA

PALACIO DE COLINA (1767)

CALLE REAL Nº 11



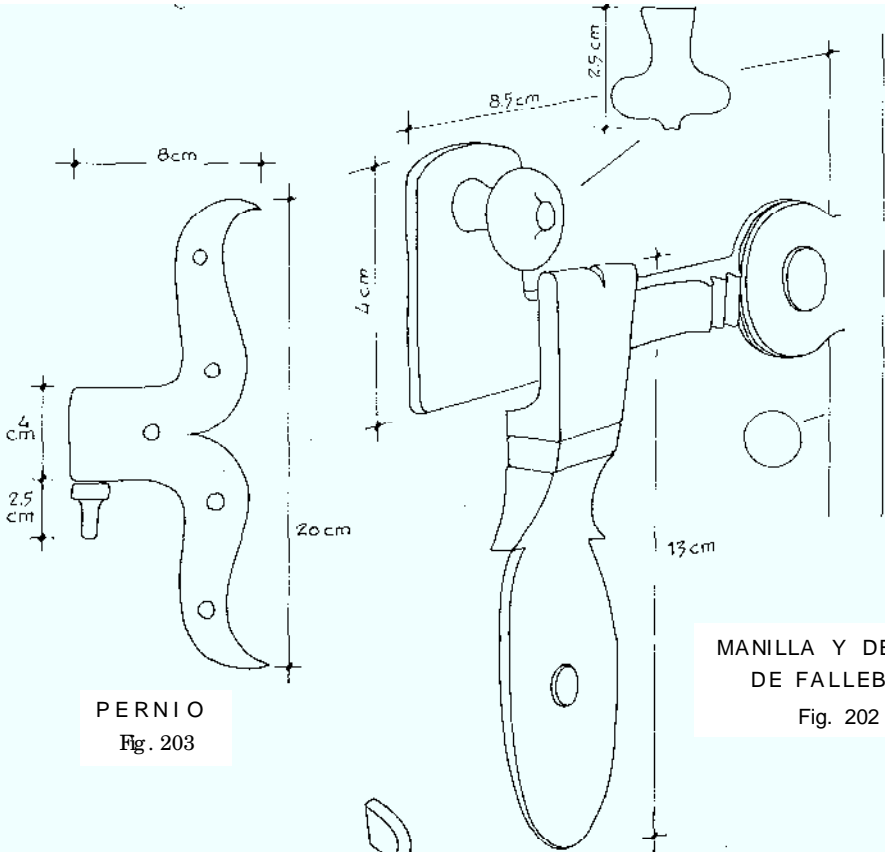
CRISQUETE DE PUERTA
DE HABITACION

Fig. 201

VILLA DE LANESTOSA

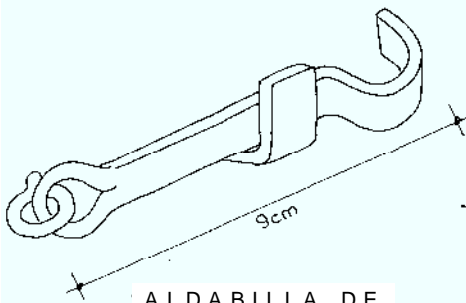
PALACIO DE COLINA (1763)

CALLE REAL N.º 11

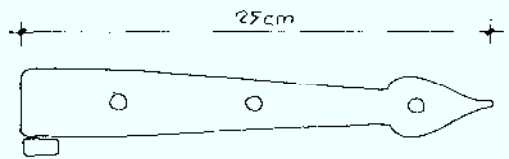


PERNIO
Fig. 203

MANILLA Y DESCANSO
DE FALLEBA
Fig. 202



ALDABILLA DE
CONTRAVENTANA
Fig. 203 BIS

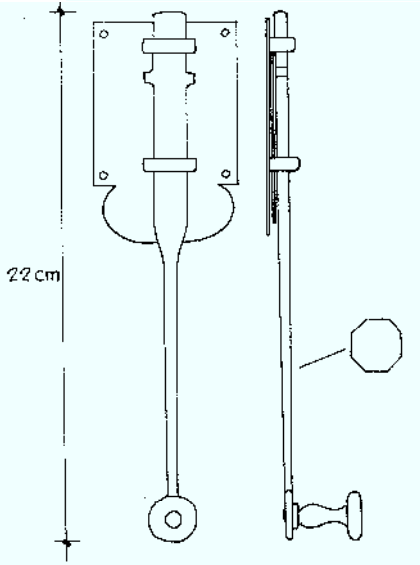
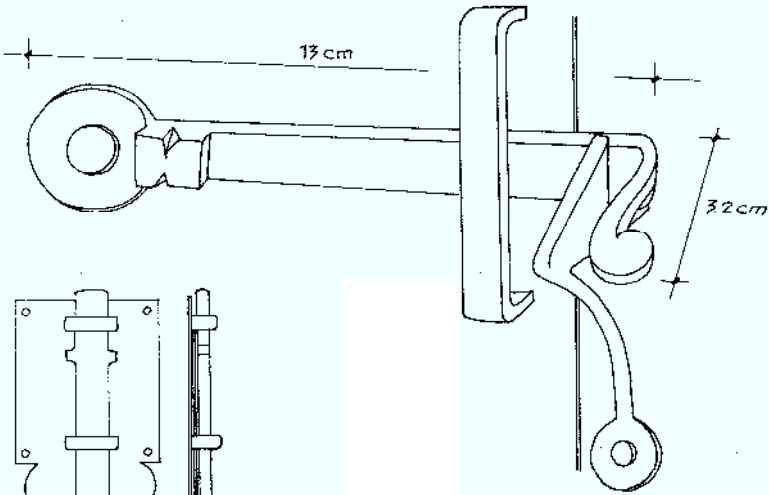
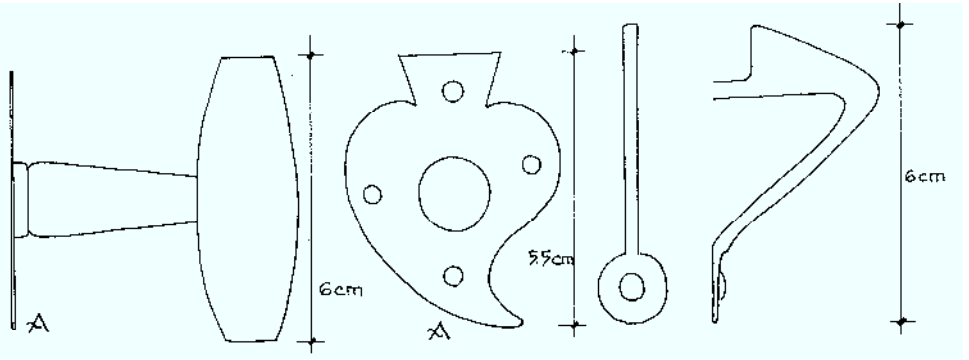


PERNIO DE PUERTA
Y CONTRAVENTANA
Fig. 204

HERRAJES DE PUERTA DE BALCON

VILLA DE LANESTOSA

PALACIO DE COLINA
CALLE REAL Nº 11



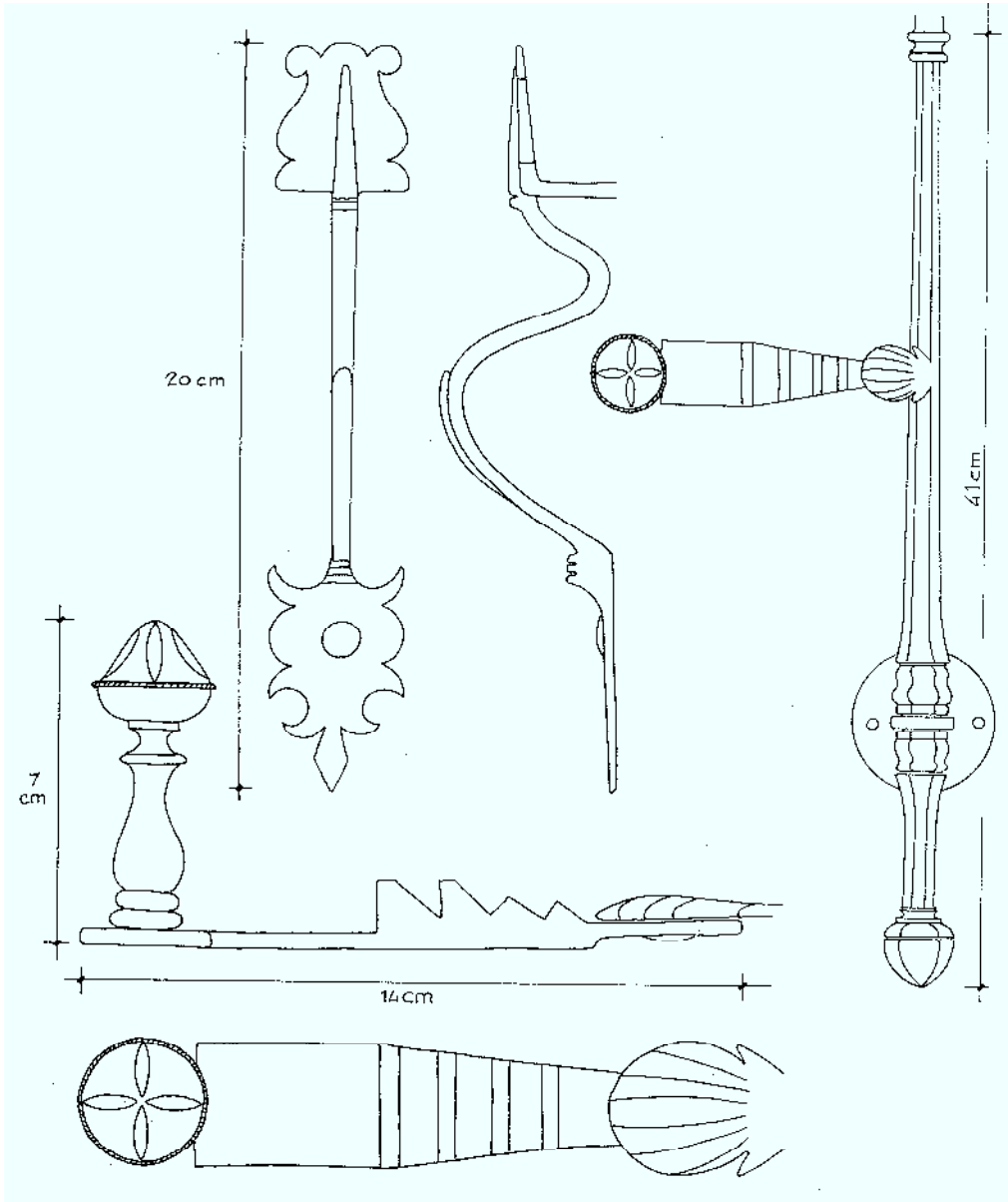
PICAPORTE DE PUERTA
DE SALA

Fig. 205

VILLA DE LANESTOSA

PALACIO DE COLINA (1763)

CALLE REAL Nº 11

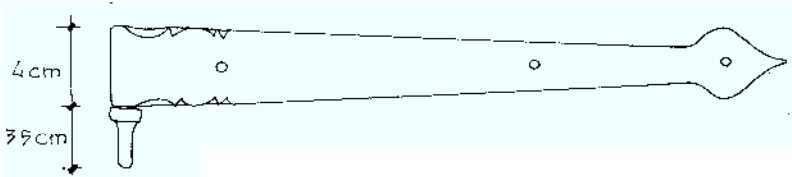


FALLEBA DE PUERTA DE BALCON

Fig. 207

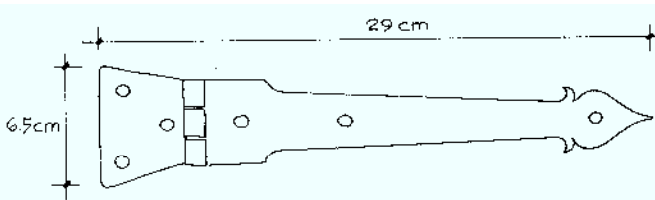
VILLA DE LANESTOSA

PALACIO DE COLINA
CALLE REAL N° 11



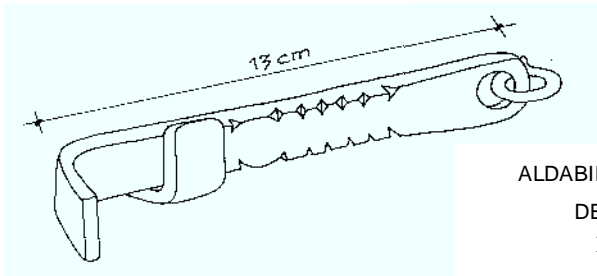
PERNIO DE PUERTA DE HABITACION

Fig. 206



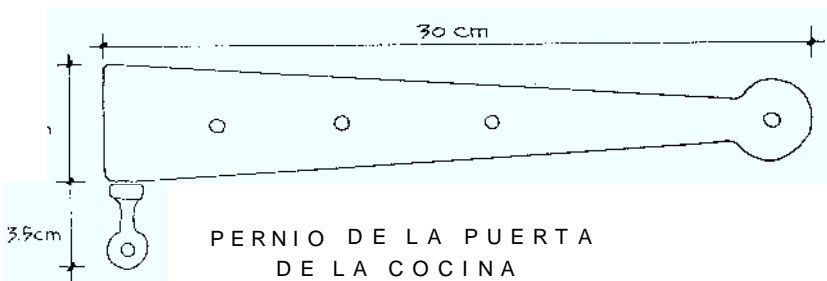
BISAGRA DE
PUERTA DE
HABITACION

Fig. 209



ALDABILLA DE CIERRE
DE VENTANA

Fig. 210



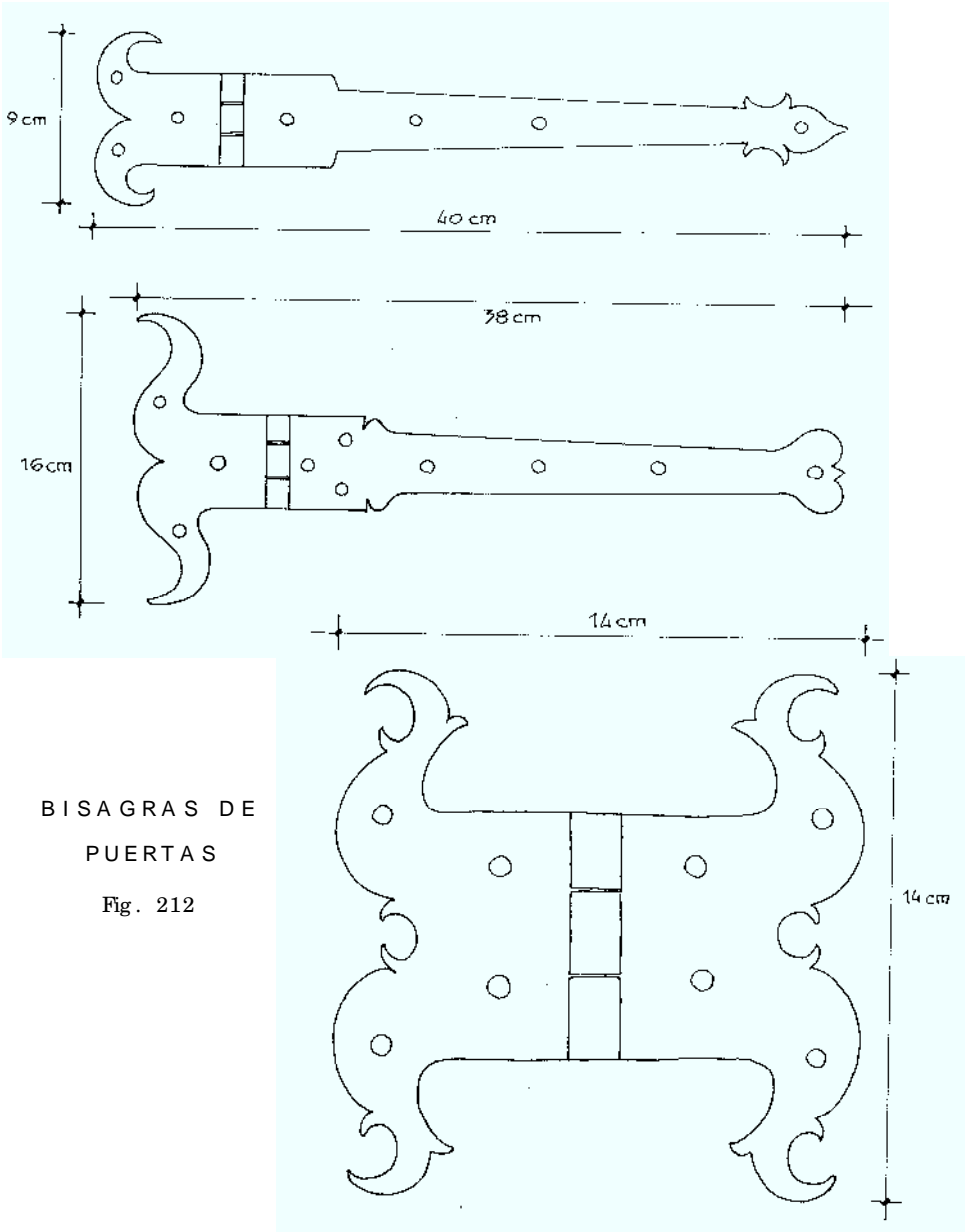
PERNIO DE LA PUERTA
DE LA COCINA

Fig. 211

VILLA DE LANESTOSA

PALACIO DE COLINA (1763)

CALLE REAL Nº 11



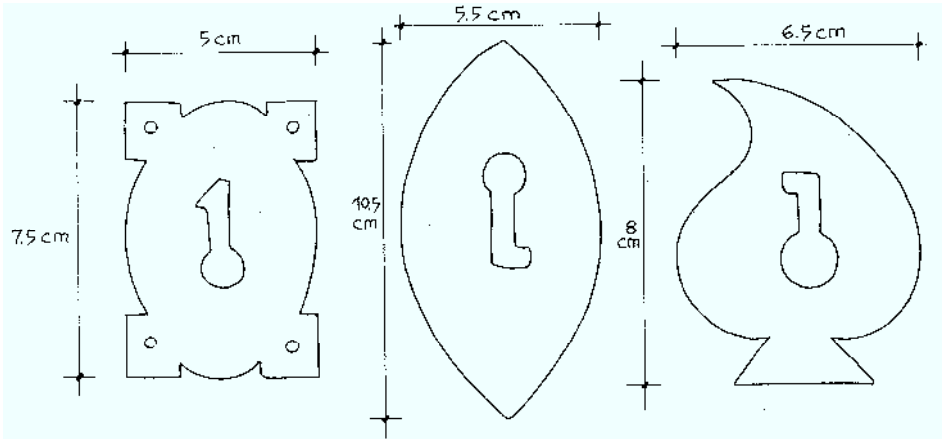
BISAGRAS DE
PUERTAS

Fig. 212

VILLA DE LANESTOSA

PALACIO DE COLINA (1763)

CALLE REAL Nº 11



BOCALLAVE DE PUERTA DE HABITACION

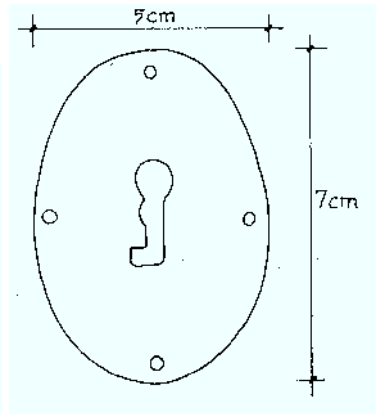
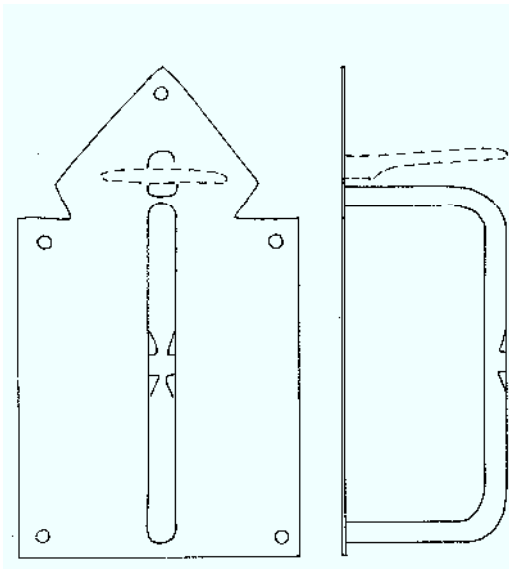
Fig. 213

BOCALLAVE DE PUERTA DE HABITACION

Fig. 214

BOCALLAVE DE PUERTA DE COCINA

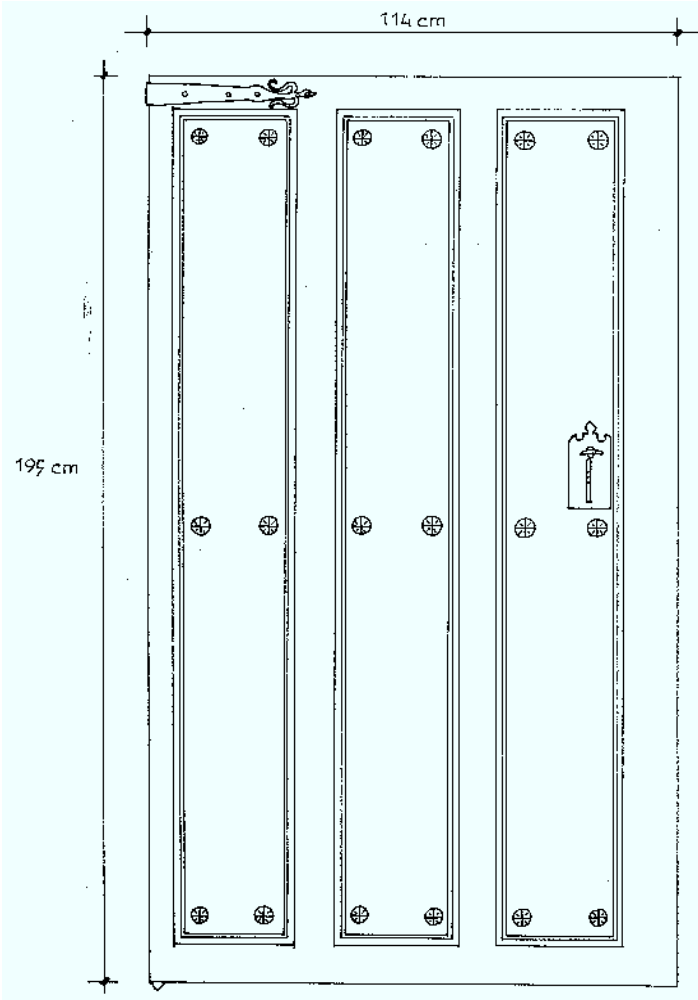
Fig. 215



VILLA DE LANESTOSA

PALACIO DE COLINA (1763)

CALLE REAL nº 11

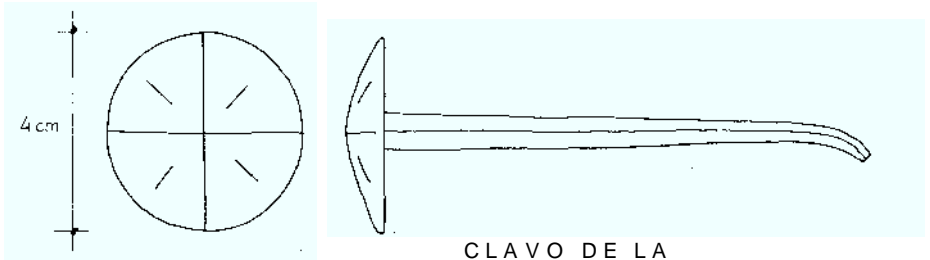


PUERTA A LA HUERTA Fig. 217

VILLA DE LANESTOSA

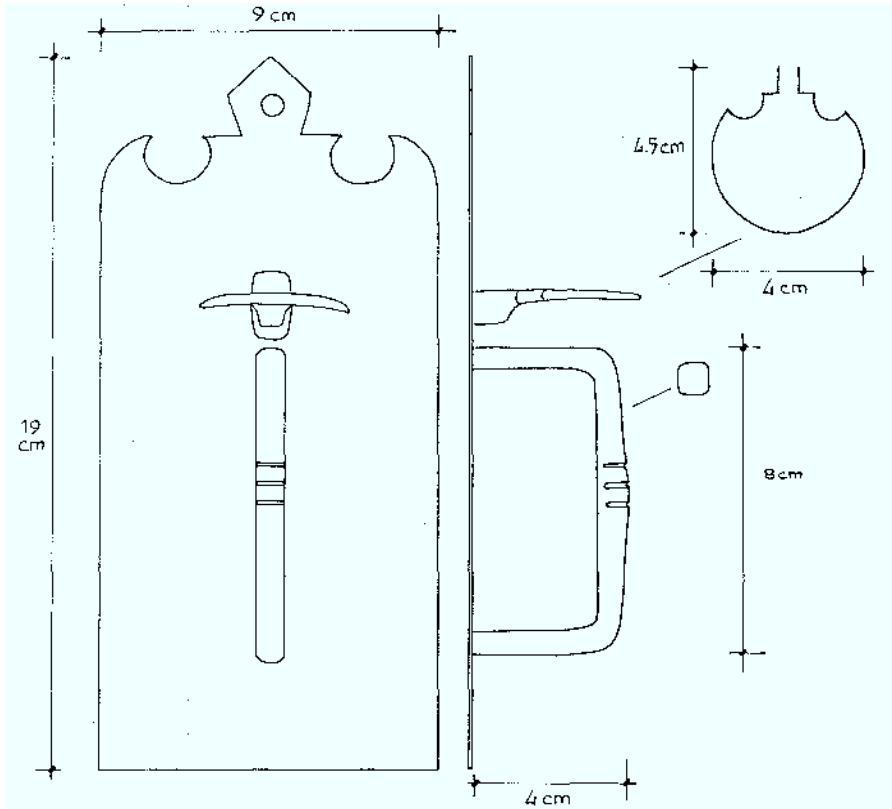
PALACIO DE COLINA (1763)

CALLE REAL Nº 11



CLAVO DE LA
PUERTA A LA HUERTA

Fig. 218



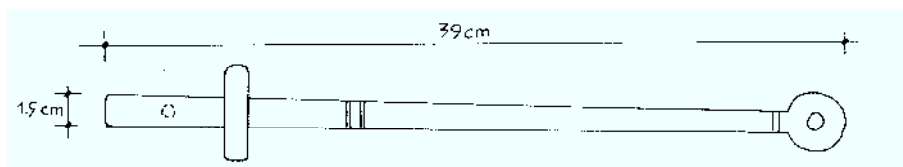
CRISQUETE DE LA
PUERTA A LA HUERTA

Fig. 219

VILLA DE LANESTOSA

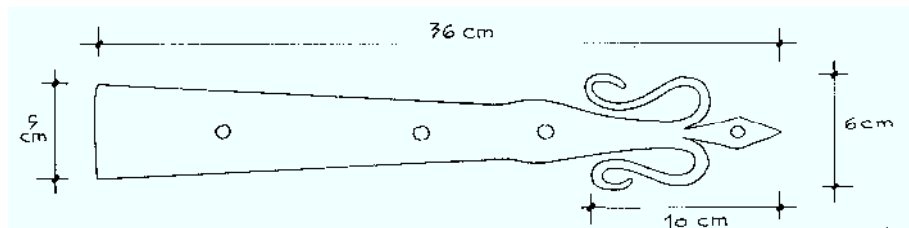
PALACIO DE COLINA (1763)

CALLE REAL N° 11



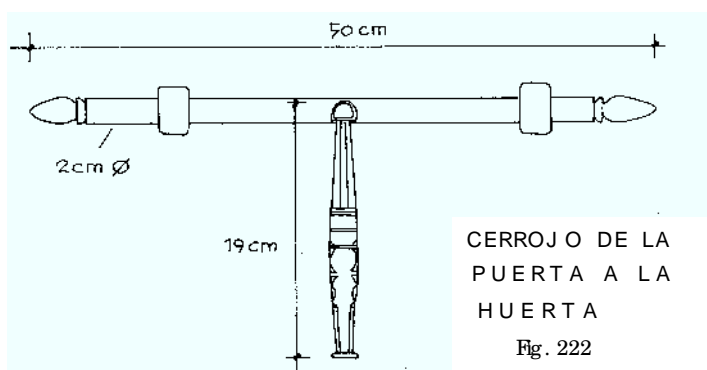
PIEZA POSTERIOR DEL
CRISQUETE DE LA PUERTA

Fig. 220



REFUERZO O FALSA BISAGRA
DE LA PUERTA A LA HUERTA

Fig. 221

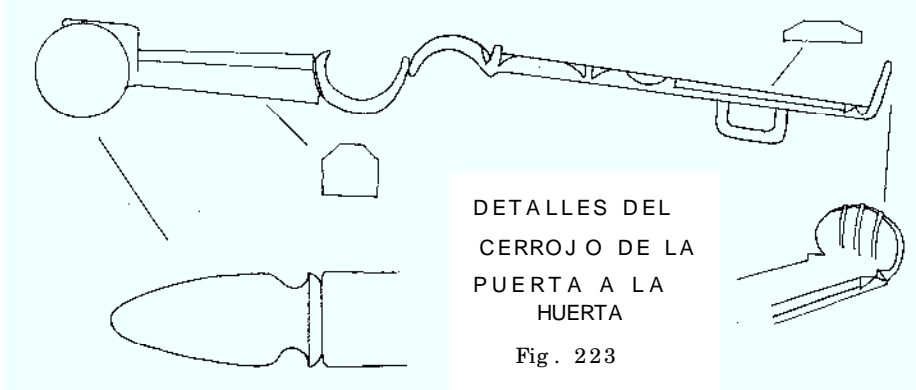


CERROJO DE LA
PUERTA A LA
HUERTA

Fig. 222

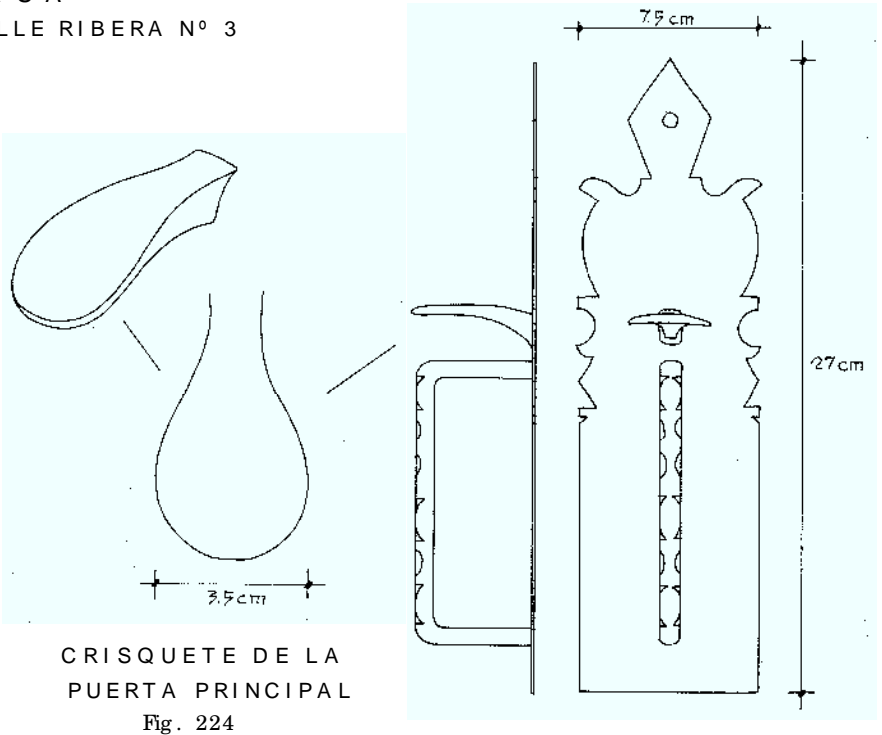
VILLA DE LANESTOS

PALACIO DE COLINA (1763)
CALLE REAL N° 11



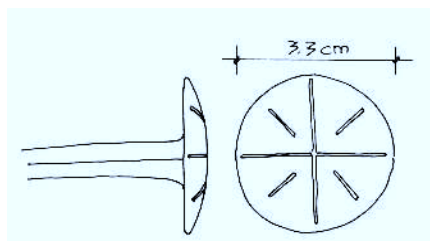
VILLA DE LANESTOSA

CASA
CALLE RIBERA N° 3

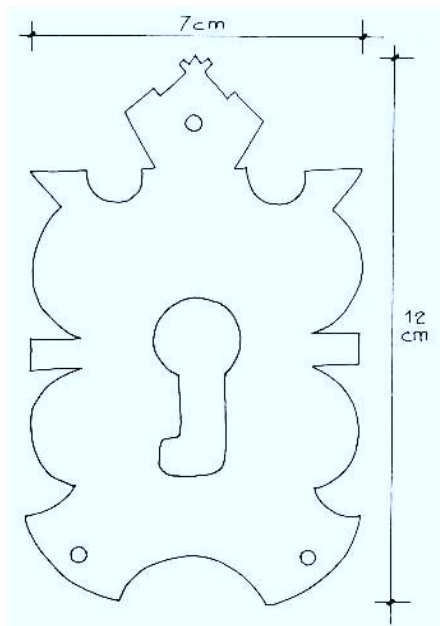


VILLA DE LANESTOSA

CASA
CALLE SAINZ DE ROSAS Nº 32



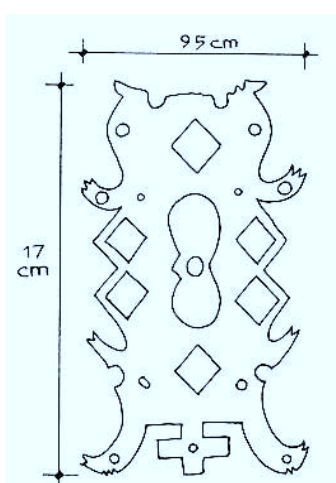
CLAVO
Fig. 225



BOCALLAVE
Fig. 226

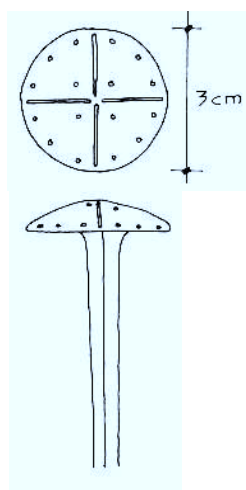
VILLA DE LANESTOSA

CUADRA
CALLE LA RIBERA



BOCALLAVE

Fig. 227



CLAVO

Fig. 228

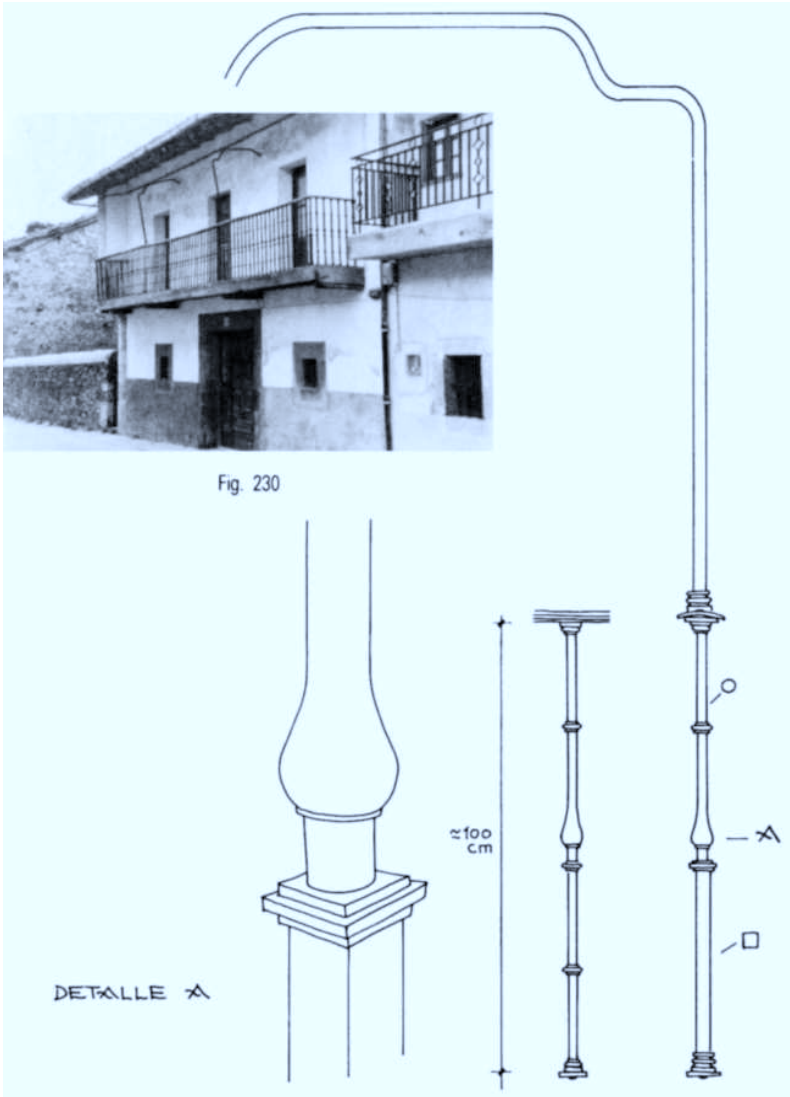


Fig. 229

VILLA DE LANESTOSA

CASA

CALLE ARENA Nº 11



BARROTES DEL BALCON

Fig. 251

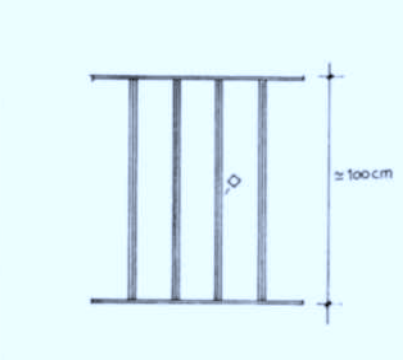
VILLA DE LANESTOSA

CASA (1807)

CALLE ARENA



Fig. 232



BALCONDE
ANTEPECHO

Fig. 232 BIS

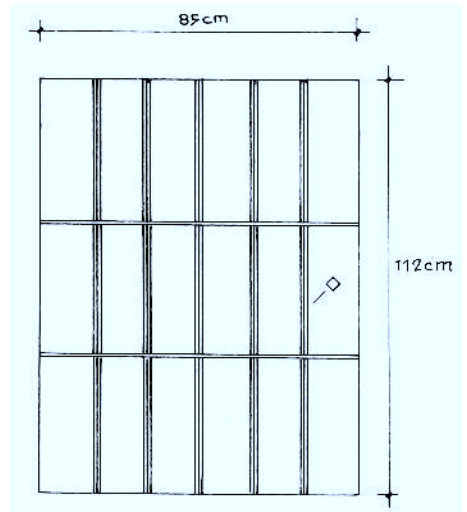
VILLA DE LANESTOSA

CASA (EN RUINAS)

CALLE ARENA



Fig. 233



REJA DE VENTANA

Fig. 233 BIS

VILLA DE LANESTOSA

CASA

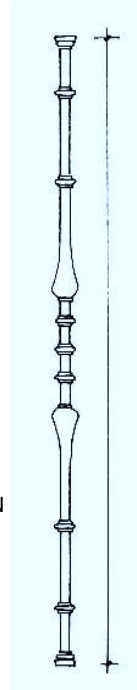
CALLE ARENA Nº 14



Fig. 234

BARROTE DE BALCON
DE ANTEPECHO

Fig. 235



VILLA DE LANESTOSA

CASA

CALLE ARENA

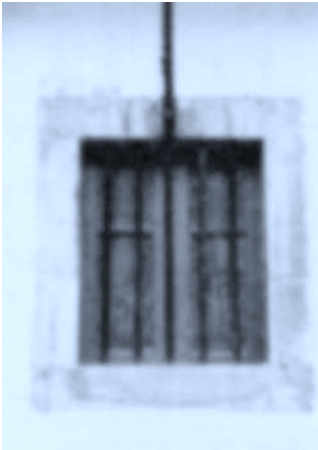
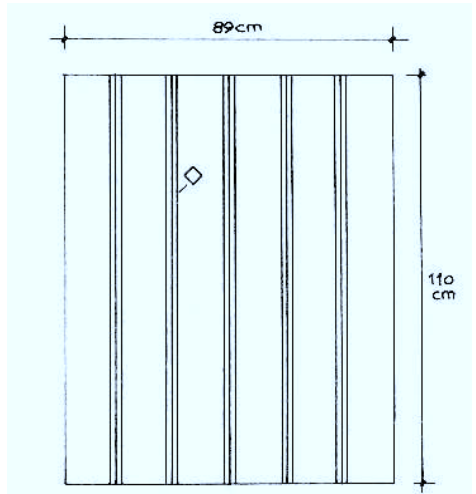


Fig. 236



REJA DE VENTANA

Fig. 237

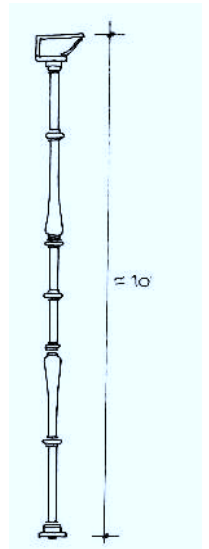
VILLA DE LANESTOSA

C A S A

CALLE CORREO Nº 10



Fig. 238



BARROTE DEL
BALCON LATERAL

Fig. 239



Fig. 240

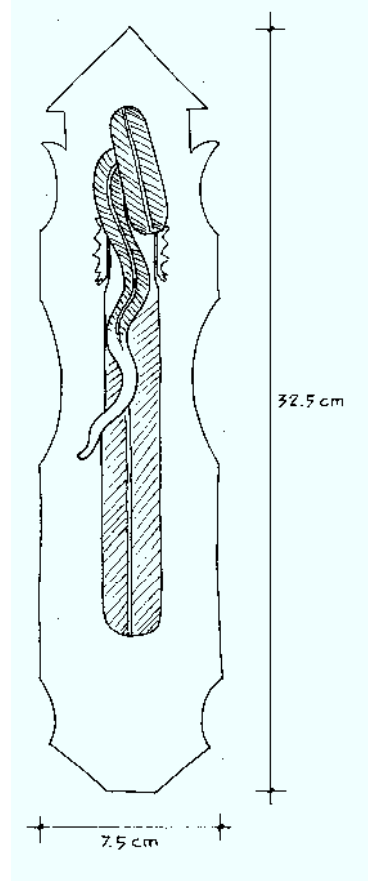
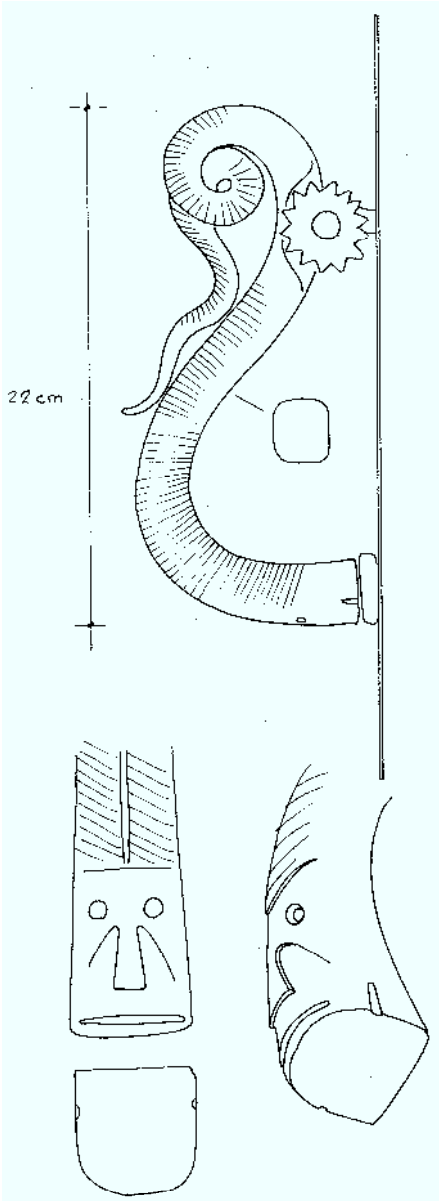


Fig. 241

VILLA DE LANESTOSA

CASA

CALLE CORREO N° 10



A L D A B A

Fig. 242

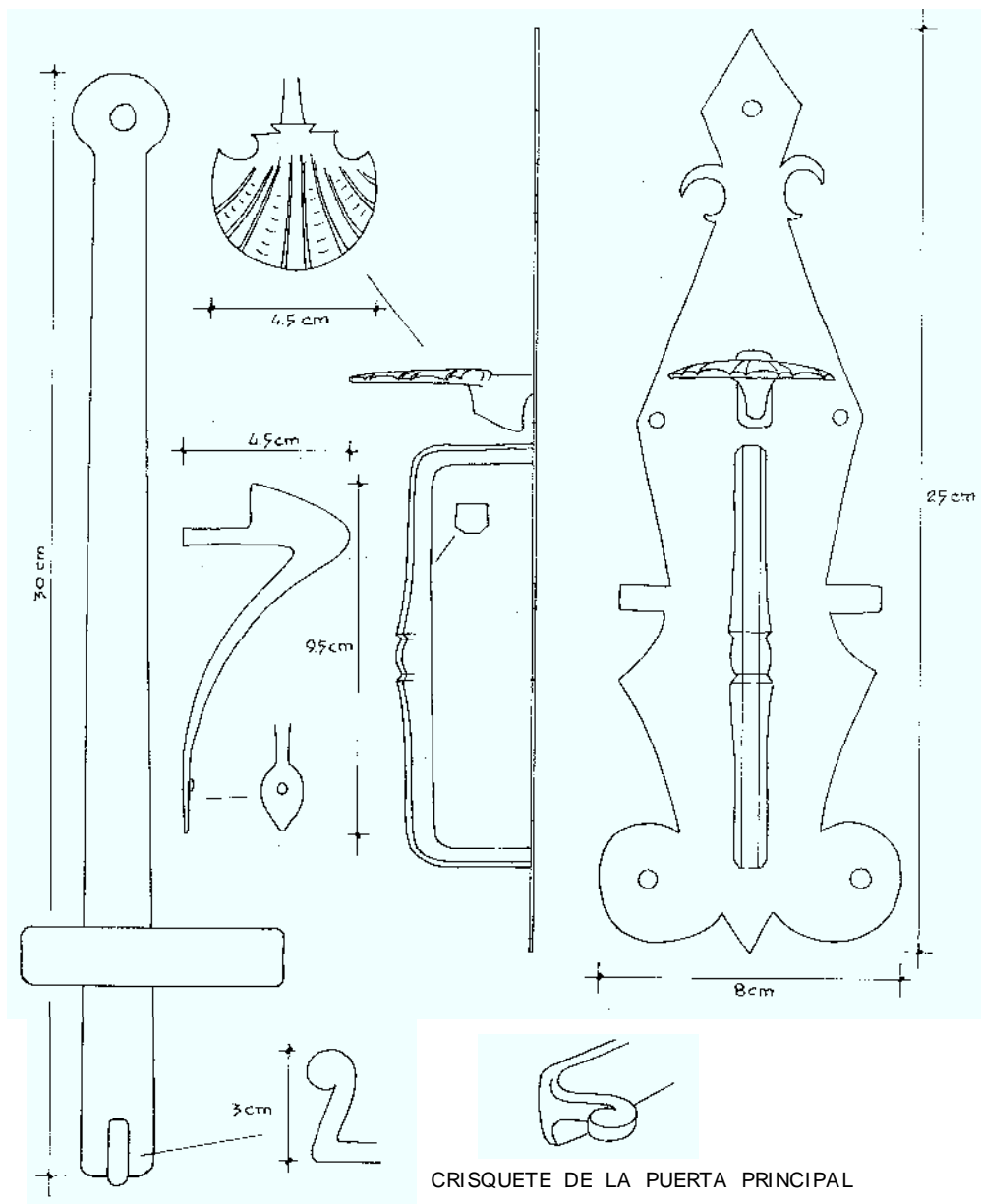
DETALLES DE LA
A L D A B A

Fig. 243

VILLA DE LANESTOSA

C A S A

CALLE CORREO Nº 10



CRISQUETE DE LA PUERTA PRINCIPAL

Fig. 244