

**MADERA TALLADA EN LAS ENCARTACIONES
DE BIZKAIA. VALLE DE MUZKIZ Y VILLA DE
LANESTOSA. S. XV - XIX**

JUAN DE AMESTI

PROLOGO

En esta primera parte de “La madera tallada en las Encartaciones de Bizkaia”, ha sido estudiado el Valle de Muzkiz y la Villa de Lanestosa, recogiendo material todavía hoy existente en su lugar de origen.

Las piezas estudiadas pertenecen al período que va, desde el S. XV hasta finales del S. XIX, momento en el que se produce la convivencia de las piezas que siguen fielmente la tradición de la zona encartada con otras nuevas que tienen su origen en formas importadas de otros países y culturas. Por ello, sólo recogeremos en este trabajo las formas tradicionales, no teniendo cabida aquí las segundas.

Son pocas las muestras que han perdurado en un estado de conservación digno y ello es consecuencia de la climatología y en muchos de los casos de la falta de medios para su preservación.

Este trabajo tiene como fin primordial, fotografiar, medir, fechar y emplazar el mayor número de muestras, para que de este modo no desaparezcan del todo, y así nos sirvan como modelos para futuras restauraciones en la zona encartada, sin olvidar el objetivo no menos importante de mentalizar a sus propietarios y a los que no lo son del valor histórico-artístico que representan para nuestra cultura.

Para realizar este trabajo, hemos seguido el criterio de identificar en primer lugar el edificio en que se encuentran las diferentes piezas de madera tallada, y en segundo lugar establecer la localización en la que éstas se ubican, ya sea en el interior o en el exterior de aquel. Podemos mencionar a título enunciativo, los canes y tornapuntas de alero; los balcones con sus canes, balaustradas y faldones; las ventanas, puertas de balcón, puertas y postes en el exterior y en el interior puertas, ménsulas, zapatas, postes etc.

CANES DE TEJADO

Los canes de tejado son, sin duda, el elemento más frecuentemente tallado en los edificios encartados.

Prácticamente todas las cubiertas tienen alero de tabla, clavada sobre los canes que la sustentan y sobre dicha tabla se coloca la teja, que es siempre de tipo árabe -roja- hasta finales del S. XIX, en que comienza a usarse también la teja plana.

Normalmente los canes están tallados solamente en su testa y en su cara inferior con molduras curvas variadas (Fig. 2 y 98). Una de las más habituales es la popularmente denominada “pecho de paloma” (Fig. 65).

Son muy escasos los tallados en sus costados y solo encontramos dos ejemplos en el Valle de Muzkiz. El primero se halla en una casa de la plaza J.M. Basabe en el Barrio de San Julián (Fig. 52). Este can es el de mayor valor artístico y de talla más compleja, aunque la factura no sea de gran calidad. El segundo caso se encuentra en una casa fechada en 1786, sita en el Barrio de las Llanas (Fig. 12). Se trata de unos canes cortos con forma de “modillón” elemento de la arquitectura clásica muy utilizado posteriormente en el S. XVI.

Los canes más vistosos gruesos y largos son los de esquina o ángulo del alero (Fig. 2.5 y 29). En algunos casos, este can tienen a su vez adosados a ambos lados y a 45°, dos pequeños canes (Fig. 22 y 59).

Hay que señalar que los canes de los aleros pueden estar posicionados horizontalmente (Fig. 20 y 21) o bien inclinados con la pendiente del tejado (Fig. 44 y 66). En el primer caso la teja no se encuentra apoyada sobre la tabla clavada en los canes sino en el tablazón apoyado en los cabrios que fijan la pendiente del tejado y se encuentran encima de los canes del alero.

En los canes de la Villa de Lanestosa se aprecia un detalle significativo, consistente en que presentan en su cara superior unas cajeras para alojar los tapajuntas de la tabla del alero (Fig. 86 y 98).

TORNAPUNTAS DE ALERO

No existe ninguna en la zona estudiada.

BALCONES

Los balcones, son elementos muy frecuentes tanto en el Valle de Muzkiz como en la Villa de Lanestosa, aunque esta última es la que más piezas posee.

El balcón está siempre formado por canes o piezas de sujeción inferior; balaustrada o antepecho de barrotes; faldón o remate inferior para ocultar los cantos de la tabla.

En algunas ocasiones el balcón está cubierto por un tejadillo formado a su vez por postes, zapatas, viguetas y canes.

Los canes de los balcones pueden ser de dos tipos; unos de gruesa sección —20 x 20 cm.— con terminación tallada en moldura de pecho de paloma (Fig. 81) o bocel (Fig. 120). Estos son el extremo de las vigas que sobresalen al exterior. Su fortaleza les permite tener una considerable largura y mantener una gran distancia entre sí. Es usual encontrar cuatro canes en cada balcón. Sobre ellos se apoyan las viguetas y sobre éstas se clavan las tablas del piso (Fig. 85, 103 y 116).

El otro tipo de base de balcón es el formado por canes de menor sección y largura. La separación entre ellos es aproximadamente de 60 cm. y la tabla se clava directamente sobre sus partes superiores (Fig. 33, 34 y 65). Estos canes son muy semejantes a los de los aleros y en algunas ocasiones con igual talla (Fig. 65).

En la Villa de Lanestosa contamos con tres edificios con interesantes piezas debido a su época. Sus canes pertenecen al primer tipo. El más importante se encuentra en la calle Mirabueno n.º 7 (Fig. 124). Esta casa muestra en sus características arquitectónicas y en su estructura interior su evidente carácter gótico del siglo XVI. Su entramado de vigas y pilares es autoresistente aunque esté a la vez envuelto por sus muros.

En su fachada (Fig. 124 y 130) sobresalen cinco grandes canes o cabezas de vigas en cuyas testas se aprecia una usual talla gótica. Estos canes se encuentran apoyados en el exterior en postes, también tallados y apuntalados con decorados tornapuntas. Es de destacar la largura de estos canes (aproximadamente 2 m.) y su canto se acerca en uno de ellos a los 50 cm. El trabajo decorativo aunque es de similares características es variado (Fig. 133, 138, 141, 142 y 143).

La decoración en los pilares externos es a base de chaflanes con pirámides octogonales hábilmente ejecutadas al igual que en los tornapuntas (Fig. 131-136).

Si contemplamos el conjunto nos percatamos de su deterioro natural debido al paso del tiempo, la desaparición de piezas y la mutilación de alguna testa.

Otro edificio de interés es el que se encuentra en la calle Gómez Caballero n.º 1 (Fig. 74-77). Esta casa tiene unos canes en su balcón (actualmente cerrado) de gran sabor gótico, al igual que los de la casa n.º 10 (?) de la calle Lehendakari Aguirre, cuyas testas, aunque se hallen muy deterioradas insinúan su antigüedad (Fig. 122 y 123).

Aunque existen algunos ejemplares de canes de mucha época, como los anteriormente citados, la mayoría son barrocos, algunos ejecutados en el siglo XVIII y otros en el siglo XIX (Fig. 37 y 65).

La balaustrada es imprescindible en todo balcón y los barrotes que la forman pueden ser de tres tipos. El más usual es el balaustre torneado muy utilizado desde el período barroco hasta nuestros días (Fig. 36 y 38). En el siglo XVIII su diámetro es mayor y su diseño más cuidado que en los siglos siguientes (Fig. 80 y 127).

Otro barrote es el de sección cuadrada de aproximadamente 5 x 5 cm., colocado siempre diagonalmente a la dirección del pasamanos (Fig. 88 y 127). Por último la balaustrada la forman tablas recortadas con un dibujo simétrico. Este ejemplo es el más moderno (Fig. 14).

Algunos balcones conservan su faldón, éste suele ser tallado en su parte inferior con un motivo curvo repetido a lo largo de todo él (Fig. 110 y 112). Otra posibilidad es que se encuentre moldurado (Fig. 119).

Las balconadas que poseen algún lateral mal orientado pueden tener tapado parcial o totalmente ese lado con tabla (Fig. 103 y 116).

En la Villa de Lanestosa son comunes los balcones cubiertos con tejadillo (Fig. 91, 103 y 116). Este está soportado por postes coronados por zapatas sobre las que descansa la vigueta que soporta los canes horizontales. La tabla clavada en ellos remata su techo.

Los postes únicamente se decoran con chaflanes en sus cantos (Fig. 90, 92 y 117). Las zapatas suelen estar rematadas con molduras de pecho de paloma (Fig. 90) o bocel (Fig. 92). Las viguetas en ocasiones están adornadas con motivos parecidos a los de los largos canes que sustentan y éstos son a su vez iguales a los del alero de la casa (Fig. 105).

PUERTAS EXTERIORES

Debemos mencionar por su barroca talla el tapajuntas que posee la puerta de la Iglesia de San Julian de Musques en el Valle de Muzkiz (Fig. 50).

VENTANAS Y PUERTAS DE BALCON

Merece ser citada la talla de motivos vegetales ejecutada en las hojas y contraventanas de las ventanas de la fachada principal del Palacio de Colina (S. XVIII) en la Villa de Lanestosa (Fig. 63). Esta decoración nos hace recordar la existente en algunos faldones de las arcas vascas barrocas.

POSTES EXTERIORES

Además de los mencionados en el apartado de los canes debemos citar por su rareza los “postes-canes” que posee la casa nº. 5 en la calle Lehendakari Aguirre en Lanestosa. Estos postes son de una sola pieza cuyo tronco es el pie derecho y una rama hace función de can (Fig. 113-115). Uno de ellos tiene incluso tallado en la testa del can la popular moldura de pecho de paloma, tan abundante en el barroco (Fig. 115).

Estos pilares nos recuerdan a los “postes-tornapuntas” existentes en Pasajes de San Juan (Guipúzcoa), dónde también son de una sola pieza y el tronco es el pilar y una rama el tornapuntas.

Otro ejemplo de gran interés es el que se encuentra en la fachada de una casa gótica del siglo XVI en el barrio de Pobeña en Muzkiz.

Este poste sostiene una viga sobre la que se carga todo el peso de la fachada principal y para evitar que ésta fleche se encuentra apuntalada por dos tornapuntas con vistosa decoración.

Es digno de ser comentado el sistema de apoyo y sujeción de la viga en el poste, lo cual se hace mediante una cajera en la parte posterior de éste. Evidentemente el pilar es de mayor sección que la viga (Fig. 5-10).

POSTES INTERIORES

Normalmente estas piezas carecen de interés artístico y su única talla consiste en achaflanar sus aristas.

Un ejemplo excepcional lo encontramos en la casa nº. 7 de la calle Mirabueno de la Villa de Lanestosa. Estos postes tallados con una moldura denominada en época gótica “junquillo” tienen una sección de 40 x 40 cm. aproximadamente y soportan unas vigas igualmente extraordinarias (Fig. 128 y 129). Los pilares tienen realizadas en sus partes superiores unas cajeras donde se oculta la unión de las vigas que soporta (Fig. 129). Este sistema es el mismo que se utiliza en la casa del siglo XVI en Pobeña anteriormente citada (Fig. 8).

Para evitar que las vigas flechen estos pilares tienen dos puntales o tornapuntas adornados con sencillas tallas en sus cantos, que sostienen una sobria zapata igualmente encajada en su abertura (Fig. 128) por llegar algunas de estas vigas a sobrepasar los 8 m. de largo.

El conjunto de vigas, postes y tornapuntas tanto en el interior como en el exterior de éste edificio perteneciente al gótico tardío nos hace retroceder más de 4 siglos y observar la efectividad de estas antiguas estructuras que

debieron ser muy abundantes en su época y que hoy por desgracia solo quedan contados ejemplares.

BARANDILLAS Y PELDAÑOS DE ESCALERAS INTERIORES

Unicamente podemos destacar el balaustre de arranque de escalera del Palacio de Colina (siglo XVIII) en la Villa de Lanestosa, siendo el resto de la barandilla de época posterior (Fig. 61).

Por último merecen ser mencionados los peldaños de la escalera de la casa nº. 7 de la calle Mirabueno en la Villa de Lanestosa. Estos escalones son macizos, diferenciándose del resto que están formados por dos tablas, siendo una, la huella y otra la contrahuella (Fig. 144).

Para finalizar señalaremos que la madera más utilizada en la carpintería encartada es de castaño y de roble.

MUZKIZ

CASA Nº 14

BARRIO DE POBEÑA



Fig. 1

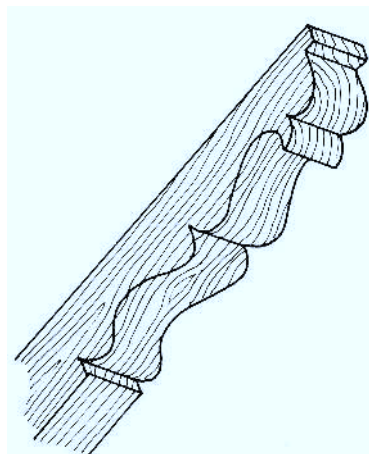

CANES DEL ALERO



Fig. 2

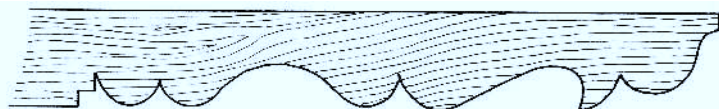
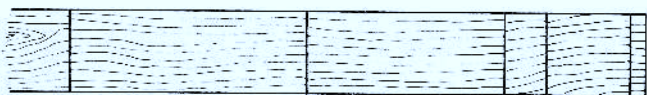

MUZKIZ

CASA (1746)

BARRIO DE POBEÑA

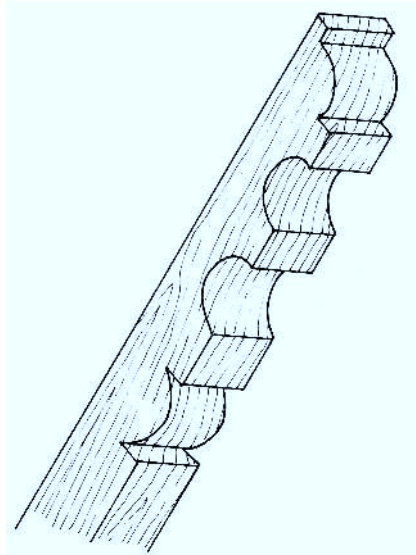
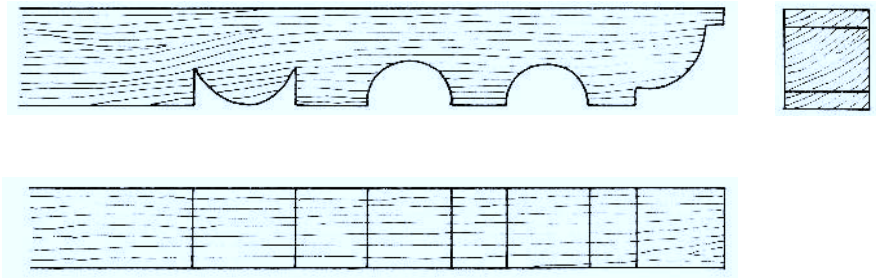

Fig. 3



CANDEALERO

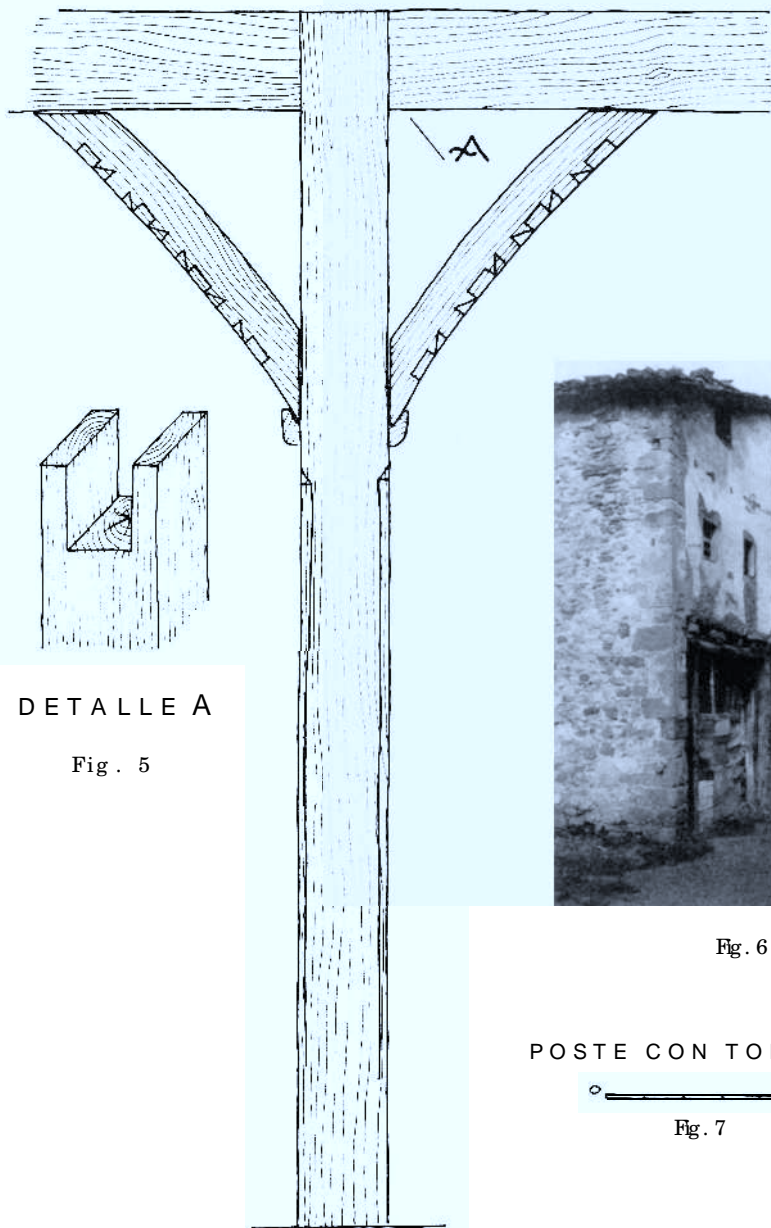

Fig. 4

MUZKIZ

CASA

BARRIO DE POBEÑA



DETALLE A

Fig. 5



Fig. 6

POSTE CON TORNAPUNTAS

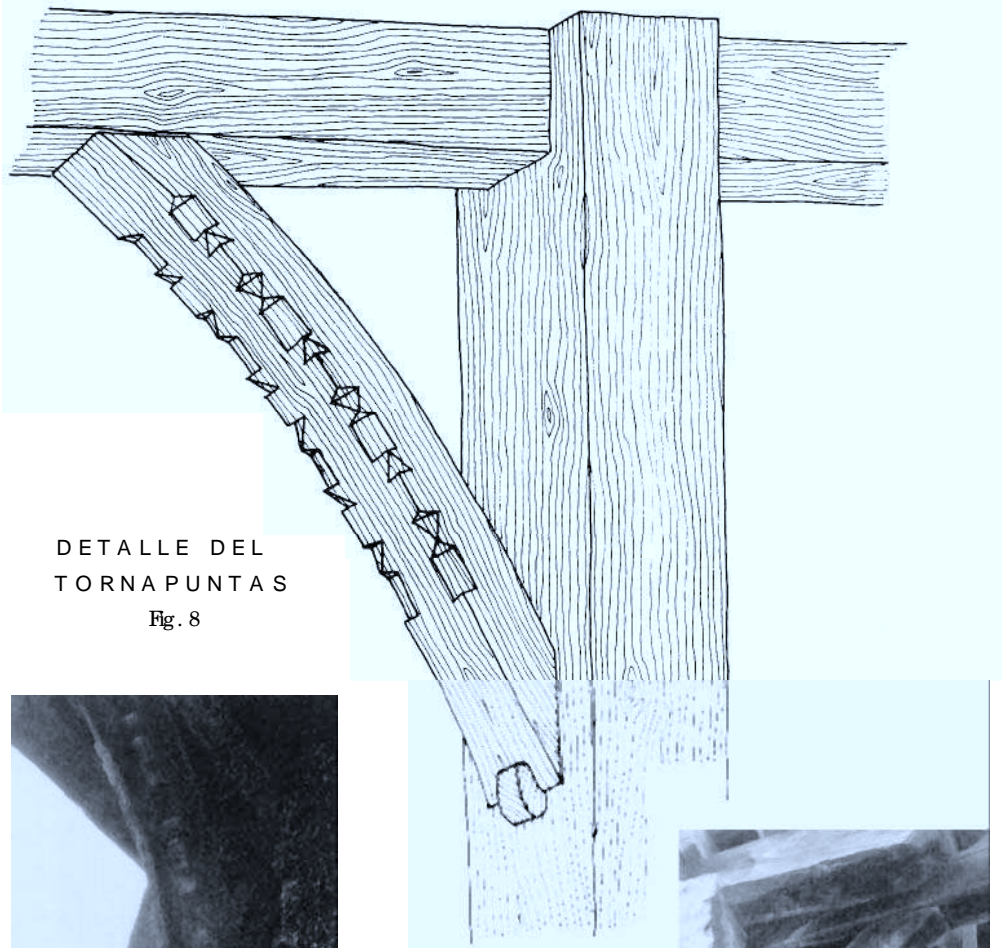

Fig. 7

MUZKIZ

C A S A

BARRIO DE POBEÑA



DETALLE DEL
TORNAPUNTAS

Fig. 8



Fig. 9



Fig. 10

MUZKIZ

CASA (1786)

BARRIO DE LAS LLANAS Nº 20



Fig. 11

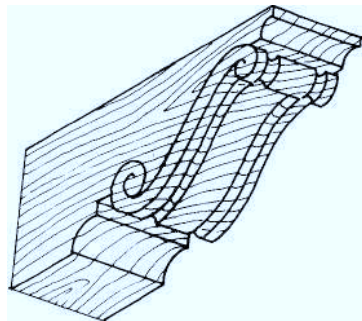
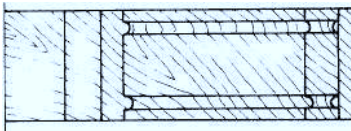
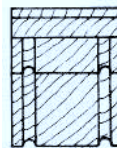
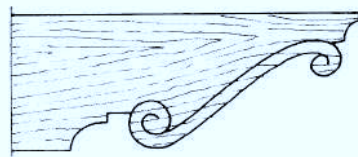

CAN DE ALERO

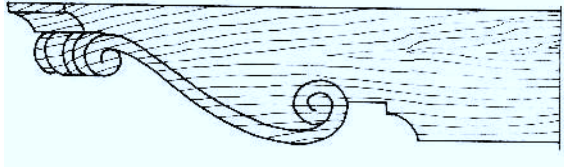
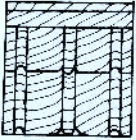

Fig. 12

MUZKIZ

CASA (1786)

BARRIO DE LAS LLANAS Nº 20



CAN DE ANGULO
DEL ALERO



Fig. 13

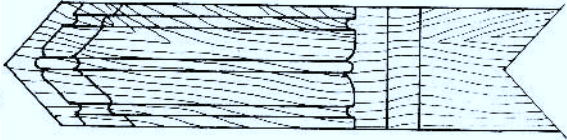

MUZKIZ

CASERIO

BARRIO DE EL VALLE

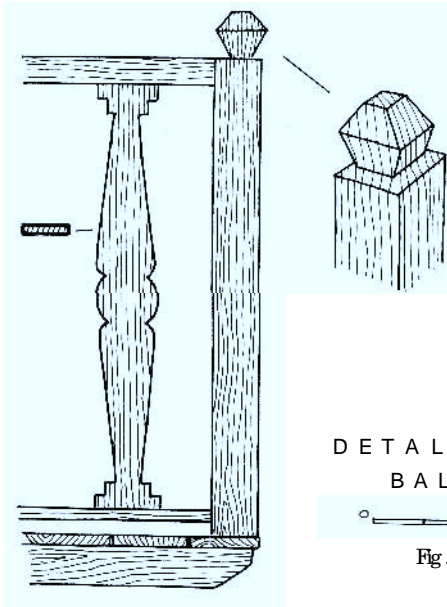

DETALLE DEL
BALCON



Fig. 14



Fig. 15

MUZKIZ

PALACIO DE ALVARADO

BARRIO DE EL VALLE



Fig. 16

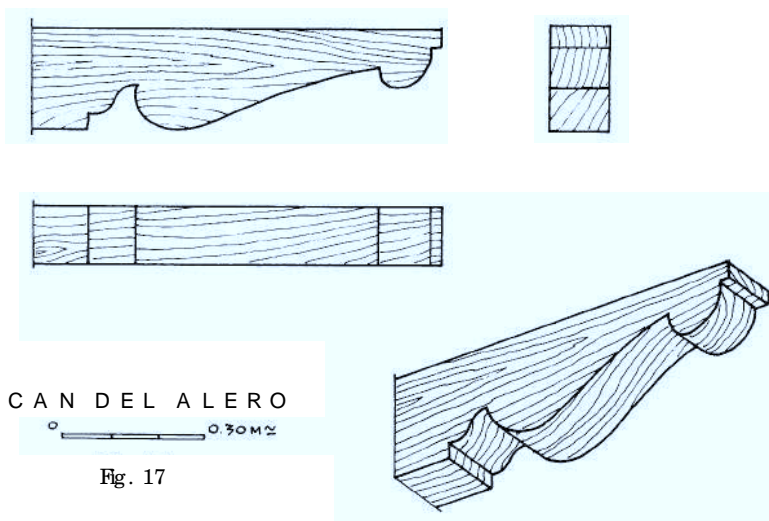

Fig. 17

MUZKIZ

PALACIO DE ALVARADO (S.XVIII)

BARRIO DE EL VALLE

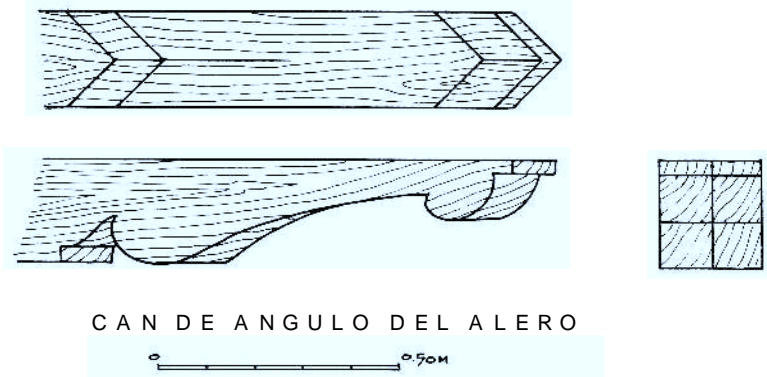

Fig. 18

MUZKIZ

PALACIO DE LAVALLE

BARRIO DE EL VALLE

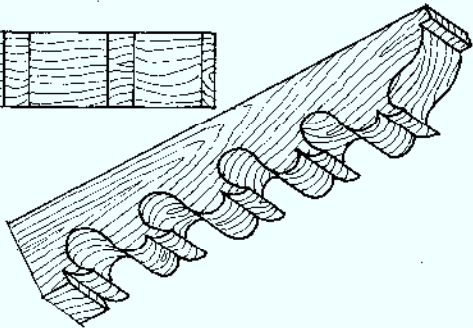
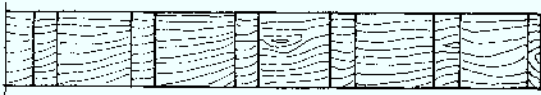
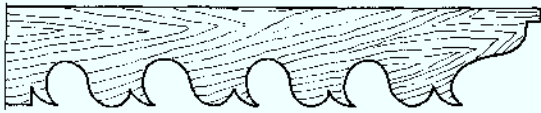

Fig. 19

MUZKIZ

PALACIO DE LAVALLE

BARRIO DE EL VALLE



CAN DE ALERO DE
FACHADA PRINCIPAL

0 30 cm

Fig. 20

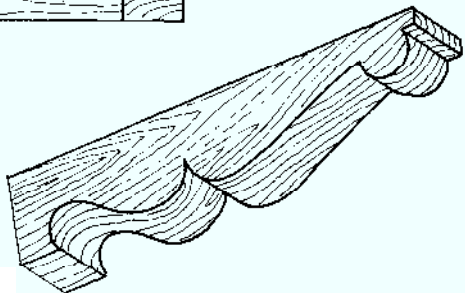
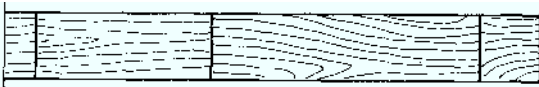
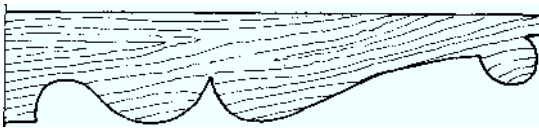

CAN DE ALERO DE
FACHADA LATERAL

0 30 cm

Fig. 21

MUZKIZ

PALACIO DE LAVALLE

BARRIO DE EL VALLE

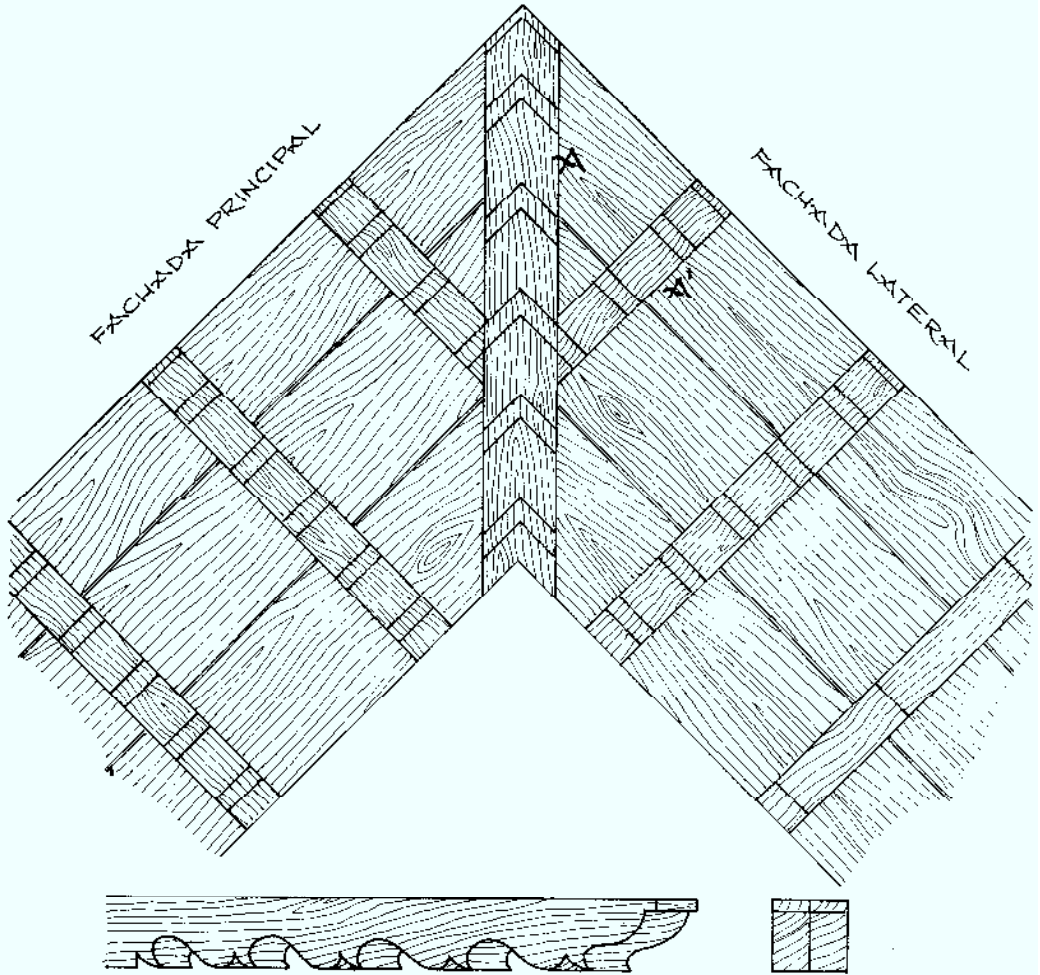

VISTA INFERIOR DEL
ANGULO DEL ALERO Y
ALZADOS DE LOS CANES
A Y Á

0 0.30 M 0

Fig. 22

MUZKIZ

PALACIO DE MUÑATONES SALAZAR

BARRIO DE S. MARTIN



Fig. 23

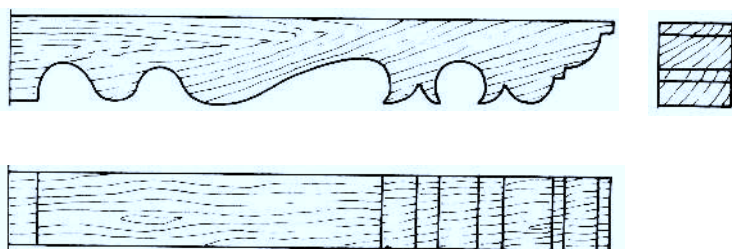

CAN DE ALERO



Fig. 24

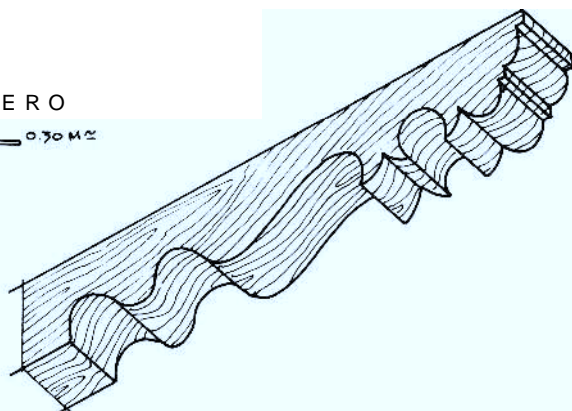

MUZKIZ

PALACIO DE MUÑATONES SALAZAR

BARRIO DE S. MARTIN

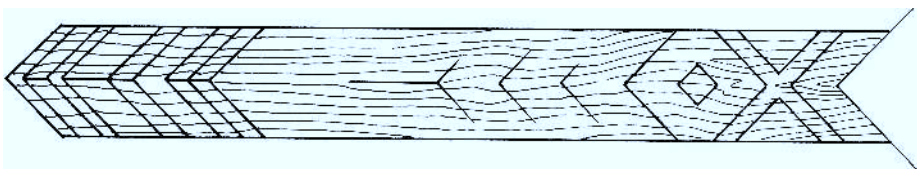

CAN DE ANGULO DEL ALERO



Fig. 25

MUZKIZ

PALACIO DE MEMEREA

BARRIO DE MEMEREA



Fig. 26

MUZKIZ

PALACIO DE MEMEREA

BARRIO DE MEMEREA



Fig. 27



CAN DEL ALERO



Fig. 28

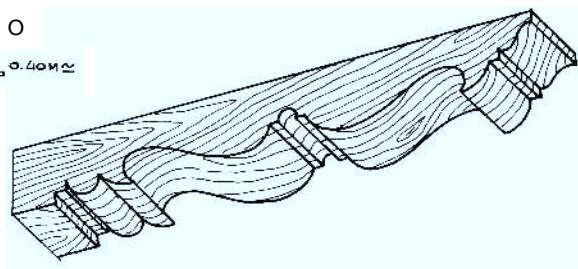

MUZKIZ

PALACIO DE MEMEREA
BARRIO DE MEMEREA

CAN DE ANGULO
DEL ALERO

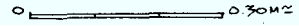
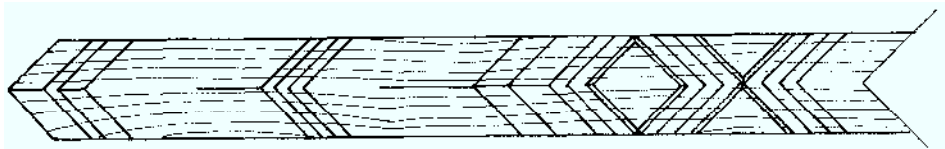
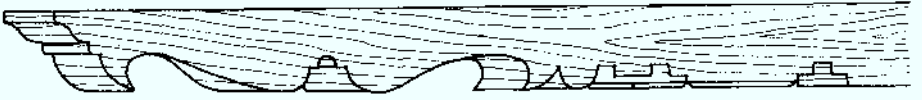
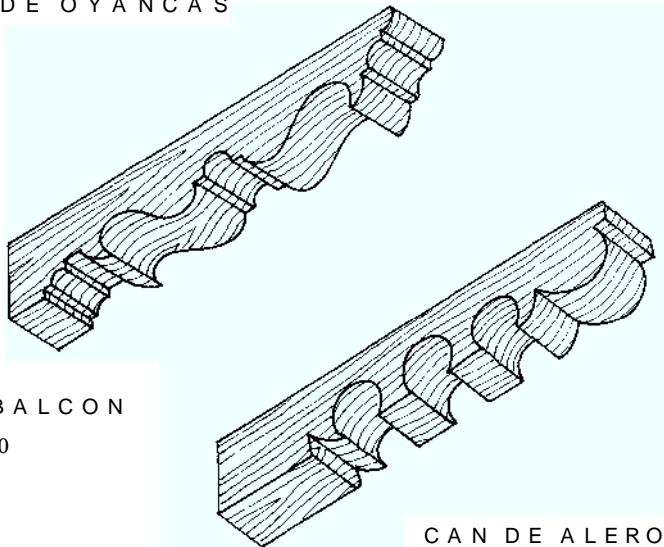

Fig. 29



MUZKIZ

CASA Nº 5 (MARURI 1616)
BARRIO DE OYANCAS



CAN DE BALCON

Fig. 30

CAN DE ALERO

Fig. 31

MUZKIZ

CASA N° 5 (MARURI 1616)

BARRIO DE OYANCAS



Fig. 32

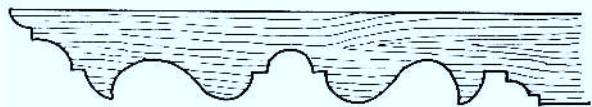
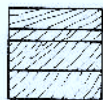

CAN DE
BALCON

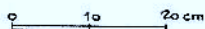
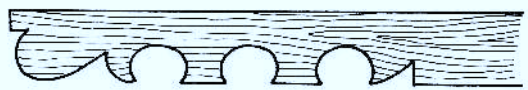

Fig. 33



CAN DE
ALERO

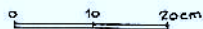

Fig. 34

MUZKIZ

CASA Nº 24 (?)

BARRIO DE OYANCAS



Fig. 35

Fig. 36

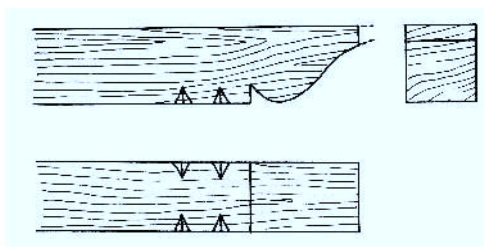

CAN DE BALCON

Fig. 37

BALAUSTRÉ
DEL BALCON

Fig. 38

ENTRAMADO DE
FACHADA

Fig. 39

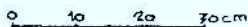

MUZKIZ

CASA Nº 6

CAMINO ANTIGUO

BARRIO DE S. JULIAN



Fig. 40

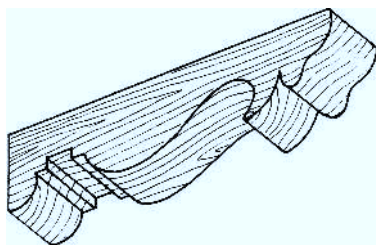
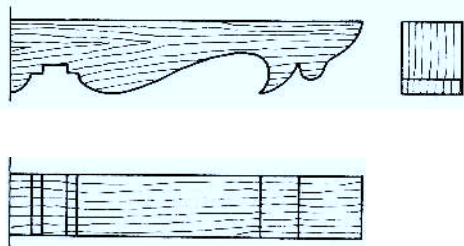

CAN DE ALERO



Fig. 41

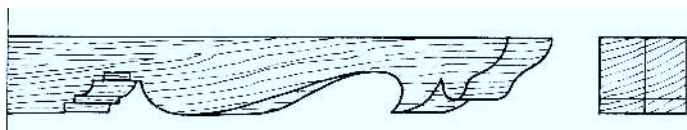

CAN DE ANGULO DEL ALERO



Fig. 42

MUZKIZ

PALACIO DE LOS MUSQUES MURGA

BARRIO DE S. JULIAN



Fig. 43

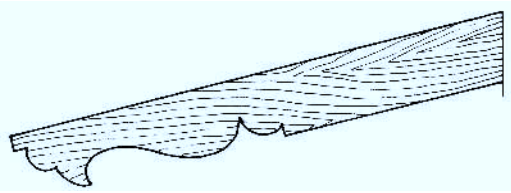

CAN DE ALERO

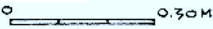
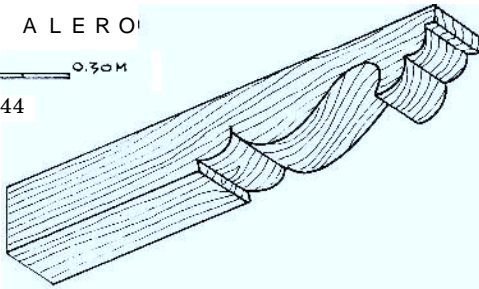

Fig. 44



MUZKIZ

PALACIO DE LOS MUSQUES MURGA

BARRIO DE S. JULIAN

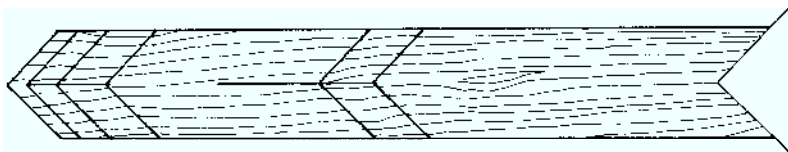
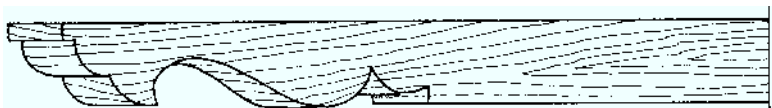

CAN DE ANGULO DEL ALERO

0 ————— 0.30M

Fig. 45

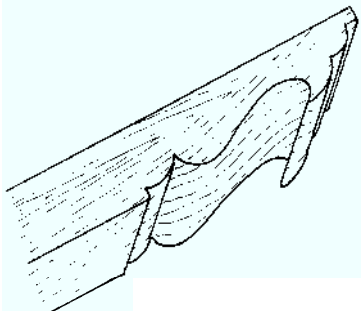
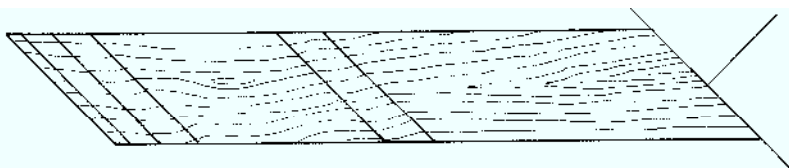
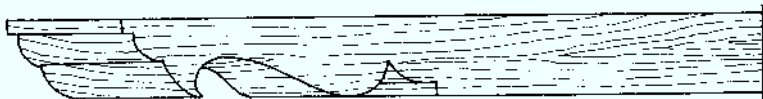

CAN DE QUIEBRO
DEL ALERO

0 ————— 0.30M

Fig. 46

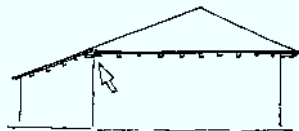

MUZKIZ

PALACIO DE LOS MUSQUES MURGA
BARRIO DE S. JULIAN

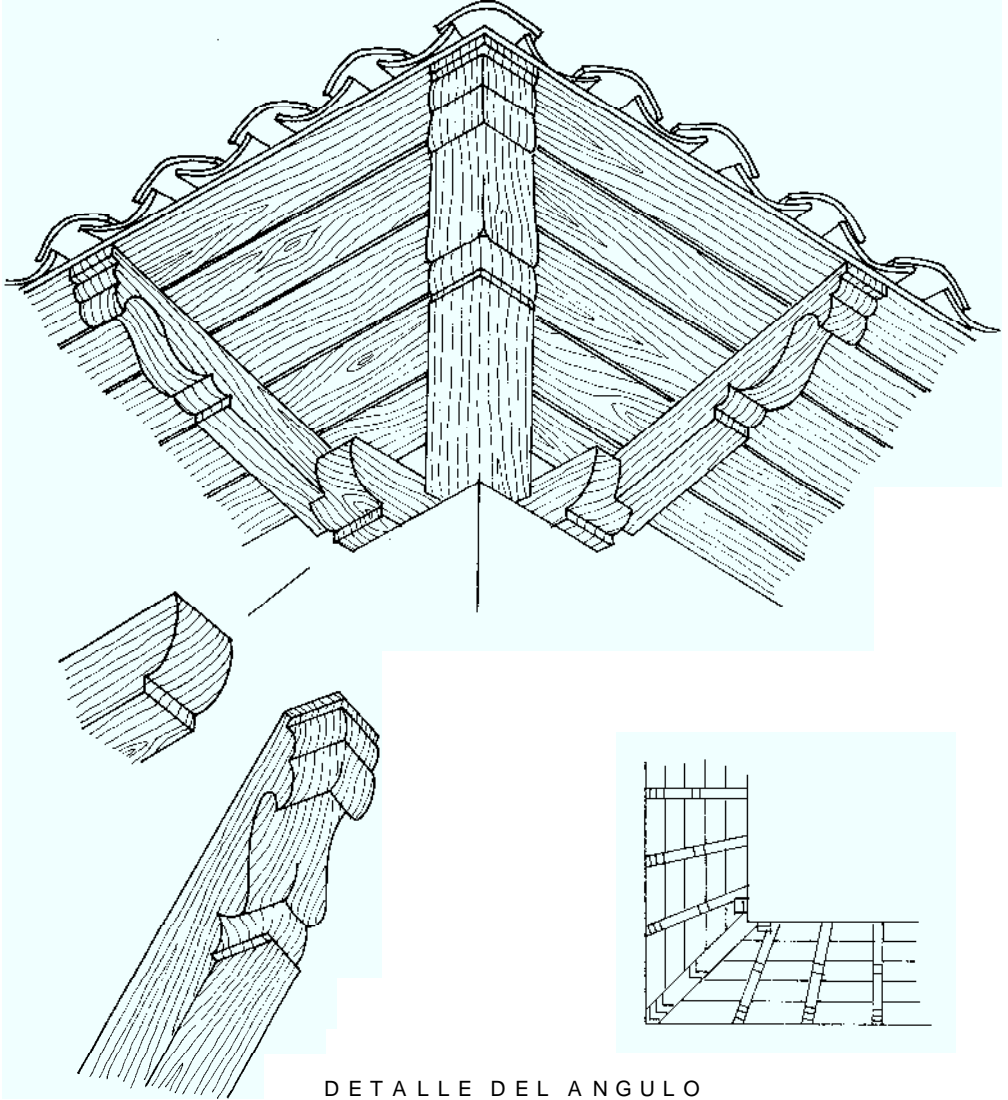

DETALLE DEL ANGULO
DEL ALERO

Fig. 47

MUZKIZ

IGLESIA DE S. JULIAN

BARRIO DE S. JULIAN



Fig. 48

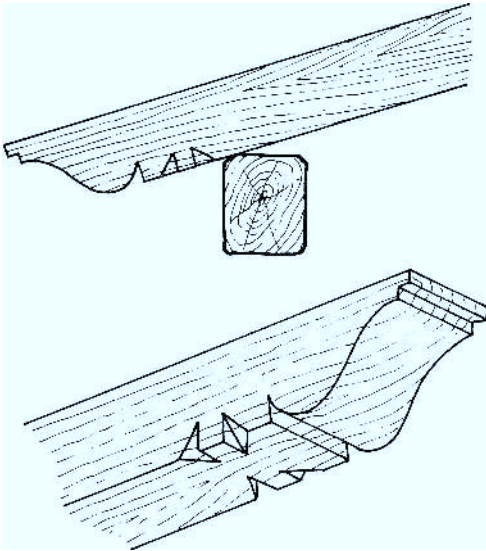

TALLA EN EL EXTREMO DE
LOS CABIOS DEL PORTICO

0 ————— 30 cm

Fig. 49

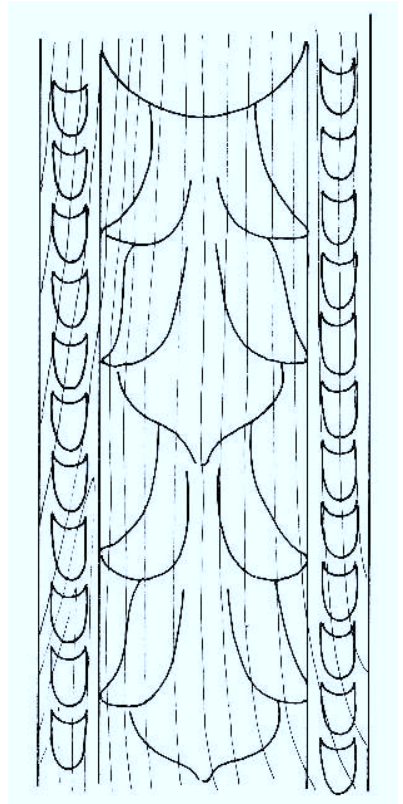

DETALLE DEL TAPA-
JUNTAS DE LA PUER-
TA DE ACCESO.

0 ————— 5 cm

Fig. 50

MUZKIZ

CASA Nº 11

PLAZA DE J.M. BASABE

BARRIO DE S. JULIAN



Fig. 51

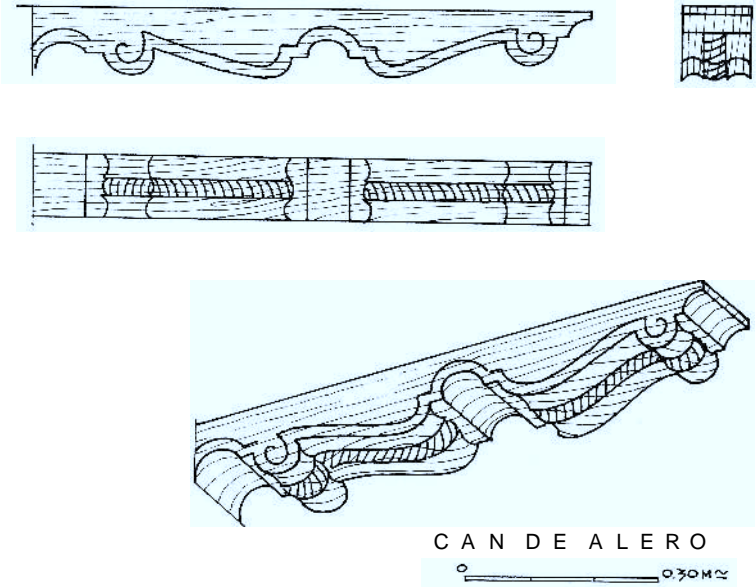

Fig. 52

MUZKIZ

CASA N° 11

PALACIO J.M. BASABE

BARRIO DE S. JULIAN

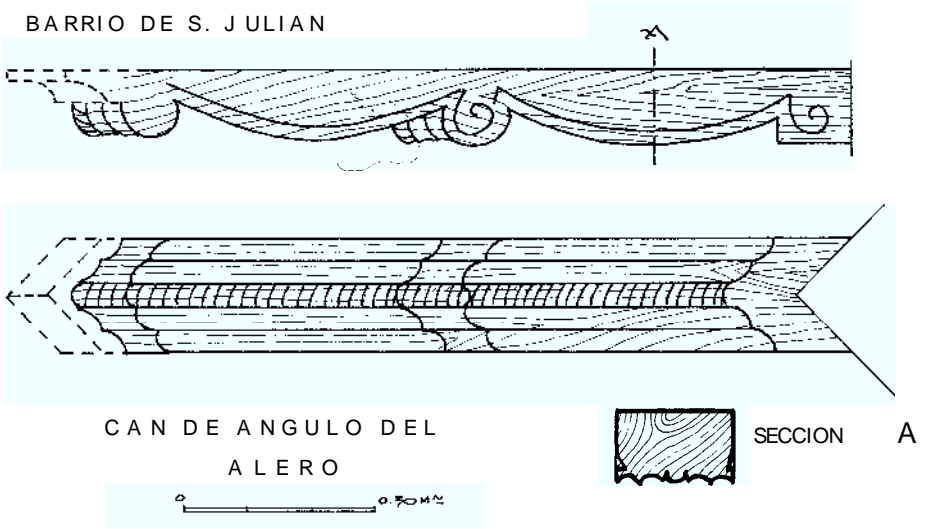

CAN DE ANGULO DEL
ALERO



SECCION A

Fig. 53

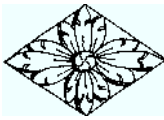

JUAN DE AMESTI

VILLA DE LANESTOSA

PALACIO DE COLINA

CALLE REAL



Fig. 54

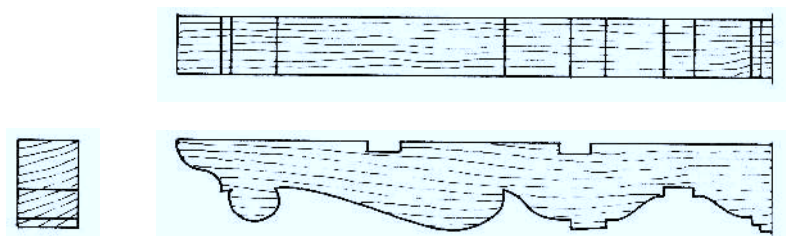

CAN DE ALERO

0 0.30M

Fig. 55

VILLA DE LANESTOSA

PALACIO DE COLINA

CALLE REAL

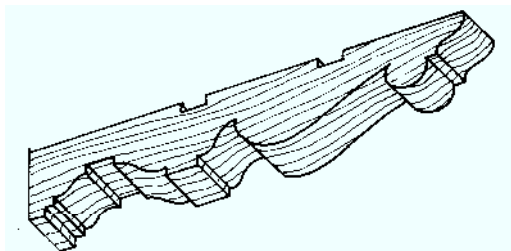

CANDELALERO

Fig. 56

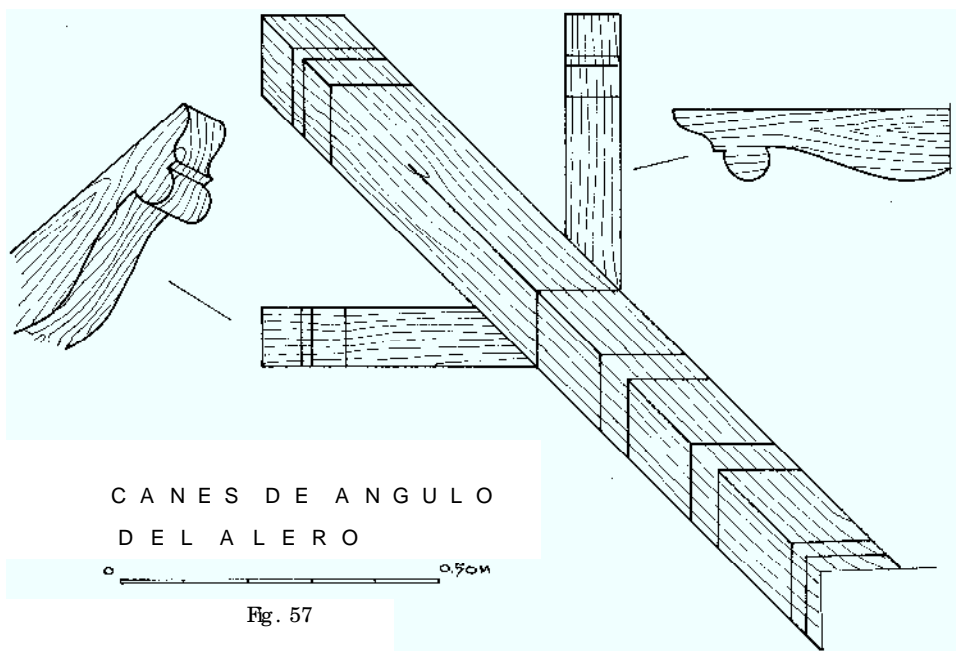
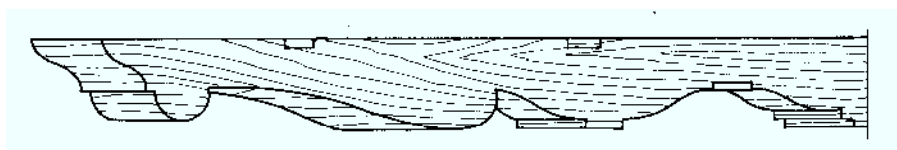

Fig. 57

JUAN DE AMESTI

VILLA DE LANESTOSA

PALACIO DE COLINA
CALLE REAL



Fig. 58

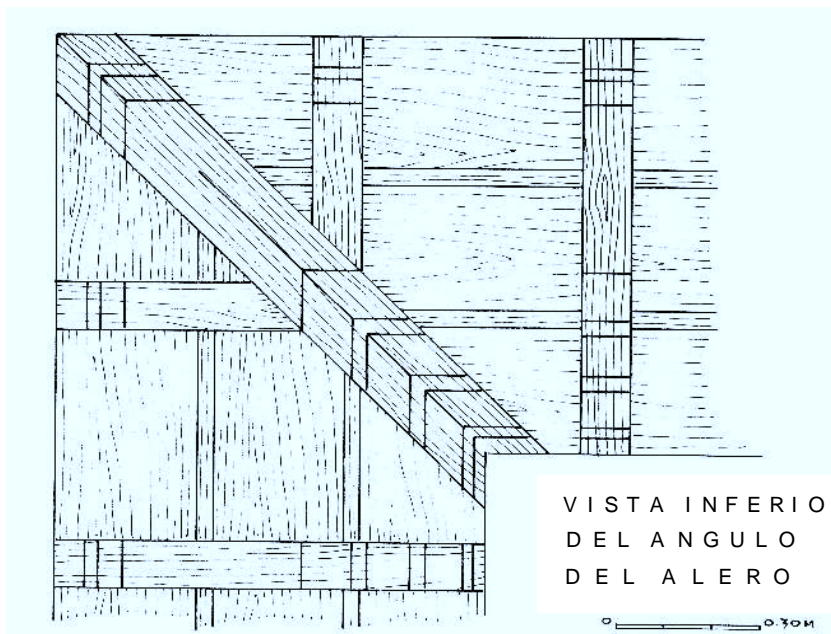
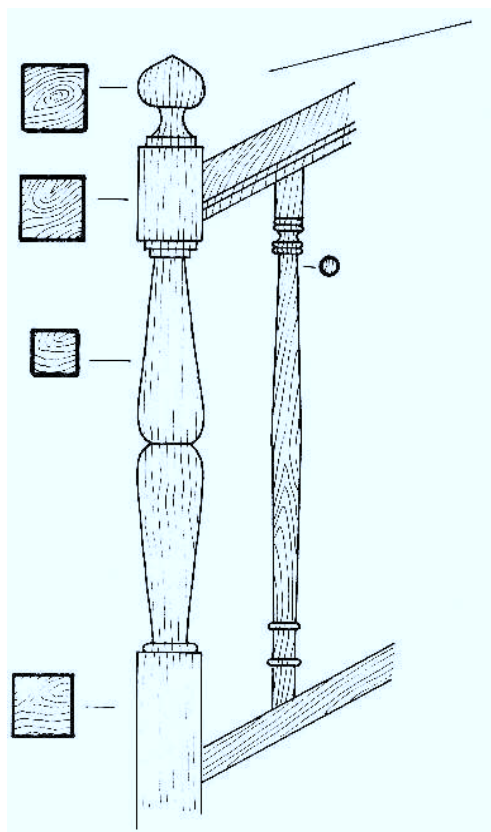

Fig. 59

VILLA DE LANESTOSA

PALACIO DE COLINA

CALLE REAL



ARRANQUE DE LA
BARANDILLA DE LA
ESCALERA

0 ————— 0.50 M

Fig. 61

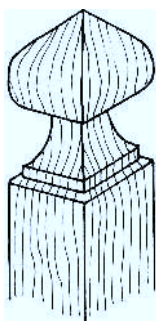

SECCION DEL
PASAMANOS

Fig. 60



Fig. 62

JUAN DE AMESTI

VILLA DE LANESTOSA

PALACIO DE COLINA

CALLE REAL

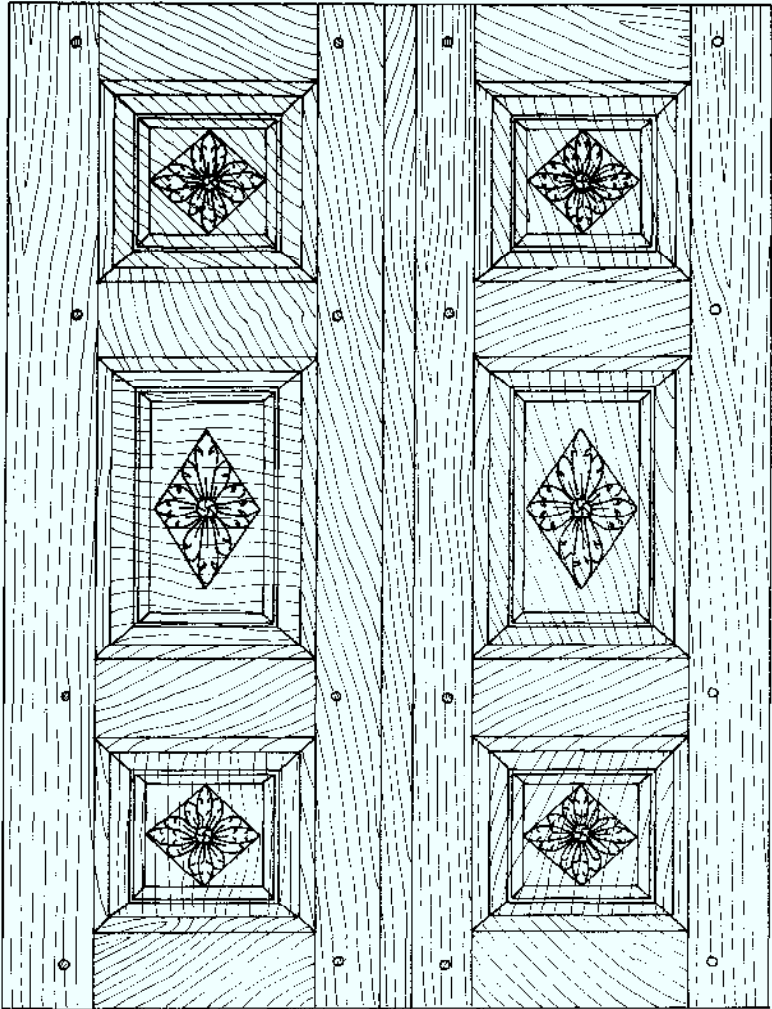

HOJAS DE VENTANA
VISTA EXTERIOR

0 0.10 0.20M

Fig. 63

VILLA DE LANESTOSA

C A S A

C A L L E R E A L



Fig. 64

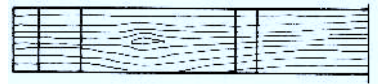

C A N D E A L E R O
Y D E B A L C O N

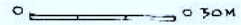
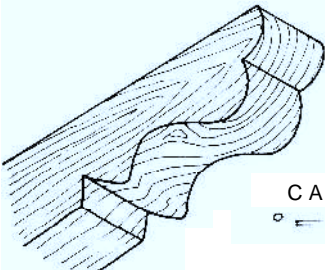
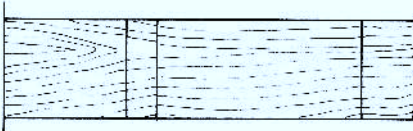
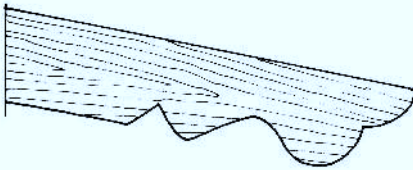

Fig. 65

VILLA DE LANESTOSA

C A S A

C A L L E R E A L N º 6



C A N D E L A L E R O



Fig. 67

VILLA DE LANESTOSA

CASA N° 11

CALLE DE LA ARENA



Fig. 68

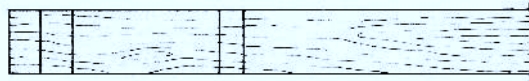
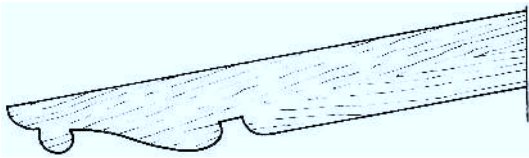
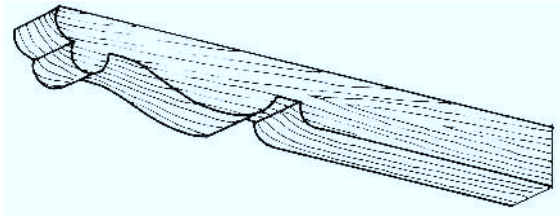

CANDEALERO

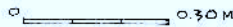

Fig. 69

VILLA DE LANESTOSA

CASA Nº 1

CALLE LA ARENA



Fig. 70



CANDEALERO



Fig. 71

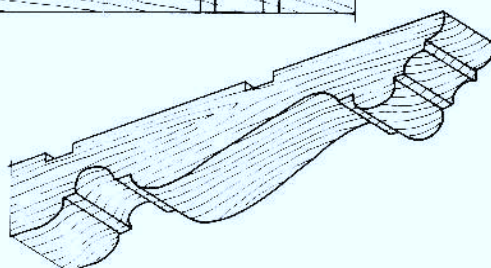

VILLA DE LANESTOSA

CASA N° 1

CALLE LA ARENA

CAN DE ANGULO
DEL ALERO



Fig. 72

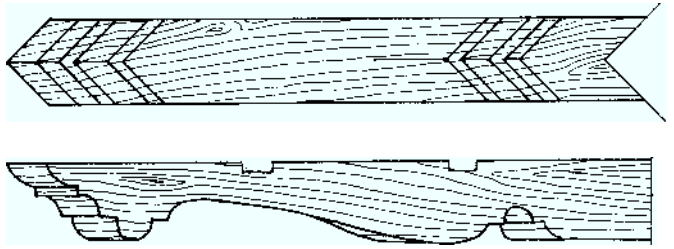

VILLA DE LANESTOSA

CASA N° 2

CALLE GOMEZ CABALLERO

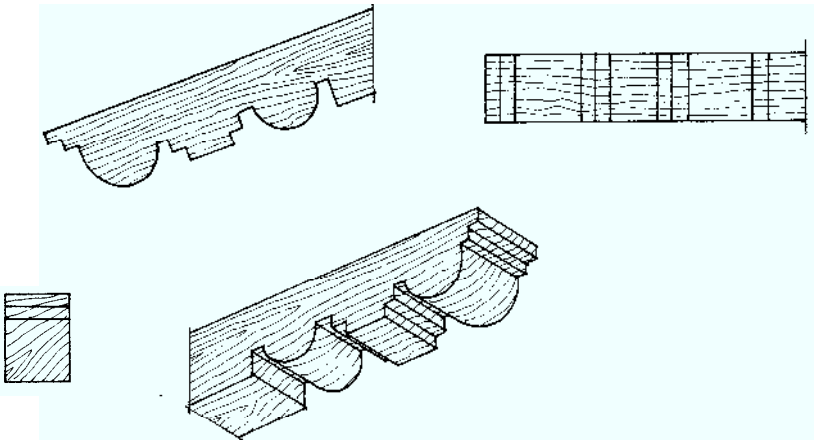

CAN DEL ALERO



Fig. 73

VILLA DE LANESTOSA

CASA N° ?

CALLE GOMEZ CABALLERO



Fig. 74



Fig. 75

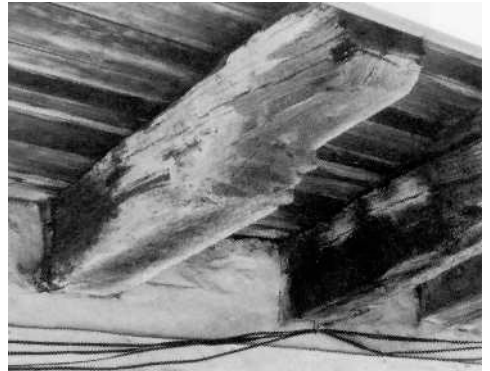
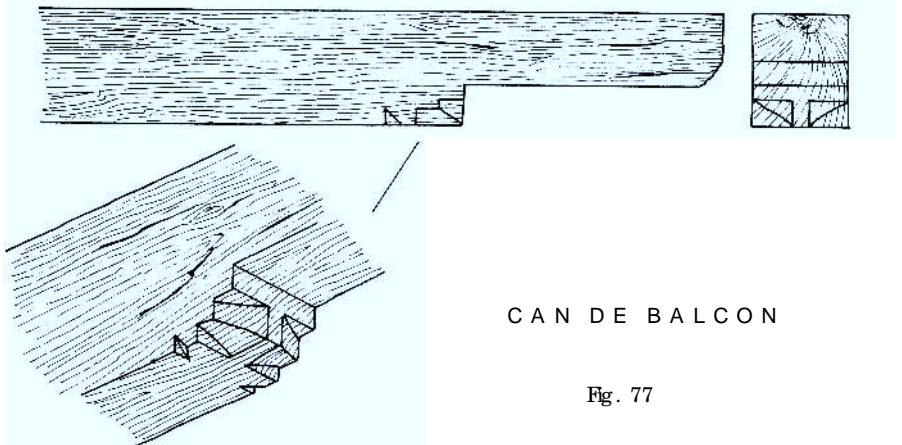

Fig. 76



CAN DE BALCON

Fig. 77

VILLA DE LANESTOSA

CASA N° 4

CALLE GOMEZ CABALLERO



Fig. 78

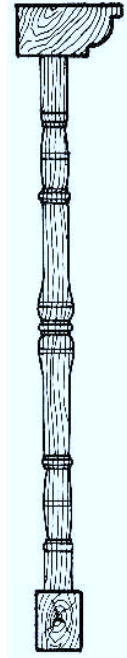

SECCION DE
LA BARANDILLA
DEL BALCON

0 0.50 M

Fig. 80



EXTREMO DEL CAN
DE LA CUBIERTA
DEL BALCON

0 0.50 M

Fig. 79



CAN DE SUJECION
INFERIOR DEL BALCON

0 0.50 M

Fig. 81

VILLA DE LANESTOSA

CASA N°

CALLE GOMEZ CABALLERO



Fig. 82

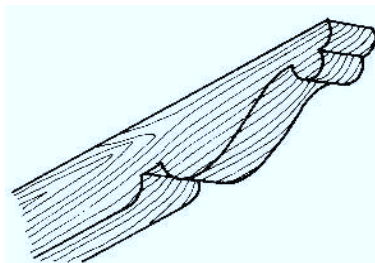

CAN DEL ALERO

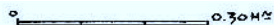
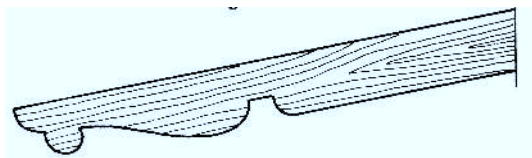

Fig. 83



VILLA DE LANESTOSA

CASA N° 6

CALLE GOMEZ CABALLERO

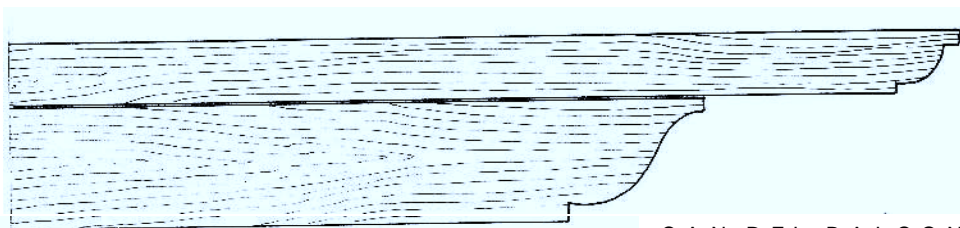

CAN DEL BALCON



Fig. 84

VILLA DE LANESTOSA

CASA (1807)

CALLE SOBA



Fig. 85

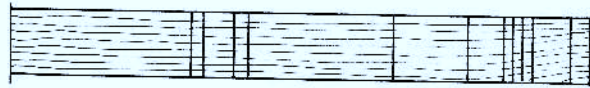
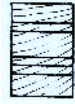
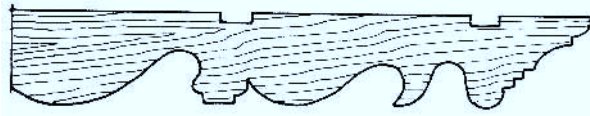
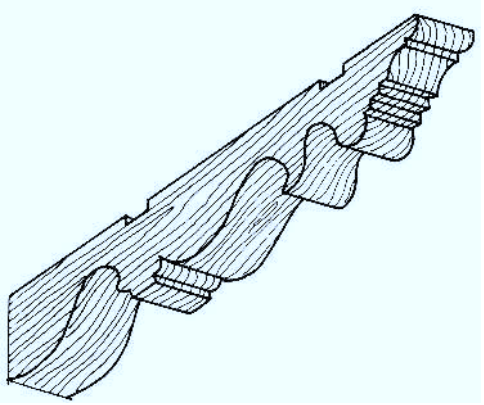

CANDELALERO

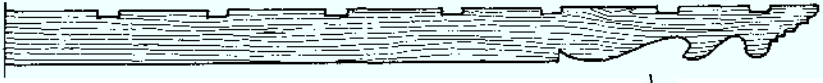

Fig. 86

VILLA DE LANESTOSA

CASA (1807)

CALLE SOBA



CAN DE LA CUBIERTA
DEL BALCON

0 30 M^c

Fig. 87

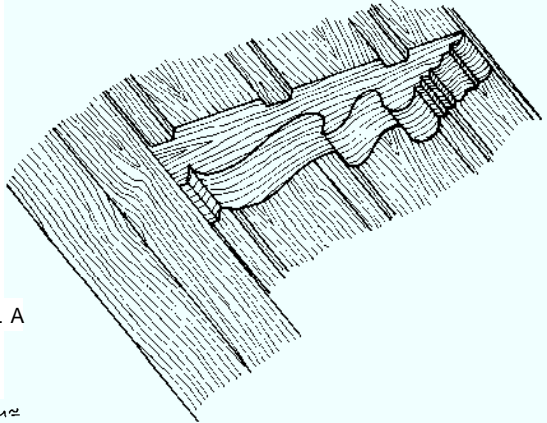

SECCION DE LA
BARANDILLA
DEL BALCON

0 20 M^c

Fig. 88

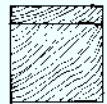
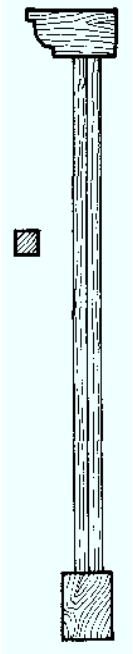

CAN DE SUJECION
DEL BALCON

0 30 M^c

Fig. 89

VILLA DE LANESTOSA

CASA (1807)

CALLE SOBA

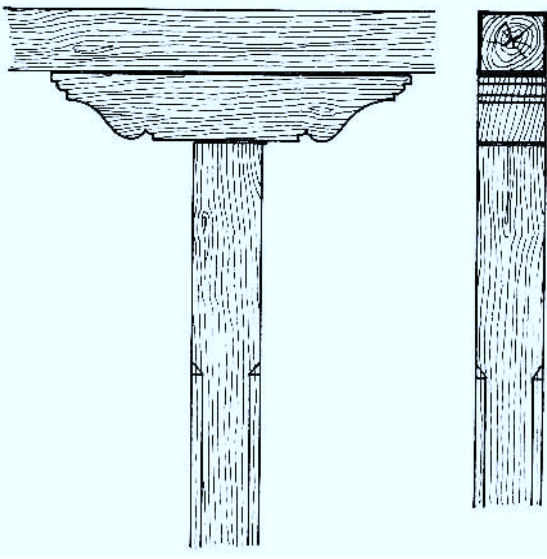

POSTE Y ZAPATA
DEL TEJADILLO DEL
BALCON



Fig. 90



Fig. 91

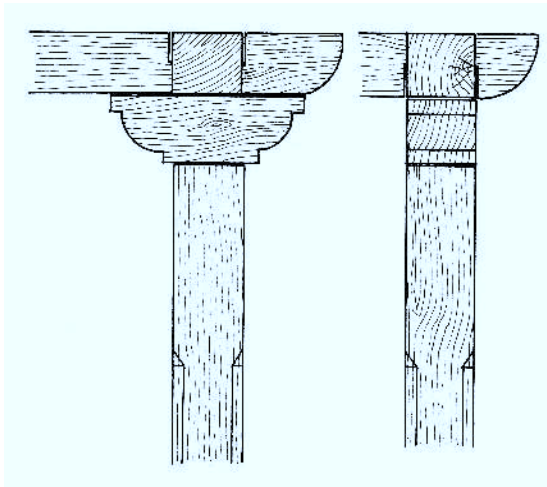

POSTE Y ZAPATA DE
ANGULO DEL TEJADILLO
DEL BALCON.



Fig. 92

VILLA DE LANESTOSA

CASA N° 4

CALLE CORREO

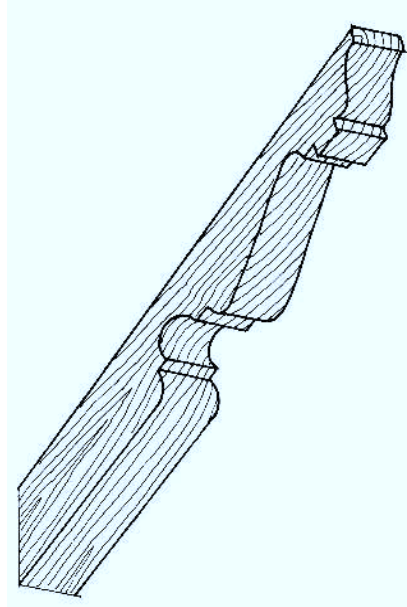
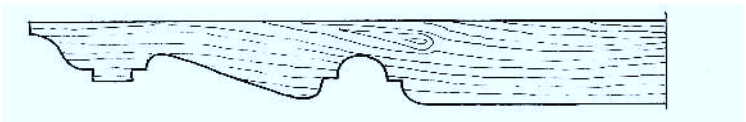

Fig. 93



CANDEALERO

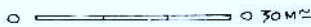

Fig. 94

VILLA DE LANESTOSA

CASA Nº 4

CALLE CORREO



CAN DE ALERO

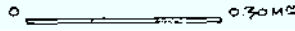

Fig. 95

VILLA DE LANESTOSA

CASA Nº 10

CALLE CORREO

CAN DE ALERO

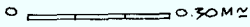
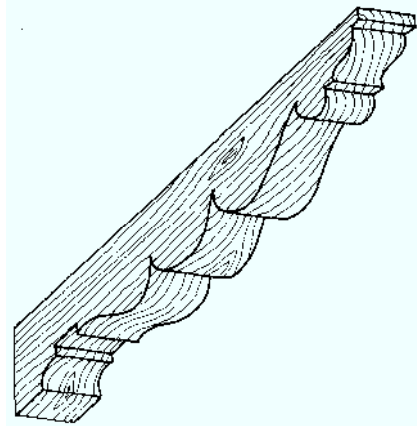

Fig. 96



VILLA DE LANESTOSA

CASA Nº 14

CALLE CORREO



Fig. 97

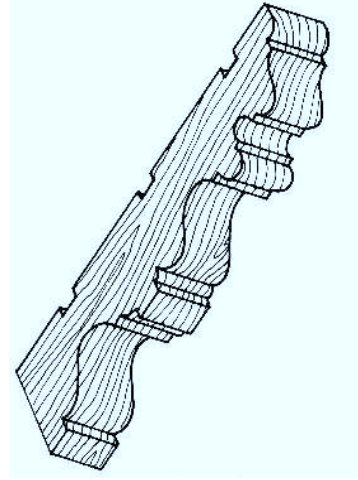

CANDELALERO
DE LA CASA

0 ————— 0.30m ≈

Fig. 98

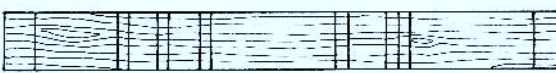
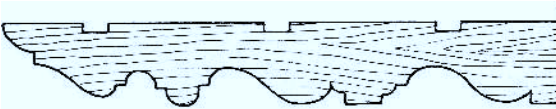

VILLA DE LANESTOSA

CASA N° 14

CALLE CORREO

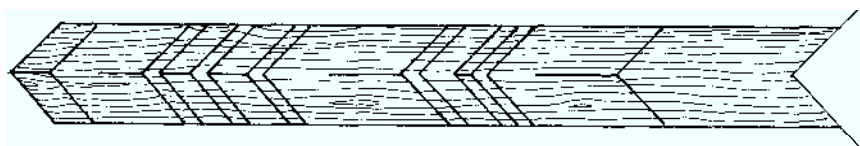
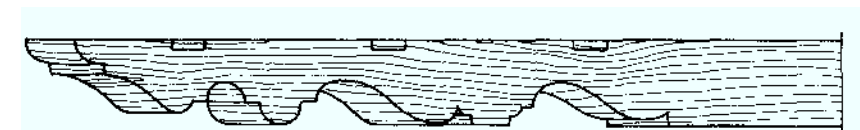

CAN DE ANGULO DEL
ALERO DE LA CASA



0 30 M^m

Fig. 99

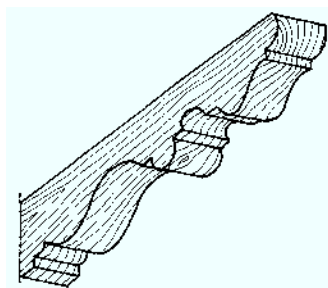

CAN DE ALERO DE
ADOSADO A LA CASA

0 30 M^m

Fig. 100



VILLA DE LANESTOSA

CASA Nº 14

CALLE CORREO

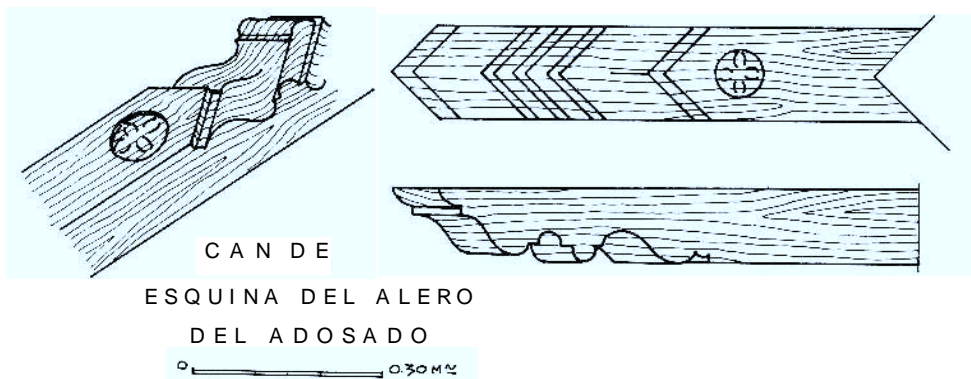

Fig. 101

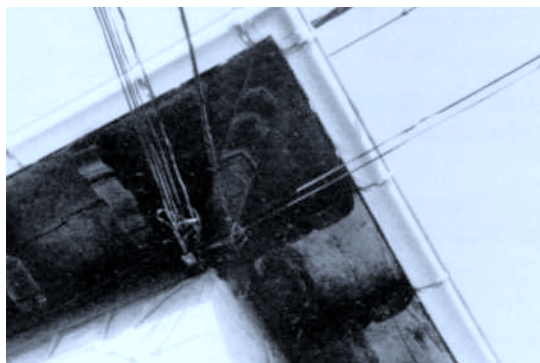

Fig. 102

VILLA DE LANESTOSA

CASA Nº 10

CALLE GUTIERREZ MARTINEZ



Fig. 103

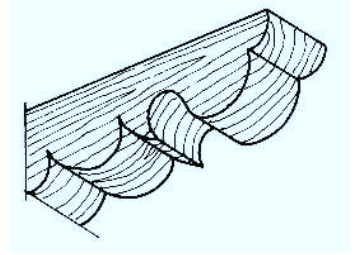
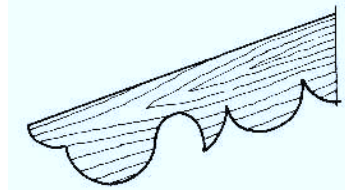

CAN DE ALERO
0 ————— 0,30 m ≈

Fig. 104

CAN DE LA CUBIERTA
DEL BALCON

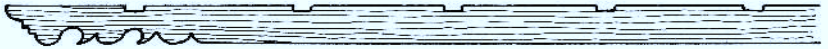

EXTREMO DEL CAN DE
CUBIERTA DEL BALCON

0 ————— 10 cm ≈

Fig. 105

VILLA DE LANESTOSA

CASA N° 10

CALLE GUTIERREZ MARTINEZ

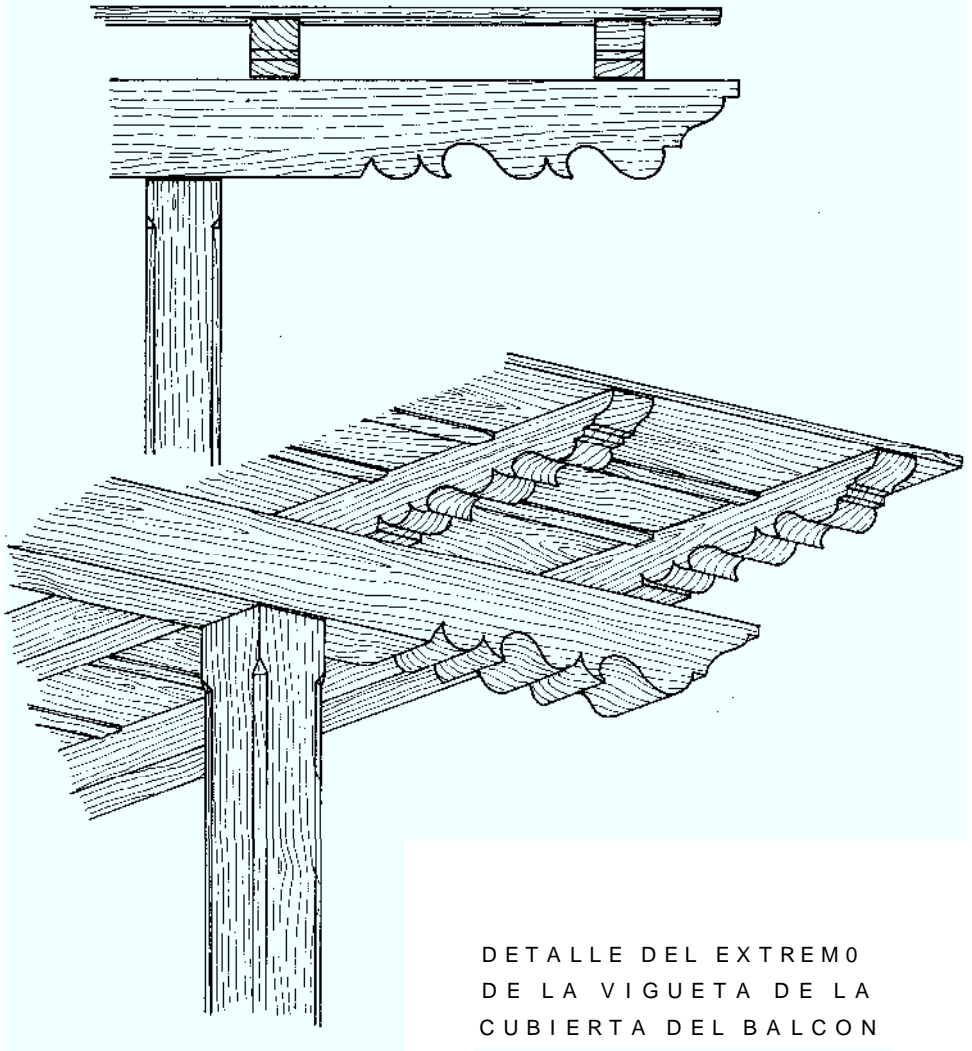

DETALLE DEL EXTREMO
DE LA VIGUETA DE LA
CUBIERTA DEL BALCON

0 ————— 0.30 M

Fig. 106

VILLA DE LANESTOSA

CASA N° 10

CALLE GUTIERREZ MARTINEZ

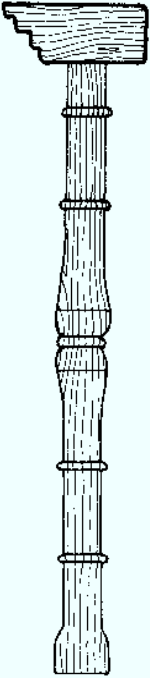

BALAUSTRÉ
DEL BALCON



Fig. 108

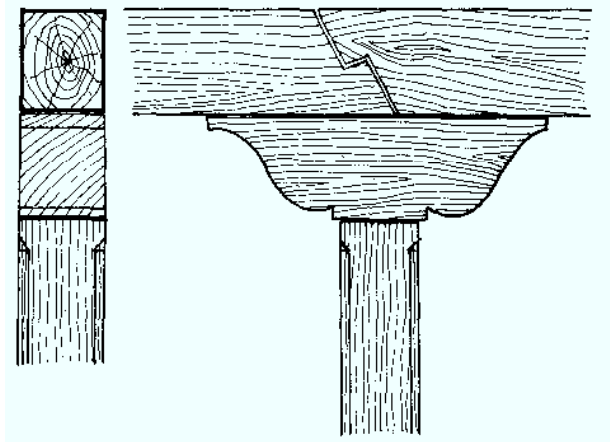

ZAPATA DEL TEJADILLO
DEL BALCON



Fig. 107

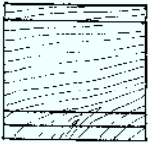

CAN DE SUJECION
DEL BALCON

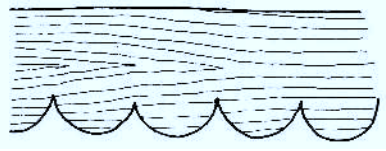

Fig. 109

VILLA DE LANESTOSA

CASA N° 10

CALLE GUTIERREZ MARTINEZ



FALDON DEL
BALCON

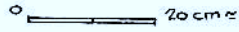

Fig. 110

VILLA DE LANESTOSA

CASA N° 5

CALLE LEHENDAKARI AGUIRRE



Fig. 111

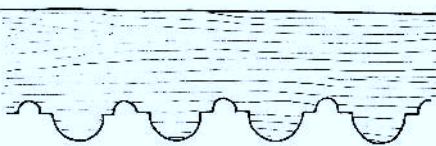

FALDON DEL BALCON



Fig. 112

JUAN DE AMESTI

VILLA DE LANESTOSA

CASA N° 5

CALLE LEHENDAKARI AGUIRRE



Fig. 113

POSTE-CAN DE
SUIJECION DEL BALCON

0 ————— 0,30 M

Fig. 114

VILLA DE LANESTOSA

CASA N° 5

CALLE LEHENDAKARI AGUIRRE

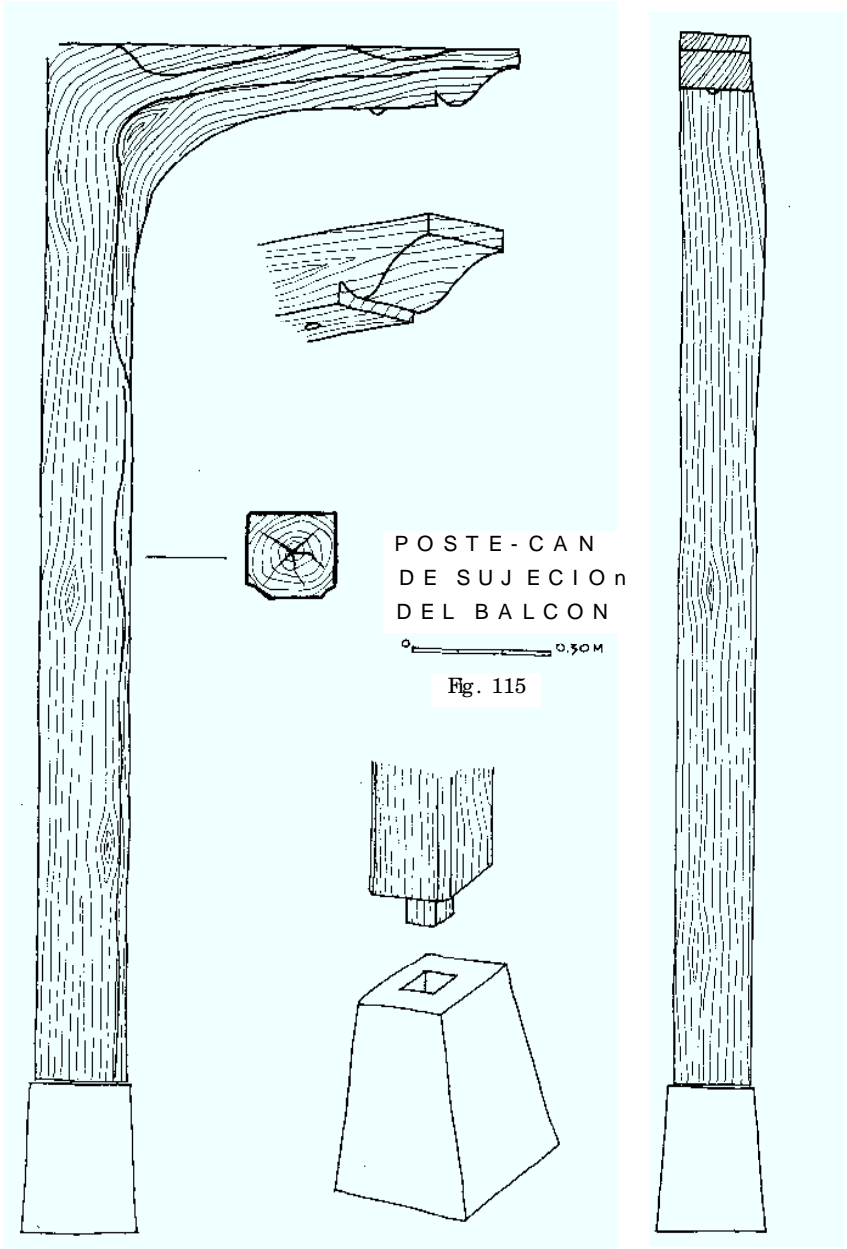

VILLA DE LANESTOSA

CASA

CALLE

LEHENDAKARI

AGUIRRE



Fig. 116

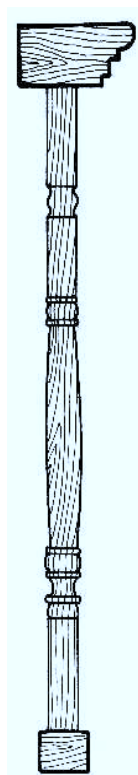

PASAMANOS
Y BARROTE
DEL BALCON

0 0,70M

Fig. 118



ZAPATA DE LOS
POSTES DEL
BALCON

0 0,70M

Fig. 117

FALDON DEL BALCON

0 5cm

Fig. 119

VILLA DE LANESTOSA

CASA

CALLE LEHENDAKARI AGUIRRE

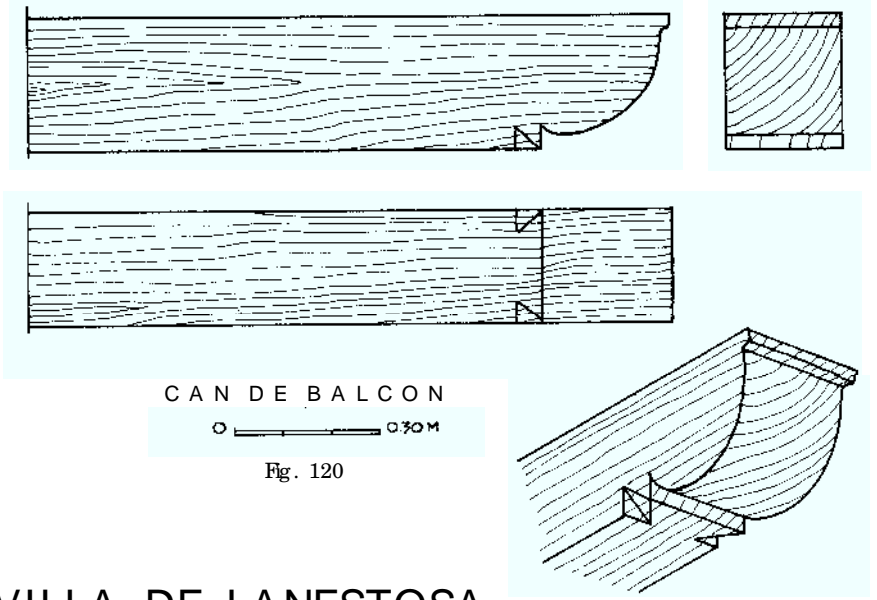

VILLA DE LANESTOSA

CASA N° 21

CALLE LEHENDAKARI AGUIRRE

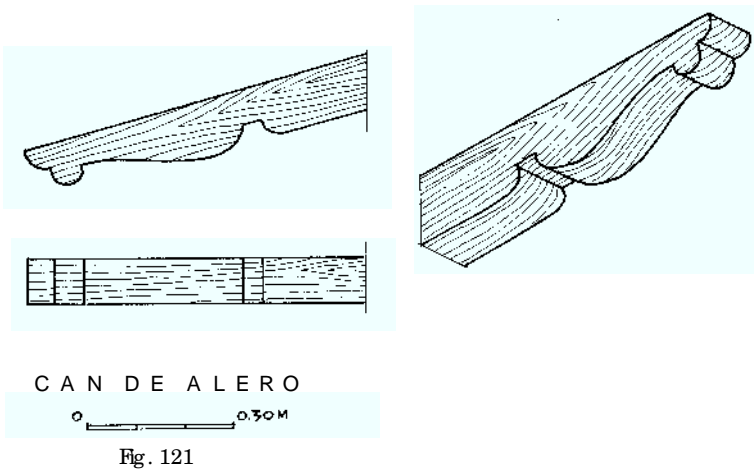

JUAN DE AMESTI

VILLA DE LANESTOSA

CASA Nº 10 (?)

CALLE LEHENDAKARI AGUIRRE



Fig. 122



Fig. 123

VILLA DE LANESTOSA

CASA Nº 7

CALLE MIRABUENO



Fig. 124



Fig. 125

VILLA DE LANESTOSA

CASA N° 7

CALLE MIRABUENO



Fig. 126



VILLA DE LANESTOSA

CASA N° 7

CALLE MIRABUENO

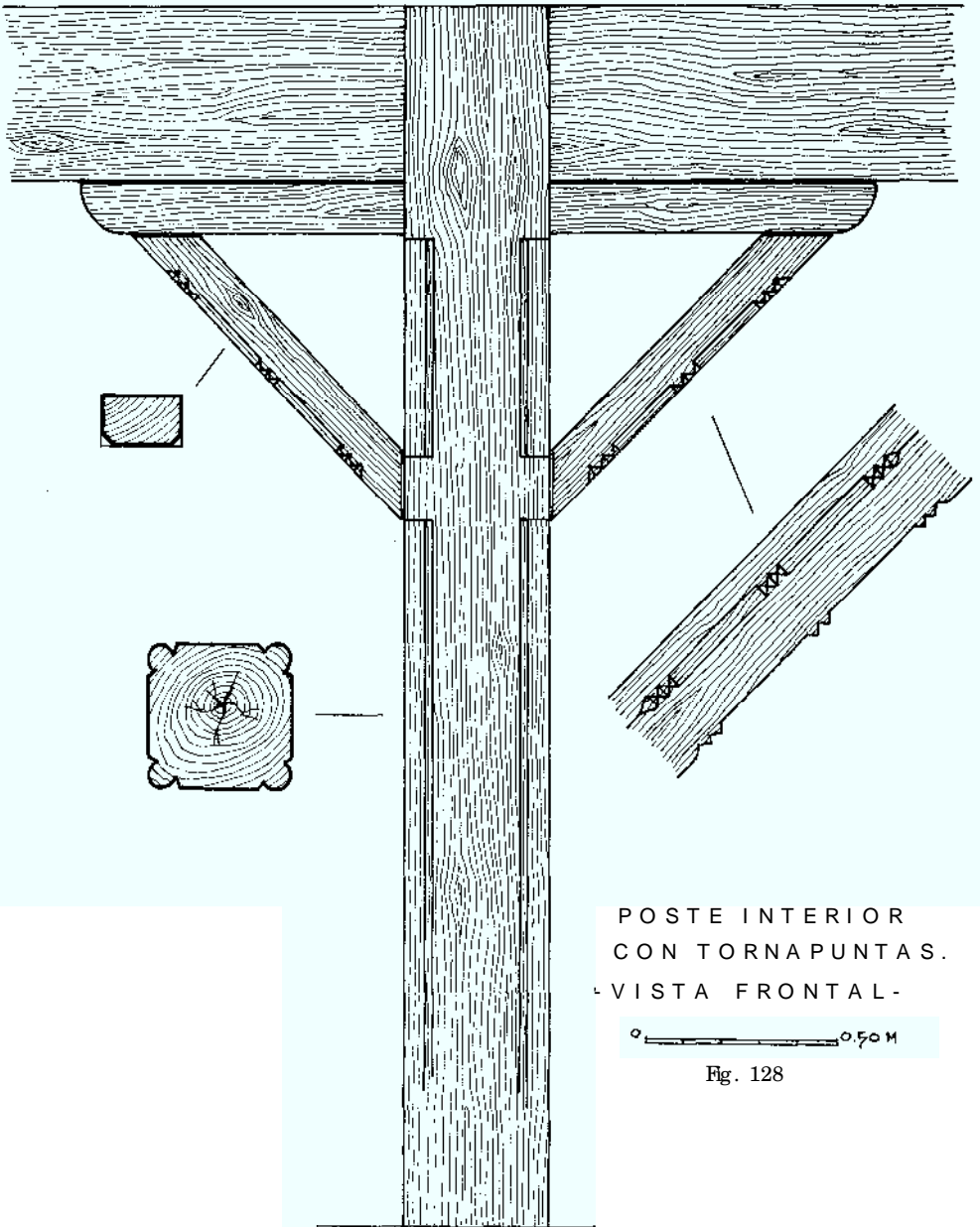

POSTE INTERIOR
CON TORNAPUNTAS.
VISTA FRONTAL.

0 0.50 M

Fig. 128

VILLA DE LANESTOSA

CASA N° 7

CALLE MIRABUENO

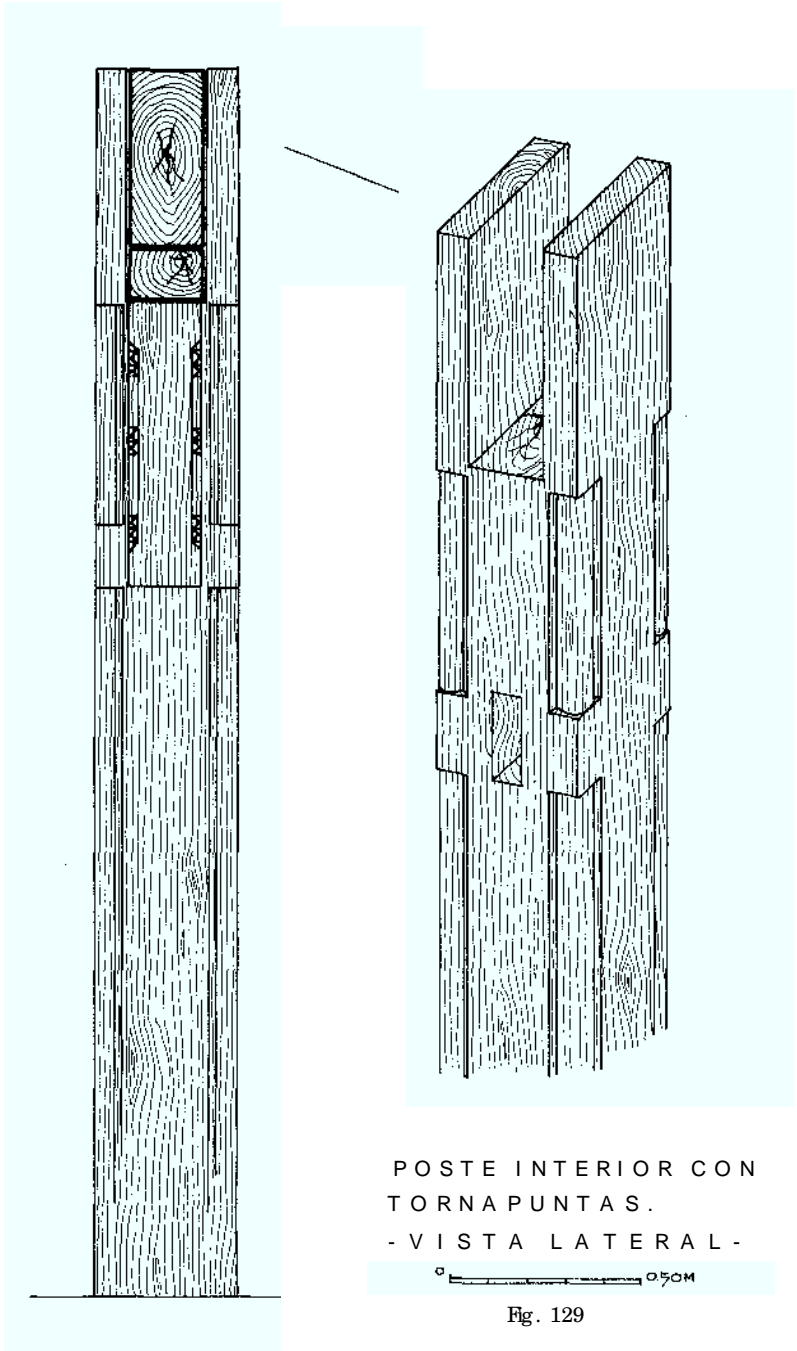

VILLA DE LANESTOSA

CASA N° 7
CALLE MIRABUENO

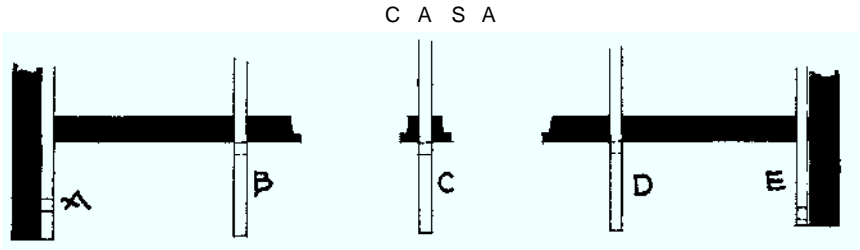

CALLE MIRABUENO

PLANTA DEL SOPORTAL DE LA CASA



Fig. 130

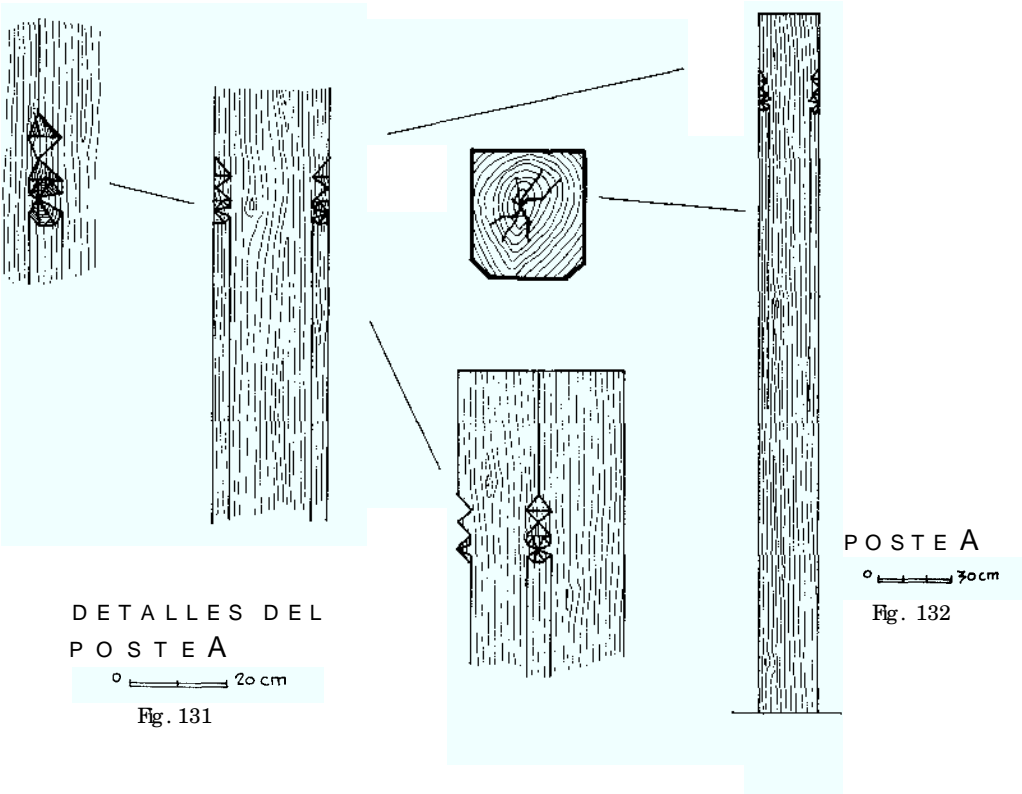

VILLA DE LANESTOSA

CASA N° 7

CALLE MIRABUENO

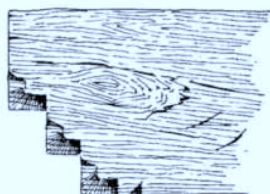

DETALLES DE LA
TESTA DE LA VIGA A

0 30cm

Fig. 133

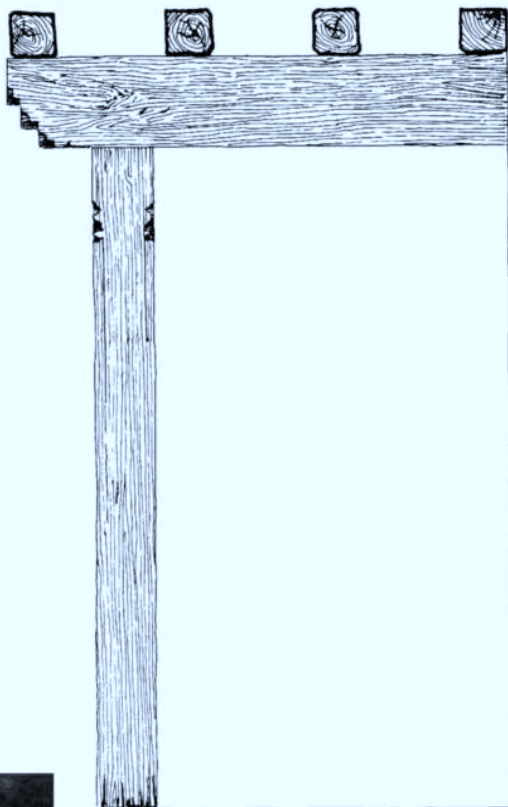

POSTE Y VIGA A

0 50cm

Fig. 135

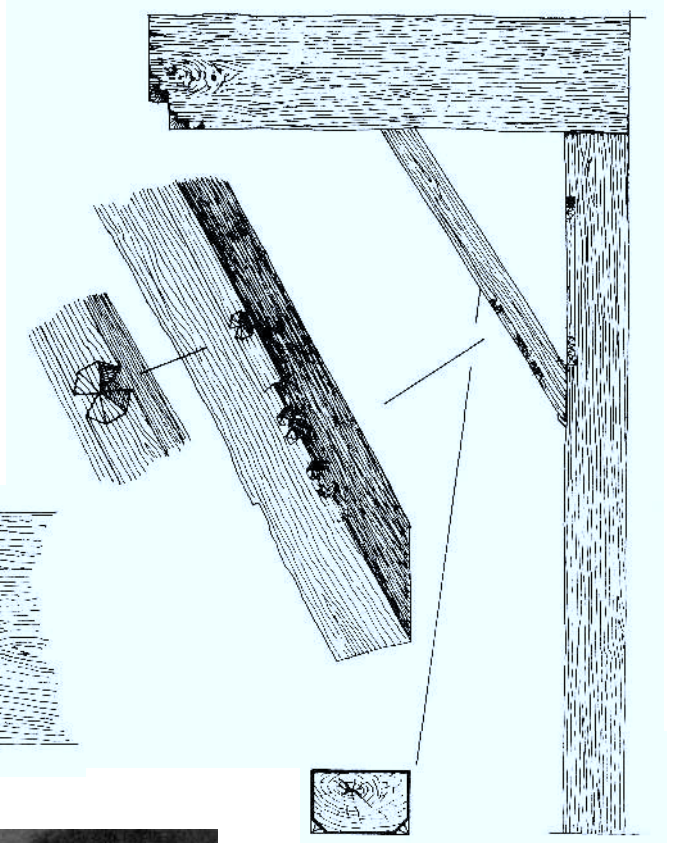
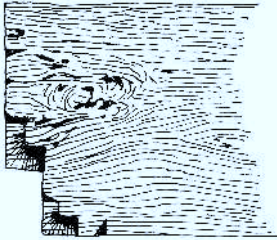
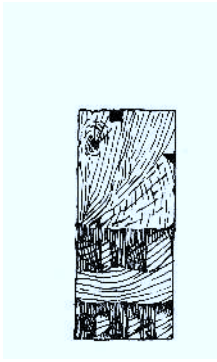

Fig. 134

VILLA DE LANESTOSA

CASA N° 7

CALLE MIRABUENO



POSTE Y VIGA B

0 30 M

Fig. 136

DETALLE DE LA
TESTA DE LA VIGA B

0 30 CM

Fig. 138



Fig. 137

VILLA DE LANESTOSA

CASA N° 7

CALLE Mirabueno



POSTE D

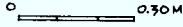

Fig. 139



SECCION Y DETALLE DEL POSTE D



Fig. 140

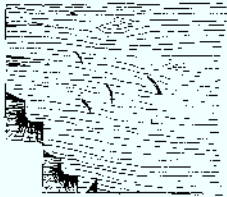
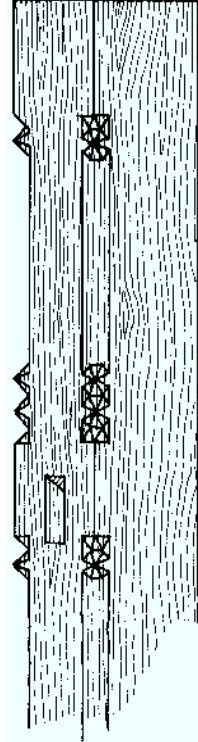

CABEZA DE LA VIGA D

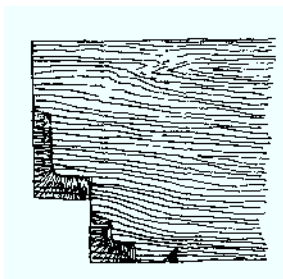

Fig. 141

VILLA DE LANESTOSA

CASA N° 7

CALLE MIRABUENO



TESTA DE LA
VIGA C

Fig. 142



TESTA DE LA
VIGA E

0 20 cm

Fig. 143

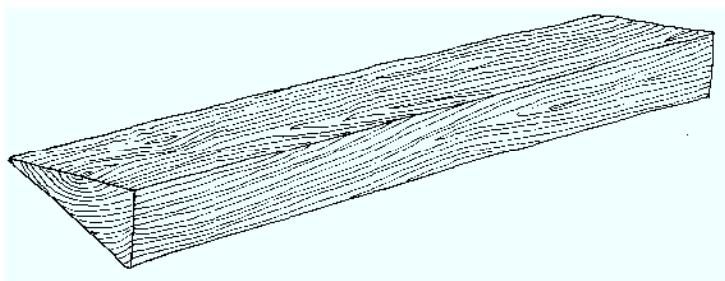

ESCALON DE MADERA
MACIZO DE LA ESCALERA

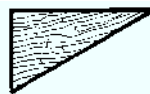

Fig. 144