

MADERA TALLADA EN EL VALLE DE TRUCIOS

Juan de Amesti Mendizabal

Cuadernos de Sección. Artes Plásticas y Documentales 10. (1992), p. 29-66.
ISSN 0212-3215
Donostia: Eusko Ikaskuntza

El presente estudio recoge las piezas de madera tallada en los edificios civiles y religiosos del Valle de Trucios (S. XV a finales del S. XIX).

Estos elementos forman parte del edificio y los más frecuentes en los edificios civiles son: canes en alero, canes, balastradas, postes, zapatas y faldones en balcones.

En los edificios religiosos abundan los canes de alero, barandillas de coro, así como postes y zapatas en los pórticos. En las parroquias y ermitas no se han estudiado los retablos y los púlpitos.

Lan honek Turtzios Haraneko eraikuntza zibil eta erlijiosoetan aurkitzen diren zur tailatuzko piezak biltzen ditu (XV-XIX. mende amaieraraino).

Elementu hauek eraikuntzaren osagai izan ohi dira eta eraikuntza zibiletan sarrien aurkitzen direnak honako hauek dira: teilatagaleko kainuak, harburuak, balastradak, posteak, zapatak eta baikoieta faldoiak.

Eraikuntza erlijiosoetan teilatagaieko harburuak eta koruetako barandak ugari dira, bai eta posteak eta zapatak portikoetan. Eliza eta kaperetako erretaulak eta pulpituak ez dira aztertu.

This study collects the woodcarvings of civil and religious buildings at the Trucios Valley (XVth century up to the end of the XIXth century).

These elements are part of the building and those most frequently found in civil buildings are: gable-ends, corbels, balustrades, posts, balcony supports and gables.

For religious buildings plenty of gable-ends have been found as well as choir balustrades, posts and bases for porticos. Neither altarpieces nor pulpits from parish and hermitage churches have been studied.

INTRODUCCION

En esta tercera parte de «La madera tallada en las Encartaciones de Bizkaia» ha sido estudiado el Valle de Trucíos, recogiendo material todavía hoy existente en su lugar de origen.

Las piezas estudiadas pertenecen al período que va desde el S. xv hasta finales del S. xix, momento en el que se produce la convivencia de piezas inspiradas en la tradición de la zona encartada con otras nuevas elaboradas con formas importadas de otros países y culturas. Ante esta circunstancia, sólo recogeremos en este trabajo las formas tradicionales.

Son pocas las muestras que han perdurado en un estado de conservación digno debido a la climatología y a la falta de medios para su preservación.

Este trabajo tiene como fin primordial fotografiar, medir, fechas y emplazar el mayor número de muestras, para que de este modo no desaparezcan del todo, y así, nos sirven como modelos para futuras restauraciones en la zona encartada. No obstante, no hay que olvidar el objetivo no menos importante de mentalizar a los propietarios y a los que no lo son del valor histórico-artístico que representan para nuestra cultura.

Para realizar este trabajo, hemos seguido el criterio de identificar en primer lugar el edificio en el que se encuentran las diferentes piezas de madera tallada, y en segundo lugar, establecer la localización en las que éstas se ubican, ya sea en el interior o en el exterior de aquel. Podemos mencionar a título enunciativo en los edificios civiles los canes y tornapuntas de alero; los balcones con sus canes, balaustradas y faldones; ventanas; puertas de balcón; puertas y postes en el exterior, mientras que en el interior recogemos puertas; ménsulas; zapatas; postes; etc.

En los edificios religiosos aludimos a balaustradas de coro; postes y zapatas de pórtico; puertas talladas y, en contraposición, excluimos púlpitos y retablos.

EDIFICIOS CIVILES

Canes de tejado

Casi todas las cubiertas de los tejados de los edificios del Valle de Trucíos tienen alero formado por canes. Estos se encuentran siempre en posición horizontal, a ellos van clavadas unas tablas que ocultan los cabios en su vuelo. Sobre estos cabios apoya el tabazón que sirve de plataforma para las tejas (siempre de tipo árabe y color rojo hasta finales del S. xix momento en que se empieza a utilizar también la teja plana).

En los edificios barrocos con tejado a cuatro aguas es donde más abundan los canes. En los edificios más humildes como es el caso de los caseríos, los aleros están formados únicamente por los vuelos de los cabios a los que va clavada la tabla y sobre ésta las tejas. Los canes tallados aparecen con más asiduidad en los S. XVII y XVIII. Generalmente, su decoración consiste en un recorte de forma curva en su cara inferior (Fig. 365, 370 y 380). Algunos canes además de este detalle tienen talla. En este sentido, debemos resaltar la talla de los canes del alero del Palacio de Tueros por sus estrías acanaladas y agallones (Fig. 398).

Los canes más vistosos, gruesos y largos son los de esquina o ángulo del alero, que además poseen una talla más compleja (Fig. 366, 367 y 381). También destacaremos los canes de ángulo del Palacio de Tueros por su talla inferior barroca (Fig. 400).

Tanto los canes de fachada como los de ángulo poseen terminaciones en forma de «gola», llamada popularmente «pecho de paloma» (Fig. 365 y 380).

Balcones

Los balcones, elementos muy frecuentes en el Valle de Trucíos, son en su mayoría de madera y están formados por canes o piezas de sujeción inferior, balaustrada o antepecho de barrotes y faldón o remate inferior.

Todos los balcones están cubiertos por un tejadillo constituido a su vez por postes, zapatas, cabezales y canes.

Los canes de sujeción inferior son el extremo de las vigas que sobresalen al exterior del edificio. Su fortaleza les permite tener una considerable longitud y mantener una gran distancia entre sí. La sección de los canes es gruesa —entre 20 y 30 cms.— con testa tallada normalmente en «pechopaloma» (Fig. 359) o en bocel. Sobre estos canes descansan las viguetas, y a su vez sobre éstas están clavadas las tablas que forman el piso del balcón. Lo habitual es encontrar cuatro canes por balcón.

En algunas ocasiones, la sujeción inferior del balcón la forman dos canes superpuestos (Fig. 406).

Los canes de algunos balcones de la zona poseen dimensiones similares a los canes del tejado. (Fig. 414).

La balaustrada, elemento imprescindible en todo balcón, puede estar formada por barrotes de distinta configuración.

En el Valle de Trucíos hay fundamentalmente dos tipos de barrote, siendo todos ellos del S. XIX o de principios del S. XX. Los primeros son una continuación del barrote torneado tradicional barroco, aunque se distingue de éste por una considerable disminución en su diámetro y por su diseño más pobre en relación con el que presentaba su antecesor (Véase el barrote que aparece a la izquierda en la Fig. 403 y los dos barrotes dibujados en el centro y la derecha en la Fig. 361). El segundo tipo de barrote puede describirse como una tabla recortada con dibujo simétrico (Fig. 399 y 408).

Excepcionalmente debe destacarse la balaustrada del caserío sito en el Barrio de Pando, que aún estando fechado en el S. XIX, presenta barrotes de gruesa sección y cuidado diseño, así como el pasamanos moldurado, recordándonos todo ello a las balaustradas barrocas «dieciochescas».

Algunos balcones conservan el faldón que suele estar tallado en su parte inferior con un motivo repetitivo de forma curva. (Fig. 404).

Puertas, ventanas, puertas de balcón, barandillas y postes interiores

Por lo que se refiere a este apartado, debemos señalar que no existen piezas de importancia en el Valle de Trucíos. Sin embargo, hay que destacar la puerta interior del Palacio del Marqués de Villafuerte en el Barrio de San Diez, que contrasta con el resto de las puertas de la zona estudiada, por su gran calidad y riqueza (Fig. 372 y 374).

En efecto, las puertas interiores encontradas en el Valle de Trucíos son de cuarterones y no tienen ningún otro elemento digno de mención. Por el contrario, la puerta reseñada en líneas anteriores combina los cuarterones cuadrados y rectangulares en la parte inferior y superior de la misma, mientras que el centro de la puerta está constituido por cuarterones triangulares que muestran cuatro motivos diferentes de talla rococó (Fig. 373, 375 y 376) en torno al elemento principal de la misma, formado por la talla heráldica con las armas de Lapuente (Fig. 377 y 378).

Para terminar este apartado, sólo señalar que la única puerta exterior que tiene talla está en este Palacio, mostrando un escudete sin decoración interna (Fig. 368 y 371).

EDIFICIOS RELIGIOSOS

Canes de aleros

En el Valle estudiado sólo existen canes de alero en la ermita de Santa Isabel del Barrio de Tueros. Estos canes son de características similares, pero de dimensiones inferiores, a los que se encuentran en los edificios civiles (Fig. 363).

Puertas exteriores

Las piezas que merecen atención son dos puertas de estilo barroco que se encuentran en la Iglesia de San Pedro, sita en el Barrio del mismo nombre.

La primera está en la portada de San Pedro de estilo herreriano decadente (Fig. 385 y 386) y sorprende por su perfecta adaptación a dicha portada y por su sobriedad. La puerta puede dividirse en dos partes separadas por una cornisa de tipo arquitectónico (Fig. 387). En la parte superior se aprecia un motivo central en forma de concha, rodeado por cuarterones que se adaptan a la curvatura del arco de la portada (Fig. 386). La parte inferior consta de un cuarterón central (Fig. 388) con un panel tallado con formas vegetales, (Fig. 389) que recuerda el escudo de los clavos barrocos y que se encuentra rodeado por cuarterones en forma de L y rectangulares (Fig. 385).

La segunda puerta, situada en la portada gótica ojival, es de gran belleza y riqueza decorativa, realizada además por clavos (Fig. 390 y 391). A diferencia de la primera, que es móvil, con giro por quicio y puerta de cancela, ésta que nos ocupa consta de un armazón fijo que se adapta al hueco de la portada y que contiene dos hojas móviles en su centro.

En la puerta pueden distinguirse tres motivos decorativos: el primero en las jambas (Fig. 394, parte inferior); el segundo que sirve de tapajuntas entre la puerta y el arco (Fig. 394, parte superior); y el tercero, que decora el enmarque y moldura de las hojas móviles. Todos ellos son de estilo barroco y usuales en los retablos de la misma época.

En la parte superior, bajo la clave del arco hay un motivo decorativo que a su vez puede encontrarse en el can de ángulo del tejado del Palacio de Tueros (Fig. 400).

Piezas interiores

Con respecto a las piezas interiores, sólo cabe destacar los balaustres (Fig. 383) y pasamanos (Fig. 384) de la barandilla del coro de la Iglesia de San Pedro ya citada.

VALLE DE TRUCIOS

CASA

BARRIO DE TUEROS



Fig. 357

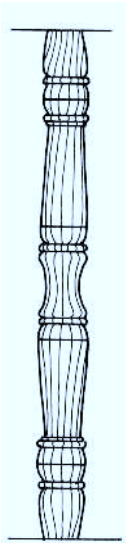

BALAUSTRÉ
DEL BALCON

0 10 20cm

Fig. 358

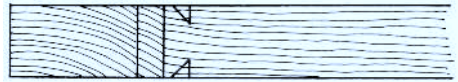
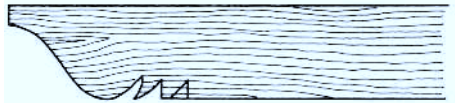

CAN DE
SUJECION DEL
BALCON

0 10 20cm

Fig. 359

VALLE DE TRUCIOS

CASERIOS

BARRIO E TUEROS



Fig. 360

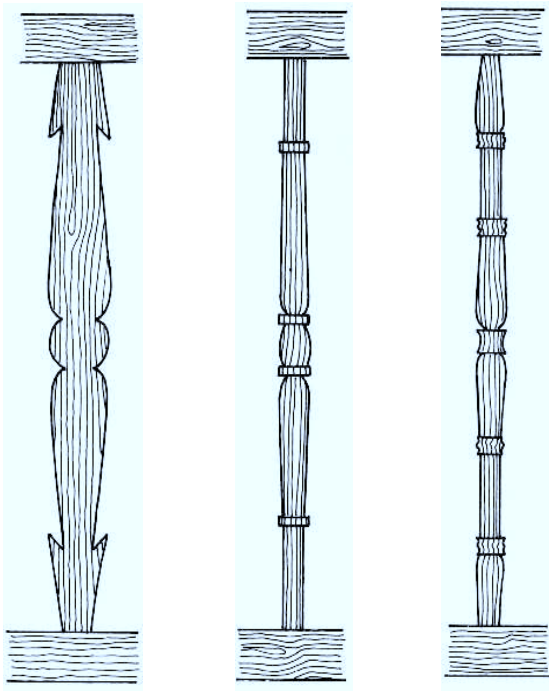

BALAUSTRES
DE LAS BALCO-
NADAS.

0 10 20cm

Fig. 361

VALLE DE TRUCIOS

ERMITA DE S^TA ISABEL

BARRIO DE TUEROS



Fig. 362

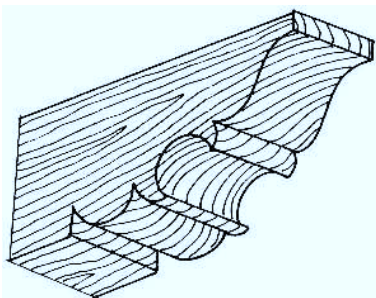
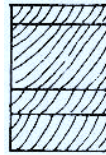
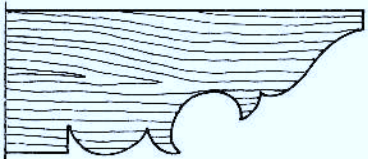

CANDEALERO



Fig. 363

VALLE DE TRUCIOS

PALACIO (S. XVII)

BARRIO DE ROMAÑA

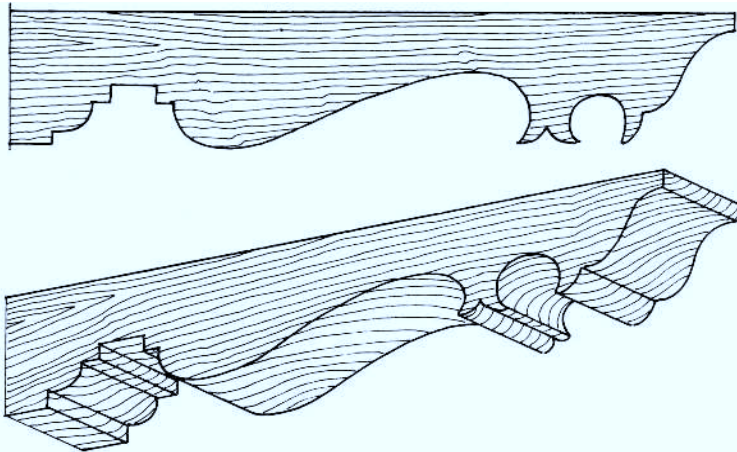

Fig. 364

CAN DEL ALERO
DEL TEJADO



Fig. 365



VALLE DE TRUCIOS

PALACIO (S. XVII)

BARRIO DE ROMAÑA

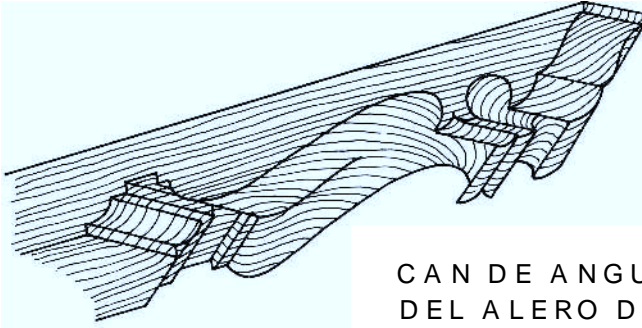

CAN DE ANGULO
DEL ALERO DEL
TEJADO

Fig. 366

VALLE DE TRUCIOS

PALACIO DE VILLAFUERTE

BARRIO DE S. DIEZ

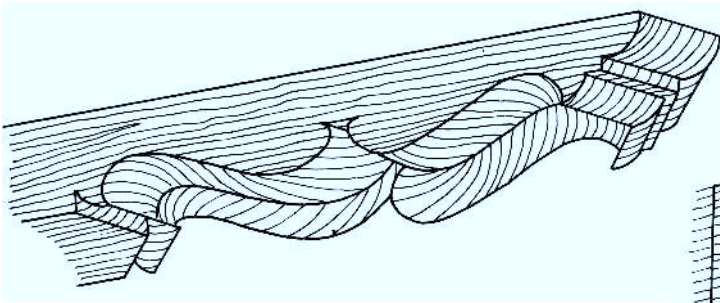

CAN DEL ANGULO
DEL ALERO DEL
TEJADO

Fig. 367

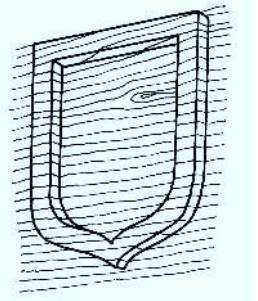

ESCUDETE TALLA-
DO EN LA PUERTA
PRINCIPAL

Fig. 368

VALLE DE TRUCIOS

PALACIO DE VILLAFUERTE

BARRIO DE S. DIEZ



Fig. 369

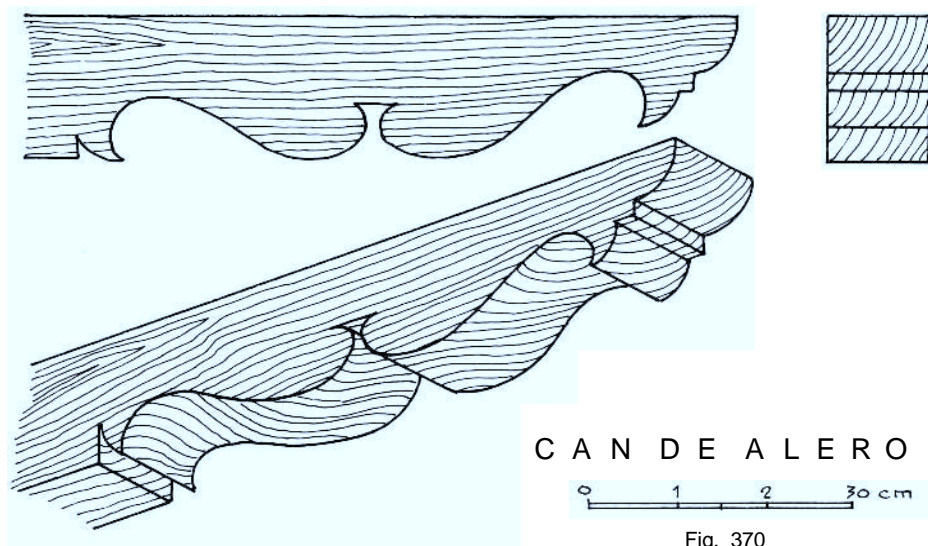
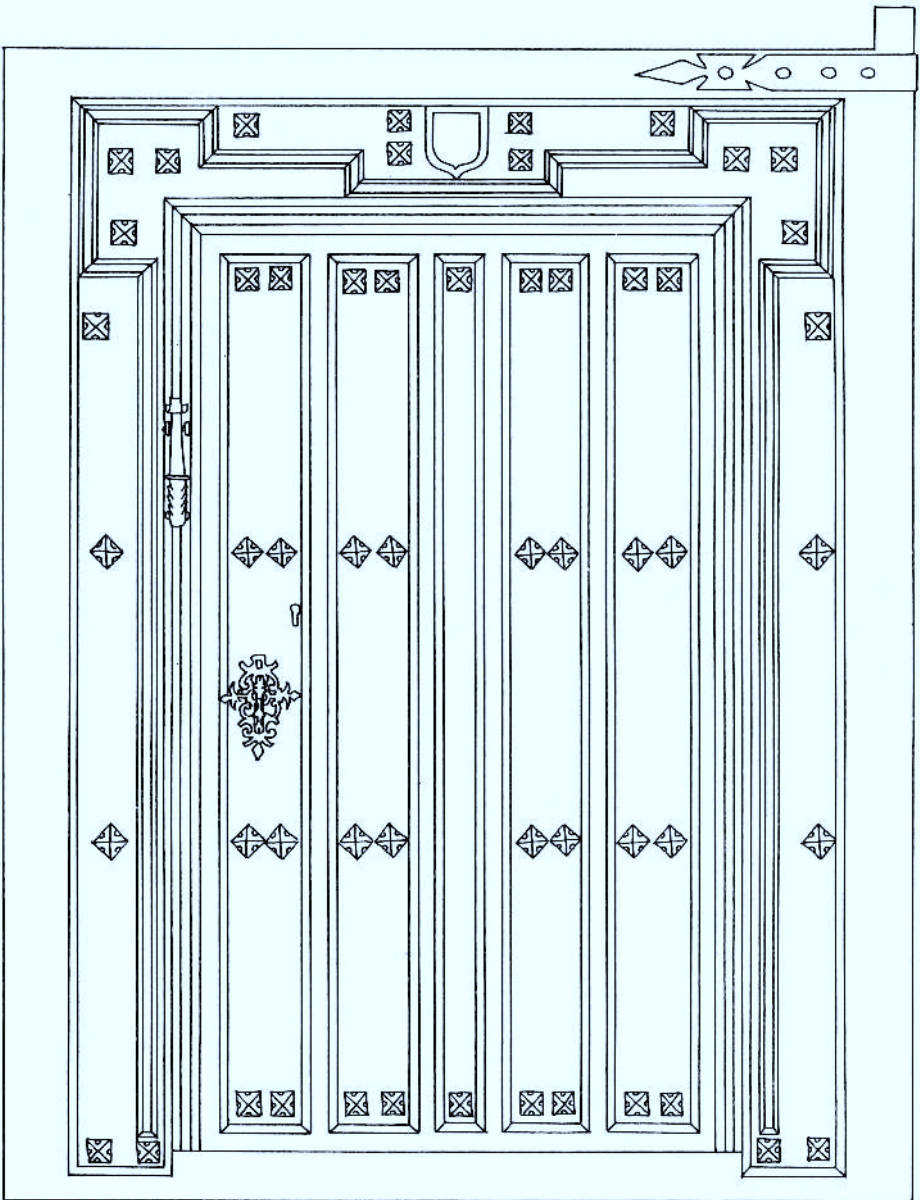

Fig. 370

VALLE DE TRUCIOS
PALACIO DE VILLAFUERTE
BARRIO DE SAN DIEZ



PUERTA PRINCIPAL

Fig. 371

VALLE DE TRUCIOS

PALACIO DE VILLAFUERTE

BARRIO DE S. DIEZ

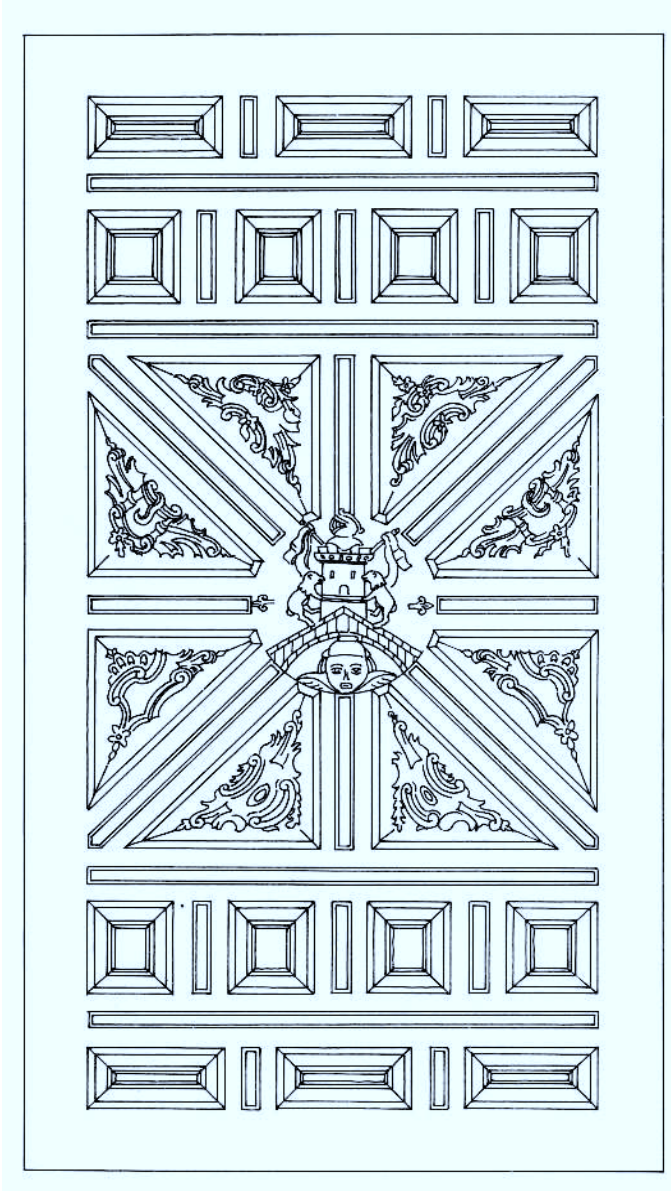

HOJA DE PUERTA INTERIOR

0 ————— 20 cm

Fig. 372

VALLE DE TRUCIOS
PALACIO DE VILLAFUERTE
BARRIO DE S. DIEZ

DISTINTAS TALLAS
BARROCAS EN LOS
PANELES TRIANGU-
LARES DE UNA PUER-
TA INTERIOR



Fig. 373



Fig. 374

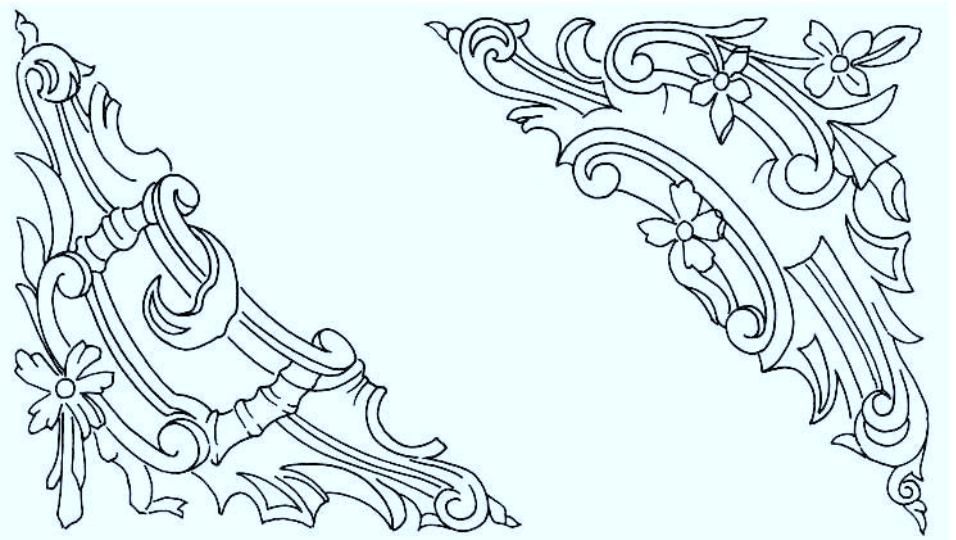

VALLE DE TRUCIOS

PALACIO DE VILLAFUERTE

BARRIO DE S. DIEZ

DISTINTAS TALLAS
BARROCAS EN LOS
PANELES TRIAN-
GULARES DE UNA
PUERTA INTERIOR

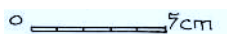
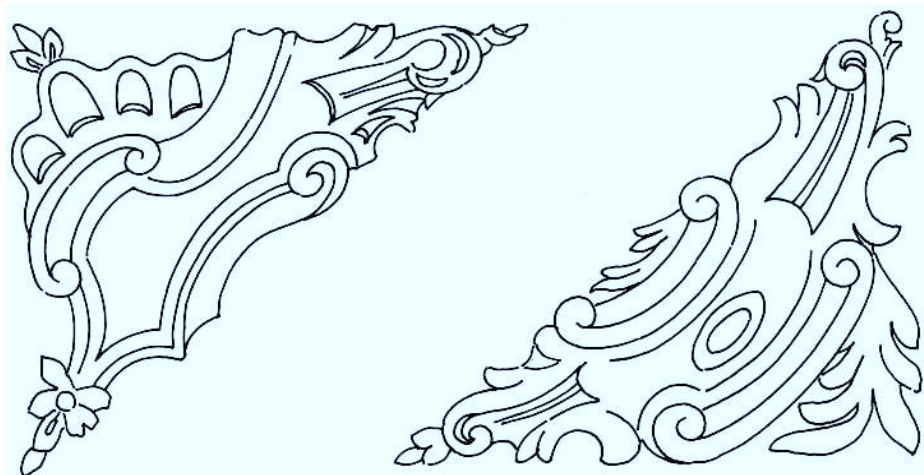

Fig. 375



Fig. 376



VALLE DE TRUCIOS
PALACIO DE VILLAFUERTE
BARRIO DE S. DIEZ



Fig. 377

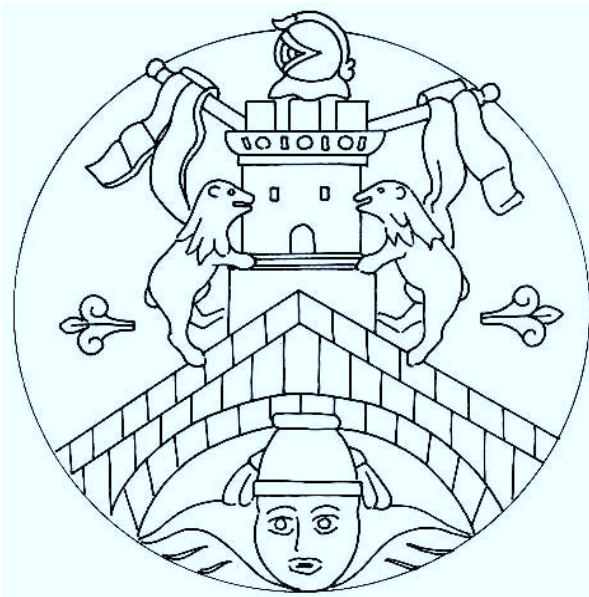

ARMAS DE LOS LA PUENTE TALLADAS EN
UNA PUERTA INTERIOR

Fig. 378

VALLE DE TRUCIOS

PALACIO DE LA PUENTE

BARRIO DE S. DIEZ



Fig. 379

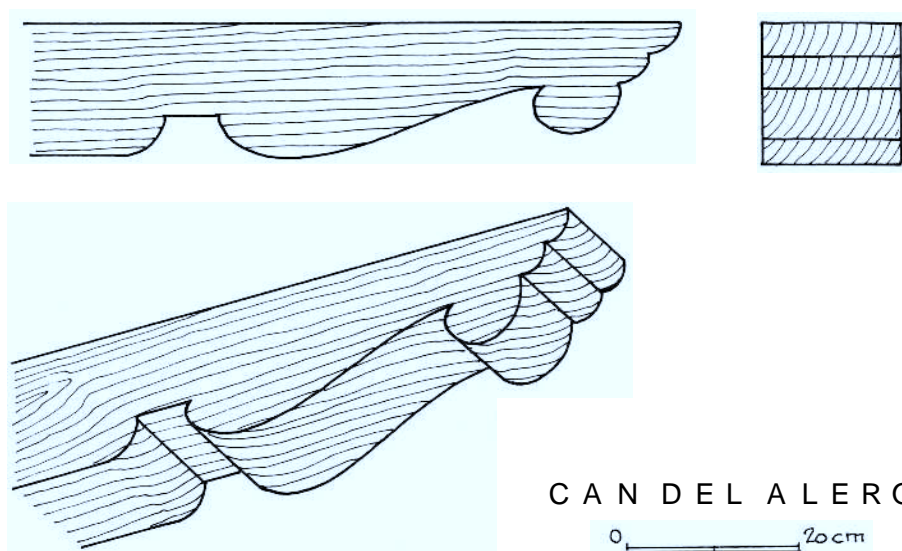
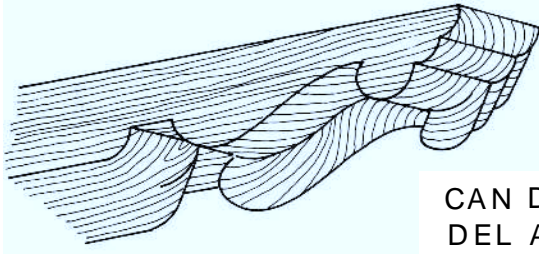

Fig. 380

VALLE DE TRUCIOS

PALACIO DE LA PUENTE
BARRIO DE S. DIEZ



CAN DE ANGULO
DEL ALERO DEL
TEJADO

Fig. 381

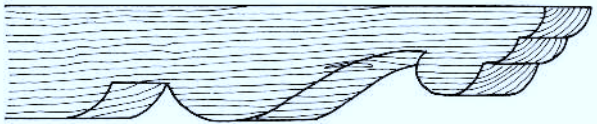

VALLE DE TRUCIOS

IGLESIA DE S. PEDRO
BARRIO DE S. PEDRO

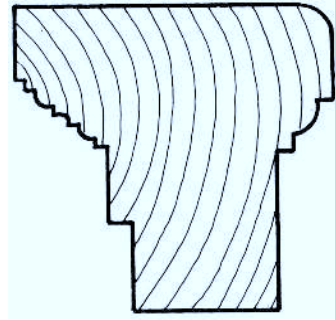
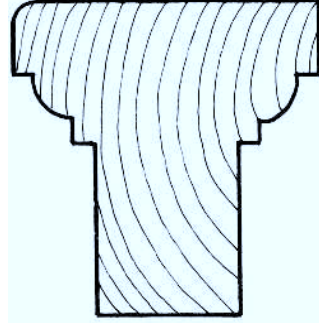
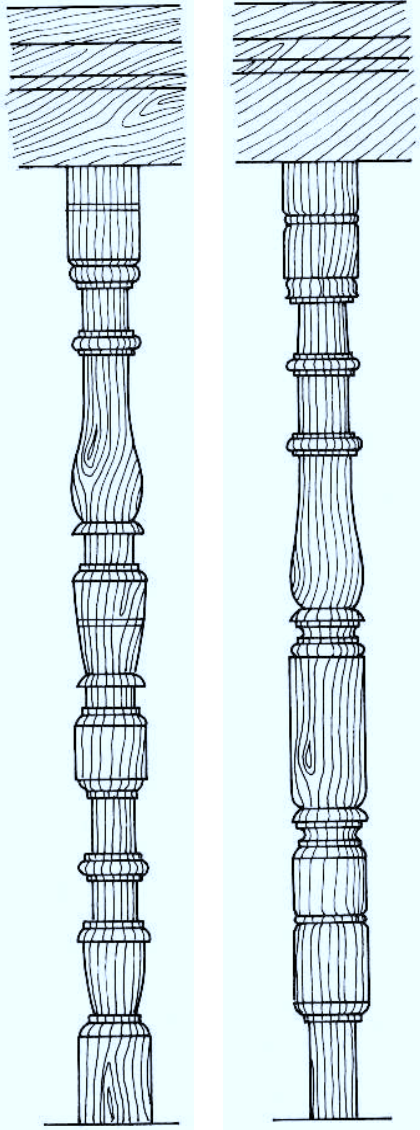

Fig. 382

VALLE DE TRUCIOS

IGLESIA DE S. PEDRO

BARRIO DE S. PEDRO



PASAMANOS DE LA
BALAUSTRADA DEL
CORO

5 cm

Fig. 384

BALAUSTRAS DE LA
BALAUSTRADA DEL
CORO

10 cm

Fig. 383

VALLE DE TRUCIOS

IGLESIA DE S. PEDRO

BARRIO DE LA IGLESIA O S. PEDRO

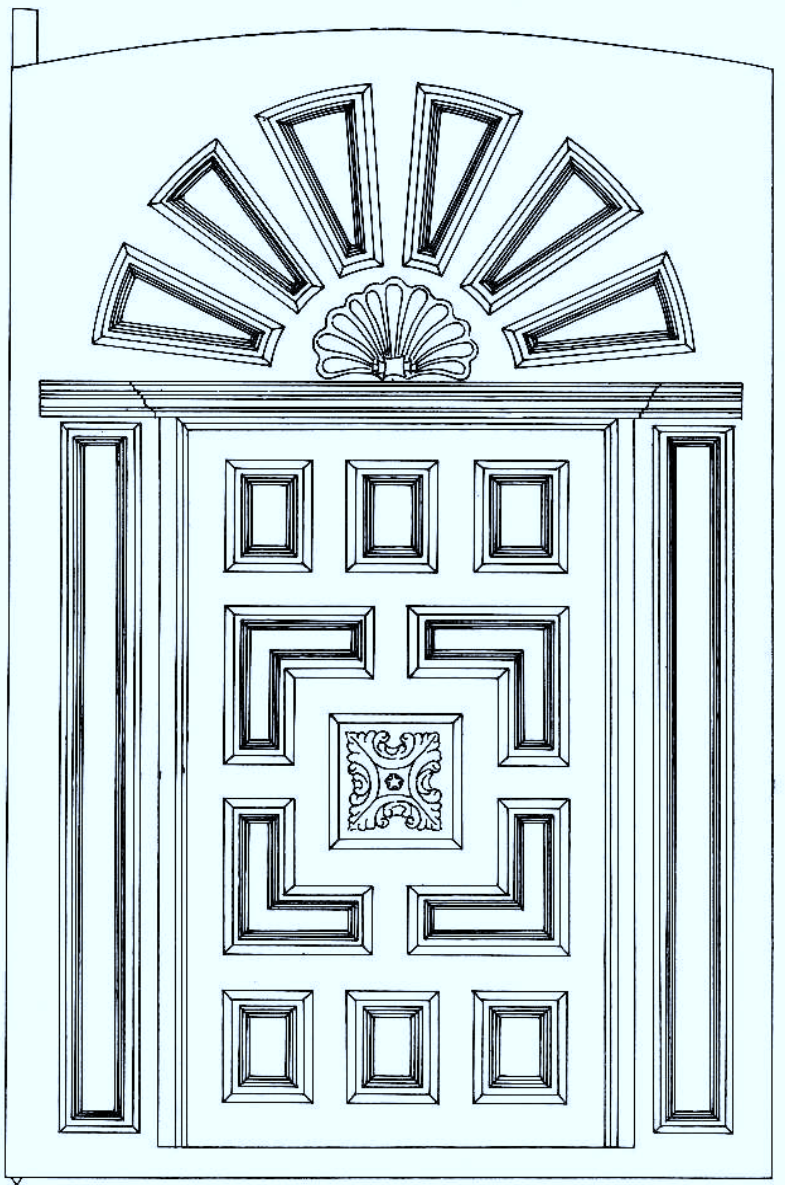

PUERTA DE ACCESO BAJ O LA TORRE



Fig. 385

VALLE DE TRUCIOS

IGLESIA DE S. PEDRO
BARRIO DE S. PEDRO



Fig. 386



Fig. 387

VALLE DE TRUCIOS

IGLESIA DE S. PEDRO

BARRIO DE S. PEDRO



Fig. 388

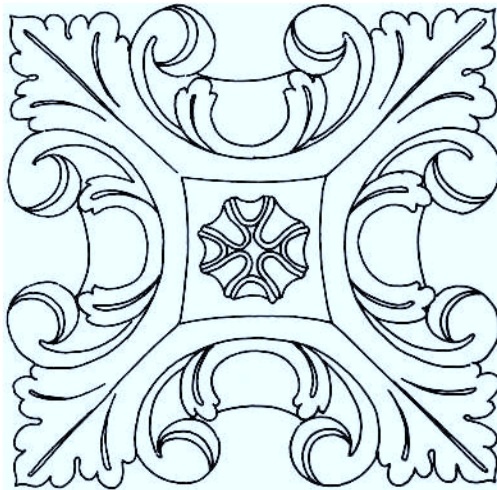

TALLA DEL PANEL CENTRAL DE
LA PUERTA DE LA PORTADA HE-
RRERIANA

Fig. 389

VALLE DE TRUCIOS

IGLESIA DE S. PEDRO

BARRIO DE S. PEDRO

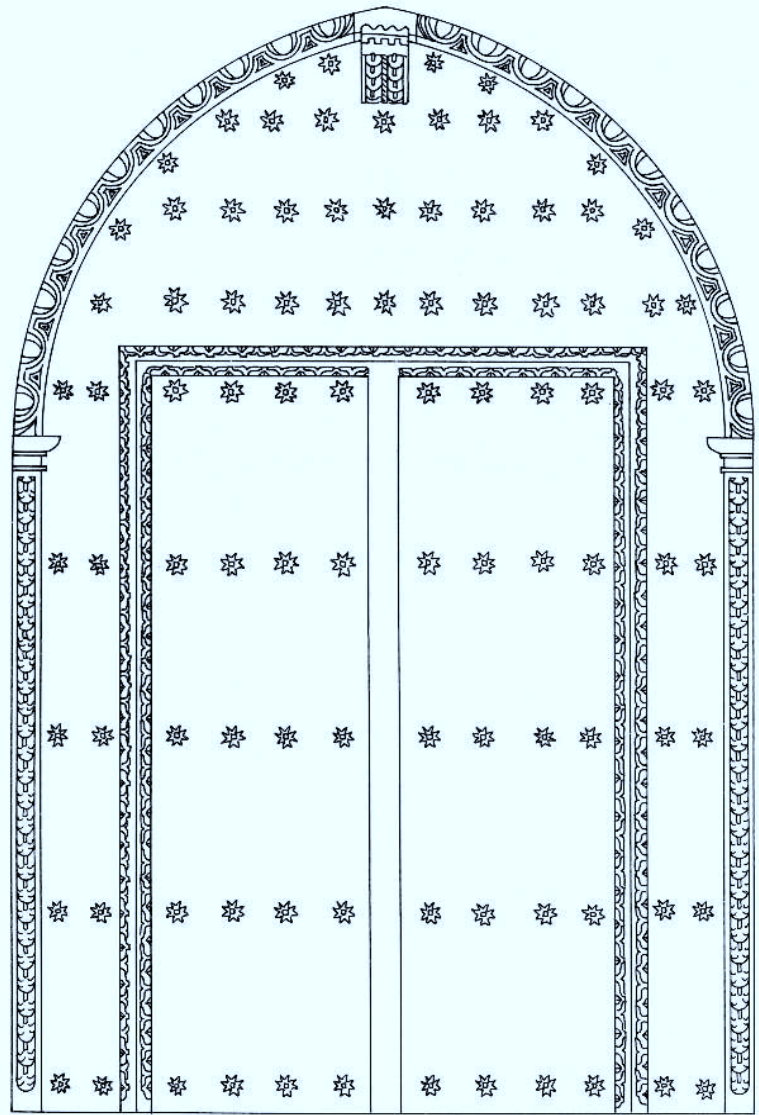

PUERTA BARROCA EN LA PORTADA GOTICA

Fig. 390

VALLE DE TRUCIOS

IGLESIA DE S. PEDRO

BARRIO DE S. PEDRO



Fig. 391

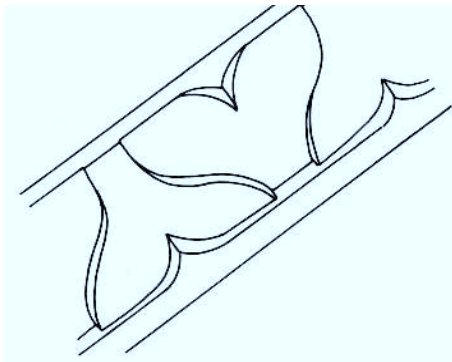
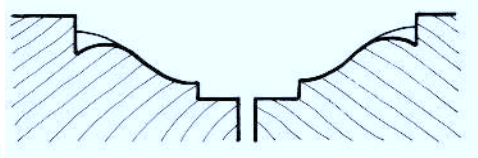
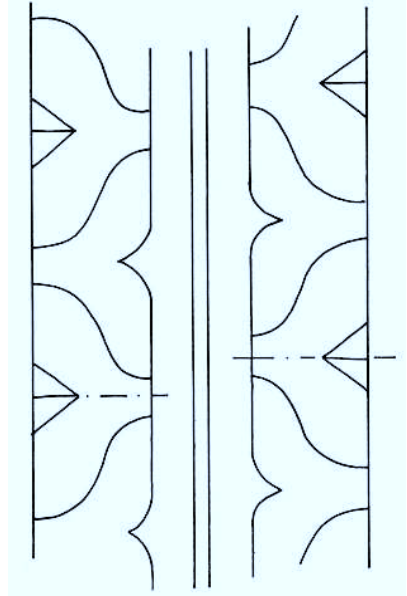

TALLE EN LAS HOJAS
DE LA PUERTA DE CAN-
CELA Y EN EL CABEZAL
Y JAMBAS DE SU ENMAR-
QUE

0 5cm

Fig. 392

VALLE DE TRUCIOS

IGLESIA DE S. PEDRO

BARRIO DE S. PEDRO

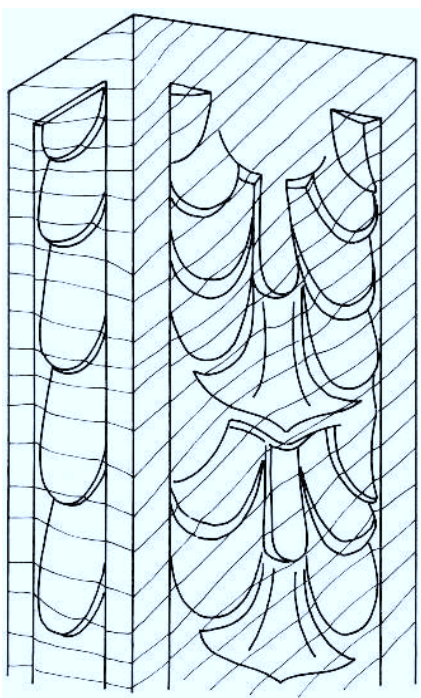
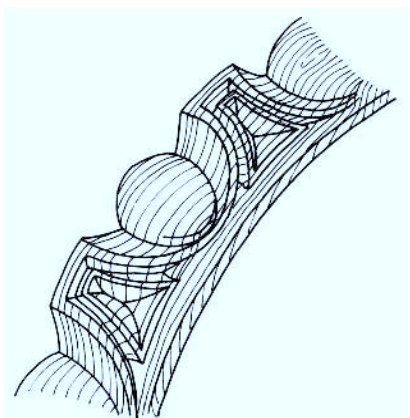

Fig. 393

JAMBAS TALLADAS
DE LA PUERTA DE LA
PORTADA GOTICA

Fig. 394

VALLE DE TRUCIOS

IGLESIA DE S. PEDRO

BARRIO DE S. PEDRO

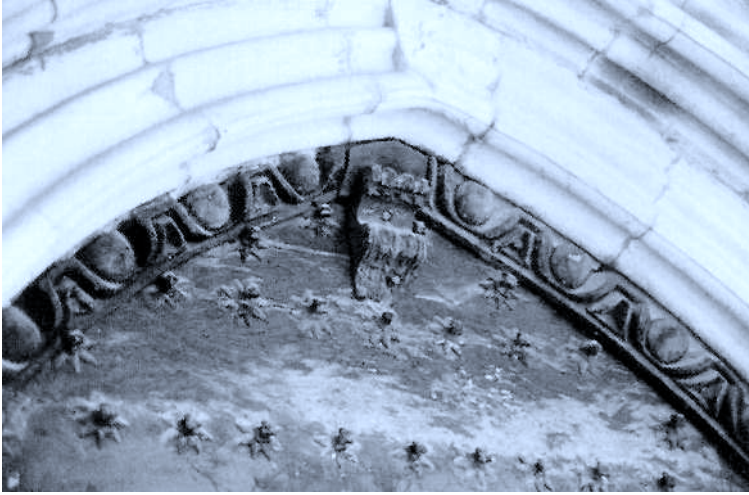
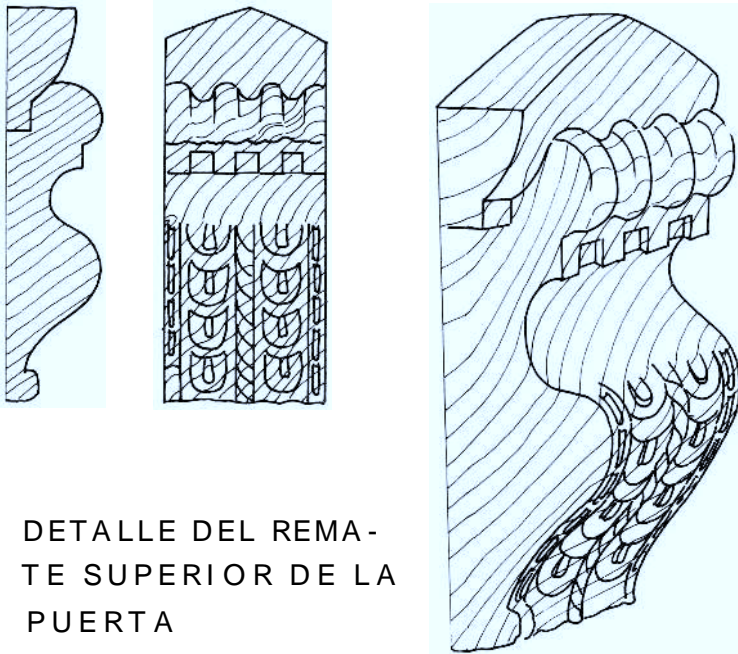

Fig. 395



DETALLE DEL REMATE SUPERIOR DE LA PUERTA

0 5 10 cm

Fig. 396

VALLE DE TRUCIOS

PALACIO DE TUEROS

BARRIO DE S. PEDRO



Fig. 397

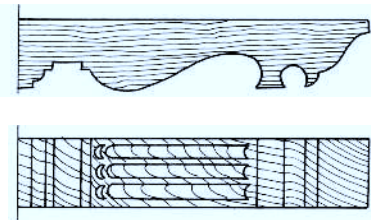

CAN DEL ALERO



Fig. 398



TABLA DE LA
BALCONADA



Fig. 399

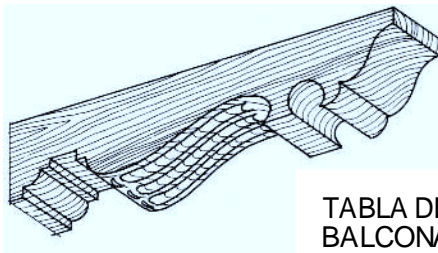
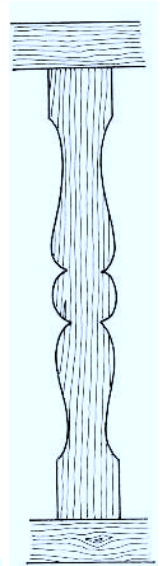

VALLE DE TRUCIOS

PALACIO DE TUEROS

BARRIO DE S. PEDRO

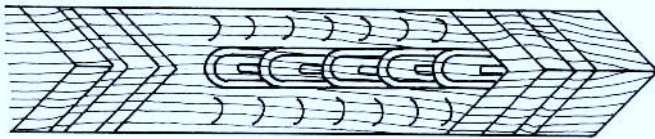
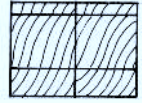
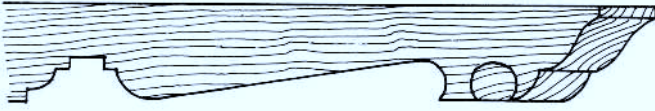

CAN DE ANGULO DEL
ALERO DEL TEJADO

0 10 20cm

Fig. 400

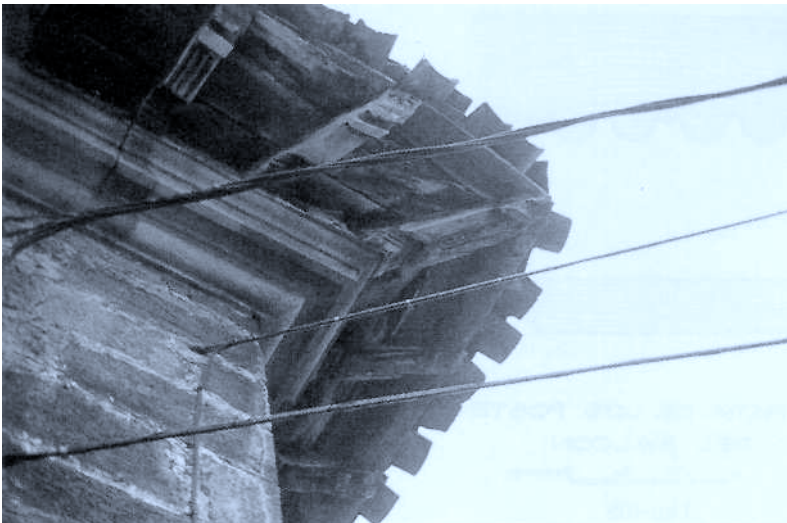
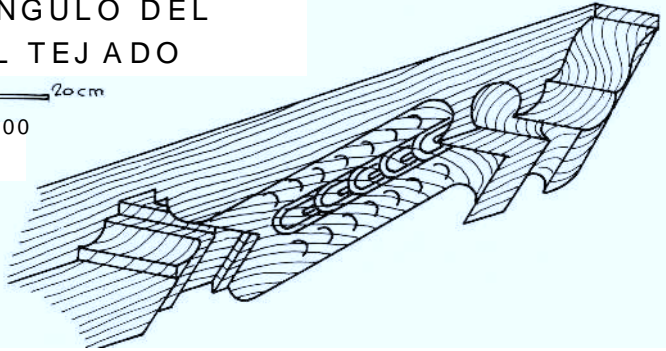

Fig. 401

VALLE DE TRUCIOS

CASA Nº 166

BARRIO DE PANDO



Fig. 402

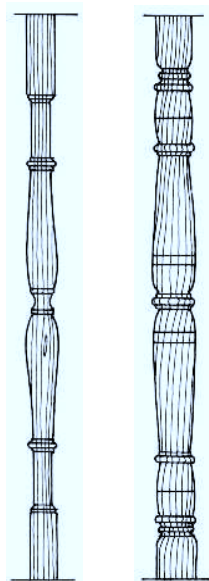

BALAUSTRES DE
LOS BALCONES

0 10 20 cm ≈

Fig. 403

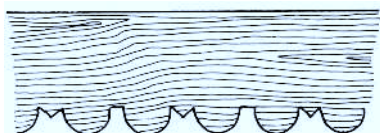

FALDON DEL
BALCON SUPERIOR

0 10 20 30 cm ≈

Fig. 404



ZAPATA DE LOS POSTES
DEL BALCON

0 10 20 30 cm ≈

Fig. 405

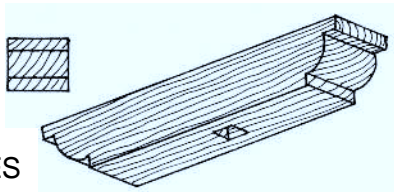

VALLE DE TRUCIOS

CASA N° 166

BARRIO DE PANDO

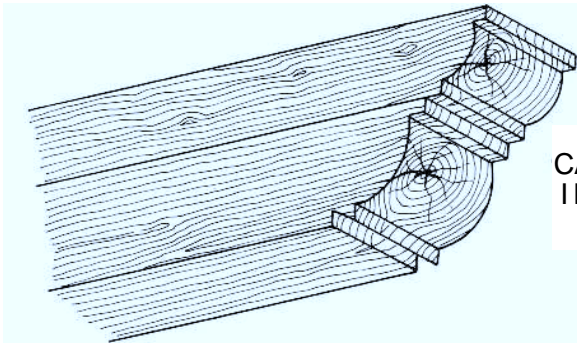
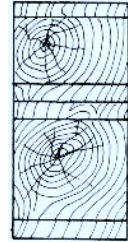
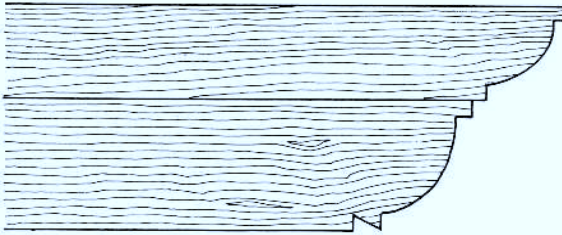

CAN DE SUJECION
INFERIOR DEL
BALCON

0 30cm

Fig. 406

VALLE DE TRUCIOS

CASERIO

BARRIO DE PANDO



Fig. 407

VALLE DE TRUCIOS

CASERIO

BARRIO DE PANDO

TABLAS RECORTADAS
DE LA BARANDILLA
DEL BALCON

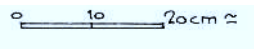
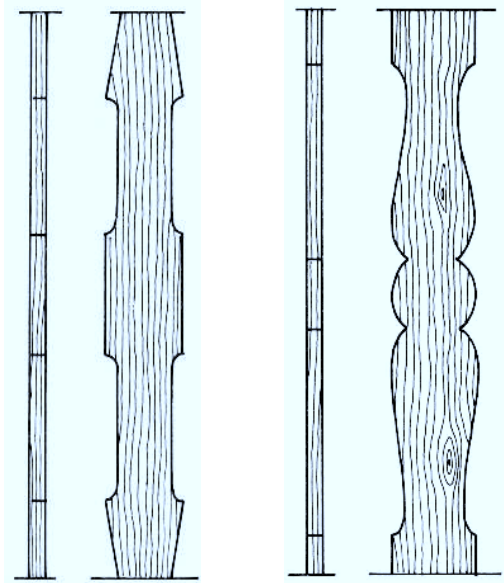

Fig. 408



VALLE DE TRUCIOS

CASERIO

BARRIO DE PANDO



Fig. 409

VALLE DE TRUCIOS

CASERIO

BARRIO DE PANDO

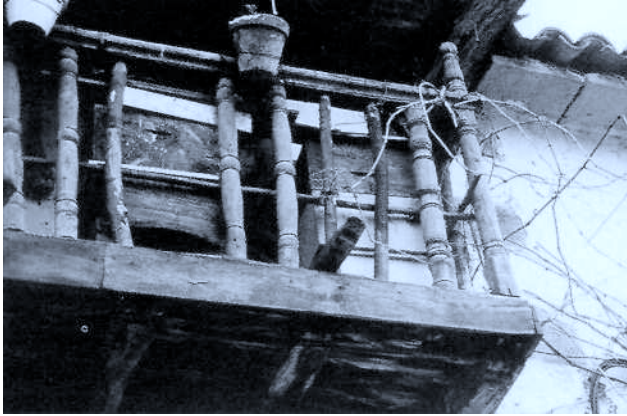

Fig. 410



VALLE DE TRUCIOS

CASERIO

BARRIO DE PANDO

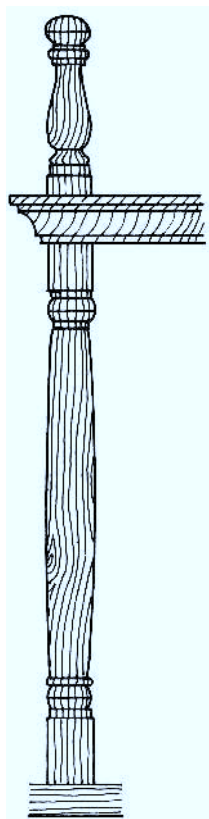

BALAUSTRE DEL
ANGLO DERE-
CHO DEL BALCON
SUPERIOR



Fig. 413

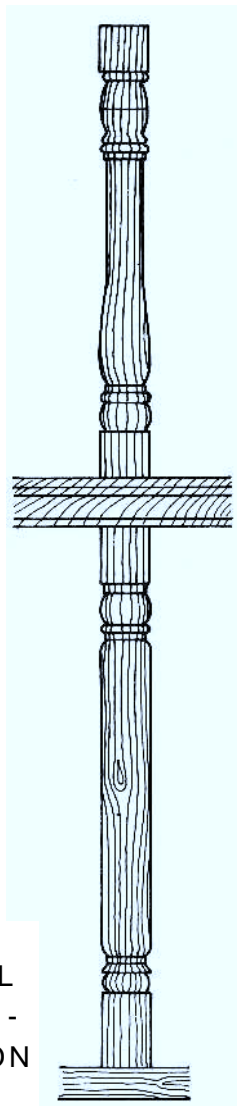

BALAUSTRE CEN-
TRAL DE SUJECION
SUPERIOR DE LA
BARANDILLA



Fig. 415

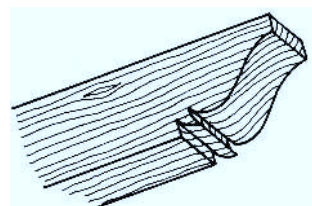
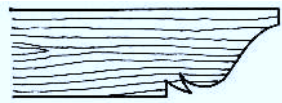

CAN DE SUJECION
INFERIOR DE BAL-
CON

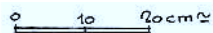
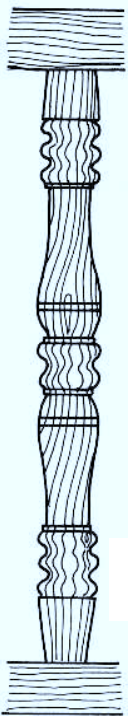

Fig. 414

VALLE DE TRUCIOS

CASERIO

BARRIO DE LONDON DE PANDO



BALAUSTRÉ
DEL BALCON

0 10 20cm

Fig. 418

Fig. 416

CAN DE SUJECION INFERIOR
DEL BALCON

0 10 20cm

Fig. 417

