

# Juan Garmendia Larrañaga

## Euskal esku-langintza



1



Juan Garmendia Larrañaga Bilduma

**1970.** Euskal esku-langintza, I = Artesanía vasca, I / Juan Garmendia Larrañaga . – Donostia : Auñamendi argitaldaria,1970. – Euskera, castellano

**1970.** Euskal esku-langintza, II = Artesanía vasca, II / Juan Garmendia Larrañaga. – Donostia : Auñamendi argitaldaria,1970. – Euskera, castellano

**1970.** Euskal esku-langintza, III = Artesanía vasca, III / Juan Garmendia Larrañaga. – Donostia : Auñamendi argitaldaria,1970. – Euskera, castellano

**1970.** Euskal esku-langintza, IV = Artesanía vasca, IV / Juan Garmendia Larrañaga. – Donostia : Auñamendi argitaldaria,1970. – Euskera, castellano

**1975.** Euskal esku-langintza, V = Artesanía vasca, V / Juan Garmendia Larrañaga. – Donostia : Auñamendi argitaldaria,1975. – Euskera, castellano

**1980.** Euskal esku-langintza, VI = Artesanía vasca, VI / Juan Garmendia Larrañaga. – Donostia : Auñamendi argitaldaria,1980. – Euskera, castellano

**1997.** Artesanía vasca, I-VI = Euskal esku-langintza, I-VI / Juan Garmendia Larrañaga. - En : *Artesanía I* . - (Euskal Herria. Etnografía. Historia. Juan Garmendia Larrañaga. Obra Completa ; 1) . - Donostia : Haranburu Editor, 1997. – Castellano, euskera

## 2007

---

Euskal esku-langintza / Juan Garmendia Larrañaga ; hitzaurrea, Jose Miguel de Barandiaran ; azala Javier Juanes; marrazkiak José Joaquín Amonárriz Azcolain eta Ignacio Garmendia Galardi; argazkiak Juan Garmendia Larrañaga eta Ignacio Garmendia Galardi. – Donostia : Eusko Ikaskuntza, 2007. – 361 or. : ir. - (Juan Garmendia Larrañaga Bilduma; 1). – ISBN: 978-84-8419-067-7. – Egilearen emazteari eskainitako edizioa.

---

### Azala

Javier Juanes

### Marrazkiak

José Joaquín Amonárriz Azcolain

12, 18, 22, 30, 33, 38, 39, 49, 54, 63, 73, 84, 90, 98, 100, 101, 104, 120, 124, 131, 140, 141, 146, 149, 159, 173, 178, 192, 195, 196, 207, 218, 224 orriak

Ignacio Garmendia Galardi

235, 238, 240, 245, 250, 252, 260, 263, 264, 268, 276, 283, 286, 304, 311, 313, 316, 320, 322, 328, 335, 337, 342, 350, 353, 355, 357 orriak

### Argazkiak

Anonimoak

37, 50, 164, 205 orriak

Ignacio Garmendia Galardi

11, 58, 80, 117, 241, 247, 278, 331, 333 orriak

Juan Garmendia Larrañaga

16, 68, 128, 132, 142, 161, 171, 182, 187, 194, 201, 220, 223, 231, 288, 296, 306, 318 orriak



## EUSKO IKASKUNTZA - SOCIEDAD DE ESTUDIOS VASCOS - SOCIÉTÉ D'ÉTUDES BASQUES

Institución fundada en 1918 por las Diputaciones Forales de Álava, Bizkaia, Gipuzkoa y Navarra.  
Miramar Jauregia - Miraconcha, 48 - 20007 Donostia - Tel. 943 31 08 55 - Fax 943 21 39 56  
Internet: <http://www.eusko-ikaskuntza.org> - E-mail: [ei-sev@eusko-ikaskuntza.org](mailto:ei-sev@eusko-ikaskuntza.org)

Fotokonposaketa: Michelena artes gráficas. Astigarraga

Digitalizazioa eta argitalpen elektronikoa Gipuzkoako Foru Aldundiaren dirulaguntzarekin

# Euskal Esku-langintza

Juan Garmendia Larrañaga

Orria

---

Kredituak

## **BARANDIARAN'GO JOXEMIEL**

Hitzaurrea ..... 5

## **Euskal Esku-Langintza**

---

Esku-langillea eta bere lantokia ..... 7

Asteasu eta sagardoa ..... 9

Nuarbe eta otargintza ..... 15

Otar edo saskigintza ..... 21

Otar edo saskiaren ezaugarriak ..... 25

Ikazkiña ..... 29

Zubieta. Kaiku, oporra eta abatsaren langintza ..... 35

Esku-langilea eta pelotaria ..... 43

Uztargilea ..... 47

Alkiza eta eser-aulkigintza ..... 53

Itzaia ..... 57

Argizaigin zaar baten oroigarri ..... 61

Getaria ..... 67

Bale-arrantza ..... 71

Ontzigillea ..... 77

Gipuzkoan aingura egitea. Antziñako berri batzuek ..... 83

	<b>Orria</b>
Ainguragillea .....	87
Atxoa .....	89
Zubillaga errementaria .....	93
Nere erriko gurdigillea .....	95
Baserriko lan-tresna batzuetaz .....	97
Gurdia .....	103
Agur Tolosa-ko azkeneko sagardotegiari .....	107
Urbia .....	111
Artzai bizimodua .....	115
Gaztagintza .....	119
Yoarea .....	123
Yoaregillea .....	127
Elgoibar .....	135
Abarkagillea .....	139
Iltzegillea .....	145
Leitza .....	153
Aizkora .....	157
Betelu. Juanagorritarrak, familia aipagarria .....	165
Yeregitarrak. –Beteluko erlejugilleak .....	169
Zatogillea .....	177
Zagigintza .....	181
Zatogintza .....	185
Luzaide. Eskulangille bati bisita .....	189
Luzaideko eskalapineilia .....	191
Doneztebe .....	199
Goantegillea .....	203
Olazabaldarrak. Pelotarien txisteragilleak .....	211
Puntarako eta erreboterako txisterak. Lanaren prestaera .....	217
Puntako eta erreboteko txisteragintza .....	221
Astiz. Larraungo ibarra .....	227
Astiz-ko saskigillea .....	229

## Orria

Santa Kruz Kanpezuko .....	233
Kaixuleta esku-langintza .....	233
Xiba, errotatxoa, <i>tarria</i> , traba eta zipotzen esku-langintza .....	237
Txalmagillea .....	243
Azken txaligillea .....	249
Arana Alderdiko esku-langintza .....	255
Ullibarri-Aranako zurgina .....	259
Ullibarri-Aranako uztargillea .....	267
Irulea .....	271
Kontrastako exerlekugillea .....	275
San Bizente Aranako <i>Maiatza</i> .....	281
San Bizenteko exerlekugillea .....	285
Arantzazun. «Soroandietari» baserriari ikustaldia .....	291
Erlea .....	300
Erlauntza .....	303
Ezkioga .....	309
Zurgina. Gurdia, <i>zazpi-ortza</i> , <i>area</i> eta <i>garrastea</i> .....	309
Sutegia. Gurdi kurpillaren uztai eta llamak, <i>zazpi-ortza</i> eta <i>area</i> ortzak, laia eta aizkoraren langintza .....	317
Zume esku-langintza .....	327
Zumitezko otar bereziaren egiketa .....	341
lia lantzeko lenengo antolaketa .....	345
liaren esku-langintza .....	349

## Hitzaurrea\*

---

Leendik datorzkigun erribizikera, sinismen eta oikundeak dire etnografilarien gaiak. Gure ezikeren oñarri dire. Bizibearrak eta gure izaera onen jokera ikasinaiak sorrerazten dizkigu.

lñork gai ontan ikaskuntzen goimailara igo gura ba-du, naiz eta gizaartearen alderdi soil bat ortarako auta, toki askotan ateak jo bearko ditu. Euskalerrian balitz, auzune asko, sakabanatuak, aztertu bear.

Errialde askotan bezela, emen ere lan-molde, oitura eta buruzpideak XIX-n mendeaz gero, aldaketa bizian dabiltz. Oien ikerlariak ibili bitez laster, leengo oikunden azken-susmuruak bederen entzun nai badituzte.

Zorionez Garmendia jauna garaiz oroitu da. Gogamen argi eta zuzen eratu bai du, eskulanetan antzetsu direnen lantegietan ibiliaz, ango berrien jabe egiña da. Beoiek emen agertuaz, euskal-etnografiari aurreruntz bulka egin dio.

Garaiz iritxi dala, ez da zer esanik. Errietako eskulangintza ba-dijoa: erioa dabil inguruan. Liburu onen egileak ala ikusi du. Alaz ere, lantegi askoren gora-berak aztertu al izan ditu eta emen erakusten dizkigu.

Zurezko ontziak, emen aspalditik erabiliak; nere ustez, Paleolitos-aroz gero: ala esan nuen aldi batez<sup>1</sup>. Gure gaztearoan artzai eta ikazkiñak zerabilen txalia, burruntzalia baño zaarragoa degu, naiz eta burruntzalia aspaldikoa izan: izenak berak ala adierazten digute.

Eliz-argizagiak –illari edo ilobietakoak– illen omena adierazten digu: ortarako erabili ere dute gure aurrekoak, edesti-aurretik gaurdaño. Ori ere ba-dijoa.

---

\* 1970ko edizioaren hitzaurrea.

1. *Euskalerriko Leengizona* (Donostian 1935. urtean).

Golda –lurra erabiltzeko lanabesa– burdinaroa ezkeror emen dabil. Ez dakigu nun ikasi zuten lenengoz bere berri gure aurrekoak; bañan emen zera-bilkiten golda bertan egiña zutela esan gentzake.

Laya, txistarrasia (aultzia, estrazia eta ixtexia, beste izenez), igitaia eta atxurra ere edesti-aurretik datozkigu, atxurra edo aitzura aitez egin oi zuten garaitik.

Eskulangintza bere azkenetan dabillen bezela dijoatz millaka urteetan emengo bizikera-nagusi izan diren aberezaintza, nekazaritza eta arrantzaren tankera edo eraenak; baita ibilbide eta burtalluak ere.

Lanbide oiek, Euskalerriko Neolitos-aroan batez ere, urduko esikeretan marreztuak ageri dire. Gure aldi ontako erainkinak ordea bere gain artu ditu eta aien egikerak aantzerazten ari zaigu.

Erainkinen edo makinaren ondorioa aurrerapen ikusgarria degu. Bañan aldaketa onek bide-erdian utzi ditu leengo egikerai bizia eta mena ematen zizkioten giza-kutsu eta gogoetak.

Leengo sinismen eta asmo-nagusien etorkizuna ere berdintsu iduri zaigu: lagunen eta elkargoen zulentasun eta gizabidea bere neurrian eutsi, indartu edo albizitzen zutenena, alegia. Aterbe bat zan; orain arresiak pitza, eror legi. Erriak ez du errurik, ez bazunek, zaindaria baño.

Aldakuntza sakona! Aldiaro berrian sartuak gaude. Neolitos-aroan gure arbasoak marreztu eta sortu zuten bizimoldeak XIX-n mende arte iraun zuen, egikera eta leen-puskak zuzen berekin. Geroztik, urte gutxien buru, ikusbira hori ganduak artua du.

Ez ditzagula ordea guztiak goibel ikus. Gure ondare ontan baditugu oraindik alor onak, ikasbide zuzenak eta gogai sakonak, an-emen, an-emen. Batez ere leengo lurraldea, giza-azkazi bat, edesti baten ezagunda, izkuntz berezia, geren oikundak eta erri-jakintzak ugari. Gañera gazteria eta or multxo igikor eta biziak, eusko-izakerak jakitearren lana artu eta beren ezikera eta etorkizunaren oñarriak euskal-gaietan ikasi naiez dabilzanak.

Ortarako Garmendia jaunaren liburu au ziñezkoa da eta guztioi on egingo diguna.

Barandiaran'go Joxemiel

## **Esku-langillea ta bere lantokia**

---

Gure kaleetan barrena abiatzen bagera, ez baserri kutsu edo aidea duten errietan bakarrik, gaurko egunean lantoki aundi eta berriz beteak agertzen diran uri aundietan ete, gutxiena uste dugunean, etxe zaar bateko beeoñean, esku-langile bat ikusiko dugu bere lan-saioan.

Orrelako lantokia gure begien aurrean jartzen zaigunean, denbora gutxiko bada ere, aaztu egiten zaigu, gaurko egunetan bizi gerana. Gure pentsamendua egan joaten zaigu, aspaldi samar ontan igaroak diran urteetara. Eta denbora aiekin bat-batean, antziñako jokabideak eta bizimoduak gogoratzen zaizkigu.

Egia esan bear badugu, gaurko makina eta beste mila sorkari berrik baztertu eta izkutaarazi egin dituzte eskulantzatik bizi diran lantoki txiki oiek. Baña, kondairaren orri asko ibili baño leen, jabetuko gera, gizonen bizimoduko lanik geienak eskulangilleen bizkar joaten zirala.

Gaurko egunean banaka banaka ikusten diran lantoki oiek, leenago esan dugun bezela, etxe zaarretan arkituko ditugu, geienak, naizta etxe berriz inguratuak egon. Baña, begiratzen baldin badakigu, beren umillean eta txikian, auek esango digute, garai bateko bizimodua nolakoa zan. Au orrela dala, lan-tegi oiek, geienetan, badute zer ikusia gure nekazaritzarekin eta baserriarekin; gaurko egunean ain urte txarrak igarotzen dijoan baserriarekin.

Orrela, lantoki oiek, urixka batean edo uri aundi batean daudenean ere, aaztuak eta izkutuan gelditu diran erri txiki aien biziak itzegiten digute, eta bakardade osoan agertzen dan baserri txuri eta polit artaz; leengo gure giza-aldietatik gaur arte, mendi tartean, zutik ikusten dugun baserriaz. Bere in-txaur arbola aterian, eta, bere alboan, etxe-ordeko koxkor bat, lanerako tresnak gordetzeko duala. Bere egunak pakean eta ixiltasunean igarotzen dira. Gaurko egunetan arkitzen zaillak diran pakea eta ixiltasuna, eta, orren-gatik, geroz eta ixtimatuagoak, txorien abestiz urratuak, eta inguruan jende arrotza sumatzen duanean, ate ondoan dagon zakurraren zaunkaz larrituak. Eta, zuzendari etxeko-nagusia dualarik, estrata oker eta aldapatsu batean dijoan gurdi karraxiaz asaldatuak. Soñu onek, gaurko egunean, ezer esaten ez badigu ere, garai batean, ezkontza bat adieraziko zigun.



Baña, utzi ditzagun gure baserri eta mendi kontuak, eta, berriro jarrai dezagun gure esku-lantokiekin. Oietan eskulantza, geienetan, jatorriz dator. Baña, gaurko egunean, esku-langillea, bakarrik eta soil gertatzen da.

Bakar bakarrik segitzen du lanean bere lantokian. Erdi zabalik azaltzen dan ate pixu baten atzean, orma zikinduen artean eta zoru ezberdiñean, erdi illunpetan, an ikusiko dugu, zaarrez, kemen aundienak galdutako esku-langillea.

Bere lan-tresnak, geienetan, bere gurasoek utziak ditu. Eta oiekin agertzen du bere doaia, lanean. Langille onek ez du lana txoro txoro egiten. Baitzik eta, eskuetan daukan egitekoa bukatuta uzten saiatzen da. Bera lanerako bizi da, eta gauza txikiak ere berarentzat garrantzi aundia du. Bere eskue-tatik ateratzen dan lanaren baitan dauka bere izen ona.

Baña, langille onek badaki bere lantokia eta bere lan egitea ez dirala gaurko egunerako egiten diranak. Ikusten ditu lantoki aurreratuak eta berriak, gure denborari tokatzen zaizkion bezela eratuak, berarentzat tokirik uzten ez dutenak. Badaki ere, gaur bat eta biar bestea, bera bezelako esku-langilleak izkutatzen dijoazela.

Era ontan, ondorengoek ezer gutxi jakingo dute langille oietaz. Errietako etxe batzuen izenak, eta gizon oiek egindako lan batzuek geldituko dira, leenaren oroigarri eta etxegelaen dotoregarri.

Badakigu gizonek beti aurrera begira bizi bear dutela. Eta ez dago esan bearrik gure Euskalerrria ortan aurren mallaetakoa izan dugula. Begiratu besterik ez dago gure kondairari eta, berdin, gaurko eguneko eta gure aldame-neko jokabideeri. Ondo baitakigu, geldi geratzen dan erria illa dala.

Ori orrela dala, gure gaurko oroipena eskulangille guztiengana dijoa. Batez ere, antziñaren irudi bizi agertzen diranentzako. Beste gauza askoren gixan, emen ere, lan kontuetan alegia, konbeni oi da atzera begiratzea, aurrera bidean bear dan bezela jarraitzeko.

## Asteasu eta sagardoa

---

Billabona-n, kostalderako bidea artzen badugu, lau bat kilometro egin ondoren, gure eskubi aldetik, eta mendi koxkor baten gañean, Asteasu-ko Elizmendi izeneko auzoa ikusiko dugu.

Gaur, aparte eta bakar xamar agertzen zaigu auzo au. Sasoi batean, ordea, «Peru Arbiderena» izeneko etxean zan konzejoa. Elizmendi oso polita da. Bertako plaza txiki baten erdian, iturritxo bat dago; beregan idatzia darmanez, 1908-n egiña da. Enparantza onen ondoan dago Asteasu-ko Eleiz-parrokia, San Pedro-ren zaindaritzapean. Bere kanpantorre zorrotzak lau kanpai ditu: bi aundi, bat txikiagoa («bitarte» deritzana), eta beste bat txikia. Asteasuarrek ulertzen dute garbi asko kanpai auen izkuntza.

Leenago aitatu dugun bide orren ezkerretara daukagu, gaur, Asteasu-ko kale-erri geiena. Emen daukagu enparantza; eta emen: nagusi edo errege karrika, «Las maravillas» deritzana, eta «Zillar-kalea». «Zillar-kale» onek bost edo sei etxe besterik ez du. Kale ontatik jaiotzen da Larraul-era dijoan bide estu eta aldapatsua.

Gure kondairan maiz azaltzen zaigu Asteasu. Uri bezela, 1845-rrer urtea ezkerokoa badugu ere, leenago Aiztondo Alkatekuntza Nagusia-ren buru izan genduan. Eta Alkatekuntza onek, urte askoan zear, zer-ikusit aundia izan zuan Diaz eta Loyola-ko jauregiarekin, Juan de Borja-ren familiarekin<sup>1</sup>.

Asteasu-z kanpora, alkatekuntza ontakoak genituan ere: Larraul (1840-rrer urtean banatu zan), Sorabilla (1843-rrer urtean banakatu), Lasarte-n Urnieta-k daukan zatia (1615-rrer urten, Felipe III-k gutun bereizia eman zion arren, 1660-rrer urteraño ez zan banakatu) eta Astigarraga, Murgia erria ez gañeruntzekoa, 1660-rrer urtera arte<sup>2</sup>.

---

1. Ikusi: Karmelo de Etxegarai: *Memoria sobre el archivo municipal de la villa de Asteasu*.

2. Serapio Mugika: *Monografía de Asteasu*.

Gaurregun Asteasu-k 1.800 anima ditu; eunda amar baserrian sakanatuak auen erdiak. Asteasu izan dugu baserri gaietan, gure Beterrian, nortasunik aundienekoa izana.

Gaur izkutatuak badaude ere, errota asko izan ditu erri onek: «Karian-errota», «Txuringain-errota» (gaur Larraul-ko lurretan), «Urnitegi-errota», Goroa edo «Txuloko-errota» (Upazan auzoan), «Goiko-errota» (Pello Errota bertsolaria-rena) «Soroko-errota» edo «Beko-errota». Errota auetan ezagutzen ditugun gutunik zaarrenak, 1399-rren urtekoak dira<sup>3</sup>. Badakigu, beste gauza askoren gixan, errotak ere erri-legepean egon zirala. Auek zirala eta etzirala, makiña bat auzi eta iskanbila sortu zan.

Beste erri askoren gixan, Asteasu-n ere bazan burniola bat. Utsetako mendian eta Usabarri ibai ondoan ikus genezazke oraindik «Ola-zaar» en ormak, erdi erorian.

Asteasu-n, Fuero Enparantza inguruan, egiten da bizi geiena. Plaza eder au gure erri koxkorretako plazaetan aunditxoenetakoa da. Bertan, sei bat etxe polit ikusten dira, XVIII-rren gizaldian egindako Udaletxea buru dutela. Udaletxe arkupedun au oso ederra dugu. Eleizari eta Udaletxeari garrantzi aundia ematen zioten gure aurrekoek.

Gaur askok ez badakite ere, Asteasu erri zezen-zalea agertzen zaigu, bere kondairan. Au orrela dala, Udaletxearen alboan, agertzen dira oraindik erriko festaetarako ekartzen zituzten zezenak gordetzeko itxitura baten arrastoak. Zezen-festa auen gastuak, leen aitatu ditugun, errotari aien gain joaten ziran.

Udaletxetik urruti gabe, indi-gaztain batzuek inguruan dituala, «Pello-errota»-ren irudia daukagu. Gure bertsolari trebe onen irudiak badirudi, aurrean zer gerta, ikusmiran dagola.

Beste zenbait erritan bezela, emen ere, sake-arri bat dago baztertua. Garai batean «luzean» zeritzan pelotajolasa, erri ontan ere, egiten zutela, adierazten digu arri onek.

Enparantzak duen lekurik estuenean, iturri eder bat dago. Zorua borobilla du; eta urez oso aberatsa da. Idazkun bat darama iturri onek, Asteasu-Aiztondo-ko buru izan zala adierazten.

Iturri onen parez pare, bi bizitzako etxe polit bat daukagu, ondo kontu egiña. Sarrerako ate goenean, aurrezki-kutxa baten iragarkia darama. Jesus Otegi bizi da etxe ontan. «Plaza Berri» du izena etxe onek, eta, kale-nagusiko zortzigarrena da.

Nere adiskide Otegi au Asteasu-ko sagardogilea dugu. Tabako saltzaile eta, leen aitatu dugun Aurrezki-kutxaren ordezkari ere bada.

---

3. Karmelo de Etxegarai: Leen aitaturako liburua.



Otegui Sagardotegia. Asteasu

Otegi Asteasu-n jaio zan, leengo gizaaldiaren bukaeran. Lau sagardotegi ezagutu zituan bere errian, jendeari irikiak. Jesus Otegi iztun trebea dugu. Bere errikoak ezetzik, inguruko gertaerak ere, gutxi bezela dakizki sagardogile onek. Onekin izketan jarri ezkerok, konturatu gabe joaten dira orduak.

Asteasu-n sagasti asko izan dirala adierazten digute, ango baserri batzuen izenak: «Pete-Sagasti», «Ikili-sagasti», «Sagasti», «Sagasti-berri», «Apala-sagasti» eta «Sagargaztegi».

Erri ontako sagardogintzaz izketan jarraitu baño leen, antziñako sagasti eta sagardo-gai batzuetaz mintzatu gaitzen.

Sagardoa, gizaaldietan zear, Euskalerriko erri askoren edaria izan da. Erromatarrek berak ere bazuten onen berri.

1014-rrren urten, Leire-ko komentuari Naparroa-ko Santxo Aundiena-k emandako diploma batean ere aitatzen dira gure sagastiak. Fernan Gonzalez-en poeman agertzen danez: «Ardo eta ogiz beartsu, baña, sagarrez aberats zan Lope Bizkaitarra buruzagi izendatu zuben».

XII-rrren gizaldian, berriz, Aimeric Picaud-ek itz egiten digu gure sagardo ugariaz<sup>4</sup>.

---

4. Bonifacio de Etxegarai: *La voz sicera en la Guía del Peregrino del Codex Calixtitnus*.

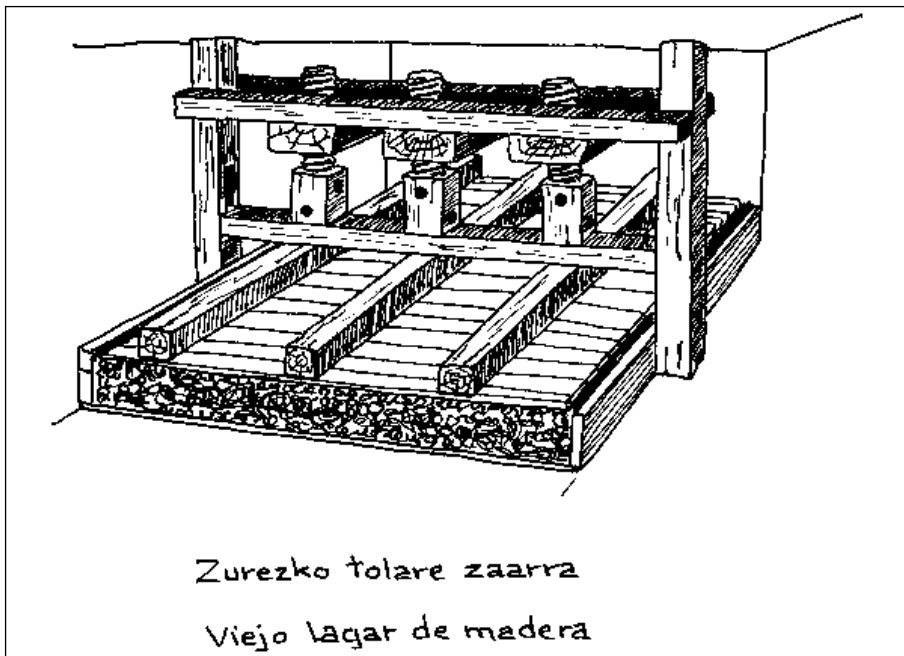

Gure mendietan, geienik leku aldapatsuetan, sagasti ederrak eta ugari agertzen dira. Bi urtean bein ematen dute frutua. Gaur, ordea, gizonaren dirugoseak mendi oiek piñu tristez estali ditu. Leengo gure mendi eta zelai orlegi alaiak, ilun nekagarri biurtu zaizkigu.

Gure sagastien aberastasuna ikusirik, Aita Larramendik, freskoa eta goxoa dala esaten digu sagardoa. Derrior izan bear garrantzi aundiko edaria. Gure Fueroa edo antziñako legea ere mintzatzen da edari ontaz.

Gure tolare zaarrek esan dugun au bera aitortzen digute. Mendi-etxe auek utzita, urietara jexten bagera, auen kondairan erri-lege ugari arkituko ditugu gai ontaz: gaurko jenderi xelege xamarrek iruditzeke erakoak batzuek. «Ensayos de historia local vasca» izena daraman, Iñaki Zumalde-ren liburuan, au irakurtzen dugu: maltzurkeriz, gabez eta desorduetan, iñork sagardari urik botatzen bazion, zortzi egunerako baitua izaten zala eta bi mila marabedi ordaindu bear izaten zituala. Salatzallearentzat izaten zan diru onen erdia; laurden bat animentzat eta beste laurdena auzi-etxeko lan-jardunak ordaintzeko.

Bertsolariek gure errietako enparantzetan eta beste festa-bilera askotan aipatu izan dute gure sagardoaren bikaintasuna. Gure olerkariak ere ez dira atzera gelditu. Oetako bat Ramon Artola tolosarraren «Sagardoaren graziya» dugu. Auxe dio:

«Bedeinkatua izan dedilla  
sagardoaren graciya,  
baita ere kupira gabe  
eraten duben guziya;  
erari onek gizon askori  
ematen dio biziya,  
au eran gabe egotia da  
neretzat penitentziya».

«Gaitzik ez duben erari oni  
gogoz oi diot nik ekin,  
satisfazioz ez naiz arkitzen  
pitxar bat eta birekin;  
iru edo lau izaten ditut  
arratserako nerekin,  
tristura eta penak sendatzen  
ditut sagardoarekin».

Baña, mundu ontako gauza guztiek bezela, sagardoak ere izan ditu bere aurkalaria. Auetan bat Pierre Lancre izan genduan. XVII-rren gizaldiaren asieran, ainbeste sorgin-izeneko kristau iñoxente sutara bializituan onek, euskaldunaren txarkeri guzia sagardotik zetorrela zion, Ebari pekatu eragin zion frutaren zumoa dalako.

Asteasu-ko Otegi-ren sagardotegia ez dugu gaurkoa. Bere aurrean dagon iturrian agertzen dan bezela, 1859-rren urtean sortua da.

Etxe onta, lenbiziko sagardogilea Jesus-en aitona Franzisko izan zan. Zizurkilen jaioa zan.

Ainbeste urte dituan sagardotegi ontako kupel zaarrek izango dute, noski, zer esanik ugari.

Badakigu inguru auetan asko ibiltzen zirala Santa Kruz apaiza eta bere adiskideak. Apaiz gudalari onek gure arteko azken-ibiliak Asteasu-n egin zituala ere bai. Gaurko sagardogile onek esaten digunez, bere aurreko sagardotegian, sartu-irten asko egiten omen zuten guda-gizon aiek. Otegi-k badu, bere etxean gordea, Santa Kruz-en adiskideetako batek aaztuta utzi zuan idazki-zorro bat. Asteasu-ko eta inguruetakoa sagarra erabiltzen du Otegi-k bere lanerako. Eta emen sagarrik ez dan urteetan, Asturias-tik ekartzeko oitura du.

Sagarra gurdika erosten du. Sei «Kuela» izaten ditu gurdi bakoitzak. «Kuela» onek berrogeitamar kilo artzen ditu, eta kono baten tankera du. Zurezkoa da eta lau uztalez lotua dijoa. Irailetik azarora bitartean biltzen da frutua. Eta urte-saso berean egiten da sagardoa.

Ontarako leenbiziko lana sagarjotzea da. Orain dala urte gutxira arte, lan au eskuz, mazo baten bidez, egin oi zan. Gaur, ordea, makina bat erabiltzen da. Lan onek antziñako txalaparta dakarkigu gogora. Gure aurrekoek

txalapartaren bidez adierazten bai zuten, lau alderdietara, sagar-jotzearen bukaera.

Sagarra, jo ondoren, tolarean ondo estututa gero, kupelera sartzen da, irakin dezan.

Sagardoa bere puntu batera iristen zanean, auzoari deitzen zitzaion, edateari asiera emateko. Oitura au aaztua dago gaur. Legetzat zaukaten au gure baserritarrek. Bilera auetan, kupelaren inguruan, sagardoa izaten zuten mintza-gai.

Ate gañean, lizar adar bat zuten ezaugarri gure sagardotegiek. Baña, badijoaz izkututzen. Batzuek, sagardo-lana utzi gabe, beste lanbide batzueri eldu diete. Antziñako eskulangillen kutsua, galdua dute. Geienek, berriz, sagardo-lana erabat utzi dute. Baña, aitortu bearra daukagu, badauzkagula oraindik, gutxi bada ere, antziña itxurako sagardotegi batzuek.

Sagardotegi zaarrak toki atsegiñak dira, naiz eta zoruz ezberdiñak eta otz xamarrak izan. Kupelez estaliak daude sagardotegiko ormak. Eta, aulki txiki batean eserita eramaten du etxeoandreak edaten diran basoen kontua, kupeleko zurean makarraztoaz markatuaz.

Leku auetan, jan-edanean eta berriketan, aixa igarotzen dira orduak, gaurko buruaustek burutik uxatu ondoren.

## Nuarbe eta otargintza

---

Beste etxe-langintzaen gixara, otar edo saskigintza ere gutxitzen ari zaigu. Geroz eta saski klase oien premi gutxiago dago, eta orrela, geroz eta gutxiago ditugu ortan jarduten diran otargiñak.

Sasoi batean, gure artean, erri gutxi izango ziran otargiñik gabeak. Saskigintzari garrantzi handia eman izan zioten errien artean, Oñate dugu berezia. Erri onetaz eta gai au ikutuaz, Aita Lizarralde-k idatzia daukanez, larogei dozena saski egindako egunak izan ziran. Danak ez ziran, noski, emen bertan saltzeko egiñak; baizik eta Kuba-ra eta Arjentina-ra bialtzen zituzten. Gaur Oñatiko errian saskigilerik ez da gelditzen.

Baña, langintza ontan gertatzen da zerbait, beste esku-langintzaetan, gure probintzi ontan, oso gutxi ikusi duguna: Nuarbe-n daude bilduak Gipuzkoa-ko otargile geienak. Beste errietan otargintzan ari diranak ere, nuarbeta-rak dira geienak.

Nuarbe, bere berrogeitabost etxekin eta irureun animakin, oso izkutu dago gure arteko askorentzat. Erruz dira nun arkitzen dan ez dakitenak ere, eta bear bada, banaka batzuek baño geiago arkituko genituke Nuarbe danik ere ez dakitenak.

Nuarbek bere izatea, bere gizaarte-legea edo zibil erri-bizimodua naiko aldrebesa du.

Bere etxeetan batzuek Azpeiti barrutikoak dira; beste batzuek, berriz, Beizama-koak. Ibaieder erreka du bi errien arteko muga, eta bi zubik –bat zaa-rra, Nuarbe-ko barrenean, eta berriagoa bestea, Beizama-ra dijoan bidean-alkartzen dituzte bi errietako etxeak.

Nuarbe bi bideren erdian arkitzen da; Landetako auzotik, Urrestillatik barrena, Nuarbera irixten dan bidea, auzo ontan bi puska egiten da: bat Beizama-tik Santutxoko bentara irixten dana, eta beste besoa Matximentatik, Beasain-go Salbatore izeneko parajera dijoana.





Nuarbeko otarguillea

Leenago esan dugun bezela, Nuarbe-ko erri-erakundea naiko aldrebesa bada, orain dala urte gutxi arte, gaur ala ez bada ere, bere kristau edo eleiz bizitzarekin ere berdin gertatzen zitzaion.

1895-rren urtekoa du bere eleiza, eta 1960-rren urtea ezkerro parroki bezela agertzen da. Urte orretara arte, Nuarbe-ko eleiza Urrestilla, Matximenta eta Beizama-pean egon zan.

Trinidad-ko eleiza da, eta egun onetan izaten ditu auzo onek bere jaiak.

Nuarbe-ra, bisitaz, dijoana gauza batek arritzen du: bide ondoetan eta etxe askotako ormen kontra txara ugari ikusten ditu. Baita ere, gutxiena pentsatzen dan lekuetan potzuak azaltzen zaizkigu. Potzu auek zurez beteak ageri dira, zurak eze iraun dezan. Argi dago; beraz, Nuarbe-tar askoren bizi-modua otar edo saskigintza dala.

Egoaldiak laguntzen duanean, eguzkiaren goxotasuna artuaz, eta kontu kontari, lasaitasun ederrean, ekiten diote lanari nuarbetarrak beren ate ondoan. Beste batzuetan, berriz, etxe barrunpean dauzkaten lantokietan. Egia esan, geienetan kanporako baño giro ohea izaten da barrurako.

Eun bat urte dira Nuarbe-n otarrak egiten asi zirala. Eta aurreneko saskigina «Bideburu» baserriko Otegi-tar Jose Maria izan zan. Baserri au Azpeiti-ko partean dago.

Otegi-k bere lan-eskola Matximentan izan zuan, «Marturio» izeneko baserrian. Gero Nuarbe-n asi zan langintza onetan, eta bereala izan zituan segitzaileak. Oetan aurrenekoak «Etxeberri» baserriko Arsuaga-tar Txomin, eta «Orbegozo»-ko etxejauna, Lasa-tar Patxi.

Era ortan jaio zan otargintza Nuarbe-n. Eta gero urtetik urtera indartzen joan zan lan klase au.

Orain dala berrogeitamar urtetik berrogeira iritxi zan goieneko maillara auzo ontako otargintza. Esan dezakegu, ortatik aurrera, etxe guzietan bazala otargin bat. Gaurregun ere, orduan baño saskigin gutxiago izanarren, langintza onek garrantzi aundiaz jarraitzen du Nuarbe-n.

Ona emen, gaurko egunean, Nuarbe-k dituan otargiñen izenak, eta baita ere beren baserri edo etxeenak. Leendabizi, Azpeiti-ko lurretan daudenenak:

«Bidekutzeta» baserrian, Garaialde Jose Manuel-enean, bi eskulangille dauzkagu, eta «Igarreta» izenekoan Sarasua Jose-k lan egiten du.

«Iriondo-nea» etxean dauka bere lantokia Goenaga-tar Manuel-ek, eta «Gatzane-txiki» edo Txixtu-nekoan Zabaleta-tar Joan-ek.

Gatzanen Gurrutxaga-tar Migel eta bere semea ikusten ditugu, eta «Pagola-nekoa» deritzan etxean, –bi bizitzakoa da–, batean, Aramendi aitase-meak lan egiten dute, eta beste bizitzan Arozena-tar Aszensio-k.

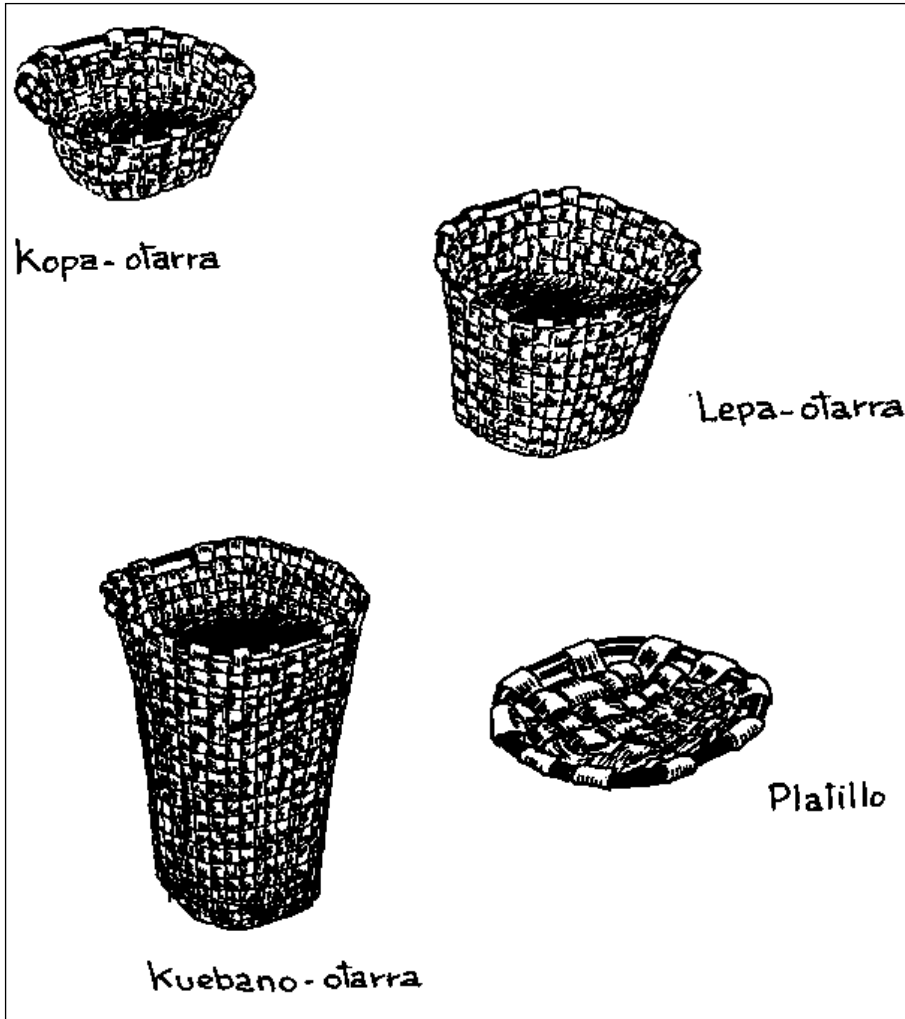

«Bideburu» ere bi bizitzakoa dugu. Urtuzaga-tar Prudentzio-rena, eta, Gurrutxaga-tar Dionixio-rena. Eta «Bideburu-txiki» deritzan etxean dauka bere lan-tokia Oiarzabal-tar Markos-ek.

«Etxeberri-goikoa» bi bizitzakoa da. Beeko sorailluan Alegria-tar Julian dago. Alegria, otargilez gañera, badugu ere errementari, sakristau, kartero, eta, orain dala bi urte arte, auzo ontako espartingillea. Otargintzan bere bi semeen laguntza izan du. Seme auek, beren izenak bezela, gazte oso alaiak dira. «Etxeberri»-ko beste bizitzan Gurrutxaga-tar Ebarixto-k egiten du bere lana, bi semekin.

«Etxeberri»-n Gurrutxaga-tar Jose, bere semea laguntzaille duala, eta «Izkiña»-n Aramendi-tar Jose Kruz.

Nuarbe-ko otargin zaarrena Etxeberria-tar Jose Antonio dugu; ia larogei urte dauzka. Etxeberria «Etxe-zar» deritzan etxean bizi da, eta bertan dauka bere lan-tokia. «Alicante» izenekoa, berriz, Kerejeta-tar Inazio Mari daukagu.

Orain, pasa gaitezen ibaiaren beste aldera, eta emen, Beizamako partean, otargin auek dauzkagu:

«Olasagastieta» eta «Erreiru» baserriak azaltzen dira alderdi ontan. Lenda-bizikoan, Iturralde-tar Jose-k eta beste eskulangille batek egiten dute lana. Eta «Erreiru»-n –bi bizitzakoa da–, Berasategi-tar Frantzisko-k eta Etxeberria-tar Fermin-ek egiten dute lana. Bakoitzak etxeko bi laguntzalekin.

«Artabera» edo Benta deritzan etxean Otaegi-tar Felipe daukagu, eta «Erdiko-etxe»-an Agote-tar Jose Mari.

«Nikolaskoa» iru bizitzako etxea da. Emen Garin-tar Luis dugu otargin, bere semeekin, Aranguren-tar Julian eta Etxeberria-tar Jose Mari.

Ikusi dugun bezela, Nuarbe-k berrogei bat otargin dauzka, baña, oraindik badaude Gipuzkoa-n beste erri batzuek beren saskigilleak dauzkatena:

Urrestilla (1), Zumarraga (1), Matximenta (6), Beizama (3), Albistur (1), Tolosa (2), Billabona (3), Andoain (1), Urnieta (3), Donostia –bat Herrera-n eta bestea Ergobia-n–, Irun (1), Zarautz (1), Usurbil (1), eta Legorreta (1).

Oietaz, eta aaztuta utziko genituen beste batzuek gañera, badira oraindik baserriak noizik eta bein otarrak edo saskiak egiten dituztenak, beren etxeko lanetarako.

## Otar edo saskigintza

---

Otargiñen lan-tokia, geienetan, txikia eta zur-usai aundikoa izaten da. Gure artean, leku guzietan berdiñak azaltzen zaizkigu lan-toki oiek. Leku oietan ao-beltzeko labea, zurezko moldeak eta lanerako bearrekoa dan aulki bat ikusten ditugu. Txirbillez eta ezpalaz betetako lur gañean ari zaigu otargiña bere lanean, bakarrik edo bere familiaren laguntzarekin, aulki edo silla batean eserita. An ikusiko dugu eskulangille au bere lan saioari asiera ematen, eta antxe bertan ere saskiari, bere saietsak agerian dituala, azkeneko ikutuak ematen.

Lantoki onen aldamenean dauka bere almazena otargilleak. Emen, ses-toak, bear bezela bukatuta, bere eskuetatik ateratzen diranean, klasekoak klasekoekin pillatuta, saltzeko prest uzten ditu.

Esku-langille onen lan-tresnak aukeratu dituzu: matxetea, labana, eztena, azia –bi eskulekukoa– eta mazona.

Otargiñak lanerako, sei edo zazpi urteko gaztain-txara erabiltzen du. Egur zaarra ez da lan ontarako ondo etortzen. Gutxitan beñik, erabili izan dute lanerako urritz azala ere.

Mendietan txara oiek ez dira urte garai guztietan ebakitzen. Martzoaren ogeitabostgarrenera arte lan hori egin liteke, baña, geienetan, abenduan eta ilbeltzean egiten dute.

Txarak, ebaki ondorenean, potzuan sartuta uzten dituzte. Ur ontan ez dira sartzen biguntzeagatik, ezean iraun dezaten baizik.

Lanak eskatzen dion neurrian ateratzen du otargiñak potzutik txara. Eta bere lantokira eramanaz, labe batean, burni batzuen gañean, jartzen joaten da. Labe au bere atzeko aldetik pizten da, eta ezpalez eta txirbillez mantentzen da, bezperako lan ondarrak geien bat.

Egur igarrak ez du lanerako balio. Beraz, ez da sartzen labean igartzeko, ezetasunean eta ketan egosteko baizik. Potzuan luzaro egon dan egurrak,

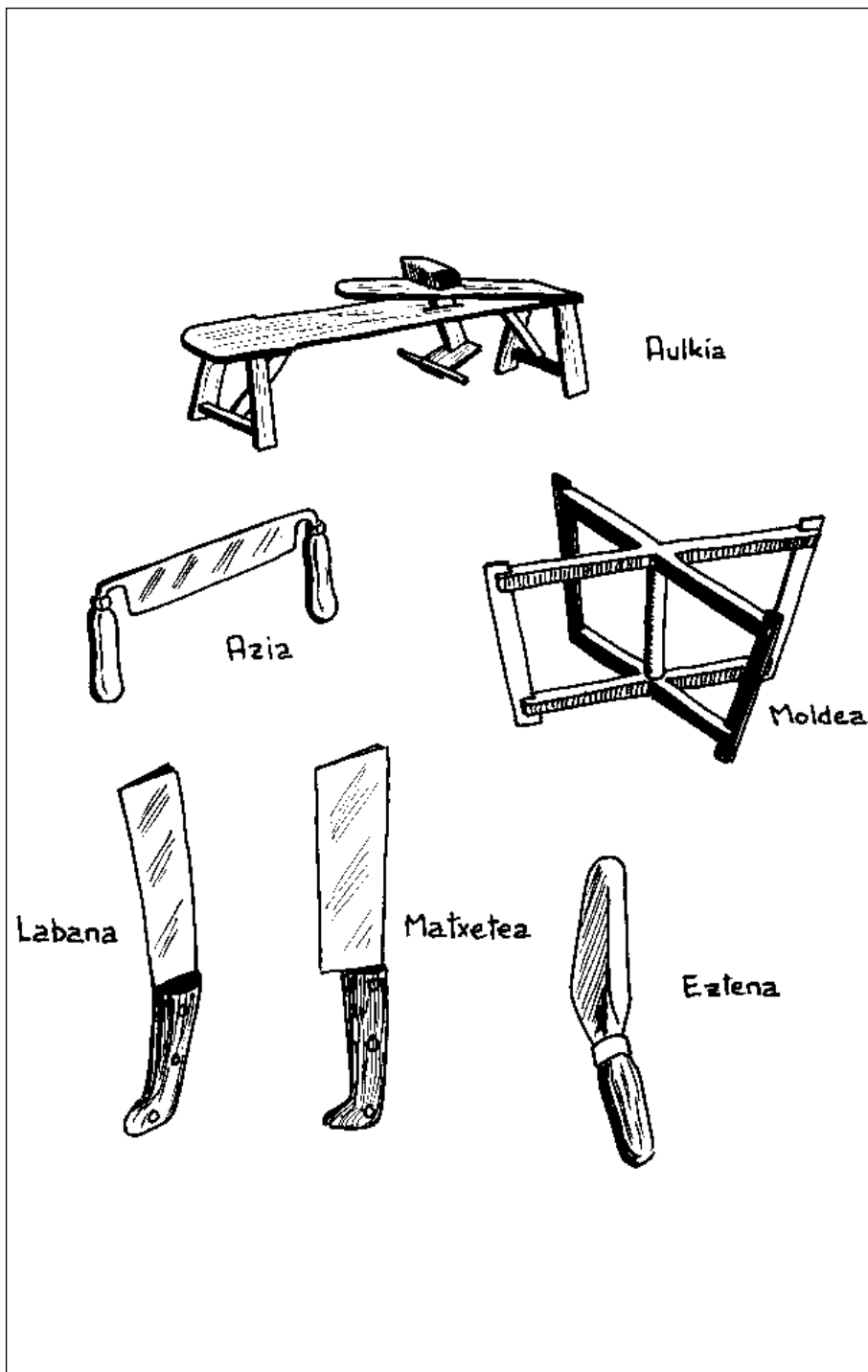

labean ere denbora asko bear du. Egurra lanerako tenplean noiz dagon antz ematen, otargiñak bere etengabeko ariketan ikasia du.

Egurra, bear dan tenplean, otargilleak eskuetan artzen duanean, leendabizi egiten duan lana erdibitzea da. Lan ontarako labana bat erabiltzen du. Onekin pitzatu bat egiten dio aurrena. Eta pitzatu ortan beatzak sartuaz zabaltzen du labanaz egindako ebakia, eta orrela, bi eskuetaz baliaturik, txara erabat erdibitua uzten du.

Erdi oietan bat, berriro labean sartzen du, eta beste erdiari zumitzak ateratzen dizkio. Amar bat zumitz ematen ditu, eta epelak dauden bitartean oso errez zuritu ditezke. Txara guziekin berdin egingo du.

Egurrari biotzetik ateratzen zaizkio zumitzik zabalenak, eta, auek, otargiñen artean, saiets-zumitz izenez ezagutzen dira. Beste zumitzak estuagoak dira, eta eio-zumitz edo zear-zumitz izena daramate.

Bai saiets-zumitzek, bai zear-zumitzek aulkian pasa bearra izaten dute, leguntzeko. Orra zer dan aulkian pasatze hori: Zumitza edo zear-zumitza, aulkari lotu ondoren, otargiñak, azia izeneko labana eskuetan duala, zura leguntzeari ekiten dio. Azia deritzan tresna au bera erabiltzen da mendietan, piñuari azala kentzen.

Lanerako aulki ontan bertan antolatzen ditu otargilleak ustaiak ere. Ustai au ere gaztain egurraz egiña izaten da. Otarrak bere goen ertzean daramana da ustai au. Sasaki mota batzuetan, ustai onek bi eskuleku daramatzi, sestoa-ren bi aldeetan bana. Ustai oni kabela deitzen diote Nuarbe-n; Tolosa-ko Odriozola-tar Tomas otarginak esaten digunez, beterriko erri batzuetan buruntzaki izenez ezagutzen omen dute.

Saiets-zumitzez egiten zaio otarrari bere zoru edo ipurdia, eio-zumitzez, bost edo sei buelta emanez, bear duan tankera ematen zaiola.

Zorua egin eta gero, otargiñak bear duan moldea aukeratzen du, eta aren gañean, nai dan goruntza edo altura artu arte, saietsak eta eiozumitzak josten joaten da, belaunartean moldearen kontra estutzen duala.

Otarrak nai dan neurria artzen duanean, saskigiñak saietsen muturrak zorroztu egiten ditu. Ondoren, ustaia, kabela edo buruntzakia ezartzen dio. Aizkenik, ustaiaren gañetik gelditu diran muturrak, saskiaren barru aldera bilzen ditu eta eiotako zumitz artean josten.

Otarra bear dan bezela bukatuta uzteko, ustaia eta zulo txiki guztiak josi-zumitzez josten dira. Zumitz oso estuek izen au artzen dute. Lan au, geiementan, emakumearen gain gelditzen da.

## Otar edo saskiaren ezaugarriak

---

Danok dakigun bezela, neurri eta klase askotako otarrak egiten dira. Eta bixtakoa dugu emen danak aitatzea eziñezko lana zaigula. Auek ola, guk emen, otar edo saski ezagunenen berri batzuek bakarrik emango ditugu. Ala ere, badakigu gai au aspergarrixamarra gerta ditekela.

*Kuebano otarra.* Saski onen tankera kono luze batena da.

Bere altura edo guruntzekoa irurogeitazortzi, irurogeitamar edo irurogeitamabi zentimetrokoa du. Bere zoruaren diametroa ogeitamar zentimetrokoa. Eta berrogeitamarrekoa bere aoarena.

*Arrai-otarra.* Bere izenak adierazten digun bezela, otar au arraitan erabiltzen dana da. Erretangularra. Zorua irurogeitamar zentimetro du luze, eta ogeitamar zentimetro zabal. Goruntza, berriz, ogeitamar zentimetrokoa.

*Millotarra.* Arrantzaleek beren ontzietan erabiltzen duten saskia da. Otar onek bere erdi aldean eskuleku bat darama. Bere neurriak ez dira beti berdinak izaten. Otargiñ batetik bestera aldatzen dira.

Itxasontziak aitatu ditugun ezkerro, izendatu bear ditugu beste otar batzuek ere; kontserba lan-tokietan erabiltzen diran otarrak. Antxoa lanetan, geienbat. *Platillos* dute beren izena. Laukoadrokoa dute zorua, alderdi bakoitza ogeitabost zentimetrokoa duala. Eta auen goruntza ez da sei edo zortzi zentimetrotik gora izan oi. Iru eio-zumitz illara da guzia. Borobila du aoa, eta onen diametroa ogeitamabost zentimetro.

*Ogi-otarra.* Nuarbe-n orrela deitzen diote; Beterrian, berriz, ogi-saski izezez ezagutzen da. Izenak dion bezela, ogia erabiltzeko egiña da.

Bi klasetakoak dira ogi-otarrak. Laukoadrokoa bat; alderdi bakoitzako berrogeitabost zentimetro ditu. Otar au ogitegian erabiltzen dute; ogia, labe-tegitik, saldu-lekura eramaten. Beste ogi-otarra erretangularra da. Bere neurriak auek dira: berrogeitamabost edo irurogei zentimetro luze, ogeitamabost zabal eta beste orrenbeste gorutz. Bi eskuleku ditu. Otar au da etxeetara ogia eramaten ikusten duguna.



*Esku-otarra.* Otar onek eskuleku bat darama erdian. Ona bere neurriak: zorua, ogeitamabost zentimetro luze eta ogeitabost zabal, eta altura ogeitamaz zentimetrokoa du. Baña, neurri auek ez dira beti berdiñak izaten. Saski auek mota askotakoak egiten dira. Zenbait tokitan otar oni **ESKU-ZARE** deitzen zaio.

Otagilleak otar klase batzuek batetik zortzira numeratzen ditu.

*Lepa-saski* edo *lepa-otarra*. Izen auekin ezagutzen dira arto, sagar eta beste gure baserriko gauzekin erabiltzen diranak. Nekazariak bere bizkarrean erabiltzen du otar au. Lepasaski korrienteenak iru klasetakoak dira, eta badute kanpaiaren tankera pixka bat. Otar auek laukoadroko zorua dute. Ogeitamaz zentimetro ditu batek zoruaren alderdi bakoitzean, ogeitamabost besteak eta ogeitaemezortzi irugarrenak. Aoa borobilla dute, irurogei zentimetro ditu batek diametroan, irurogeitamaz besteak eta larogei irugarrenak. Otagiñen numerazioan lau, bost, eta sei zenbakiz ezagutzen dira.

*Kopa-saski* edo *kopa-otarrak*. Otar auen izen-numeroak bata bia eta irua dira. Laukoadrokoa dute zorua. Bataren altura ogei zentimetro da, ogeitabost bigarrena eta ogeitamaz iruarena. Ao borobildunak dira, eta ogeitamabost, berrogeitabi eta berrogeitamaz zentimetro dute diametroa bakoitzak.

Lastotan erabili oi dan otarra oso gutxi egiten da. Auen izen-numeroak zazpia eta zortzia dira. Laukoadrokoak dira. Alderdi bakoitza irurogei zentimetrokoa dute. Aoa borobila, eta bere diametroa larogeita amar bat zentimetro.

*Asto-otarra* edo *asto-saskia*. Otar auek abereetan erabiltzeko egiñak dira. Esnezaleek erabiltzen ditute geienbat, marmitak kalera eramaten. Ez dira danak berdiñak, luzean: berrogeitabost, berrogeitamaz, irurogei eta irurogeitamaz zentimetrokoak egiten dira. Zabaleroa eta goruntza berdiña dute: ogeitamaz zentimetro. Borobil xamarra dute aoa, eta zorua baño amar bat zentimetro geiagokoa. Donosti-n eta kosta aldeko beste errietan ikusi izandu dira otar klase auetan aundienak.

Simaurketan erabiltzen dan otarra, *ongarri-saski* edo «SIMAUR-SASKI» izenez ezagutzen da Berrobi-n, Elduaie-n, Berastegi-n, eta Gipuzkoa-ko eta Nafarro-ko beste erri batzuetan.

Saski auek zoruaren alderdi bat irikitzen dana dute. Berrogeitabost zentimetro ditute luze, ogeitamabost edo ogeita amazpi zabal, eta altura beste orrenbeste. Aoa borobil xamarra, irurogei zentimetro.

*Kamiño-otarra* edo *kamio-saskia*. Kamineroek bideak txukuntzen erabiltzen dutena da.

Otar auen zorua laukoadrokoa da. Zoruaren aldeerdi bakoitza emezortzi edo ogei zentimetro du, eta neurri berdiñekoa goibea. Borobil xamarra du aoa eta zabala: berrogeita amar zentimetro onen diametroa. Nabarmen ageri da otar au, daukan goibearentzat, oso ao zabalekoa dala.

BURU-SASKI. Baserritarrek berdura eta landaretan erabiltzen zituzten otarrak dira auek. Gaur izen au daramakiten otarrekin ez dute zer ikusirik. Buru-saski auek borobilak ziran, eta sasoi batean, gure baserrietako etxeoandreak iaioak izaten ziran, ondo beteta, buruan eramaten. Ondo ezita egon bear zan otar balantzari erori gabe eusteko. Gaur ia erabat izkutatu dira, gure kaleetatik, otarra buruan zutela, azokara bidean ikusten genituan baserritar auek.

Gaurregun, abereetan eta automobiletan berdura eta landarez beteak erabiltzen diran otarrei ematen zaie buru-saski izena. Laukoadrokoa dute zorua: aldeerdi bakuitza berrogeitamar, berrogeitamabost eta irurogei zentimetro; emezortzi edo ogei zentimetroko goibea, eta beren aoa zorua baño amar bat zentimetro zabalagoa.

Gure egunetan otargiñ aueri geiena aurka egiten dietenak beste klase batzuetako sestoak dira: lantoki berrietan eta makinaz egiñak.

Orrela, otargiña, saski auek guztiz baztertu gabe, asia dago beste lan klase batzuek egiten. Bere lantokian, leengo lan-tresnekin eta betiko zumitzarekin, botileroak, bionboak aterki-tokiak, erratillu edo bandejak eta abar, egiten jarduten da.

Izan ere, zorionsua baita, leengo lanbideari erabat muxin egin gabe, etorkizunak dakarzkion aurrerapenetara makurtuaz, bere bide loretsuetatik abiatzen dana.

## Ikazkiña

---

Ikazkiñari buruzko orri auek abenduan daude idatzita. Ez dago dudarik, gai batzuek ikuitzekoan, zerikusi aundia dutela gizonaren aldarteak eta baita ere, batzuetan, urtegaraiak. Neri ere lagun gertatu zait ingurugiroa, lantxo au antolatzekoan. Danok dakigun bezela, il ontako egunak ilunak izaten dira. Egun oiek gaua luze eta eguna motx izaten dute. Zorionekoak zaizkigu gabon-jaiak neguaren aringarri. Egun oietako batean etorri zitzaidan burura gure ikazkiñaren bizimodua, eta ortaz mintzatzeko gogoia piztu.

Gure probintzian baso asko eta aberatsak izan ditugu. Naikoa dugu gure kondairalariak idatzi dutena irakurtzea. Isasti-k dionez, ugari dira fruta-zugaitzak, eta bestelakoak ere bai, aritzak adibidez. Gure basoko aberastasunari esker, gure artean olak ugari agertu ziran. Eta antziñako lan-leku aiekin batera, ango sutegiak mantentzeko, bear bearrezkoa izan zan, garai batean beintzat, gure mendietan egiten zan egur-ikatz. Badakigu egur-ikatz, antziñan, milla gauzetarako erabiltzen zala. Ala ere, guk olagizonekin alkartua ikusten dugu ikazkiña: gure olaekin alkartua; aurrena mendi-gailurretan eta, gero, ibai ondoetan zabaldu ziran olaekin. Leengo gizaaldiaren erdi alderarte, olak, eta, oiekin batean ikazkintza, izan ziran gure asaben lantokiak.

Gai auetaz mintzatzean, ala esaten digu aitatu dugun Isasti-k: larogei ola aundi eta ogeitaemezortzi txiki ezagutzen dituala gure probintzian. Berak dionez, au omen zan gure aberastasunik aundiena. Emezortzigarren gizaaldiko azken urtean, larogeitamalu ola zirala Gipuzkoa-n, esaten digu Barandiaran Jose Migel-ek.

Lezo-ko kondairalariak agertzen dizkigu ola oieri buruzko argibide batzuek. Ola bakoitzak milla eta bosteun kintal burni ateratzen zituala urtean, esaten digu; bakoitza eunda berrogeitamar libra eta amasei ontzako. Auek ola, larogei olaen artean, eunda ogei milla kintal ateratzen zituzten, gutxi gora bera. Ikatzari buruz, berriz, au dio: millata bosteun kintal burnirentzako, amar arrobako iru milla karga ikatz bear izaten zirala.

Baita Aita Larramendi-k ere, bere garaiko berri batzuek ematen dizkigu gai oetaz. Errementariak eta berdin sutegi txikiek ikatz asko bear izaten

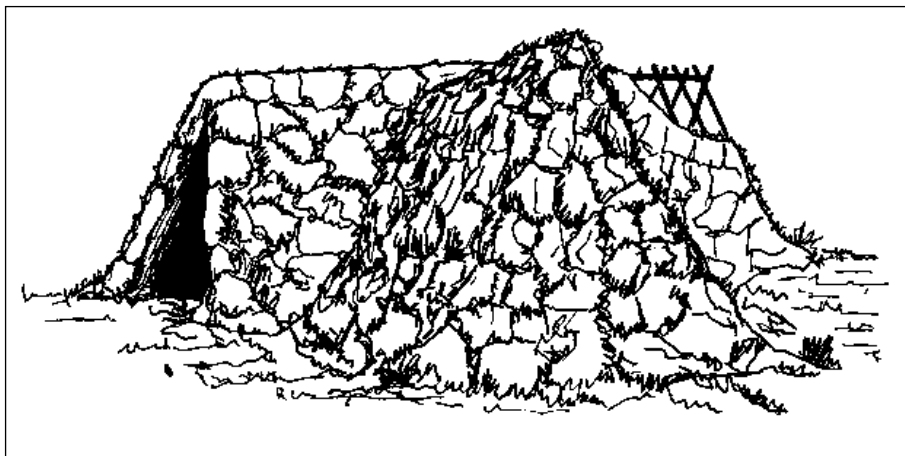

zutela, esaten digu ark. Lantoki oietan ez dala arri-ikatzta erabiltzen, idazten digu, burni itxusia eta austen errexa ateratzen dualako.

Gure antziñako Fueroa-k ere ikazkintza ez dauka azturik utzita. Probintzi-tik kanpora ikatzta ateratzea debekatua dagola, irakurri dezakegu bertan, emen, Gipuzko-an, askoren bearra daukagulako.

Baña, leenago esan dugun bezela, ikatzta ez zan sutegirako bakarrik izaten. Orduko egunetan, eta baita arrezkero ere, gure mendietatik etortzen zitzaigun ikatz ori, gauza frankotarako izaten zan bearrezkoa.

Ikazkiñen bizimodua ez zan oso biguna. Ikazkin gizona ondo zaildua izaten zan. Erosotasun gutxi ezagutzen zuan, bere lanaren mende igarotzen zituan egunak. Baña, au ere, esan bearra dago: basoa utzi eta, errira jexten zanean, bazekian ondo gorputzaren mandamentuak gordetzen. Makiña bat erri baziran, baso mutil oiek agertzen ziranean, beren izate paketsuari agur egin bearrean gertatzen ziranak. Gure artean «Orixe» izan genduan iñork baño obeto gizon oien oituraetaz idatzi zuana. Idazle ospetsu eta oroigarri onek aitatzen ditu ikazkiñak, bere poema ederrean. Beste iñork baño obekiago ematen digu gure baso-gizon oien ibilleraen berri.

«Basa gizon, ikazkin,  
egurgille ta arotz,  
zortzian bein mezara  
kristau-egitekoz».

«Ez dira aspertu jardunez, baiña,  
basora joan-bearra;  
bidean diran arte, ba dute  
illargiaren adarra».

«Bein edo beste, basoz kanpora  
gauen ba da gelditzen,  
oge zurian ezin asmatu,  
omen-du lorik egiten».

«Zapikoz aurpegia  
dutelarik txukatu,  
errian sartzen dira irrintzi ta oi».

«Ikazkiña goitik bera  
ardo-dantzen emaitera;»

«Noizpait-dantza-aizkena da  
–pestaren ondarra–;  
Ikazkiñak min dute  
aldegin bearra».

Ikazkin auen benetako bizimoduaz gañera, oien izateak makiña bat kontu-zaarretarako bidea eman du. Gure etxeetako sukalde bazterretan, amaika aiton-amonek igaro dute neguko arratsalde illuna, beren illobei ikazkiñetaz, ziran eta etziran, gauzak edo ipuiak kontatzen.

Gure Olentzaroren jaioterria ez dakigu nun dan, eta bere bizimodua ere ezezaguna azaltzen zaigu askotan. Baña, bere izateaz oso gutxi baldin badakigu ere, badakigu ikazkiña zala.

«Olentzaro joan zaigu  
Mendira lanera  
Intentziyuarekin  
ikatz egitera».

Egurrikatza basoetan, eta geienik pagadietan, egiten zan. Lan ontarako, garairik onenak, udaberria eta udaizkena izaten ziran. Urte sasoi oietan ibili oi baitira gure baseritarrak lanez ariñen. Mendira ikatz egitera joate onak bazuan bere izena.

Lan ontara joaten ziranean, oitura aundia zan esateko, mendira, txondarera zijoazela.

Ikazkiña, bere lanean ari zan bitartean, geienetan, mendian bizitzen zan. Txabola umil bat izaten zan bere etxea. Txabolak etziran berdiñak izaten. Eta leku berean ere, altxatzeko orduan, lurak zerikusi aundia izaten zuan. Batzuek erretangularrak oi ziran; geienak, ordea, piramide tankerakoak: auek pobreagoak zurez edo zotzez egindako armazoi bat, zotalez estalia, izaten zan geienetan ikazkiñen txabola. Esan dugu, ez zirala danak berdiñak; baña, maiz xamar, barrua iru geladuna oi zuten: bat sukaldetarako, bestea bearrezko gauzak gordetzeko, eta irugarrena ikazkiñen kamañategia. Baña, dakigun bezela, txabola auek askotan leku aldapatsuan gertatzen ziran. Orduan, sukaldea mendi aldetik antolatzen zuten, eta kamaña, beste aldean. Kamaña au egur-puska batzuen gañean antolatzen zuten, garoa eta txilarra lastairagarri zirala. Tapakitan, manta bat erabiltzen zuten. Belarra ez da kamañatarako ondo etortzen; trinkatu egiten baita oso errez.

Ikazkiñek, alkartasun onean eramaten zituzten beren laneko goraberak. Olerkariak ondo esaten digun bezela: «Laguntasuna zer dan badakit, ikazkiñari ikasita».

Baña, auen lana gogorra izaten zan. Eta orrela, beren orduak ere berri-keta aundirik gabe igarotzen ziran. Ikazkiña baba-beltzaren zalea izan dugu. Baba-belta eta urdaia, taloa edo ogia ziran ikazkiñaren otordua. Edaritarako zotoan ardorik etzuten falta izaten.

Azkeneko urteetan metalezko zalia edo kutxara erabiltzen bazuten ere, garai batean plater eta kutxara zurezkoak izaten zituzten. Lanerako, geienetan, nagusi bat mutil batzuekin bildu izan ziran; eta, beste batzuetan alkarte edo soziedadean. Ikazkin lanerako, basoetan lan egiñaz eta txabola kaxkar oietan lo egiñaz bizitzeko, ez zuan edozeinek balio izaten. Ez zan bein edade bat ezkeroko gizonarentzat egiten zana. Orregatik, geienetan, ikazkiña gaztea eta sasoikoa izaten zan.

Beste gauza askotan oi danez, erri batzuek oso ikazkiñ agertzen ziran. Ontan, zerikusi aundia zuten erri oietako basoen aberastasunek, eta egurrikatza saltzeko leku onean egoteak.

Gure probintzian, beste batzuen artean, ikazkin-erri oietako bat Alkiza izan dugu. Gutxi badira ere, gelditzen zaizkigu oraindik ikazkin apur batzuek. Oietako bat, aitatu dugun erri ortako, «Garro» baserriko etxejauna dugu. Baserritar onengandik artuko ditugu, emen orain emango ditugun berri batzuek. Berri batzuek entzundakoak, eta beste batzuek, berriz, geronok ikusiak izango dira.

Baserritar onek orain ikatza ez du basoan egiten; bere etxe-atarian egiten du.

Ikatz egiteko, aurreneko lana, egurra antolatzea da. Gero, egur onekin, kono baten tankera duan, txondarra egiten da. Txondarra altxatzeko egur mozkorrak erabiltzen dira. Zuaiz egur au, aritza, gaztaña, pagoa edo piñua izan diteke. Egur mozkorrik topatzen ez badu, zuaiz adarrez egiten du txondarra, lodientxoena zoruan jarriaz. Egur auek, orbelez, lurrez eta iruriz estaltzen zaizkio.

Txondar guziak ez dira berdiñak izaten. Orrela, beren zoruko diametroa eta goruntza edo altura neurri jakiñik gabeak ditu. Alturatzat izan ditzake iru metro, eta baita ere bost edo sei. Txondar bakoitzak lau millatetik amar milla kilora ikatz ematen ditu.

Txondarrak, gallurraren erdian, zulo bat du. Eta zulo ontatik illati bat edo txingarrak sartuaz ematen zaio su. Piztuta gero, iru bat egunaz, betegarri deritzan egurrez mantentzen da txondarra. Bein, bear dan bezela, su artzen duanean, zuloa itxi egiten zaio, eta, bere zoru inguruan, beste batzuek iriki bear zaizkio, arnasa artu dezan.

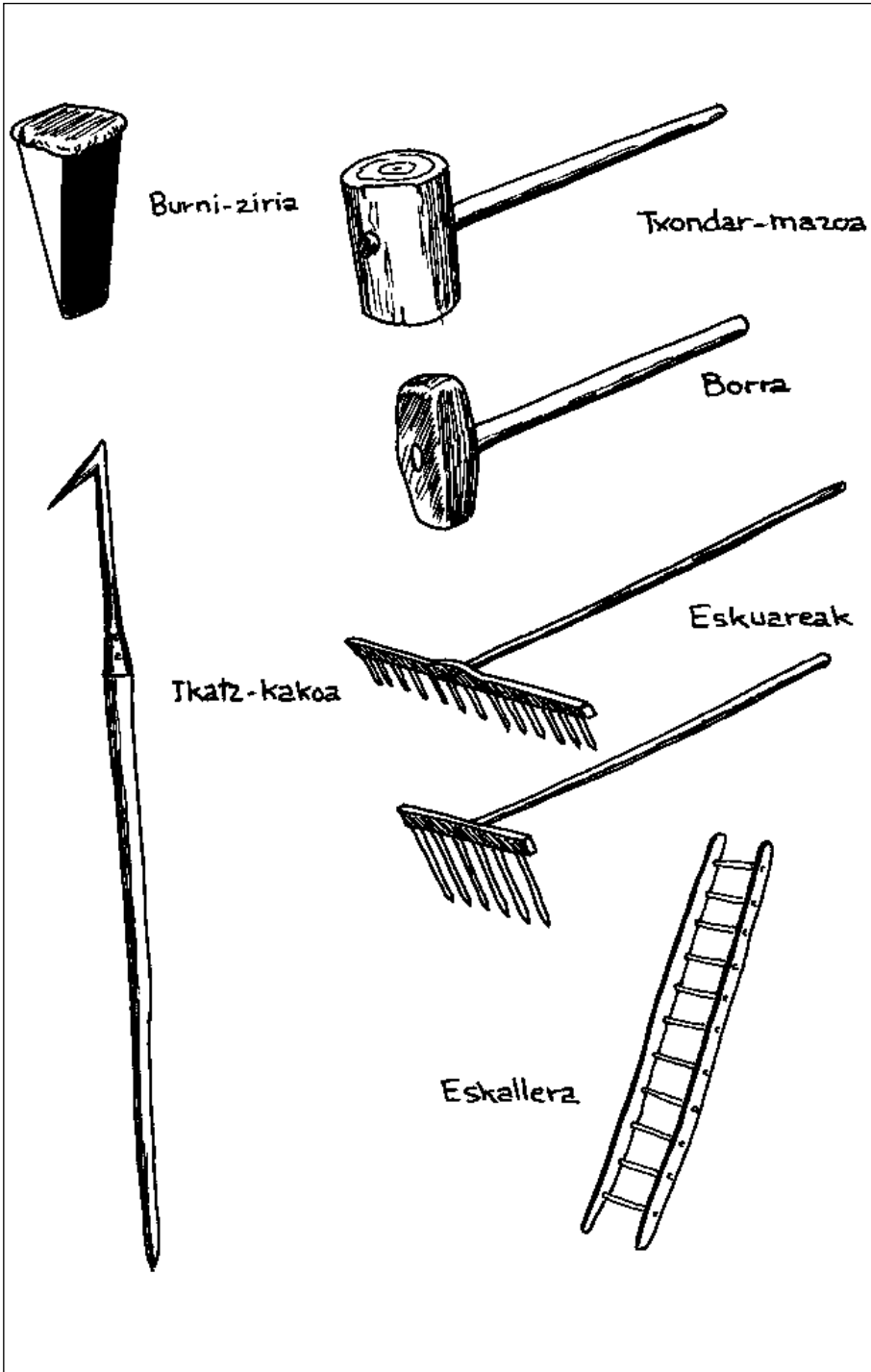

Txondarrean egurra, erre ez baña, egosi egiten da. Eta egosketa au goi aldetik asten da, eta egosten dijoan neurrian, neurritz txikitzen joaten da txondarra.

Egurra ikatz biurtzen danean, eta au amar bat eguneko kontua izaten da, ikazkiñak zuloak itxiaz, txondarra ito egiten du, eta, poliki poliki itzaltzen joaten da, bost bat egunean. Milla kilo ikatz ateratzeko, bi milla kilo egur bear dira. Txondar-zulo izan dan lurra, andik bi urtera, oso marrubi-leku ona izaten da.

Ikazkiñen lan-tresnak auek dira:

Aizkora, tronzerra (bi eskuleku dituana), burni-ziria, borra (mazo aundi bat), txondar mazoa (onekin estutzen dute kanpotik txondarra, bear dan bezela), ikatz-kakoa (burnizkoa izaten da, ogei bat zentimetrokoa, bere zurezko eldu-lekuak metro bat eta berrogeita amar zentimetro ditu), eskallera (txondar puntara irixteko) eta burnizko pala bat (egurrezko eskulekua duala), txondarraren zuloa ixteko. Eskuare bat ere erabiltzen du, ikatza biltzeko; otarrak ikatzez betetzen, berriz, ortz luzeagoak dituan beste eskuare bat. Otar auek kopa-saskiak dira; amar bat kilo ikatz artzen ditute. Ikazkiñak, galbaia ere bearrezkoa du, lurra eta ikatz-autsa apartatzeko. Gaur, ikatza, batetik bestera eramaten, kamionak erabiltzen dira. Baña, sasoi batean, mandazaien eta itzaien lana izaten zan au.

Gaur ikatza kiloka saltzen da, baña, leenago, kargaka egiten zan salbenta. Ikatz ikazkiñeri buruz, Arin Dorronsoroko jaunak badu lan bat idatzia. Karga bakoitza bi zakukoa zala, irakurtzen dugu bertan. Eta zaku auetako bakoitzak iru anega eta bost lakari izaten zituala.

Anega baten kiloak ez dira gauza guzietan berdin. Egur-ikatzak berrogeita bost kilo ditu, babarronak, berriz, berrogeita zortzi, gariak berrogeita lau, artoak berrogei, intxaurrak ogeita bost, garagarrak eta oloak ogeita amabi. Ikatzetik ikatzera ere badago pixuan aldea; egur-mota bakoitzak ikatz berezia ematen du. Oraingo zakuak, ikatza gaztain-egurrez egina bada, ogeita amar bat kilo artzen ditu, eta pagoz edo aritzez egiña baldin bada ogeita amabost edo ogeita emezortzi bat kilo.

Ikatz-zakuak, garoz estali, eta soka biurtuaz lotzen dira.

Garai batean, olaetan eta egur-ikatzak bear izaten zuten beste lan-lekue-tan ere, zurezko ontzi bat erabiltzen zuten neurketarako, kono ebaki baten tankerakoa eta bi eldulekuduna. Gaurregun galdua dagon neurria da. Ontzi onek anega baten neurria zuan, ortxe-ortxe.

Orain dala berrogei bat urte, kilo ikatzak bi erreal balio izaten zuan, eta, orain berriz, bost bat pezta egiten du. Gure antziñako baso aiek izkutatu egin zaizkigu gaur. Egia esan, egurrikatzaren bear aundirik ere ez dugu. Ikatz oni baztertera eragin diote orain sortutako sistema berriek. Ia oso izkutatu da ikazkiña gure artetik. Bere izaerari buruz oroipen bat besterik ez zaigu gelditzen.



## Zubieta

### Kaiku, oporra eta abatzaren langintza

---

Naparro-ko beste erri txikietan bezela, Zubieta-n ere, gora-bera aundirik gabe igarotzen dira egunak. «Malda erreka» ballaran dago finkatua. Gorospillaga, Txirtxillo eta Amezitia mendien tartean. Gure egunetan bere buruaren jabe azaltzen zaigu erri au. Sasoi batean, ordea, Urroz, Ituren, Elgorriaga, Oiz, Doneztebe eta Donamaria-rekin batean, Lerin-go Doneztebe ibarrekoa zan.

Leiza-tik Doneztebe-ra eramaten gaitun bidea edo kamiñoa, Zubieta-tik barrena joaten da. Bide onen eta Zubieta-ko etxen tartean, Ezkurra izeneko erreka garbia ikusten dugu.

Uri onek larogei bat etxe ditu, eta bosteun da amar zubietaar bizi dira. Kale estu eta txukunak ageri ditu; eta ongi zaindutako lurak inguruan. Etxeak, geienak beintzat, baserri itxurakoak dira: oker eta era gabe, baña, poliki antolatuak. Ia denak egal aundikoak eta balkoi luzedunak. Badira ateleio ederreko etxeak ere.

Mendi txiki batean ageri da erri ontako eleiza, eta eskailera batzuek daude, bide aldapatsuan gora jendea aixago joan dedin. Eleiz parroki au Jasokundeko Amabirgiña-ren izenean dago.

Plaza ederra du erri onek. Bertan dituzu erriko-etxea eta pelota lekua: Udal-etxea bi arkukoa. Enparantza onen apaingarri arrizko iturri polit bat, urbedeinkatu-ontzi batez egiña, eta errotarriz egindako mai bat. Plaza au da erriko biltzar lekua. Emen biltzen da jende adintsua beren gora-berak elkarri kontatzera, umeak eta gazteak pelota jokuan ari diran bitartean.

Zubieta-ko bizimodua nekazaritza eta artzaintza ditugu. Auek ola, gazte asko kanpora irten bearrean gertatzen dira beren ogi-bide-bila. Erri inguruan lantokia lortzea ez da errex alderdi ontan eta urrutira jo bear izaten dute. Frantzian ogeitamar zubietaar bizi dira, eta badira erri ontako semeak Kanada-n eta Ipar Amerika-n ere. Leku oietan artzaintzatik bizi dira zubieta-rrak.

Erri ontako semeak basoetan ere asko ibili dira, zuaitzak botatzen. Ongatik ez da arritzekoa emen aizkolari onak sortzea. Oietako bat Baleztena izan dugu.

Baña Zubieta artzai erria izan dugu batez ere. Eta emengo lan-toki txikiek artzaien lanarekin zer ikusi aundia dute. Kaikua, oporra eta abatza egiten dira Zubieta-n. Baita yoarea edo zintzarria ere.

Kaikuaz, oporraz eta abatzaz mintzatuko gera emen.

Zubieta-n, Juan Bautista Santesteban dugu zurezko ontzi oiek egiten dituen esku-langillea. Santesteban ontzi-gillea au erriko errotaria dugu ganera. Noizik-eta bein bere anai Josek laguntzen dio bi lan oietan.

Juan Bautista Santesteban, Zubieta-n jaioa dugu. «Fermin-enea» izeneko baserrian, eta emen asi zan kaiku, opor eta abatzak egiten. Gaurko egunean, bere bizilekua eta lan-tokia Zubieta-ko errotan dauzka.

Errota au Ituren aldera dijoan bidean eskubitara daukagu, Zubieta-ra artzen dan kamiotik berreun bat metrora: bidearen azpikaldetik.

Zubieta-ko errota oso polita da. Beeko solairua eta bi bizitza ditu. Bere aurrean zurezko estalpe bat dauka. Eta ate gañean, bi gurutze aundiren ondoan irakurtzen dugu: 1785-ko urtea. Sarrerako ate au bi erdi egiña dago: goikoa eta beekoa.

Errota, argia eta ikustekoa da. Iru makina dauzka: bat garia irintzeko eta artoarentzako beste biak. Garia igotzeko makinaren arria zuria da, eta artoarentzakoak argorritzakoak. Argorria, zuria baño, beratzagoa da. Orrela gari iriña txeagoa ateratzen da, artoarena baño. Ementxe bertan dauka antolatua, alderdi batean, zurezko ontziak egiteko lekua.

Aldamenean, orma batek erdibitzen dula, Santesteban anaien sukaldea dago. Sukalde onek ormak oritzen asiak dauzka. Goitik zintzilik, etxean ildako txerriaren lukainkak, jateko gogoa irikitzeke itxurakoak. Bertan ageri dira ere, naste-borraste, emakumerik ez dala an bizi ezagutzeko moduan, eize tresnak.

Errota onek, bere aldamenean, borda aundi bat dauka. Sasoi batean indar zentrala zegoan orma zar oien barruan. Gaur, alperrik eta utsik dago. Etxe zaar ontara joateko, zurezko zubi batetik pasa bear da.

Leenago esan dugun bezela, Zubieta-ko errota ontan jarduten da Juan Bautista Santesteban bere esku-lanean: kaiku, opor eta abatzak egiten. Baña, egoaldi oneko egunetan etxe atarian ari oi da. Onela, lanean ari dan bitartean, bidean ondolik pasatzen zaizkion ezagun eta adiskideei agur egiteko egokiera izaten du. Noizik eta beiñ, bakarren bat errotara etortzen zaionean, kaiku egiteari utzi egin bear izaten dio.



Juan Bautista Santesteban. Zubieta

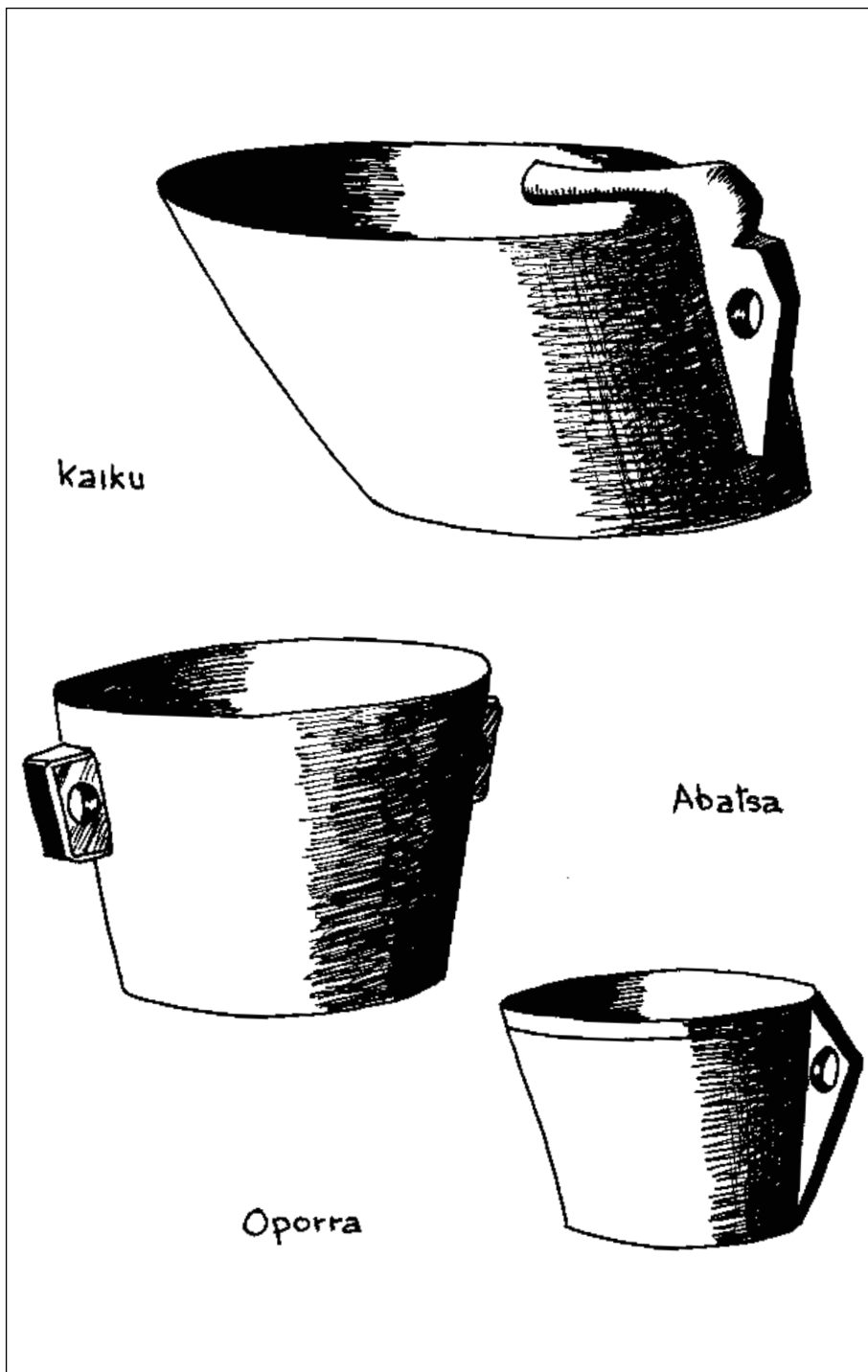

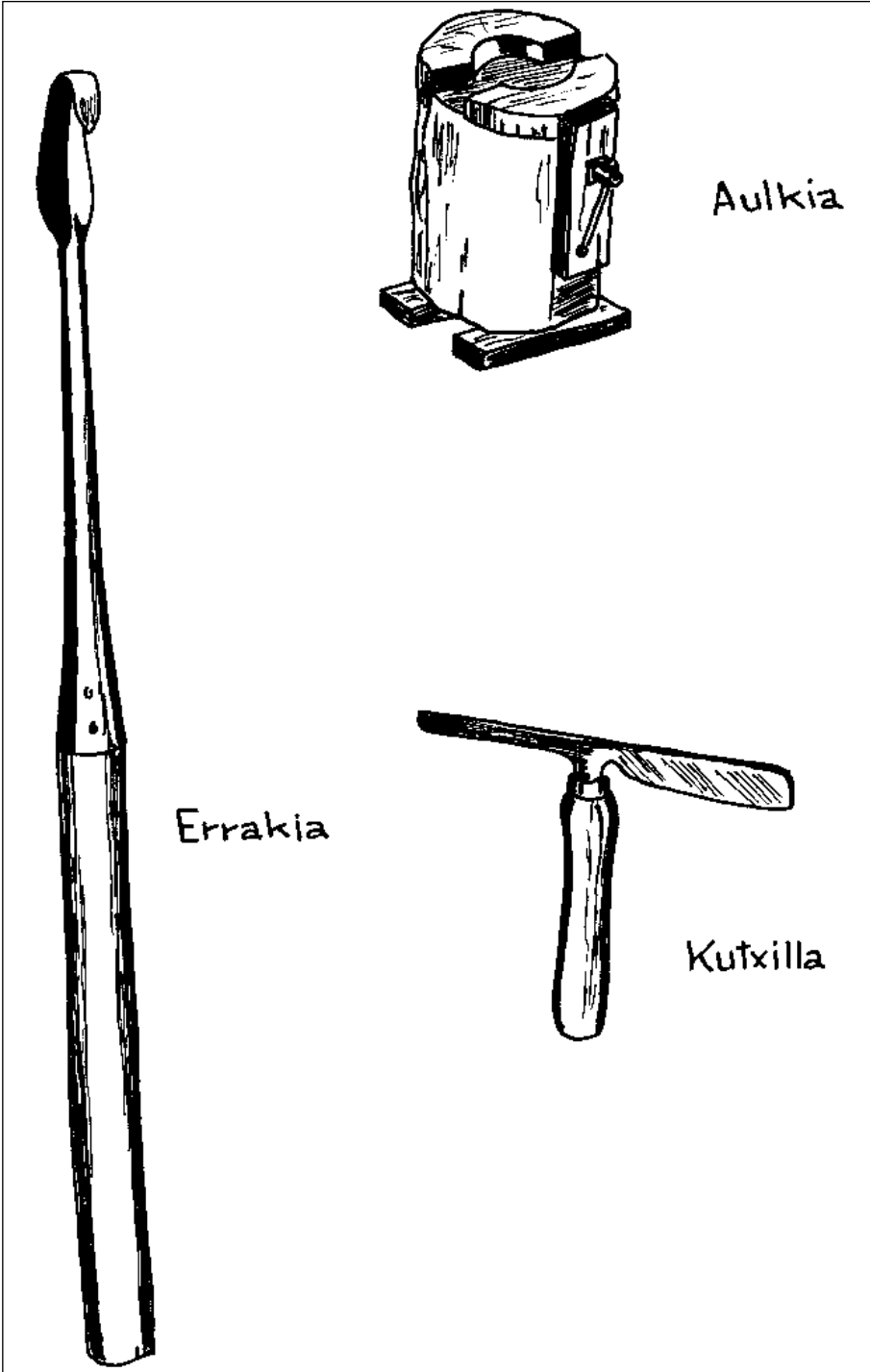

Zurezko ontzi oiek osokoak dira. Eta berak geiziz, pagoz eta altzaz egin litezke. Baña Santesteban-en iritziz, urkia da lan ontarako onena, eta zur onekin egiten du geienetan bere lana.

Zura, inguruko mendietatik ekartzen du. Eta ogei urte edo geiagokoa konbeni izaten da. Zur gaztea aula gertatzen baita luzaro irauteko. Korapilorik eta adargunerik gabea izan bear du zurak.

Mendira joaten danean arpana erabiltzen du zuaitza botatzeko, eta lan ontan bere anaiak laguntzen dio geienetan.

Mandoz karraitzen dute egurra. Gero, etxe aurrean, zerra batekin, zatitzen dute. Zati oien aundi-txikia ontzien neurriak eskatzen duana da. Bost zentimetrotik amabostera bitartekoak izaten dira luzean.

Kaikua, oporra eta abatza lantzeko, Santesteban-ek tornuan lotzen du zura lenbizi, eta gero zurgin-konpas batekin barrunbearen neurriak markatu. Lan oiek egin da gero, aizkoraz txukuntzen du zura, eta nai dun tankera ematen dio. Ertzak eta eskulekuak berriz, zizelez ateratzen dizkio. Baña, lan oietan asi aurretik, zuraren erdia taatuluz zulatzen joaten da.

Lan au nekosoa eta luzea da; eraman aundiarekin egin bearrekoa. Zulo txiki bat egin ondoren, errakia izeneko tresna sartzen du, eta onekin joaten da, poliki poliki, azi eta zabaltzen. Burnizko erraki onek esku-leku luze bat du zurezkoa. Esku-langilleak bi eskuekin eragiten dio tresna oni, zerbait naasten ari balitz bezela. Bear dan bezela lana bukatu duanean, lixaz leguntzen du ontzia.

Oporra, kaikua eta abatza oiek bere eginkizunean erabiltzen asi baño len, konbeni izaten da, aldi batean, geldu edukitzea, legortu arte. Bestela pitzatzeko arrixkua dute.

Lantegi ontan tresna gutxi erabiltzen da: tornua edo aulkia, arotz-konpasa, aizkora, zizela, taatulusa, errakia eta lixa.

Orain beste berri batzuek emango ditugu, zurezko ontzi oietzaz.

*Kaiku.* Ontzi onen tankera txuntxur edo kono motz batena da. Bere aoa, zorua edo azpia baño, aundiagoa du. Kanpotik eskulekua darama: kiderra. Eskuleku onek erdian zulo txiki bat du. Kider au aparta da. Goiko ertzera iritxiaz, ao erdira sartzen da.

Amabost litrokoak dira Santesteban-ek egiten ditun kaiku aundienak. Ogeitamabost zentimetro luzekoak dira, eta ogeitamairukoa dute ao erdiko lerroa eta ogeitabederatzikoa zorukoa.

Esku langille onek egiten ditun kaiku txikienak litro batekoak dira. Bere neurriak, amar zentimetro luze, amabost ao erdiko lerroa eta amaika zorua.

Ardi-jezteko edo esnea biltzeko erabili izan dira ontzi oiek:

«Neskatxa bat zijoan  
plazara neguan,  
eskuan txantxilla ta  
kaikua buruan».

*Oporra.* Au ere txuntxur motz baten tankerakoa dugu. Santesteban-ek pixkabat okerra egiten du. Onen eskulekuak ez du ezer, beretzaz mintzatzekorik: erdi-parean zulo bat izaten du. Esan dezakegu Zubieta-n neurri batekoa bakarrik egiten dala. Litro batekoa. Onen neurriak auek dira: amabost zentimetro ao erdiko lerroan, amaika zoruan eta amabi luzeroan, gutxi-gora-bera.

Garai batean taloa eta esnearentzat ontzioiek erabiltzen ziran. Gaurko egunean, oso gutxi ikusten ditugu. Gaur mamia ateratzeko bakarrik ikusten dira.

*Abatza.* Kaikuak eta oporrak bezela, ontzi onek ere txuntxur motz baten tankera du. Bi esku-leku izaten ditu, alde banatan.

Artzaiek bearrezkoa izaten zuten gazta-egiteko eta txabola guztietan ikusten ziran ontzi oiek, gaur baztertuak baldin badauzkate ere.

Amabost litrokoak eta ogeikoak izaten ziran abatz oiek. Ogei litroko ontziek berrogei zentimetroko aoa zuten, ogeitamarreko zorua eta berrogeikoa luzaroa. Zubieta-ko langille onek ez du, orain, abatz aundi oietakorik egiten. Amar litrokoak beerakoak bakarrik egiten ditu. Eta oiek mamiarekin bakarrik erabiltzen dira.

Zurezko ontziak oso antziñatikoak ditugu. Gizona, lurrezko eta metalezko-rik ezagutzen ez zuanean, zurezko ontziaz bakarrik baliatzen zan. Eta geroago ere, orain dala urte gutxi arte, oso bearrezkoak izan ziran, gauza askotarako.

Gaurko egunean, kaikua, oporra eta abatza, oso protxu gutxikoak dira. Sortu diran ontzi berrie, merkegoak eta iraupen aundiagokoak izaki, baztatu arazi egin dituzte.

Gaur ikusten ditugun zurezko ontzi oiek, geienak, gure etheen apaingarritzarako erabiltzen dira. Eta ain zuzen, orretxegatik, iritxi dira gaurdaño esku-langille auek.

## Esku-langillea ta pelotaria

---

Erri txikietako kaleek, estu-okerrak, badute beren atsegintasuna. Etxe geienak erdi -kale, erdi baserri ageri zaizkigu. Frankotan, txikiak eta ostatu-tsuak, alkarren artean tarte batzuek dituztela, badirudite margolarientzako antzegai izateko egiñak dirala.

Kale oietako bat Asteasu-n daukagu. Kale-nagusi edo Errege-kale du bere izena. Erri ontako aundiena da. Bere inguruan, gaurko erako etxe aundi bat edo beste agertzen bada ere, karrika au benetan polita da. Oraindik eusten dio leengo kutsuari.

Karrika onen zorua arrizkoa da, eskubitik espaloi estu bat duala. Erriko plaza ederrean asi, eta «Goatzuneta» deritzan mendi barrenean bukatzen da. Karrika ontan goazela, orma zaar bati itsatsia, iturri bat dago, ganaduentzako aska bat aldamenean duala. Gaur etxe guzietan ura daukatelarik, iturri ontara jende gutxi biltzen da. Eta utzia eta baztertu xamarra dago aska. Iturri eta aska oien aurrez aurre, abere-iltoki bat dago. Naiz txikia izan, erri ontarako naikoa bada.

Karrika ontako etheen bebarruetan, erdi-nekazari eta erdi-kaletarrak bizi zaizkigu, leen esan dugun bezela. Baserri baten ondoan, guzitik saltzen duten denda batzuek daude. Jostundegietan lan ederrik ari dute erriko jostunek, alboko taberna batean gizonak alkarrizketan orduak botatzen dituzten bitartean.

Baña, ortaz gañera, Nagusi kale ontan badugu lantoki bat, errian eta inguruetan oso ezaguna. Grazi aparta ematen dio lantoki onek karrikari.

«Juanbeltzanea» edo «Uztargillenea» deitzen dioten etxean bizi da Iraolatar Eulojio, Asteasu-ko uztargille ospetsua.

«Juanbeltzaenea»-k bi aldeetara du teillatua, eta iru bizitzakoa da. Bere aldeerdi bateko orman, leio ajimezatu bat ageri du.

Etxe onek estalpe bat dauka bere alboan. Estalpe ontan dauka bere lantokia Asteasu-ko uztargilleak. Emen, ezinda bestean umilla dan toki ontan,



batzuetan bere aita lagun zaiola, baña, geienetan bakarrik, jarraitzen du lanean Eulojio-k.

Uztargille au, gizon aundia ez bada ere, indartsua eta bizia dugu.

Urte batzuek badira, nik gizon onen berri dakitela, onen izena etzitzaidan belarrietara etorri, uztargilletzak emandako ospez. Pelotari zan aldetik egin zitzaidan leenbizi ezagun.

Bere erriko Udaletxeko arkupeetan ikasi zuan Iraolak pelotan. Andik urte batzuetara, pelotari bizkortzat ezaguna gertatu zan inguruko erri guzietan, guzien aietan aundiki ospatua izateraño. Etzan iñor, Asteasu-ko arkupeetan aldera lizaiokenik. Arkupe ontako zokoak ondo ezagunak zituan gure uztargilleak. Eta ikusia dago, oso zalla zala ari an irabaztea. Ez zuan kontrariorik eta txapeldun irauan zuan beti.

1949-an, bere adiskideek zirikatuturik, Atano III-aren aurka jokatu zuan, Asteasu-ko arkupeetan.

Ez badakizute ere, arkupe au, estua eta motza da. Iru arku eta errebotea ditu. Garai artan, eskubian zuan orma. Bi ate dauzka: bat, orain aitatu dugun orman, eta leenago esan dugun errebotean bestea.

Udaberriko arratsalde batez jokatu zuten Atano-k eta uztargilleak. Oraindik gogoan daukagu, bizikletari eraginaz joan giñala Asteasu-ra. Egun artan, erri ontako enparatzen ez zan pauso bat emateko tokirik. Bazter guzietatik bildutako jendez erabat bete zagon. Beste askoren artean an ziran Ezkiaga eta Pakorro ere: beren engunkaririk, gure pelotaren alde makiña bat lan egingutako gizonak.

An agertu ziran Atano agurgarria, ainbeste urtean txapeldun zegona, eta jokuleku ontako sorginkerik guzien berri ondo ikasia zegoa uztargillea.

Motxa gertatu zan partidua. Eta uztargillea atera zan irabazle: ogeitamar da emezortzi. Bertako xagu batek bezela jokatu zuan Iraolak. Nun bere gogoa, an zan bere pelota.

Baña, ez zan partidu au bakarra izan pelotari auek alkarren aurka Asteasu-n jokatu. Urtebete barru, kontsejupe ontan bertan, berriro ere alkar ikusi zuten bi pelotari auek. Ordurako, arkupea berriua zegoa: lau metro geliago zituan luzean, eta ezker-pareta. Bigarrengo saio ontan ere Iraola gelditu zan irabazle.

Esan bearra dago, partidu auek jokatzera, Atano urterik onenak emana zegola. Eta Azkoiti-ko pelotari onentzat Asteasu-ko arkupea ezezaguna zala.

Bere erritik kanpora ere, jokatu zuan uztargilleak Atano III-ren aurka. Bein, Astigarra-ko kontsejupean, Urnieta-ko kontsejupean beste bein, erritar

bat lagun zuala, Atano III-n eta bere illoba Atano X-ren aurka. Bi partidu auek ere asteasuarrak irabazi zituan.

Munduko txapelketarako ere aukeratu zuten Iraola. Bi aldiz jokatu zuan trinketean. Leendabizi Etxemendi eta gero Andruko izan zituan aurka. Partidu auek biak galdu egin zituan. Geroago ere bere izena noizik eta bein agertu zan jolas-lekuetan, baña, bereala izkutatu zitzaigun uztargillea pelota-kontue-tatik. Igandeetan, amaiketakoa artu aurretik, bere erritarrekin egiten zuan pelota-saioan gelditu zan gure uztargillearen pelotaritza. Orain Eulojio Iraolak uztargintza du bere eginkizun bakarra.

## Uztargillea

---

Uztarriaz idazki asko agertu dira. Baña, guk ezagutzen ditugunen artean, bat dago oso ardura aundikoa eta jakingarria. «El yugo vasco comparado con los demás», izenekoa, 1905-rren urtean agertua; eta Arantzadi dugu bere egillea.

Lan ontan Arantzadi ospetsua gure uztarriaz ari zaigularik, beste nazio askotako uztarriekin alkartzen du. Bai eta astoentzako uztarrietaz ere itz egi-ten digu. Astoa soingañetik uztartzen dala, esaten digu, eta adarretatik beia. India-ko, Zeilan-go eta Birmania-ko uztarri zuzenetaz mintza zaigu luzeenik. Buruaren atzetik eta korkoxaren aurretik lotzen dirala dio uztarri auek. Korea-n eta Japoi-n ez omen dira beiak adarretatik uztartzen, beren soin-gañetatik baizik. Gizon jakintsu onek esaten digunez, Afrika-n, Asia-n, eguzkialdeko Europa-n, Mediterraneo-ko nazioetan, Portugal-en, Bretaña-n eta Suiza-n garrondotik uztartzen dira beiak, eta gureekin zerikusirik gabeko uztarriak dituzte.

«Beia adarretatik eta gizona itzetatik», esaten digu euskal-esaera zaar batek. Euskal-erriko uztarria, lepaezurrean ezarri eta adarretan lotzen da.

Gure esku-langilleen artean, uztargillea dugu ezagunenetako bat. Baña, alaz guztiz ere, langille auek gutxitzen dijoaz. Leenago, uztargilleak erri geie-  
netan baldin baziran ere, gaur, gipuzkoa osoan, ez dira seitik gora.

Eulojio Iraola dugu Asteasu-ko uztargillea. Erri ortako «Iturralde» etxean jaioa da. Bera gaur bizi dan etxe ondoko estalpe batean dauka bere lantokia.

Famili ontan, bere aitona, Pedro Jose, izan zan aurreneko uztargillea. Onek berak esaten zuenez, aurreneko uztarria udare-egurrez egin zuan; bera morroi zegoan baserrirako, ain xuxen. Nagusia Tolosa-ko perira joan zan egun batez eldu zion lan oni.

Era ontan sartu zan gizon au uztargilletzan. Geroago, uztargille biurtu zanean, bere anai bat euki zuan mutil bere lantokian. Gero, anai au ere, Irun-en eta bidasoa inguruko beste errietan, uztargille izan zan.

Pedro Jose-k larogei urtetan ere uztargintzan jarraitzen zuan. Bere seme Jose Inazio-k jarraitu zion aren lanbideari. Asteasu-ko «Ibargai» baserrian jaio zan au, eta «Asteasu-ko uztargille zaarra» deitzen diote gaur.

Larogei urte urbil ditu uztargille onek, eta bere aitaren gisan, zaartzaroan ere lanean jarraitzen du. Onen mundua, uztarriak egitea da.

Lanak eta urteek gorputza zerbait okertu diote. Ez da oso gizon iztuna, baña leengo kontuak berritzea gogoko zaio. Gogoan ditu bere gaztetako ibille-  
rak: nola Asteasu-tik Lekunberri-ra joaten zan, egun berean etxera biurtzeko, bere lan-tresnak berekin zituala. Makiña bat orrelako ibili egiña dugu Jose Inazio. Sasoi artan, uztarri bakoitzeko, lau pezta kobratzen zituan. Gogoan dauka, bere aitak esaten ziona: «Motel, bost pezta baño merkeago etzak uztarririk saldu». Onen seme Eulojio-k etzuan, mutikotan, uztargintza bere gustoko lana. Lan oni errez egiten zion muzin. Pelota jokua zan bere griña. Beti, bere Udaletxeko arkupeetara begira egoten zan.

Garai aietan etzan gaurko konturik. Aitak, bere semearen lanerako gogo exkaxa ikusirik, erriko «Ziarrote» baserrira biali zuan morroi. Aurreneko urtean, mantenu-truk egin zuan lana, eta beste iru urtean, ogeita bat peztako soldata ematen zioten illeko.

Amasei urte zituala egin zuan Eulojio Iraola-k bere leenengo uztarria. Eta gogoan dauka norako: Zizurkil-go «San Millan» baserrirako. Berastegiko base-  
rri baterako bigarrena. Bere aita aiña ez bada ere, alde batetik bestera asko ibilia dugu Eulojio ere. Gaur motordun badugu ere, bein baño geiagotan joana da, Zelatun-dik barrena Errezil-a, emen uztarria eginda gero, egun berean, berriro, mendiz etxeratzeko.

Onek erabiltzen dituan lan-tresnak, auek dira: aizkora, opa-atxurra, trin-  
txa, kubia (oker-uneetan lan egiteko), kubi txikia (apaingarriak egiteko), taatu-  
lua, egurrezko mazoa eta arraitza.

Geienetan pago-egurrez egiten du uztarria. Baña, batzuetan, urkia, altza eta intxaur-zuria ere erabili izan ditu. Itxaur beltza ez da lan ontarako egiten dana, oso errez austen baita. Zaarra izan bear du egurrak: eun urte edo geia-  
gokoa, eta ezea.

Uztargintzarako enborrak metro bat eta larogeita amar zentimetro bear  
ditu, gutxienaz, diametroan. Enbor au lau-pitza egin, eta pitzaki bakoitzari  
uztarri bat ateratzen dio.

Eulojio-k bi uztarri egiten ditu egunean. Baña, uztarria baserrira joanda  
egiten badu, bakarra egiten joaten zaio eguna, bidean galtzen baitu denbora  
asko.

Uztarria zurezkoa izaten da. Txikia edo ganadu bakarrarentzakoa danean  
larogei zentimetro ditu. Eta bi bururentzakoa danean, metro bat eta ogeita-

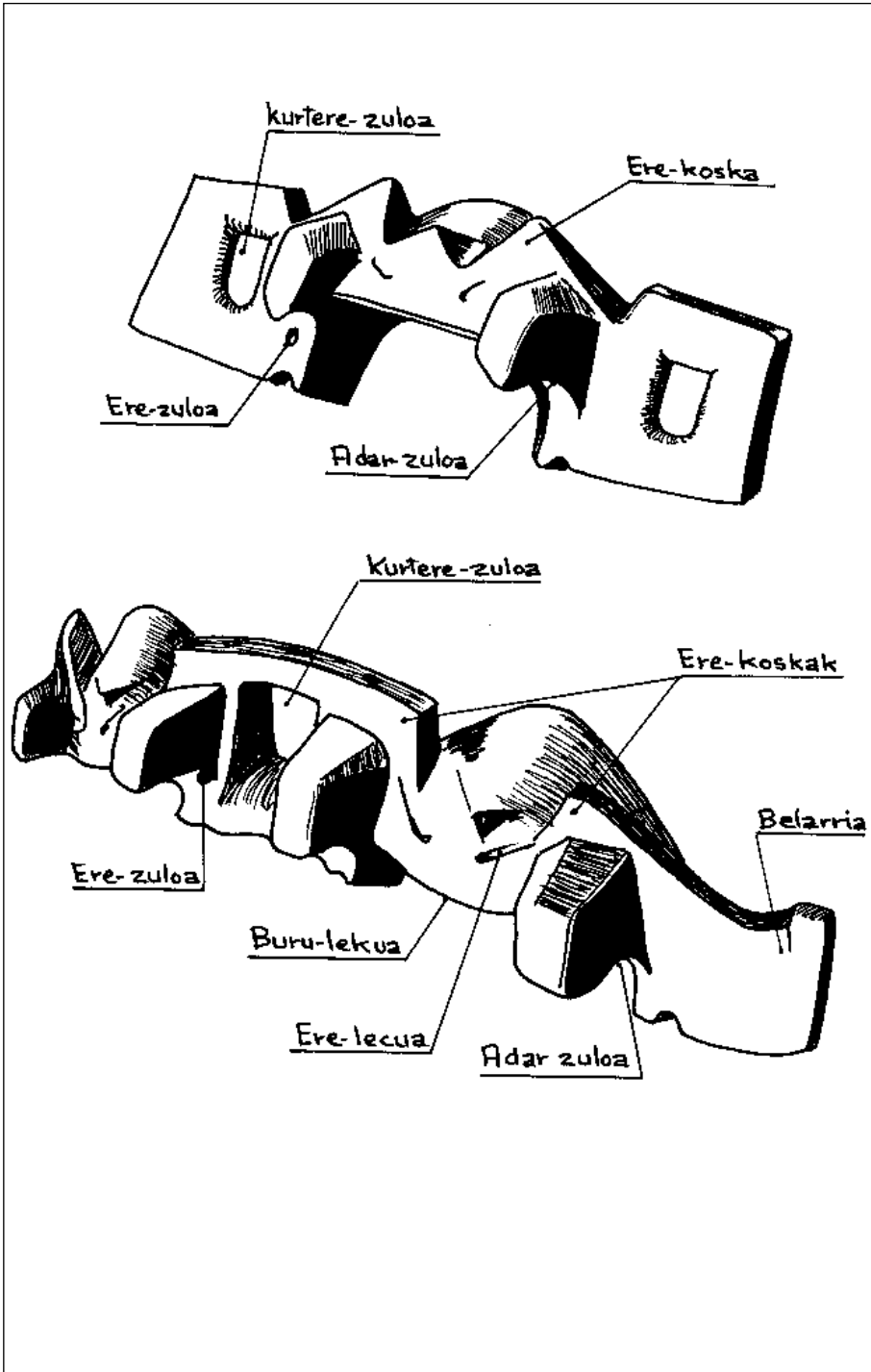

mar zentimetro. Idiaren uztarria, beiaarena baño, aundixeagoa da. Uztargi-  
lleak, uztarriarentzako neurria, makil batekin artzen du.

Ere edo edeaz lotzen da uztarria. Ede au beiaeren edo idiaren larruz egiña  
izan oi da. Emeretzitik ogeitabi metrora da luzean. Biurrian larrua ebaki  
ezkero atera diteke osoko edea; baña, gaur, erreztasunagatik, zatiak alkarri  
osiaz osatzen dute.

Ertzak, edo belarriak izenez ezagutzen ditu eskulangille onek bi burun-  
tzako uztarriaren iskiñak. Ortaz gañera uztarriak, beste zati auek ditu: lau  
adar zulo edo uatz, lau adar-koska edo ere-koska, bi buruleku-arko edo mako  
apalak, ondo berdindu gabeak. Erdi aldean, adar-zuloen ondoan, bi zulo boro-  
bil dauzka; erezuloak. Lepagañean erelekuak daramatzi uztarriak. Oietatik  
barrena lotzen zaie uztarria abereen adarreri.

Uztarriaren erdiko zuloari kurtere-zulo deritzaio. Kanpai-tankera pixka bat  
badu, eta ontatik zintzilik joaten da gurterea. Kurtere au beilarruz egindako  
erreztun bikoitz bat da. Kurtereari lotzen zaio gurdi-pertika; baita ere golde-  
timoia eta idi-apustuetan erabiltzen dan lardaia. Lardai au bi metro eta ogei-  
tamar zentimetro da. Kabila deritzan zurezko ziri batez lotzen zaizkio  
timoiaeren, pertikaren eta lardaiaren muturrak.



Jose Ignacio eta Eulogio Iraola. Asteasu

Erdian du uztarriak bere eldulekua. Elduleku onen gañean, bi zulotan sartua, uztai-erdi bat darama. Ardi-larraz estalia joaten da. Larru onen azpian, toki egokia dute gure baserritarrek beren arropa eta zatoa gordetzeko.

Buru bakarrarentzako uztarria, asko ikusten da zenbait tokitan. Alemanian bertan uztarri onen oso zaleak dira. Onek bere aldeerdi onak baldin baditu ere, gure baserritarrek ez dute gogokoa. Uztarri au erabiltzekotan abere bakoitza bere manda-tresnak ere eraman bearra du.

Uztarri txiki onek, bi adar-zulo, bi adar-koska, erezulo bat eta bi kurterezulo ditu. Azkeneko bi zulo auek, aberearen tirakaitarako oso bearrezkoak ditu.

Gure uztarria, danok dakigun bezela, ardi-larraz estalia joaten da. Alaz guziz ere, antziñako oiturari jarraituaz, oso zizel-lan politak eramaten ditu. Geienetan, gurutzeak eta idi-buruak, begizkoaren aurka indar handia omen dutelako. Etxekoak bakarrik ikusten ditu zizel-lan eder oiek, baña ala eta guziz ere, arreta handia agertu dute ontan gure uztargilleek. Ezin beraz, uztarriaz mintzatzekoan, gure uztargilleen zur-lan au ixilean gorde.

## Alkiza eta eser-aulkigintza

---

Alkiza gure erri txikienetako bat dugu. Beste mendi-errietan bezela, emen ere, etxe batzuek ustiak azaltzen zaizkigu. Gaurregun ere irurogeita amar etxetan banatuak dauzkan irureun eta berrogeita amar biztanleak, bertakoak dira, alkizaarrak.

Ernio magalean, oso aidetsua dugu Alkiza erria. Anoeta-tik barrena, Aste-asu aldera dijoan bide estu eta okerraren erdi parean ageri da.

San Martin-en izenpean du bere eliza. Sagrario-ate eder bat dauka alda-rean ageri, ustez, Antxieta-k egindakoa. Sagrario onek Gurutzetik eraixtearen irudia darama. Eleiz onen aldareburua, berriz, bertako seme, Irazusta-tar Migelena dugu. Gordean, parroki ontako sakristian, badago beste aldareburu bat. Antxieta ospetsuarena au ere.

Erri ontan gorabera aundirik gabe igarotzen dira egunak. «Zumitza», «Aginaga», «Alkiza-Lete» eta «Arpide», antziña-kutsu aundiko oiñ-etxeak ditugu.

Alkiza ikazkin erria izan zaigu. Gizaaldi onen asierara arte, baserri gutxi izango ziran ikatza egiten etzutenak. Ikazkintzarekin batean, oitura aundia zuten erri ontako baserriarrek, etxean bear zituzten sillak edo eser-aulkiak egiteko ere

Gaurko egunean, ikazkintza eta eser-aulkigintza baztertuak daukate Alkiza-n, geientsuenek. Langintza auek, oroipen bat bezela agertzen zaizkigu. Emengo jendea, beste jokabide batzuetan barrena dabil. Mendi eta baserriko lanbideari baño, geiago begiratzen dio kaleko lantoki berri eta aundiari.

Baña, oraindik ere, leenagoko aulkigintza ez dugu erabat galdua, erri txiki ontan. Erri ontan, aulkigille bezela bere lana saltzeko asmoetan leendabizi asi zana, Fidel Tolosa dugu. Orain dala berrogeitamar urte gertatu zan au.

Teillatu aundi batek estaltzen dituala, bide ondoan, eta plazatik bertan, «Don Miquelarena» eta «Don Juanenea» izeneko etxe ederrak dauzkagu. «Don Miquelarena» izenekoan bizi da Fidel Tolosa, eta antxe bertan dauka bere lantokia ere.



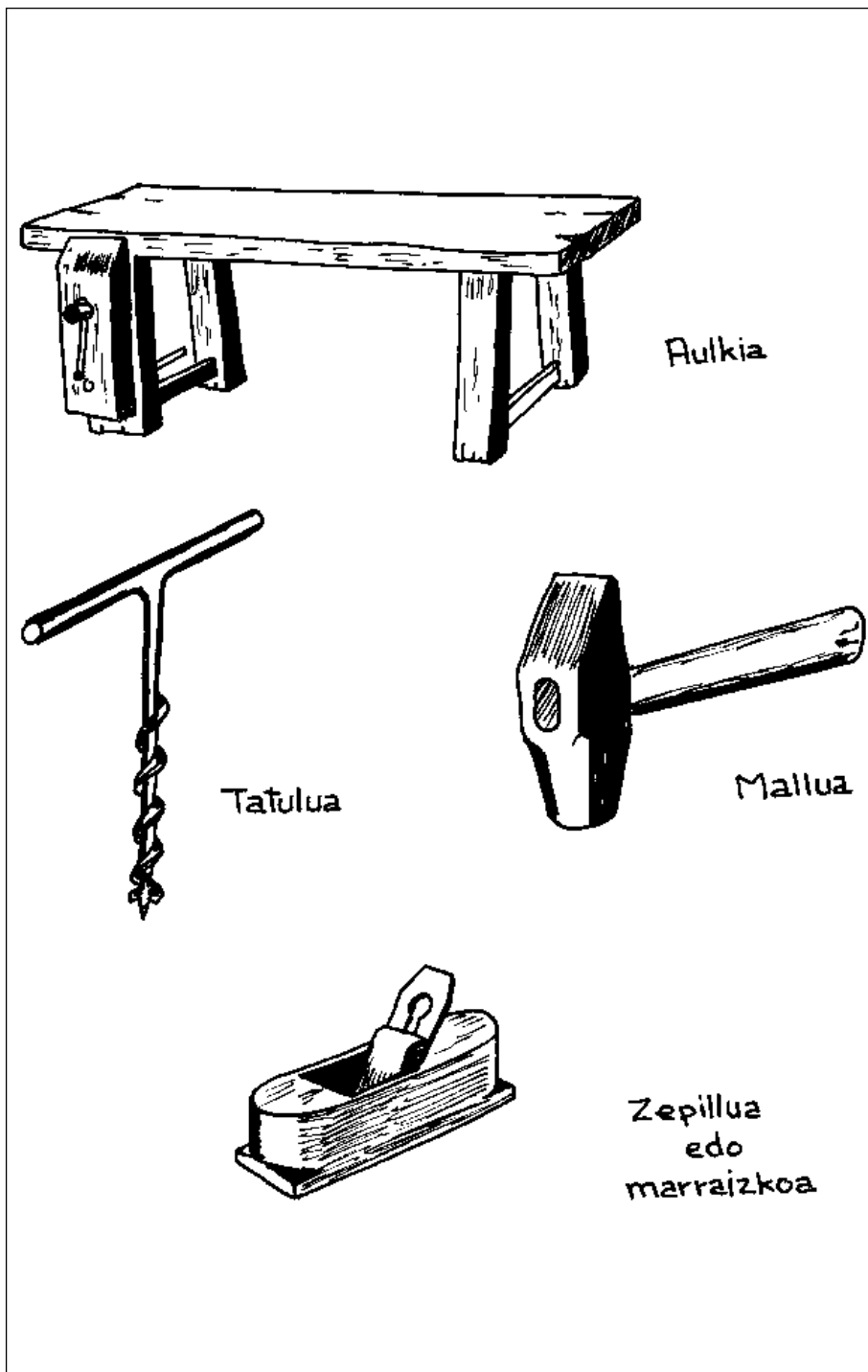

Aurrenekoa izan arren, Tolosa ez dugu bakarria langintza ontan. «Kukutegi» izeneko baserrian daukagu beste bat, Inazio Elola, langintza berdiñaren jabe. Etxepe berean, «Don Miquelarena»-n, Luis Iruretagoiena bizi da; orain dala urte kontatuak arte, aulkigille izana. Iruretagoienari bere iloba Xabier Iruretagoiena-k jarraitu dio, lantegi ontan.

Alkiza-ko alkigintza, lanketa motza eta apainketa gabekoa dugu. Baña, au orrela izanik, antziña-kutsu aundiari eusten dio.

Esku-langille onen lan-tresnak ez dira asko: arotz-aulki bat, labana, taatua, zerra, aizkora, maillua eta zepilloa edo marraizkoa.

Sasoi batean, pago egurra erabiltzen zuten beren lanerako; baña orain, geienetan, zumar-egurrezko eser-aulkiak egiten dituzte. Zumarki igarra eta amar edo amabi urtekoa bear da.

Erri ontan egiten diran eser-aulkiak, iru sailletan banatu ditezke: eser-aulki txikia, sukaldeko «silla» deritzana, eta aurren eser-aulkia. Azkeneko au gutxi egiten da.

Eser-aulki auek danak lau anka oi dituzte: bi aurrekoak eta beste bi atzekoak. Atzekoak, oker antxak; silla-gaiak deritzate. Orrezaz gañera, amabi zear-makilla edo ziri gaztaña-egurrez egiñak, eta eser-lekua dauzka.

Eser-aulki auetan, atzeko anken neurriak eta eser-lekuen goruntzak bakarrik aldatzen dira.

Eser-aulki txikiaren atzeko ankak edo sillagaiak ogeita amabost zentimetro dira luzean, eta bere eserlekua lurretik ogeita amar zentimetrora dauka.

Sukalde-sillaren atzeko ankak metro bat eta bi zentimetro luzekoak dira, eta eserlekua berrogei zentimetro altxatzen da lurretik. Aur «silla»-ren atzeko ankak ere metro bat eta ogei zentimetrokoak dira, baña bere eserlekua, lurretik larogei zentimetrora dago.

Lodian eta zabalean, iru zentimetrokoak dira ankak, iru sailletan berdiñak.

Ziri danak neurri berdiñekoak dira; ogeitamabost zentimetro luzekoak. Ziri edo zear-makilletan bat «silla»-bizkarrean dijoa; beste bat, burukotan; eta besteak eser-aulkiaren barruan jartzen dira.

Eser-aulkiaren goia aldean, eserlektik gora daukanean, bizkar eta buruko ziriak daramatzi, sillagaiari edo atzeko ankaeri loturik, bizkarraldea osatzen diotela.

Barrungo edo beeko ziriek, ankak alkarri lotu eta eserleku-markoa edo uztaiak osatzen diote. Auetan sei albokoak dira: bi aurrekoak eta beste biak atzekoak.

Eserlekuak kono tankera du, gutxi edo geiago. Urritz zumitzez egiña<sup>1</sup>. Aurreko ankagañean oñarritua, eta lau uztai-zirieri lotua. Eserleku onek berrogeitabat zentimetro ditu zabalean, aurrekaldetik. Eta ogeitamabost, atzekotik.

Esku-langilleak zumitzak atera bear dituanean, aurreneko lana, txarari labanaz koska bat egitea du. Eta gero, otargilleak bezela, bere esku-indararren poderioz urratzen du egurra. Baña, lan ontarako, txara ezea bear da. Kontu aundia erabiltzen du ontan aulkigilleak.

Eser-aulki auetaz gañera, eskulangille auek, garrafoi-saskiak eta bionboak ere egiten dituzte.

Eser-aulki auetaz mintzatzen ari geran ezkeru, esan bear dugu, ontan jarduten diran eskulangilleak badauzkagula, Errezil-en eta Berastegi-n ere.

Berastegi-koak Jose Maria Gaztañaga du bere izena, eta «Idiazabal» baserrian bizi da. Onek, sillagaiak, «atzeko-ankak» izenez ezagutzen ditu. Eta onen «silla»-ren eserlekuak gaztain-zumitzez egindakoak dira.

Errezil-koa, Nikasio Beristain dugu. «Madrilesa» izeneko etxean agertzen zaigu. Bere lanean, altza ezea erabiltzen du, eta bere eser-aulkieri anka biribillak egiten dizkie. Eserlekua, berriz, espartuz jositakoa.

Errezil-en, orain dala urte gutxi arte, bi aulkigille ziran. Orain, Beristain-ek lan egiten duan etxean, Migel Iturain jarduten zan. Eta Nikasio Arruti-k, berriz, «Txako-kua»-n zeukan bere lantokia.

Gaurko egunean, lantegi auek oso izkutatu ez badira ere, ez dabiltz urruti. Edozein gertaera txiki naikoa da, lan-klase au gure kondairara betiko igaro arazteko. Langintza onek irauteko daukan eragozpenik nagusiena gazteen joera da: uzkur egiten diete lantegi aueri. Eta orrela, Alkiza-ko aulkigintzari urte gutxiko bizia ematen diogu.

---

1. Eserlekuak egiteko esku-langille onek batzuetan soka erabiltzen du.

## Itzaia

---

Uztarriaren gaia, bera bakarrik, naikoa eta geiegi dugu, liburu bat osoa betetzeko. Orregatik, uztarriaz mintzatu giñanean, derrior gauza franko utziak izango ditugu ikutu gabe. Uztarriak, milla eratara, zer ikusi aundia izan du Euskalerriko bizimoduan. Bai ogibidean, bai gure zenbait jolasetan.

Uztarria, gurdia lagun duala, gure baserriko bizikeraren ezaugarri zaigu. Baserriarrek bear bearrezkoa izan dute uztarria, eta onela, uztargillearekin artu-eman aundia izan dute beti. Leentxeago edo geroxeago, sendagillea eta albaitea bezelaxe, uztargillea ere, irixten da gure baserriko atera.

Uztarriak, esan dugun bezela, badu zer ikusia gure jolasarekin ere. Gure idi-probaetan, garrantzi aundia du uztarriak. Argatik, alegin guziak egiten ditu uztargilleak bere uztarria al duan ondoena egiten.

Iztueta-k «Gipuzcoaco condairan» Azkoitia-ko idi-apustu bat aitatzen digu. Berak dionez, 160.000 erreal jokatu omen ziran idi-proba artan. Ta Gorosabel-ek ere, «Noticias memorables de Guipúzcoa»-n, joku eta jolasetaz mintzaten dan zatian, legorreko erri koskorretan beñepeñ, idi-proba asko izaten zirala, idazten du.

Baserriko kutsua daramaten apustu oien sortzea lanetik dator. Gaurko egunetan, lanerako baztertuak egon arren, jolas auek indartsu bizi dira gure artean, naiz eta jende talde bat apustu auen aurka egon. Batzuetan ganadua bear ez bezela tratatzen dutelako, eta beste batzuetan, diru asko jokatzen dalako, etsai ugari izaten dute jolas auek.

Baña, ala eta guztiz ere, ageri da erriak gogokoak izan dituala gure apustu auek. Makiña bat erritan ikusiko ditugu, oraindik idi-probaetan erabiltzen ziran arri galantak. Egun askotan geldu, eta beste batzuetan lanean.

Sasoi batean erriko enparantzan egiten ziran joku auek. Gaur, batzuek plaza auetan egiñarren, zezen-plazan egin oi dituzte geienetan. Apustu-leku auek arrizkoa edo adokinatua izan bear dute zorua. Proba-plazak, –onela du izena–, zortzi zati ditu, eta zati bakoitzak «zinta» du bere izena.



Itzaia. Tolosa

Gure erriko idi-probak oso oargarriak izaten dira. Trabesak dirala eta, an ateratzen diran bullak, eta ikusmiran dagon jendearen karraxiek, gure erriaren berezitasun bat adierazten digute. Kaletar askok oitura auek galduak izango dituzte, baña, gure baserriarren begiak laister konturatzen dira, apustu auetako gertakizun txikienaz ere.

Idi-probalarien artean izen aundiko gizona izan genduan Pedro Juan Garmendia. Tolosa-n jaiotako kaletar bat dugu. Eta eskolapioetan eskolatua izan zan. Baña, kaletarra izanarren, esan dezakegu, bere bizi guzia (1886-1962) ganadueri kontu egiten igaro zuala. Pedro Joan-ek ezitako ganaduek agertzen zuten, gai ontan jakintsu zan gizon onen doaia.

Konta-eziñala dira, Pedro Joan-ek egindako idi-probak. Bere aizkeneko urteetan, «Tigre» (bizira 1.019 k. eta 614 k. kanalean) eta «Pardo» (929 k. eta 574) izeneko idi parearekin txapeldun atera zan, Eibar-en, Markina-n, Zaldibar-en, Mungi-an, Andoain-en, Zestua-n, Astigarraga-n, Usurbil-en, Billabona-n, Tolosa-n eta abar. Bera itzai zala jarritako markak ez dira austen oso errexak izan. Gaurko munduan ikusten errexak ez dan zerbait ere agertu zigun itzai onek gure «plaza» etan: naiz irabazi, naiz galdu, beti gizon jokatu zan.

Pedro Joan Garmendia-k, ez zuan iñungo aidegorik idazle onekin. Uztarriak ekarri gaitu itzai oni buruz mintzatzeraz.

Gure itzaien oroitzapenak eta uztarria adiskide ezin-banatuak ditugu. Gogoangarri zaizkigu gure bidetan zear ibiltzen ziran patxadako gizon aiek: manda-gurdien gidari batzuek, eta idi parearen aurretik, inguruko karretoetan

besteak. Eguzkiak beztua agertzen da, geienetan, gure itzaia. Au du bere jazkera: txapela, alkandora eta galtza urdiñak, gerriko eta espartin beltzak, edo abarka larruzkoak. Beti bere akullua eskuetan zuala, an zijoan, bere idien aurretik.

Maiz ikusten zan bide ertzeko benta aurreetan gure orga. Bide-ostatu auen barruan ordu bat baño geiago botatzen zituzten gure itzaiek, alkarrekiko txolaratean apustu eta jolasetaz mintzatzen. Anaitasun bikañean abesten zuten bertso ederrik. Itzaiak izan ziran aurreneko kamio-zaleak. Etziran gaur gure bideetan dabiltenak baño obeak, eta txarragoak ere; garaiko gizon normalak ziran. Orrengatik, motorrak baztertu arazi egin ditu gure orga bideetatik.

Orain, idi-parearekin (batzuetan beiekin) erabiltzen zuten orgaren berri emango dugu.

Burni gezazko bi ardatz eta lau kurpil zituan.

Kurpil bakoitzak burni urtuzko txopin bat zeraman; orga-ardatz bat: onen neurria, ogeitazortzi zentimetro zan luze eta ogeitabi diametroa, aldeerdi bakoitzean bi uztai zitun indargarri; orrailak; «pinak», bueltako zur okerrak, eta auen gañetik burnizko uztaiak. Uztai onek amar zentimetro zitun zabalean eta iru lodian. Orga-ardatza zumarrez, orrailak azkarriz, eta «pinak» arte-zurez egiñak oi ziran.

Aurreko kurpillak, sei «pinak» eta amabi orrail zeramatzen, larogei zentimetroko diametroa zuan. Atzekoek, berriz, zazpi «pinak» eta amalau orrail zituten, metro bat eta sei zentimetro diametroa.

Erretangular kerako zur batzuen gañean joaten zan orga-etxea. Bi metro zituan zabalean eta bost luzean.

Bi ertzetako abesak, besteak baño motzagoak ziran, eta, «suplente» izezez ezagutzen ziran.

Esan dugun bezela armazoi onen gañean joaten zan orga-etxea. Lodian iru eta zabalean ogeitabost zentimetro zituzten, zortzi olekin osatzen zuten. Armazoiak azkarrizkoak ziran, eta orga-etxea zumar edo makalezkoa.

Aurreko aldeko ardatzaren alde bakoitzean, larogeita amar zentimetroko bi largero, eta aueri josiak iru barra zearka. Armazoipean beste ainbeste barra abesari lotuak. Sei barra auen erdian burni ustai bat ziri batzuen bidez barraeri josia.

Aurreko ardatzetik ateratzen diran bi tirakaiak, burnizkoak geienetan, pertikan lotzen dira. Pertika onek iru zulo ditu, eta auetan erea sartuaz lotzen da ganadua.

Orga auek, istinga bezela, zokote izeneko bi zur-zati zituzten. Eta palanka gixara zeraman barra baten bidez ibiltzen ziran. Gurdi zaarretan, abes batean eramaten zuten, kate baten bidez ere antolatzen zuten istinga.

Orga auek, milla eta berreun kilo ziran. Batzuetan zazpi milla kilotaraño egozten bazi-zizkieten ere, geienetan bost millarekin ibiltzen ziran.

Baziran orga aundiagoak ere. Pedro Bitoria, itzai izanak esaten digunez, Tolosa-ko estaziotik Irura-ko Etxazarreta paper fabrikara ogeitamabost tonako kaldera eraman zuana, gurdi auetako bat izan zan. Bederatzi idi pareren indarra bear izan zuten ontarako, orain dala berrogeita bost urte.

Orga auen balioa, lau-bost bat milla pezetakoa izaten zan, aizken aldi ortan. Esku-langilleek berrogei bat egun bear izaten zituzten orga bat egiteko, zortzi ordu lan egiñaz.

## Argizaigin zaar baten oroigarri

---

Gure goierriko erri txiki bat da; mendi tartean dago. Neguko ekaitzak iritxi baño leen, ango plazatik barrena pasatzen dira artaldeak be-aldera, gordelekuaren billa

Beste menditar erri askoren gixan, enparantza polita du. Bertan ikusi genduan, orain dala gutxi txukundutako, eleiz aundi ta ederra, bere romaniko ate baliotsuarekin; Udaletxea, bere orma-ertzetan eta leio eta ate inguruetan arriak agerian ditula; beste lau edo bost etxe; oien artean, urrutitik antz ematen zaiola, apaizarena; eta aaztu xamar gelditzen dan aska bat.

Eleiza ontatik oso urruti gabe, bide bat, arrizko kalbario gurutze aundiak bere aldamenean dituala. Bide oni eltzen badiogu, mendi txiki baten gallurrera elduko gera. Menditxo polit ortan, orain dala berrogeita amar bat urte ezker, erriko illerria daukagu. Ango eleizatxoa, antziñan ermita zan; Jesus Gurutzeratuaren izenpean dago.

Enparantzatik bi kilometrora, mendi aldera, zelai aundi bat, zuaitz frankoren itzalpean. Zelai onen aurrez aurre, ermitatxo umil bat daukagu. Ermita au, Erremedioko Ama Birjiñaren izenpean dago. Bere ate zaarrak igande eta feste egunetan irikitzen dira. Egun oietan, emen biltzen dira gure artzaiak, beren txabola ta ardiak utzita. Artzai oien ondoan, amaika mendizale gazte ere bai, milla koloretako arropaz jantziak. Ermitatxo ontan, bi munduk egiten dute topo: antzinako antzera bizi diranak, eta gaurko jokabideetan dabilzanak. Garai batean erri ontako baserriak artzantzatik eta nekazaritzatik bizi ziran, beren lurretan lan egiñaz. Gaur, danok dakigun bezela, gazteak kalera bidea artzen dute. Orrela, aiton-amonekin eta aurrekin bakarrik ari zaizkigu gelditzen baserriak. Lanerako beso gutxikin. Auek ola, erri ontako baserriar askok ardiak utzi egin dituzte, eta lurrak ere erosoan bakarrik lantzen dituzte.

Udazkeneko egun batean, egoaizeak ostu oriak eta igarrak batera eta bestera astintzen dituan garaian, eta urrutiko mendi-tontorrek beiñere baño garbiago ta bertago ikusten diran aroan, erri ontako baserri batean, urruti xamar gelditu zaigun, 1859-rren urtean, jaio zan gure argizaigiña.



Umetan, mutil koskorra zala, artzai-mutil eta meza laguntzalle igaro zitzaizkion bere egunak.

Mutiko onentzat, inguruko bide-txiurrak eta baso-bideak, oso ezagunak ziran. Bein baño geiagotan, bide oietan atzera ta aurrera zebillela, Santa Kruz apaiza ta bere adiskideak ikusi zituan.

Eleizako kanpantorrea ere ez zan ez-ezaguna gure meza-laguntzallearentzako. Kanpantorreko zokoetan eta illunpean, erloju-soñua entzunaz, erreko zituan noski leendabiziko eta, apika, aizkeneko arto-bizar zigarroak.

Baña, artean gaztea zala, bere senide zaarragoa jaiotetxean buru gelditu zalarik, gurasoak utzita, nora zijoan oso ondo jakin gabe, alde egin zuan, bere jaioteritik. Mutil argia baitzan, arkitu zuan nola edo ala, aurrerabidea. Lendabizi, Somorrostroko meatz-zuloetan, burni-ateratzen. Gero, zurgintzan. Aurre-rago, ezkondata gero, asi zan, beterriko erri batean, bere kontura. Ortarako, aurrena, Donostira joan bear izan zuan lan ontan ikastera.

Bere lantokia, ate bat eta bi leiokoa, kale zaar eta estu batera zabaltzen zan. Eta emen igarotzen zituan bere egunak.

Lantegi ontan ez zan motor soñurik. Ango pertza, pasi, paila eta burruntzaliak ez ziran apaindurirakoak, lanerako bearrezkoak baizik.

Egunsentian, udara eta negu, argiekillarekin batean, eguneroko lan saioari ekiten zion argizaigiñ onek. Artean utsik egon oi ziran kaleak. Beltzez jantzitako emakume adintsu batzuek bakarrik ikusten ziran, aurreneko mezetara bidean; eta, oso goiz, beren gosari-txikia eskuetan zutela, lantokira zijoazen gizonak.

Bi klasetako kandelak egiten zituan eskulangille onek. Euneko irurogei eta euneko ogeita amar argizari zutenak. Bi eta iru kiloko kandela aundiak ere bai: atxak alegia.

Lan ontarako, lendabizi, sua piztu bear izaten zuan; eta orrekin batera, argizaiez eta parafinaz eltzea bete.

Kandelak egiteko, parafina gogorra, malla aundikoa eta argizari txuritu txirbillean, bear izaten zituan. Bein orrela eltzea bete ezker, sutan jartzen zuan urtzeko. Eltzekada au urtu bitartean, braseroa edo su-ontzia, egur ikatzez beteta; onen gañean paila jartzen zuan. Zutik, pailaren eskuleku batetik barrena, burnizko ardatz bat, goiari trabatua. Eta ardatz ontan, bueltaka, kurpil bat, bere ertzean, sarri xamar, iltzeak dituala.

Ilitze oietatik zintzilikatzen ziran algadoizko metxak. Metxa oiek loditasun jakiña bear zuten. Ez oso meak, bestela sua ito egingo litzakelako; ezta ere lodiegiak, orduan, su aundiegiak egingo lukealako.

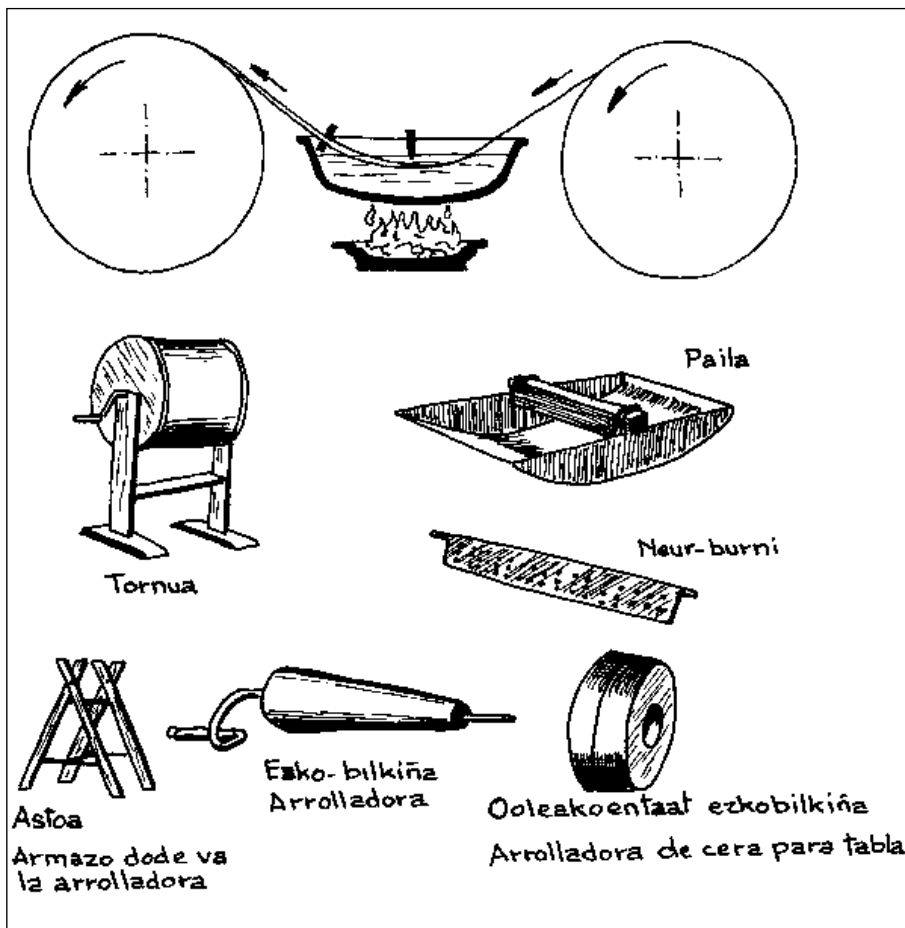

Eltzeko argizaia eta parafina pailara usten zituan, urtu ondoren. Gero, metxa loditze-lanari ekiten zion. Argizaigiña, eskallera motz batera igota, eskuleku luzeko burrunzalia arturik, banaka banaka metxak bañatzen joaten zan, salda goitik bera boteaz.

Nekosoa ta eraman aundikoa lan au; eta gerri biguna eskatzen duana. Beste gauza bat: saldaren tenpleari edo epeltasunari kontu aundiz begiratu bear zitzaion. Berogiaz lanean asi ezkeru, argizaia irrixtatu egiten zan, eta metxa utsik gelditzen.

Kandelak bear zan pixua artzen zutenean, urez bustitako zurezko mai baten gañean banaka zabalitzen zitun; eta kandelaren bi muturrak, zurezko labanaz ebakitzen. Gero, zilindro batez, txukuntzen eta leguntzen zituan bere

lanak. Atxa, biguna zegoan bitartean, bere izenaren lendabiziko letraz markatzen zuan.

Modu ontara egiten ziran, gero gure eleizetan ikusten genituan atxa aundi oiek. Auen argia aula oso ondo etortzen zitzairen gure eleiz zaarretako barrunbeari, eta gure aurrekoen izaerari.

Argizaia egiteko, graduazio txikiko parafina bigunez, eta argizai puska betetzen zuan eltzea.

Lantegiaren erdian, su-ontzi edo brasero baten gañean jartzen zuan paila. Eta paila onen alde batetik bestera burni bat zuloz betea: neurri askotako zuloak zituan, txikitik aundira errenkadan.

Lantokiko bi iskinetan, alkarrengandik al dan urrutiena, zurezko bi tornu jartzen ziran. Batean, algodoizko metxa biltzen zan (garai batean argizaigiñak berak antolatzen zuan metxa), eta bere luze-neurria begiz, tornu-bueltak zenbatuaz artzen zuan; bein-ere ez metroka.

Eltzeko argizaia ta parafina salda biurtzen ziranean, pailara usten zuan. Gero, itxoin egin bear zan apur bat, tenplera etorri arte; ondoren, tornuko metxa, pailan busti, ta, leenago aitatu dugun burniaren zuloetan pasaarazten zan; txikienetik asi eta aundienean bukatu. Onelaxe, beti berdin joaten zan metxa argizai salda loditzen nai zan neurrirraño. Lan-saio au bukatuta gero, ezko-bilduak egiteari ematen zion asiera<sup>1</sup>. Lan au denbora eta eraman aundia bear duana da. Ez dala, esango genduke, gaurko egunerako egiten dana. Argizaigiñak, zurezko moldean, eskuz eragiñez, ezko-bilduak egiten aridanean, ez du errenkadarik ere kontatzen. Lan ontarako naikoa izaten du bere begia.

Ez zituan ezko-bildu guziak berdiñak egiten, baizik eta lau neurritakoak eta bi erata-koak. Bat ezko-bildu izenez ezagutzen dana, eta bestea oleakoa deitzen zaiona.

Argizai-olean biltzen dana da oleakoa. Peña Santiago Luis Pedro-k badu liburu bat idatzia, «La argizaiola vasca», denbora dijoan neurrian baliotsuago egiten ari dana. Ezko-bildua txuntzur-motz edo kono ebakiaren modukoa da. Esku-langille onek laurdenekoa (illara bateakoa), liberdikoa ta librakoa (auk bi illarakoak) egiten zituan.

Argizai auk eleizarako egiten zituan. Eleiz oetan, garai bateko illobian, gaur oraindik ere leku batzuetan izen orrekin ezagutzen diran lur-arri aundietan, argizai tantoz betetako zapi beltz baten gañean, jarri izan dira ezko-bildu oiek. Eta oien ondoan argizai oletan bildurik, oleakoa.

---

1. Ezko, argizaia da; eta ezko-bildua, emakumezkoek eleizara eraman oi duten, ori koloreko kandelatxo bildua.

Argizaiak edo ezkobilduak, ona izateko, biguna bear du izan. Nekez austen dana. Garai bateko argizaia, oraingoa baño, lodiagoa izaten zan, eta gaur bertan, Berastegi-ko eleizan erretzen dana, beste inguruko errietakoa baño lodixeagoa da. Gure argizaigin zaar au bizi izan zan urteetan, argizai txuria oso gutxi ezagutzen zan. Beste gauza bat ere esan bear dugu: Goierriko argizaia gorriagoa izaten zan, Beterrikoa baño.

Kristau aroa baño leendik asita, beti izan du indar aundia ildakoentzako ta baita ere, mundu ontan dabilzanentzat argizai-argiak. Badakigu gizonak, leize zuloetan bizi zanetik, asi zirala beren ildakoen izenean sua pizten.

Baña, gaurko egunetan, joan dira pikotara sinismen oiek. Gaurko gizonak baztertuta dauzka gurasoengandik etorri diran antziñako oitura oiek. Sasoi batean, etxekotzat artzen zan eleiz-illobia. Etxekoandre berriak aurreneko lanetako bat illobiaz jabetzea izaten zuan.

Badakigu, etxeko nagusia iltzen zanean, erlei berri trixte au eman bearra izaten zala:

«Erletxuak, erletxuak,  
egi zute argizaria.  
Nagusia ilda, ta  
bear da elizan argia».

Baña, guk, Caro Baroja-ren lan batetik bildu dugu erleei berri emate onek, ez digu ezer esango, argizai au oso izkutatzen danean.

Gizon sendoa ta indartsua genduan gure argizaigiña. Muxu-gorrikoa ta begi-argikoa. Bere ille zuri ta ugariaz, euskalerriko gizon jatorraren tankera zuan.

Bere erriko gau-eskolan bakarrik ibilli zan ikasten. Baña, mundu ontako berri ondo ikasia zan.

Larogeita amar urte osatuekin, alargun eta umerik gabe, gogoan zuan argizaigiñ onek bere erriko eleiz-kanpantorrea, bere aurtzaroan bezain illuna; ez baitzuan iñolako aldaketarik eman.

Gogoan zuan ere, bere erriko eleiz-kanpai zaarra; belarrietan zeukan oraindik aren soñu alaia, jai zala adierazten; eta aren doñu makal eta tristea, errian norbait il zala adierazten. Eta nola aaztu su-kanpaia, baserri bat erretzen zegoala ta, larri asko jendeari laguntza eske joa!

Gure argizaigiñak, Ziriako Zubeldia Barriola-k, beti gogoan eraman zuan Abalzisketa, bere jaioterria, eta erriak, esker-onez bere seme ongilléen artean aupatzen du bere argizaigiña.

## Getaria

---

Gure probintziko kondairan, letra aundiz idatzita agertzen zaigu 1200-rren urtea. Urte onek garrantzi aundia izan du gure erri izaeran. Danok dakigun bezela, urte ortan Naparroa-ko erregearen ardurapetik aterara, Gaztelerriko erregearen ardurapean jarri giñan. Ordutikoak ditu Gipuzkoa-k bere gaurko mugak. Mugatua egote orrek badakigu zer ekarri lezaiguen: oso errez eta maiz, guda. Eta ara nundik, mugaduna izateak batetik, eta kosta luze baten jabe izateak bestetik, erri berri batzuen sortzea ekartzen digun.

Badakigu Gipuzkoa gure probintzi au oso txikia dala. Baña, bere txikian ere milla bizikera ditu. Maiz aldatzen dira erriak eta oiturak, eta oiekin batera gizonen izatea ere. Oiturak alde batera utzirik, ez dira berdiñak gure mendi tartean bizi dan baserritarra ta kosta aldeko arrantzalea. Gure baserritarra, geienetan, ixilla dalarik, arrantzalea iztun eta jostari agertzen zaigu.

Baña, guk, Getaria-z mintzatzekotan, legorreko erriak utzirik, kosta aldera joan bearra dugu. Kosta aldeko erriek, aurrez aurre, itxaso aundia daukate, eta itxasoari begira bizitzen dira. Eta an izan oi dute beren bide zabala. Badi-rudi itxaso zabal orrek lagundu egin diola gure erri oietako jendeari irikiagoa izaten.

Erri oietako batera, lenengo aldiz irixtean, ango bizimoduaz arrituta gelditzen da bat.

Arrantzaleak legorrean dauden bitartean, beren ontziak, illaran eta gelditzen ez dan dantza makalean, kaiaren baretasuna urratzen dute. Egun oietan, kaleak eta tabernak arrantzalez beteak eta alai agertzen dira, eguerdi inguruan. Alkarrizketa jatorrean ikusten dira itxas-kresalak beltzaran biurtu ditun arrantzaleak, alkandora ta galtza urdiñez jantziak eta geinak txapel aundi batez burua estalia dutela. Bein baño geiagotan, itxas gizon auen abestiz alaituak oi ditugu inguru auetako bazterrak.

Baña, itxasora irten bear duten egunean, taberna ta kaleak utsik gelditzen dira. Arrantzalea bere etxean dago, ain bearrezkoa duan atsedena artzen. Illunabar inguruan asten dira kaia aldera agertzen.



Emakumeak sarea konpontzen. Getaria, 1970

Bakoitzak badu zer egiña, bere ontzian gauzak prestatzen. Ondoren, ontziak bata bestearen atzetik, itxas zabalean barrena irtetzen dira.

Oraindik, antziñako oitura askori eusten dieten kosta aldeko errietan bat Getaria dugu. Garate izeneko mendipean dago, beste arrantzale-erri asko bezela. Erri au oso bildua da. Bere kaleak itxas aldera eta San Anton mendi aldera begira daude. San Anton mendi au, gaur lur mutur bat besterik ez bada ere, XV-rren gizaaldira arte ugarte bat izan zan. Garai batean, bertan zegoan eleiz batengandik datorkio izen au. Eleiza ori leengo gizaaldiaren asierako gudatean xautua utzi zuten frzesek. Bere gallurrean ikusten dan argia, arrantzaleeri ta beste itxas-gizoneri nuntsu dabiltzen adierazteko da.

Getaria-ko karrikak estuak eta aldapatsuak dira. Eta bere lurra arri zaarrez gogortua dauka. Kale estu oiek alkartzeko, beste karkau estuagoak daude tartean. Karrika oietako batek kale-Nagusia du izena. Enparantza txiki batean asten da, eta, eleiz ondotik barrena igaroaz, kaian bukatzen da kale au. Eleizatik kaiara bitartean, kale onek, antziña-kutsu aundia du. Parroki azpitik «Piepe»-ko «Ama Birjiña»-ren aurretik pasatzen da. Eleizatxo ontan, Berroeta ta Aldamar-tar J. Frantzisko-ren illobia dago.

Erri zaar ontako etxe batzuek beren egatz ederra ageri dute, eta zurezko ta burnizko balkoietako barandak erropa zuriz beteak ageri dira geienetan.

Getaria-k eleiza eder eta balio aundikoa du. San Salvador-en izenpean dago, eta 1895-rren urtea ezkerreko «Monumento nazionala» dugu. Bere egitura ezberdiña da, eta iru nabe dauzka. Bere leioak eta triforia gotikoak dira. Eleiz aurre berria greko-romano tankerakoa du. 1397-rren urtean, Gipuzkoa-ko Anaitasunak, biltzar bat egin zuan eleiza onen koruan. Eta, orduan artutako erri-erabakiak Fuero-ra eraman ziran.

Getaria-z mintzatzen asi ezkerreko, ezin utzi Elkano izena aitatu gabe. Getari-ko erriak berak merezi bezela oroitzen eta goratzen du bere seme au. Bide ondoan Bitorio Matxo-k egindako arkaitz aundi bat dago, bere oroigarri, eta emendik urrutira gabe, erriko enparantzaren erdian, marmol zurizko Elkano-ren irudi bat dago. Irudi au Bellber-ena da, eta 1934-rren urtean Estaduak emengo uri-batzarrari eman zion.

Baña, itxas gizon onek, izan ditu bere jaioterrian irudi bat baño geiago. Aurrenekoa, Jiraldio Bergaz-ek 1800-rren urtean egindakoa izan zan. Eta urte ortan jarri zuten leen esan dugun erriko enparantza ortan. Ogeita amasei urtean egon ondoren, erria erre zanean, zerbait ausita gelditu zalarik, bere lekutik aldatu egin zuten eta, Aiuntamentuko lege-gizon Aginaga jauna-k esaten digunez, Elkano au Zestuara eraman zuten. Baroja-k Elkano-ren irudi ontaz idazten du. Bera Zestua-n sendagille zegoala, bazala erri ontan Elkano-ren irudi bat, dio. Urte gutxian egon ziran getariarrak Elkano-ren oroigarririk gabe. 1859-rren urtean, biltzarreko jaunek artutako erabakia aurrera eramana, Antonio Palao-k egindako irudi bat jartzen dute, andik bi urtera. Au «Katrapona-beekoan» egon zan, gaur Elkano-ren enparantza dagon lekuan.

Geroago Donostia-ko Paseo Berri-ra eraman zuten dalako irudi ori, eta gaur oraindik ere antxe dago.

Getaria-ko txakoliña izen aundikoa dugu. Baña, erri ontako bizibidea arrantzatik eta itxasoko langintzatik dator geienik. Ogeita sei ontziko flota du, eun toneladatik gorakoa bakoitza.



## Bale-arrantza

---

Ez dugu burua asko askatu bearrik, kosta aldeko jendeek itxas-gauzekin artu-eman aundia izan dutela ikusteko. Baña, ortik aurrera, beren asierako izateaz eta jokabideetaz gauza aundirik ez dakigu.

XIII-rrren gizaalditik asita dakizkigu itxastarren berriak; garai ortan azaltzen ere dira leendabiziko itxas-urriak. Garai ori ezkeroko itxastarren izaeraren berriak baditugu: arrantzari ta itxasoko ibilleraeri buruzkoak, eta arrantzaren etekiñak legorrean sortzen zituan lanbideeri buruzkoak ere bai.

Erri oien antziñako itxas-ibilli batzuen berri gure egunetaraño iritxi da. Eta, auen artean, bale-arrantza agertzen zaigu nabarmen.

Gure kostaaldeko erri auek bale-arrantza edo eiza dute, batez ere, beren kondairaren ezaugarri. Aurrena inguruko uretan, eta gero Terranoba-raño zabaldu ziran. Gure itxas-gizonen ibillerak ez dira izan nolanaikoak. Izugarrizko arrixkuetan ibiltzen ziran. Oraingo aurrerapenetan murgilduak gaudelarik, gaurko gizonari oso zailla zaio arrixku oiek neurtzea.

Jose Artetxe-k, bere «Mi Gipuzcoa»-n, bale arrantzaz idazten duanean, lan ontarako trebetasun aundiko ta bildurrik gabeko gizona bear izaten zala, esaten du. Orduko ontzi ta lan-tresna eskaxekin ez zegoan berriketan ibiltzerik. Beren bizia maiz arrixkuan jartzen zuten, bale-arrantzan zebiltzanean.

Gauzak nork-bere konbenientzira agertzeko joera aundia dugu gizonok. Orregatik, ez gera esaten asiko leendabiziko bale-arrantzaleak gure itxas-gizonak izan ziranik. Naikoa dugu, ondo dakizkigun gauzak agertzen saiatzea, ez baitira gutxi, ezta ere eskaxak.

Badakigu ziur, euskal-arrantzalea oso antziñan asi zala bale arrantzaren. Arpoilari trebetzat ezagutuak izan zirala ere bai. Balea arrapatu ondoren, bazekiten berari etekiñik bikañena nola atera.

Euskal arpoilariak oso estimatuak ziran gure lur ontatik kanpora ere. Auek banatzen zioten, garai batean Europa zati aundi bati bale-olioa.

Zirikian-ek idatzitako «Los Vascos en la pesca de la ballena» deritzan liburuan, au irakurtzen dugu: Alfonso VIII-rranak eta bere emazte Leonor-ek, Santiago-ren ordenako maestreak, 1200-rren urtean, Motriko-ko arrantzaleek arrapatutako bale bat eman ziotela. Gorosabel-ek dionez, Motriko-ko Karta-Puebla 1209-rren urtekoa dugu. Beraz, bale-eskeintze au Motriko sortu baño leenagokoa dugu. Askok ala uste ez badute ere, salerosketa lanak ez ziran gure aurreko denbora aietan ere trabarik gabe gertatzen. Errietako kondairae-tan begiratzen badugu, salbentak erregeren edo errien legepean egoten zirala agertuko zaigu sarri. Errotak, arategiak, sagardotegiak eta abar legepean zeuden. Gauza auen askatasuna emezortzigarren gizaldiaren erditik aurrera azaldu zan.

Horrela, arrantza kontuak eta bale-salerosketa ere bai, Erregeren eta erriaren legepean egon ziran. Naiz, gaurko eguneko gizonari parregarriak iru-ditu lege aiek:

Beste kostaaldeko errien gixan, Getarik ere oso kondaira aberatsa du bale auzian. Ala agertzen digute bertako arma-arriek. Uri ontan makiña bat gizon ibiltzen zan lanbide ontan. Auek ola, badira Getarian erregearekiko lege batzuek.

Getariarrek balearrantza aldi bakoitzean arrapatzen zuten leendabiziko balea erregeari eman bear izaten zioten. Badakigu, XV-rren gizaldiko erdi aldera arte, bale onen erdia Donostia-ko buruzagi edo prebosteari ematen ziotela, eta beste erdia, errian bertan gelditzen zala.

1474-go azaroaren 20-ko erri-legeak au agintzen zien getariar arrantzale-eri: Arrapatzen zituten baleen erdia erriari emateko, eta orrekin ateratzen zan dirua kaia eta abar konpondu ta txukuntzeko izaten zan.

Arrantzalea eskuzabaleko gizona dugu. Eta antziñako denbora aietan ere berdiña zan. Legez ordaintzen zuanaz gañera, bere borondatez, zerbait geiago ematen zuan beti. Badakigu urte askotan parrokira eramaten zutela, opari, bale mingaña. Bale-sabelak, berriz, Bera-Kruzen eta Errosario-ko kofradian uzten zitutela. Gizajoak ez ziran irabazi aundiarekin gelditzen, ainbeste arrixku igaro ta gero. Onako au datorkigu gogora gauza auetaz mintzatzean: alegia, ez dala gaurkoa, batzuen gain lana eta arrixkua, eta beste batzuentzat irabazi bikañenak gertatzea.

Kosta aldeko erri auek bazuten beren atalaieroa. Auek adierazten zioten errieri itxasoan balea agertzen zanean. Bale-zaleek atalaieroaren deia artu ordukoxe ateratzen ziran itxasora beren ontzietan. Azkue-k «Euskalerrriaren Jakintza»-n, ala dio: emakume jakin batzuen etxeetan deitzen zuala atalaie-roak. Emakume aueri *deilari* izena ematen zitzaien. Auen gain gelditzen zan ontzietako gizonak lenbailen jakiñaren gañean jartzea. San Anton mendian zegoan, Getaria-ko atalaia. Balea ikustean, atalaieroak, mendi onen gallur-rean sua piztuaz, adierazten zion erriari itxastar berria. Atalaieroaren gas-tuak erriak ordaintzen zituan.

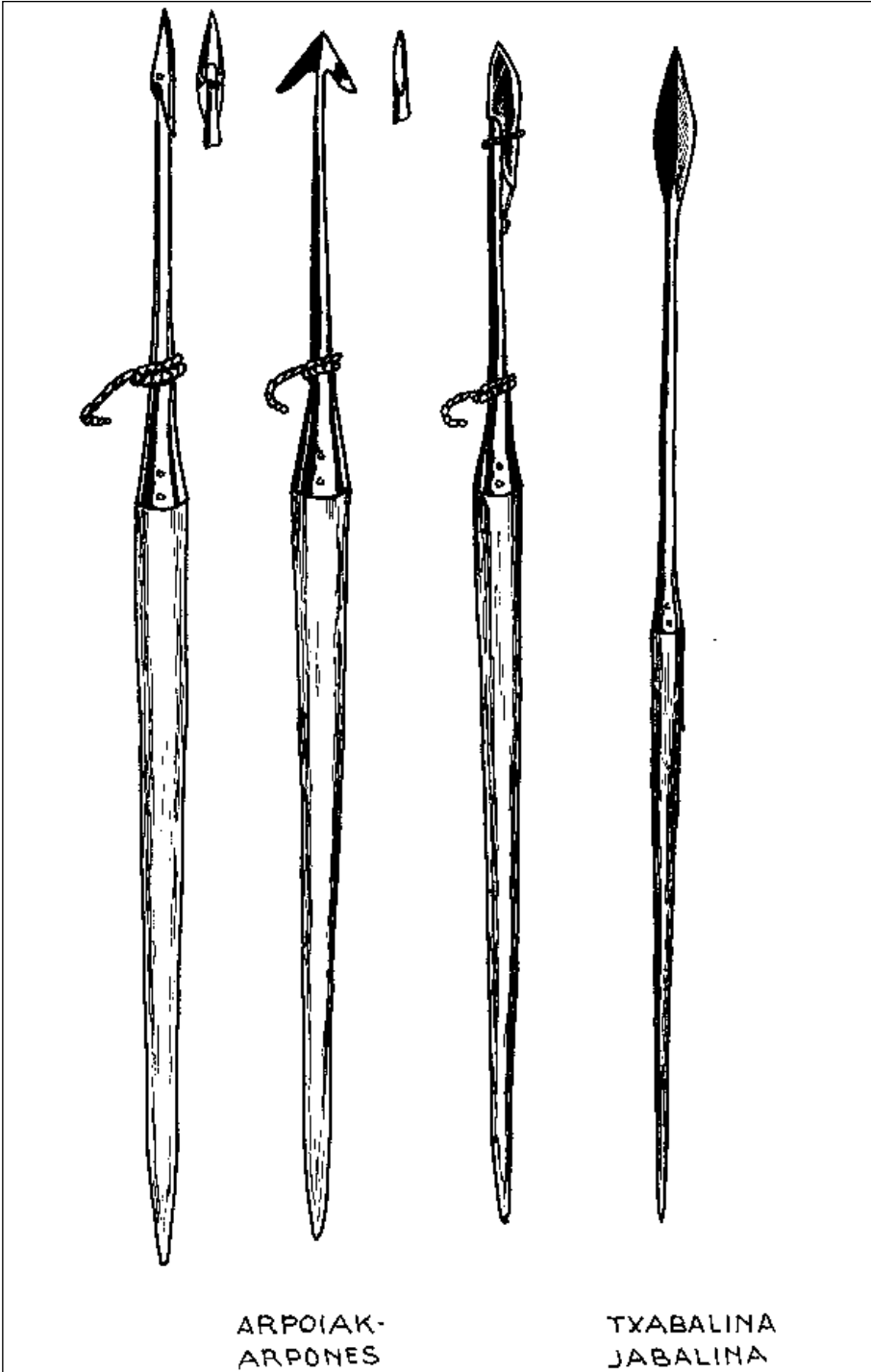

Oso alkartuak daude kostaldero erriak. Orregatik, bein baño geiagotan, bale bakar batengatik, atalaiero batek baño geiagok ematen zuten beren deia. Era ontan bale bakarraren arrantzara erri batekoak baño geiago urbiltzen ziran eta sesioa ta auzitarako bidea sortzen ziran askotan.

Garai artako kondairalariak idatzitako berri batzuek emango ditugu orain. Ala dio Isasti kondairalariak: arpoia ta txabalinak arrikatuaz iltzen zutela balea. Txabalina edo chabalina burni zorroz bat zan. Burni au sartuta odolustuarazten zuten balea.

Errex iltzekotan, ur-axalean egon bear zuan baleak. Orduan, amabi edo amabost gizonetako ontzi bat arrimatzen zitzaion, arpoia aixa botatzeko leku egoki bateraño.

Arpoiak soka bat eramaten zuan, eta au bale-zaleen eskuari edo ontziari lotua egoten zan. Balea, zauritua gertatzean, murgildu egiten zan. Gero, arnasa artu bear eta gañera ateratzen zanean, berriro arpoiz eta txabalinaz ekiten zioten, iltzen zuten arte. Baña, zoritxarrez, ez zan au beti orrela gertatzen. Askotan, baleak arpoi-sokak bere indarrez autsi ta alde egiten zien; eta itxas-gizonetako, arrixku aundiak eta nekeak igaro ondoren, kaira bidea artu bear izaten zuten.

Bale bat arrapatzen zutenean, Kofradiaren bidez egiten zituzten: puskatu, balegantza urtu eta saltzea.

Leenago esan dugun bezela, asieran, inguruko uretan ibiltzen ziran gure bale-zaleak. Gero, ordea, Terranoba aldera joan bearra gertatu zitzaion.

Etxe inguruko lana, urrutikoa baño, ariñagoa iruditzen zaigu sarritan. Zer esanik ez arrantza lanean. Amairu, amalau eta amabostgarren gizaaldietan gure bale-zaleak inguruko uretan saiutzen ziran. Baña, aizkenengo gizaalditik onuntza, arrantza au gure itxasertzetan gutxitzen asi zalako, arrantzaleak urrutietara jotzen asi ziran.

Getari-ko bale-gizonetako, 1686-tik 1698-ra arte, urteko bale bat atera oi zuten inguruko uretan. Leenago aitatu dugun «Los vascos en la pesca de la ballena» liburuan irakurri genezake, 1728-tik 1789-ño amabi bale arrapatu zirala guzira. Bale bat bost urteko.

Urte aiek ezkeroko oso bale gutxi azaldu dira inguru auetan. 1878-rren urtean, Zarauz-ko, Orio-ko eta Getari-ko itxasgizonen artean il zuten bat. Bale onen ezurak Donostia-ko Itxasjakintzaren soziedatean daude. Getari-ko udalletean daude bale orren neurriak. Auek dira: Luzean, 48 oin; lodian, 32 oin; goruntzan, 11 oin eta bi ontza; isatsaren zabalaroa, 16 oin, eta egalak 5 oin eta lau ontzakoa. Neurri auek, errexago uler ditezen metroka emango ditugu; luzean, amairu metro ta ogeitamalau zentimetro; ingurua zortzi metro ta larogeitamaika zentimetro; goruntzean, iru metro ta amar zentimetro. isatsaren zabalaroa, lau metro ta berrogeitabost zentimetro, eta egalen luzeroa, metro bat eta berrogeitazortzi zentimetro.

Ori bai, iñork baño obeto zekiten arrantzaleek baleari nolako protxua ateratzen zitzaion. Esan dugun bezela, eman bear aundiak izanarren, garai aietako bizimodurako, bale-arrantzak irabazi ona ematen zien. Orrela, inguruko balea izkutatu zitzairenean, arrantzaleek etzuten etsi. Terranoba-ra bideari eldu zioten.

Garai artako ezaugera motzarekin eta orduko ontzi zakarretan, ez zan errexa Terranoba ingurura irixtea. Ipui eta zer-esan ugari sortu zan gure Euskalerrian, bale-zaleak zirala bide. Sorgiñak ere sartu baitziran egiteko auetan. Esaten dutenez, ba omen zuten sorgiñek itxasoa asarrearazteko indarra, eta etsaiekin bat eginda, Terranoba aldean zebiltzan gizonen berriak ekartzen omen zizkien itxas-gizonen etxekoei. Astakeri ugari egin eta esandakoa dugu P. Lancre. Onek dionez, Terranoba-n zebiltzan bale-zaleen artean ugari ibiltzen omen ziran sorgiñak.

Asieran bakallaoaren eta balearen bien billa joaten ziran urrutiko ur aietara. Baña, gerora, bale-arrantzan saiatu ziran geinbat. Gure uretan gertatu zana bera gertatu zan Terranoba aldean ere. Baleak gutxitzen joan ziran eta arrantzaren protxua mozten.

Eta au gutxi ez dalarik, beste nazioetako ontziak ere alde artaruntz joaten asi ziran, eta lanerako tresna obeeikin gañera. Eta jakiña, etekin bikañagoa ateratzen zuten.

Euskaldun arrantzaleak Terranoba-tik izkutatu bearrean gertatu ziran. Uralde aietan euskara zaarraren itz batzuek eta gure gizon batzuen ezurrak, gelditu ziran oroigarri.

Berriro ere, tentaaldiak izan zituzten, berriz ere lanbide oni eltzeko. Baña, ez zuten nai bezelako lanik ikusten. Auek ola, ala dio Zirikiain Gaiztarro-k: XVIII-rren gizaldian, gure bale-zaleek, arpoia bazterturik, amua artu zutela beren lanerako.

Gaurregun, beste munduko gauza balitz bezela artzen ditugu gure bale-zaleen ibilliak. Gure oroitz ganbaran izkutatua gelditu dan oroitz-eme bat besterik ez ditugu gaur ibilli ausart aiek. Eta egunaren argitan etzaigu gelditzen, an-or barratuak ageri diran armarri batzuek, arpoi baztertuak, eta enparantza ta karrika banaka batzuetan oroigarritzarako jartzen dizkiguten izen batzuek besterik.

## Ontzigillea

---

Badakigu gure artean badirala ontzigille bat baño geiago. Baña, gu gaur, Getari-koaz mintzatuko gera.

Getari-ko bizimodua, geiena beñepein, itxasoarekin zer ikusi aundikoa da. Erri onek baditu arraia antolatzekeo lantokiak; baditu, arrantzaleak eskatzen dituan, besta lanbide batzuek ere: ontzigillea, ainguragillea...; kaian bertan dute lantegia. Gure probintzian, itxas ibilliak eta arrantza garrantzi aundikoak eta aberats-bide onak izan ditugu. Eta, oiekin batean, eta ondoan, ontzigille asko eta onak izan ditugu, bertako errietan. Ez daukagu dudarik, ortarako, laguntza aundia izan genduala gure basoetan: egur-aukera bikaña eskeñi baitigute, olaetan bear ain bat burni lantzen ziguten bitartean.

Ezin esan dezakegu zeatz, euskal erri au ontzigintzan noiz asi zan. Ez-ta gure aurrekoek nolako ontziak erabiltzen zituzten ere. Ori jakiteko, gure kondairaren leen aldietako aztarrenen billa jo bearko genduke, eta billakizun ori ez daukagu, oraindik beintzat, gure esku. Bale-arrantzaz bezela, ontzigintzaz ere arkituko ditugu arma-arrietan argibide batzuek. Garai artako ontzi batzuek nolakoak ziran adierazten digute arma-arri oiek. Ez da asko izango, baña, zerbait bada.

Arma-arri oiengandik jakin dugu, garai artako ontziak ol tellakatuz estaliak zituztela saietsak. Gero, ol legunduaz egiten ziran ontziak. Orain dala urte gutxi arte, itxasontzi aundietan eraman oi diran salba-txalupak, antziñako erara egiñak ziran.

Beste gauza guzien gixan, ontzigintzak ere, izan ditu gure artean bere gorabera aundiak. Ferrol, Kartajena eta Kadiz-ko ontzigilleak lanean asi ziran, alderdi ontako lantokiek kalte aundia izan zuten. Gai ontaz, Aita Larramendi-k gauza ardurazko batzuek idazten ditu, «Corografía» deritzan bere liburuan.

Alaz ere, gure egunetan baditugu ontzigilleak, Donostia-n, Zumaya-n, Ondarrabi-n, San Joan Pasai-n, Mutriku-n, Orio-n eta Getari-n. Kaia inguruetan, jende maxiatzallearen begiratupean. Batzuek, besteak baño, aundia-goak, baña, danak antziñakoaren ixpillu agertzen dira esku-langille auek. Oiei

begiratzean, gure aurreko ontzigilleak datozkigu burura: ainbeste itxas-gizon ospetsuntzat lan egin zuten ontzigille aiek. Auen izenak, batzuek beintzat ezagunak ditugu; itxas-arotz umil eta artetsu aienak, ordea, geienak betiko galduak daude.

Esan dugun bezela, Getari-k badauka auetako ontzitegi bat. Kaian dago, ta Lazkano ontzigillearena da. Zurezko itxasontziak egiten dira.

Lantokiak, beeko solairua ta pixu bat ditu. Eta bere aurrean, zur-malla txiki bat dauka. An, asto batzuen gañean, itxas-arotza ikusten dugu, bere lanean. Lantoki onen lur-gañean, or-emenka, iltzeak, malluak, ziriak, burni-puskak eta egur zatiak ikusten ditugu.

Famili ontako aurreneko ontzigillea, Eusebio Lazkano izan zan. Eusebio, Getari-ko Elkano karrikan jaio zan, 1887-rren urtean.

Mutil bizia eta langillea, amazazpi urte bete zituanean, Zarautz-a joan zan, zurgintzan ikastera. Baña, denbora asko baño leenago itxas-arotza izateko zaletasuna zuala jabetu zan. Orrela, Zarautz-en bost urte igaro ondoren, Ondarro-ko Arriola ontzigille-arengana joan zan. Emen, itxas-arotz lanean bost urte egin ondoren, bere sorlekura itzuli zan ostera. Andik aurrera, bere kontura lan egina, itxas-arotz izan dugu beti.

Getari-ko Magallanes kalean, eta «Makibar» deritzan etxean-garai artan baserria zan ganbaran egin zuan bere lenbiziko ontzia Lazkano-k. Ontzi au txalupa bat izan zan, eta bere arreba baten oroigarri, «Martzela» izenaz bataiatu zuan.

Txalupa onek, lau metro ta irurogeita amar zentimetro zuan luzeroa, metro bat eta berrogei zentimetro zabalean, eta irurogeitalau zentimetro zoruan. Ontzi au bazter-arrantzan ibilli zan; pantxo, faneka, txipiroi ta abarretan.

Bere aurreneko ontzi onen ondoren, motordunak egin zituan beste batzuk. Orain dala ogei bat urte arte, antxoatan ilbiltzen ziran ontzi klaseak berak ziran. Auen neurriak: zazpitik amar metrora luze, bi metro ogei zentimetro zabal, eta metro bat eta amar zentimetro zoruan. Eta lau zalditik zortzira bitarteko motorra eramaten zuten. Motor auen egilleak Zumayako Yeregi Anaiak ziran.

Baña, Lazkano-ren izena ontzigintzan goieneko mallara altxatu zutenak, txalupak izan ziran. Ontzi txiki aueri esker, gure kostala alde guzian oso ezaguna izatera iritxi zan.

Orain dala ogeitamar eta berrogei urte, Lazkano izan genduan izenik aundieneko txalupagillea. Basarri-k idatzi zuanez, garai oietako Donostia-ko estropadetan, sei txalupetatik bost, Lazkano-k egindakoak omen ziran.

Ontziggille onen txaluparekin, atera zan irabazle San Pedro-ko Pasai, urte batzuetan errezkadan, Donosti-ko uretan. Eta Lazkano-k egindako ontziekin, estropadetan aurrea atereak badira, beste batzuek ere: Santurtze, San Joan Pasai-koa, Ondarrabi, ta Donostiko «Itxaropena».

Orain aitatu dugun Lazkano-ren denboran, bazan beste txalupagille eza-gun bat ere: Orio-ko lkatzeta. Gaurko egunean ere, famili ontakoak ontzigin-tzan jarduten dira.

Txalupa ipar-piñu zuriz estaltzen da, eta bere barrungo ezurrek azkarria eramaten dute.

Txalupetaz mintzatzen ari geran ezker, eman ditzagun arraunlarien ize-nak, beren ontziko lekuak aurretik atzera artuaz, eta Getari-n ezagutzen diran bezela: aurreneko, txaoza, *espalda*, bastaosta, erdia, saia, ankabaorra, ta ankaestiorra.

Dakigun bezela, ontzi-aulkiek tosta izena dute. Aurrenekoan eta bi aizke-nekoetan arraunlari bana edo, Getari-n esaten duten bezela, arrondaia bana joaten dira, eta besteetan bina.

Urteekin, itxas-arotz au bere lantokia azitzen joan zan. Ortan zer ikusi aundia izan zuten bere seme Patxik eta Anjel-ek. Bi anai oiek, umetatik asita, bere aitaren ondoan egin zuten lan, urteak zear. Beren aita izan zuten maixu. Baña, etziran gelditu aren erakutsiarekin bakarrik. Lantokian, itxas-arotz buru ziranez, geroari begiratzen bazekian. Era ontan, itxas-arotz onen ontzigitza geroz ta indar aundiagoa artzen joan zan.

Itxas arotzek tresna aukerabiltzen dituzte, beren lanerako: eskuadra (zura markatzeko), falsa-eskuadra (milla gauzetarako oso bearrezko tresna), aizkora (gilla, gilla gaina, ontzi-paretak eta abar leguntzeko erabiltzen dutena), trintxa (zura antolatzeke), mazeta (zurezkoa da eta zizela jotzeko izaten dute), mallua (iltzeak eta tornilloak sartzeko), erskailu bat (zurari eus-teko) eta *garlopa* edo zepilloa (ontzia estaltzeko zurak, lanerako gertu jartzeko).

Lazkano-tarrek egiten dituzten ontziek bertako eta urrutiko arrantzarako balio dute. Beren ontzilekunea (arqueo) berrogeita amarretik eunda ogeira arterañoakoz izaten da. Ontzigitza oso kontu aundiko lana da. Eta ontzi oiek ez dira itxas-arotzak nai bezain onak ateratzen. Langintza au legepean zegoan antziñatik, eta lege oiek, aurrera-penekin batean, aldatzen joan dira. Itxas-arotzak maiz ibili ziran noski burrukan, lege oien aurka. Ona emen Caro Baroja-gandik artuta, 1640-rron urteko lege bat: «ontziak iru aldiz (eta ez biz) luzeagoa bear zuan gilla, zabaleroa baño; puntala, berriz, zabaleroaren erdia baño, kodo erdi bat motzagoa.

Getari-ko ontziggilleak, burni-lana ta makina izan ezik, berak egiten dute ontzi guztia. Berak, jantokia, kamaña, izotz-armarioa eta ormak ere.





Lazkano-ren ontzitegiak. Getaria

Ontzi auk aritzez eta eukalitoz egiten dira. Eukalitoa, Gernika aldetik ekartzen dute, eta aritza, gure probintzian gelditzen diran basoetatik, geiengan Azpeiti aldetik.

Ontzia egiteko, leendabizi gilla jartzen da. Gilla au, ontziaren aurretik atzeraño joaten da. Edozein zurez egiña izaten da, eta ontzigilleak zurkaitz batzuen gañean jartzen du. Gilla bear dan bezela osatutakoan, itxas-arotzak onela ekiten dio ontzigintzari: Aurrena ontzi-aurrea eta kodazta jartzen ditu, eta gero, ontzi-saietsekin asten. Auek aritzezkoak izaten dira eta molde batzuen gañean ateratzen dituzte. Ontzi-saietsak, zazpi edo bederatzi bat egurrez egiñak izaten dira. Beren barru aldetik aritz-zati batzueri lotuak joaten dira, iltzez eta tornillo zingatuz.

Ontzi-saietsen beeko muturrak gilla-gañari josten zaizkio. Gilla, ontzi-saietsak, eta gilla-gaña, tornilloz josten dira. Ontzi-saietsen goiko muturrean trankanilla jartzen dute, eta gilla burniztatu egiten dute.

Leenago esan genduan bezela, ontzi forrua ol legunez egiten da; ukola eta pinotea zurez. Ol auk, sei metrotik amaikara izaten dira luze, amasei zentimetro zabal eta bost lodi. Brankan eta txopan, edo atzekoaldean, dijoazen olak, bear diran bezela biguntzeko, jarri baño leenago, uretan egosi bear dira. Ontzia, forratuta gero, itxas-arotza istinketan edo kalafateatzen asten da. Itxas arotzen artean, izen aundikoa izan da beti istinkaria. Beste lan batzuek ezezagunak gertatzen bazaizkigu ere, onen izena, bein baño geiagotan, iritxi izan zaigu belarrietara.

Istingariak edo kalafateadoreak, zuren juntak algadoiz eta arbasta pikeztuz betetzea izaten du bere lana. Orrela, zerriztu guziak ondo itxiak gelditzen zaizkio ontziari, urik ez sartzeko eran.

Ontzi-gaña, ipar piñuz edo Erronkarikoz egiña oi da; eta aritzeko abeetan ezarria joaten da: ontzi-abeetan. Ontzi-abe auek baorretik estiorrera dijoaz, tornilloz braerari lotuak gelditzen dirala.

Ontzi-gañak, bere buelta guzian, *posturas* deitzen dioten barandilla bat izaten du. Ta *postura* auen gañean, karda edo ezpañā.

Kamañen parean, ontzi-abeak eta ontzi-gañaren tarteak ol matxienbratuaz eta zerrautsez betetzen dira. Arrantzaleek otz eta bero geiegiarik pasa ez dezaten egiten dute lan au. Gero, marraztu egiten dute ontzia, kanpo aldetik; ondoren, minioz margoztu edo pintatu, eta, aizkenik, istingatu.

Minioaren gañetik, beste bi margoaldi ematen zaizkio. Kolorea ontzi-jabearen gustokoa izaten da.

Ontzi-urpeari bi margoaldi ematen zaizkio, *patente* izeneko pinturaz. Pintaketarako, zurezko asto batzuek erabiltzen ditu itxas-arotzak.

Ontzitegi ontan, ontzia franko egin da. Oietako bat, 1969-ko apirilaren biau ureratu zuten: «S. Pio X Berria» izenekoa. Bere neurriak: ogeitabederatzi metro luze; sei metro ta berrogeita amar zentimetro zabal, eta iru metro ta berrogei zentimetro ondoa. Ontzi onek, eunda ogeiko tonaketa zuan.

Ontziak uretaratzen diranean, jai itxura artzen du kaiak. Jendea, berri au jakiñik, ontzitegi inguruan biltzen da. Ontzigillea, korrika ta presaka jarduten da, lanari akabera ematen. Ontziaren gilla errez irixtatu dedin, itxas-arotzak zulo-ziriari seboa ematen dio.

Familian aur baten bataioa oi dan bezela, alaia izaten da lantegi auetan ontzi-ureratzea. Ontzi berri au, bein itxasoan sartzen danean, laister izango da ezaguna arrantzaleen artean. Beren familiko bat balitz bezela, izenez deituko diote. Eta bere goraberaen berri ondo jakiñik egongo dira, gure kosta aldeko gizonak.

Beste kai askoren gixan, Getari-koa ere polita da. Eta ikusteko gauza dugu bertan, Lazkano-tarren ontzitegia. Gaurko egunean, geroz eta gauz gutxiago ditugu gure begien alaigarri. Makiña bat etxe ta lantoki ari dira egiten, leenago bazter politak ziranak, gaur betiko alperrik galduta eta tristetuta uzteko. Argatik, pozgarri zaigu, noizik eta bein, ontzitegi au bezelako lekuak ikustea. Getari-ko erria ospetsua da, eta ontan bere lantoki onek borobiltzen du.

## **Gipuzkoan aingura egitea Antziñako berri batzuek**

---

Gure probintzi ontan lan-leku ugari izan ditugu, eta badauzkagu, itxasoarekin zer ikusia izan dutenak ere. Batzuek izen aundikoak eta ezagunak dira, beste batzuek, berriz, garrantzi aundikoak izanarren, ez ezagunak dira askorentzat. Azkeneko auetako bat dugu gure ainguragillea. Naikoa da gure kostaldeari begiratzea eta, gure kondaira zerbait ezagutzea, ainguragintzak gure artean garrantzi aundia izan dula ikusteko.

Ainguraren aztarrenak, itxas ontzien antziñatera eramaten gaitu. Makillak artzaia dakargigu gogora; aingurak itxas ontzia. Ontzirik umillena sortu orduko, aingura ere bearrezko gertatu zan dudarik gabe. Antziñaeneko aingura, arri bat izango zan.

Aingurari buruz baditugu gaurkoak ez diran berri batzuek. Txanpon eta domeña zaar aundiek ainguraren irudia dakarte irarria. Arri-gurutz-ainguratuek eta gure errietako sellu eta armarri batzuek ere, itxas tresna ori agertzen dute.

Gipuzkoa-n, antziñatik, aingura asko egin da. Gure probintziak ola asko izan ditu. Eta aingura-gintzak izan du zer ikusia ola oiekin. Ola aietan antolatzan baizan aingurak bear zuten burnia.

Aingura aundiak ola aundietan, zearrola izenekoetan lantzen ziran. Eta pixu gutxikoak tiradera deitzen zitzairen ola txikietan.

Baña, XVIII garren gizaldian, artu zuan lan-bide onek garrantzirik aundiena gure probintzian. Aya-ko Gilisasti-k zer ikusi aundia izan zun ontan.

Gilisasti-ren lana meritu aundikoa zan noski, baña, gure artean, oso gutxi ezagutua da. Eta merezi dula uste dugu, berari buruz zerbait mintzatzea.

Gure artean lenbiziko aingura aundia egin zuna Juan Fermin Gilisasti izan gendun. Eskulangille onen garaira arte, 1739-ko urte arte, Holanda-tik ekartzan ziran pixu aundiko aingura auek.

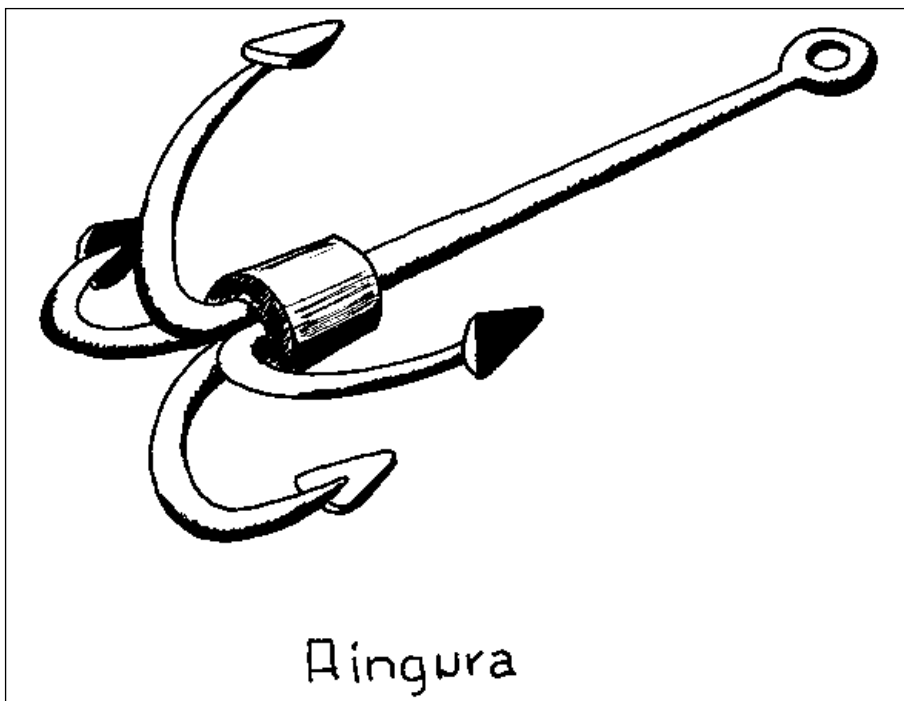

Gilisasti onen bizitza ez zan izan errexa eta geldirik igarotzekoa. Beste euskaldun askoren gixan, bere jaioterritikan urrun igaro zun denboraldibat, gorabera aundien tartean.

Badaukagu eskuetan liburu txiki bat, 1787-garren urtekoa; «Memoria sobre las fábricas de anclas... en la provincia de Guipúzcoa» du izena. Liburu onen orrietan irakurtzen ditugu ainguraren eta Gilisati-ren berri batzuek.

Holanda-n bizi zan ayaar au urte aietan. Lanean an zala ikasi zun aingura aundia egiten. Baña, irakurtzen dugunez, lan au ez zitzaion ikasten errexa gertatu Makiñabat larritasun igaro, ta, azkenean, nazio artatik aldegin bearra izan zun.

Bere errira iritxi zanean, Arrazubi-n ekin zion lanari, Aya-ko Santio auzoan.

Ballera ontan, iru basarri dauzkagu Arrazubia izena daramatenak. Irurak alkarren ondoan. Auek dira: «Arrazubi ola-aurre», «Arrazubi aldekoa» eta «Arrazubi ola-zabal».

«Arrazubi ola-zabal»-en atzean zeukan Gilisasti-k bere ola. Oraindik ikusi leizke bere arrizko orma zarrak erdian.

Lan-leku ontan jarri zitun Gilisasti-k bere lanerako tresnak. Bai auek eta bai lanerako modu berriak, ez ezagunak ziran gure artean. Emen asi zan arrikatzarekin lana egiten eta ageri zan emezortzitik ogei arrobako mazo bat, ainguran besoak bateratzeko.

Aurreneko aingura, irurogei ta amabi kintalekoa, 1739-garren urtean egin zun. Eta onen ondoren, beste bi bukatu zitun: irurogeitabi eta irurogeitamar kintalekoak.

Irurogeitamabi kintaleko aingura egiteko, emezortzi egunean, bi maixu eta amar maillutzaille jardun ziran lanean. Lau kintal izaten zuten eguneko lana. Maixu nagusiak ogei errealeko soldata zun, eta besteak bederatzikoa. Maillutzaille bakoitzak sei errealeko saria zuan bere lanaren ordain.

Sal-eroste gauza guztien gixan ainguraren balioa ere ez zan beti berdiña izaten. Burniaren, ikatzaren, prezioek, eta pake edo gudaaldiek, ikuskizun aundia zuten ainguraren prezioan.

Garai artako aingurarik aundienak eta bear bada onenak ere bai, Gilisasti-k egiten zitun Arrazubia-ko olan. Ayaar oni eskerrak igo zan aurreneko mallara gure probintzia langintza ontan.

Larramendi-k, esaten digu Gipuzkoa-n aingurak mailluz egiten zirala: pixu aundikoak eta txikiak, «munduan egin diran ederrenak eta sendoenak».

Onela asi zan gure artean aingura-gintza aundia. Bai mesedea franko ekarri ere gure ontzijabeeri eta euskalerrri guztiari. Ordurarte, aingura aundia kanpotik ekarri bear izaten zuan ontzijabeak, eta, Gilisasti-ri eskerrak, orain etxean arkitzen zituzten, nai zan pixu eta neurrikoak. Auek ola, emen egin-dako aingurak erbestera ere bidaltzen asi ziran. Geienak, Frantzia, Ingalterra eta Portugal-era. Onak gure ola-gizonentzako lana ugaritzea ekarri zuan, eta gure probintziaren aberastasuna azitzea.

Aberastasun au, askorentzat ondo etorri bazan zer esanik ez dago gure olaentzat. Garai artan, gure olak ezbai-zebiltzen oso lanpetuak. Ordurako, erbestean, Iglaterra-n eta Suezia-n beintzat, asita zeuden burnilana arri-ikatz-egiten. Eta era ontan gure ola zarretan baño merkeago ateratzen zuten burnia. Eta gure ola auek ez-zuten aien aurka joaterik.

Ontzi-gintzaren gixan, ainguragillearen lana ere, legepean egon da. Eta orrela bear ere. Ontziaz zer esanik ezdala, aingura ere zer ikusi aundikoa da itxas-gizonen bizimoduan. Aingura baten izena «Itxaropena» dugu, eta, ikurdian (heráldica), aingurak ziurtasuna esaten digu.

Ba-ziran, lege bat baño geiago aingurak nolakoak izan bear zuten eta ontziak itxasora zenbat aingurakin irten bear zuten, ziotenak.

1752-garren urtean, uztaillaren seiko errege-lege batek, irurogeitazortzi kañoiko ontziak zenbat eta nolako aingurak eraman bear zituzten esaten

digu: irurogeitaseikoa, bat eta irurogeikoa beste bat, oiezaz gañera ogeitabost kintaleko ainguratxo bat, beste bat amazpikoa eta bat bederatzikoa. Eta ogeitamarrak kañoiko fragatak edo ontzi ariñak, berriz, ogeitamasei kintaleko bi aingura, ogeitamairuko bat, ogeitamarreko bat, amalauko ainguratxo bat eta zortzi kintaleko beste bat bear zituan.

Beste batzuen artean, Juan Fermin Gilisasti bera, izentatu zuten, 1752-garren urtean, lege auen zaintzalle. Eta onek ere eman zitun aginduak gai ontaz. Baña aiar onek ez zitun danak lagun izan. Ezin-eramana ezagutu zun bere aurka, errege-ordekotzan sartu zanean. Eta orrela ainbeste lan on egingdako gizon onek, bere naigabeak igaro ondoren, bere Juan Antonio izeneko semearen eskuetan utzi zun aingura auzia.

Orain, sasoi artan Gipuzkoa-n zeuden ainguragille batzuen izenak emango ditugu. 1784-garren urtean, Gilisasti-z gañera, emezortzi ikusten ditugu: Migel de Iriarte, Urnietan; Juan Migel de Zatarain, Lasarte-n; Sebastian Labayen, Fagollagan; Usurbil-en, Jeronimo de Goikoetxea, Manuel Ibarrola eta Pedro de Zatarain; Billabona-n, Martin de Legarra, Martin Jose de Ameztoi eta Millan de Arteaga; Manuel de Egaña, Santiago Rezabal, Frantzisko Rezabal, Martin Felipe de Barandiaran eta Inazio Ameztoi, Ernani-n; Jose Inazio Gamon, Errenderi-n; Martin Manuel Larrondobuno, Tolosa-n, eta Frantzisko Antonio Jauregi, Donosti-n.

Badakigu izen errenkada ontan ez daudela garai artako ainguragille denak. Urrutiago joan gabe Andoain-en gaur oraindik ere badugu karrika bat «Aingura kalea» deritzana.

Ernani-k berak ere zer ikusi aundia izan du aingura-gintzarekin. Badakigu, 1751-garren urtean aingura-gintzari buruz erregearekin artu emanetan ibilli zala. Gero, 1790-ko urtean, erri onek bereganatu nai izan zuala ere bai errege ontzientzako ainguragilletza.

Gure probintzi ontan leengo gizaldiaren asieran ainguragintzak bazun, artean, bere garrantzia, baña Gorosabel-ek gai au igarotako gauz bat bezela agertzen du.

Gure egunetan, ere ordea, kostaldeko erri batzuetan badauzkagu ainguragilleak. Eta gu aietako bateaz mintzatuko gera.

## Ainguragillea

---

Itxasoarekin zer ikusi aundia duten, kosta aldeko errietan agertzen dira gure lantokiak. Erri auetan ere, beren kaian edo inguruan. Itxasoko ur urdiña ageri dala, arrantza giroan.

Ala dago, Getari-ko Ostolaza ainguragillearen lantokia. Baña, aurrera jarraitu baño leenago, erri ontan bi ainguragille daudela esan bear dugu: Ostolaza-rena, eta onen lantegi ondoan, antziñako atalaira-bidea tarteko dala, Augusto Egaña ainguragillearen lantokia. Esan digutenez, bi lantegi auetan, gutxi gorabera, ainguragintzan teknika berdiña erabiltzen dute. Auek ola, Ostolaza-ren lantegira jo dugu.

Ainguragille onen lantokia, Getari-ko *kaia-zaarra* izenez ezagutzen dan lekuan agertzen da. San Anton mendipean, izkutuxamar. Garai batean erriko sal-tokia izan zan etxe bateko beeko solairuan.

Lantoki onen atetik, txalupa marrazten ari dan arrantzale bat, eta bertan, baztertuak bezela dauden, beste ontzi txiki batzuek ikusten dira. Urrutixeago, «Ama Birjiña-ren kaian», arrantzale zaar batzuek, kontu kontari, beren sareak konpondu ta txukuntzen. Arrantzale auek, ez dira gaur itxasora irtetzen, baño, auen begiak eta biotza ontzien atzetik dijoaz.

Aingura-lantegi ontan, ostolaza Inazio-k eta, onen bi seme, Alejandro-k eta Isaak-ek egiten dute lan.

Inazio-k ez daramatzi urte asko ainguragintzan. Orain dala ogeita bost bat urte arte, Zarauz-ko Joan Antuñano-ren etxean, burnia urtzen eta makinak egiten jardun baitzan. Lantoki auek illun xamarrek dira geienetan. Ate aundi zabal batetik sartu orduko, sutegi bat ikusten dugu, bazter batean. Eta sute-giko ke-tartean Ostolaza, ainguragintzan, mallu bat eskuetan duala. Oso lanpetuak ikusten ditugu bere bi semeak ere.

Lantegi ontan, burni asko ikusten dugu ormatik zintzilik, eta burni puskaz estalia dago lurra ere. Eskulantegietan, maiz eta ugari izaten dan zurik ez dute gure begiek ikusten ainguragillearen lantokian.

Ostolaza-k ez ditu aingurak bakarrik egiten bere lantokian. Itxas-inguruan dagolarik, lemak ere egin bear izaten ditu. Lema auek, oso esku-lan gutxi

ematen diote, makina motordunak baitauzka ortarako. Argatik lemaen gai ontaz ez dugu ezer esango.

Ostolaza-k totxoka ekartzen du burnia Donosti-tik, gero, bere lantokian, aingurak bear duan neurrian ebakitzeko.

Aingurak egiteko burni geza bear da; burni urtuak ez du balio.

Ainguragillearen lan-tresnak auek dira: sutegia, zerra, soldeua, tenazak, txingura ta maza. Sutegia arri-ikatzez eta egur-ikatzez mantentzen du.

Aingurak baño geiago, ainguratxoak dira Ostolaza-k egiten dituanak. Onek ardatz bat eta, bere gañean, anillo bat edo kankamoa daramatzi. Kankamo ontan sartuta, uztai katedun bat dijoa.

Kankamo auek, osokoak dira, eta estali gabe gelditzen dira.

Ardatzak beeko muturrean aingura-gurutzea darama. Gurutze onek lotzen ditu besoak eta bere erdi pareari punta edo muturra deitzen zaio.

Besoak, *anka* izenez ezagutzen ditu Ostolaza-k, eta bere muturraren akaberan azkazalak edo atzamurrak daramatzite.

Aingurari ardatza egiten zaio lendabizi. Kankamoa eta uztai bigarren (iru pieza auek sutegian eta txinguran malluka egiten dira). Ondoren, aingurari bear duan pixua ematen dio. Ontarako beruna edo beste metal astunen bat erabiltzen du. Pixuki au ardatzaren beeko aldean ipintzen dio. Lan ontarako, pixu batez baliatzen da. Gero, anak eta azkazal edo atzamurrak antolatzen ditu sutegian. Eta beso auek ardatzaren azpiko muturrari soldeatzen dizkio.

Aizkenik, minioz edo beste edozein pinturaz marraztatua uzten da aingura.

Ostolaza-k bost neurritako aingurak bakarrik egiten ditu. Ta auek aurrez enkargatuak.

Lantegi ontan egiten diran aingurak lau azkazaldunak dira. Ainguratxo txikienak zazpi kilo ditu, eta, aundienak, berreun bat kilo.

Ainguratxo txikien beso edo anak ezarriak edo mugibiderik gabeak dira, aundienak, berriz, biltzen diranak.

Aingura txikienak, ontzi txiki motordunetan eta arraun-txalupetan, txipiroitan erabiltzen diranak dituzu. Aundixeeagoak, ogeitamar kilo artekoak, itxazapoaren eta toillaren arrantzarako erabiltzen diran sareentzat egiten dira. Aingura aundiagoak, eun kilotik berreuna bitartekoak, gertuko arrantzan ibiltzen diran ontzientzat egiten dira, eta itxasoan bertan motorra konpondu berrean gertatzen diranean bota oi dituzte, batez ere. Ainguragille onek, lau besoko ainguratxo bat egiten zortzi ordu bear ditu. Aundiak, berriz, astebete ta geiago eramaten dio.



## Atxoia

---

Ez da aurreneko aldia kandela aundi ontaz mintzatzen gerala. Argizaigñien gaia ikusi genduanean ere idatzi genduan zerbait atxaetaz. Baña uste dugu kandela auek badutela zerbait geiago jakingarria. Onengatik jarraituko dugu gaur beste berri batzuek ematen, eta orrela gai au osatuagoa uzten. Uste bai dugu balio duala egiteak, atxa auek gure eleizatik oso izkutatatu baño leen.

Amaika oroitz badakarzkigu gogora atxa onek. Batez ere, gure umetako prozesioak edo eleizjirak. Gure erriko Aste Santu-ko eleizjirak. Gogoratzen bai-gera nola pasatzen ziran eleiz-aldera, gure kaleetan barrena, gure auzoetako baserritarrak beren pauso luzearekin. Berriketarik gabe, traje beltz eta alkandora zuri botoi beltzduna jantzirik. Burura etortzen zaigu ere, arratsaldeko aurreneko orduetan, eleiz aurea eta inguruko tabernak bete-beteak agertzen zirala. Gaur egun leiotik begiratuta badirudi au guzia aspaldi gertatutakoa edo amets bat dala. Baña ez; egiak da eta ez oso denbora asko dala gertatua.

Sasoi artan iñor gutxi joaten zan gure errietako prozesioetara esku utsik. Umeetatik asi ta zaarretarañoeko guziek edo geienek eramaten zuten beren kandela, aundi edo txikia. Batzuek, oitura zaar bati eutsiaz, atxa aundi bat beren eskuetan zutela azaltzen ziran. Eta beren kaleko elizkizun oietan, noizik eta bein, geldialdi bakoitzean, bastoi edo makillaren gixan erabiltzen zuten atxa, beren gorputzaren laguntzalle.

Kofradi bakoitzak bere kandela izaten zuan. Eta kofradi oietako anaiak, azpiko muturreko kolorean ezagutuko zuan berari zegokion kandela.

Oietatik kanpora, ezko-dendaetan saltzen ziran kandelak. Ortarako, jai arratsaldea izan arren, denda oiek zabalik egoten ziran.

Baña, atxaekin ez zan gertatzen kandelaekin bezela. Kandela aundi auek, akuran artzen ziran. Ez ziran, geienetan beñepein, erosten, baizik, akuratu egiten ziran. Ortarako, eleiz-jira aurretik, ezko-dendako nagusiak pixatu eta erabilli bear zutenen izenak artzen zituan. Eta, prozesio ondorenean, berriro pixatuaz, ikusten zuan zenbat erre zan. Ez dago esan bearrik, uskeri

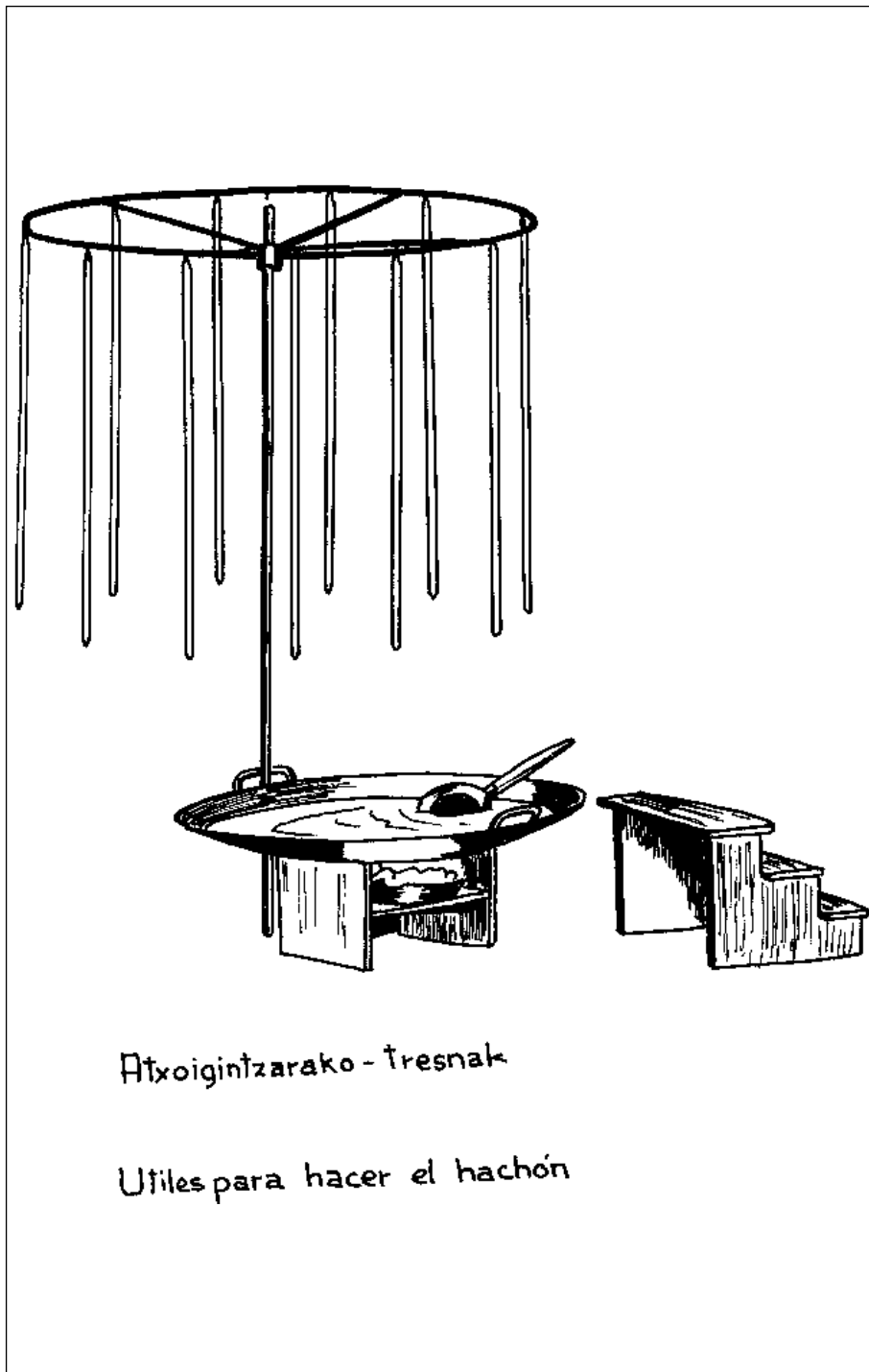

bat izaten zala guzia. Baña, lanketa onek, txantxa eta toreaketarako bide ederrik ematen zion ezko-dendariari. Gazteak, eta ain gazteak ez ziranak ere, iaioak izaten ziran, argizai-bigunaren tartean burni puska bat sartzen. Orrela, atxak, astunagoak azaltzen ziran, batzuetan, erreta gero. Oitura oiekin batera, galdu ziran jolas oiek ere. Nolanai ere gauza bat da egia: kandela argia gure kaleetatik izkutatu zan ezkeru, gure eleizjira auek galduan atera dirala. Gaurko egunetan egiten diran bakarrak otzagoak azaltzen zaizkigu.

Baña, atxa, prozesioetan erabilliarren, ez zan ortarako egiten zan kandela. Ildakoen oparitarako egiten zan edo egiten da. Eleizetan eta eriotzen bat gertatutako etxean, pizten ziran. Gure antzinako oiturak irakurtzen jartzen bagera, milla bider, topatuko dugu ildakoaren inguruan, kandela piztua. «Corografía de Guipúzcoa» izeneko liburuan, Aita Larramendi-k esaten digu, ildakoen etxeetan, apaiza joan bitartean, atxak egoten zirala piztuta. Eta ildakoari lur ematerakoan, atxa piztuekin laguntzen zitzaiola, eleizara iritxi arte.

Arrezkeru, ildakoetzaz idatzi diran laneetan ere, antzeko gauzak azaltzen dira. Orrela «Anuario de Eusko-folklore»-n, 1923-rrer urtekoan, «Creencias y ritos fúnebres» deritzan lanak dionez, beren atxak piztuta joaten omen ziran gizonak, ildakoari laguntzera.

Batez ere, eleizkizunari alkartua etorri da atxa guganaño. Onen argi tris-teak, argizai-usaia zerioten gure eleiza zaar eta erdi-illunak dakarzkigu gogora. Aietan ikusten genituan, lan ortarako egin eta illaran jarritako egurrezko armazoiak. Beren argiak, illobian zegoan emakumearen irudia ekar-tzen zigun.

Azkeneko urte auetan, azkar, estualdi batek eraginda bezela, baztertu dira atxak, gure eleiz geienetatik. Eta badakigu, bein oitura klase auek galdu ezkeru, ez dirala berriro etortzen.

Larraul dugu, oraindik gure artean, oitura zaar oieri eusten dien erria. Eman ditzagun erri ontaz berri batzuek.

Larraul-en, produaren buru, etxeoandrea egiten da, eta egun ortan mantuz jantzia joaten da eleizara. Eleiz funtzioan eta ondorengo bederatzi egunetako mezetan, atxak pizten dira. Bederatzi-urten ontako aurreko mezari erena deitzen zaio. Badira famili batzuek iru eta lau urtean oitura oni jarraitzen diotenak; baña, geienek bi urtean, goiz-mezan pizten dute atxa. Igande eta jaietako meza nagusietan, jai-erdiko mezetan, urtebetekoan, urtebera izeneko funtzioan, eta urtebienean, ere pizten dira.

Kiloa baño geiago diran kandelak, atxa izena artzen dute.

Atxa egiteko, zuritutako argizaia, txirbillean zegoana, eta malla aundiko parafina, ogeitazortzikoa, erabiltzen ziran.

Sasoi batean, atxa auen metxa, amalau eta amasei arikoa izaten zan. Baña, aizkenalde ontan, metxa biurritua erabiltzen zan. Atxa aundiak, sua bear dan bezela egiteko, metxa lodiagoa bear izaten du.

Atxagilleak, bere lanerako, tresna auek bear zituan: kobrezko pertza, bi eskulekuduna, ta aldiko amar bat kilo argizai urtzeko erabiltzen zana; su-ontzi bat, egurrikatzarekin erabiltzen zana; eta brasero onen gañean, ogei zentimetroa, eta burni batzuen gañean, kobrezko paila bat. Paila onen neurriak beti ez ziran berdiñak; baña, esan dezakegu, metro bat inguru izaten dala bere diametroa.

Paila onen barruan, argizai-saldatan, burruntzalia burnizkoa; eskulekua, ordea, zurezkoa eta luzea.

Pailak bi eskuleku zituan. Auetako batetik, ta kurpil baten erditik barrena, burnizko ardatz zulodun bat pasatzen zan. Kurpil au, lurretik bi metro ta ogei bat zentimetrora zijoan. Ardatzaren zulo batean sartua zegoan pasadore batek eusten zion.

Bere ertza, iltzez betea zeukan kurpil onek, eta iltze oetatik zintzilika txibixtatuak jartzen ziran metxak. Gero, atxagilleak, burruntzaliaz pailatik argizaia artuaz, busti egiten zituan, banaka banaka, metxa oiek. Orrela, poliki poliki, presik gabe, bueltak emanaren poderioz, argizai artzen eta loditzen joaten zan metxa. Gutxi gorabera, neurrira etortzen ziranean, pixatu egiten zituan. Bear zuten pixura irixten ziranean, kandela muturrak txukuntzen zizkien zurezko labana baten bidez, txikiekin egiten zuan bezela. Eta zurezko zilindro batekin bueltak emanaz, leguntzen ziran kandela aundi oiek.

Geiena erabiltzen ziran atxak, kilo ta erditik bi kilorakoak izaten ziran; baña baziran bi ta erdikoak eta iru kilokoak ere.

Kilo ta erdiko atxak metro bat baño geixeago izaten zuten luzean, eta lau edo bost zentimetro diametroan; bi kilokoak, metro bat eta amabost zentimetro luzekoak ziran, eta bost zentimetro zuten diametroa; eta bi kilo ta erdikoek eta irukoek, metro bat eta ogei zentimetro izaten zuten edo dute luzean, eta sei diametroa.

Atxagilleak, egun bete lanean igaro ezker, berrogei kilo atxa egiten zituan.

Gaurko egunean izkutatu dira, leenago bezela lana egiten zuten atxagilleak. Oraingo atxak makina berriak dituzten lantokietan egiten dira.

## Zubillaga errementaria

---

Gure inguruan baditugu gauza franko, gure eguneroko bizimodua, gutxi edo geiago errexten laguntzen digutenak. Gure begien atsegingarri diran lan artetsu ta ederrak ere bai. Lan oien egilleak, geienetan, gizon umil eta eskola motzekoak izan dira. Gure erri koxkorretako eliz-parrokien itzalpean, ixiltasunean, paketsu, eta txori-abestik alaigarri dirala egiñak izan dira.

Oso paketsua da erri txikietako bizimodua. Mendi erri oietan irauten dute, oraindik, gure antziñako oituraetan batzuek. Uri aundiagoetan aspaldixamar galdu, eta aaztuta, lurpean sartuak gelditu badira ere. Erri txikiak dira gure oitura zaarren kutzak. Eta, erreka garbiko urak ibai aundi eta zikiñetara sartzen diran bezela, sartzen dira erri aundietara gure antziñako bizimoduaren kutsuak, eta an itotzen. Negargarria bada ere, beste gauza askoren gisan, aundiak txikia jaten du. Eta era ontan, erri txiki oiek, geroz eta eskaxagoak azaltzen zaizkigu. Kandela erre ta urtutzen dan bezela, gure erritxo polit oiek ere, poliki poliki, usten eta iltzen joango dira.

Orrela, zorigaitoz, nekazaritza eta gaurreguneko lan-toki berri oien arteko balantza, etena geldituko da. Beti orlegi ta freskoa izan dan gure probintzi au, illerri ikaragarri bat bezela azalduko zaigu. Bazter guzietan, piñuak eta etxe berriak, nekagarrizko berdintasunean ageriko dira. Orduan, gure arma-arria aldatzeko garaia iritxia izango da. Leengoa baztertu ta, zemento zaku bat izango litzake gaurko gizonak merezi lukean arma-arria, bere piñua aldamenean duala.

Baña, oraindik, ez gera ortara iritxi. Leenago esan dugun bezela, oraindik baditugu antziñako oitura batzueri eusten dieten erri batzuek. Gaurreguneko aurrerapenaz baliaturik, bere gurasoek utzitako ogibideari jarrai dioten erritarrak badira.

Oraindik ikusi litezke, gure errietako etxe zaar batzuetan; uztargintzan ari diran gizonak, beren inguruko ormak belztuak dauzkaten sutegiak, eta erraño baten antzera ke-tartean, bearrean okerturik dabillen errementaria.

Oietako langille bat Zubillaga-tar Inazio dugu. Iztun exkaxa baña, bere lanean trebea, gure lur onek sarri eman dizkigunetako bat, eta, erriak zor aundia diona, egin dituan lan bikañengatik.

Zubillaga Oresa-n jaio zan, 1868-rrer urtean, «Joandabarren» baserrian. 1948-an il zan Tolosa-n.

Oso gaztea zala, bere jaioterria utzirik, Betelu-ra joan zan, bere ofizioa ikastera. Yeregi-tar Bonifazio-rrer sutegian jarri zan ikasle.

Batelu-n, lanean ari zala ikusi omen zuan Zubillagak lendabizikoz kanpantorreko erleju bat nola egiten zan. Naparroa-tik Tolosa-ra aldatu zan, Kalpar-soro-tar Silbestre-rrer lantegira. Emen aldi motz bat egin ondoren, 1889-rrer urtean, Albiztura igo zan, erri ontan, bere kontura lanean asteko.

Zubillaga lanerako bakarrik bizi izan zan (bere aizkeneko urteak Tolosa-ko mekaniko taller batean igaro zituan, bere semeekin). Bere sutegian, eskue-tan mallua eta porra edo gabia zituala, eta beso indarra motor, igaro zituan errementari onek bere egunak. Egun-sentiarekin batean ekiten zion lanari. Eta arratsaldean, ondo illunduta gero, uzten zion. Errementariko tresna ugari egiña da. Albizturko sutegian antolatu zuan bere lenengo erlejua. Erleju au Oresa-ko kanpantorrean dago. Ordu ta ordu-erdiez gañera, argiezkilla ta «Ave Maria» jotzen ditu.

Lenbiziko erleju onen ondoren, beste asko egin zituan Zubillaga-k. Lanak zaildutako bere eskuetatik joan ziran ateratzen: Albiztur, Segura, Ormaiztegi, Altzo, Ordizia, Eibar, Andoain, Billabona, Orduña, Aduna, Donostiko Inazio Done eta Amezketa-ko Eleiz-kanpantorreko Erlejuak.

Zubillaga-k egiñak dira ere, Ordizia-ko ta Billabona-ko Udaletxeetakoak, Amara-ko Karmeldarren etxekoa eta Oju, Jesuitaen Txina-ko mixiotegian dagona. Baita ere, Tolosa-ko Jesus-en Alaben ikastolakoa eta Plaza-Justizi-an dagon erlejua. Aitortu bearra daukagu, lan oietan batzuek, bere semeekin batean egin zituala.

Zubillaga, garai artako gizon askoren gisan, eskola gutxikoa genduan. Burutsua izanarren, oso gutxi zuan eskulangille onek liburuetatik jasoa: bere jaioterriko ikastolan artu zuan pixka, besterik ez.

Errementari onek, Euskalerriko gizon argi ta langille onek, ondo merezia duala uste dugu, oroipen txiki au. Ez dugu aaztu bear, oraindik badirala, erri batean baño geiagotan, aren erlejuaren doñura beren bizimodua neurtzen dutenak.

## Nere erriko gurdigillea

---

Gutxi izango dira gizonak beren aurtzaroko oroigarrik ez dutenak; oroigarriri alaiak batzuek, beste batzuek tristeak. Egiada ere, batek gutxiena uste duan garaian, etortzen dirala gogora.

Aurtzaroko ta gaztetxo garaiko ibillaldiak, orduan ezagututako jendeak eta abar, askotan ondo markatuak gelditzen dira. Ezagutzen ditugu edadeko pertsonak, burua joan xamarra daukatelako, bezperan gertatuaz erabat aaztuak egonarren, aurtzaroko zenbait pasaizotaz garbi eta ondo mintzatzen diranak.

Esan dugun bezela, ba, guri ere beste orrenbeste gertatzen zaigu. Eta oroipen askoren artean gure aurtzaroko erria maiz datorkigu burura: gure erria bera ere txikiagoa zaneke gora-berak; sasoi artan gure kaleetan ikusten genituan ezagun eta adiskideak eta, baita ere, gure garai artako oiturak eta jokabideak.

Arri trakets xamarrez estalitako karrika zaarrak nabarmen zituala, urte aietan, gutxi zabaldua zegoan oraindik, sortu zaneke bere neurri estuetatik. Bizimodu lasaiean eta buruauste aundirik gabe bizi ziran erriko seme geienak.

Gogoan daukagu, orain dala urte gutxi arte, bandogilleak, kantoi jakiñetan, ondo ikasitako esan bearrak ots-egiten asten ziran ordurako, andre eta gizonak batbatean, ate eta balkoietara, nola irtetzen ziran entzutera. Gogoan daukagu gure errizai on eta, beren izenez, erri guztiak ezagutzen zituan aiek ere. Ez zaigu beiñere aaztuko gau-zai aietako bat, gizon indartsua, musugorria eta ille-kizkurduna, nola gure etxe aurretik Udaletxera bidean pasatzen zan. Bere giltzak txintxinka ta eskuetan arrantxo ontzi txikia agerian zera-mala. Beti pauso makalean eta beti garaiz.

Eta, nola ez gogoratu sagardotegietaz; ain ugari gure errian ziran aietaz? Eta an, txanpon gutxiren truke sagardoa eraten genduan bitartean, egiten genituan egonaldiak eta umore oneko berriketak. Sagardotegi auekin batera, gogoan daukagu ere, ainbeste obradore zaar: batzuek argizagi usaikoak, baña danak eskulantegiak.

Orrela daukagu gogoan gure erriko gurdigillea. Erri barrutian gurdigille bat baño geiago ezagutu genituan, eta au ez da arritzekoa. Erri koskorrez inguraturua egoteari ta asteroko bere bi azokaeri esker, gure erriak eusten dio oraindik baserri-kutsuari. Bertako oitura ta jokabide batzuetan errex azaltzen zaigun gauza dugu au.

Baña, gaurregun, nere errian, gurdigille bat besterik ez da gelditzen. Ta onen lantokia Soldadu karrikan dago. S. Franzisko kalean jaio ta Montesku auzoperaño dijoan karrikan. Apur bat aldapatsua da kale au; arriz edo adokiñez egiña du zorua.

Kale ontan ez dugu gudaletxerik ikusten, arri-legun ederrez eiotako Franziskotarren konbentu orma baizik. Baña «Soldadu kale» izen onen jatorria arrazoibidezkoa da. Badakigu leengo gizaaldiko zenbait urtetan Frantziskotarren konbentu au soldadu etxe biurtua egona dala.

Esan dugun bezela, gure gurdigillearen lantokia karrika ontan agertzen da. Onen aurrean, parez pare, konbentuaren ormari atxikia iturritxo bat ageri da.

Orrelako lantoki askoren gisara, gurdigille onena ere ate zaar aundi batek ixten du. Bere zorua ezberdin xamarra ta ezpalez betea agertzen da. An ari zaigu gure gurdigillea, zurez eta lan-tresnaz inguraturua: arotz aulki, opa-atxur, marruskai, aizkora eta abarrez. Apal batzuek dauzka almazentarako. Eta orman zintzilik, kurpil eta ardatzak ugari. Baña zerra elektriko batek adierazten digunez, gurditegi au ez da erabat antziñakoa, zenbait lan gaurko erara egiten baitira.

Ezeiza-tar Manuel-ek, bere anai batekin Olarrain-go auzoan ofizioa ikasi ondoren, 1932-rrer urtean, lantoki au iriki zuan. Orain dala urte pare bat arte, lanean gogor jardun zaigu Ezeiza. Baña urteak ez dute barkatzen. Eta, bere ondoan laguntzalle zitzaion ezkon-anaiak jarraitzen geroztik lantegi ortan. Au Zubillaga-tar Alejandro dugu: errementari ta erlojugille trebea izandako, Zubillaga Inazio-ren illoba.

Ikusi dugunez, gaurregun Alejandro dugu gure erriko gurdigillea. Baña, gurdigilletzat ezagutua bada ere, Zubillagak, gurdiak eta gañera, baserriko beste lantresna ugari ere baditu egiñak: lera, goldea, ola edo espardea, alpe-rra, area, marka, joiarra edo jorraia, sega-potoa, eskuarea, kakoak, sega-kirtenak, besabea eta abar.

Gurdi eta baserriko beste lan-tresna auetaz asko dago idatzia. Telesforo de Aranzadi-k, Jose Migel Barandiaran jaunak eta Julio Caro Baroja-k badi-tuzte gai onetaz lan ederrik.



## Baserriko lan-tresna batzuetaz

---

Badakigu lan tresna auetaz mintzatzea, batzuentzako, baserritarkeri bat besterik ez dala. Gaurregunari ez dagozkion gauzak izaki, aurrerepenaren erdian bizi dan gizonarentzat xelegekeri ta parragarriko gauzatat arturik, denbora galtzea dala. Baña, gure ustez, etnografiako gaiak erabiltzea oso bearrezkoa da erri bat bear dan bezela ezagutzeko; eta premiazkoa, aurrerebidean ondo jarraitzeko. Biarko eguna ezagutzeko mesede aundiko gauza dugu, igaroaren berri al dugun ondoena jakitea.

Saia gaitezen, beraz, baserriko lan-tresnaen berri ematen.

*Goldea.* Lan-tresna auetan ezagunena. Au, ordea, ez da gaur esku-lantegietan egiten. Burnizkoa da, ta gurdigilleak ez du gaur goldagintzan lanik.

*Ola* edo *espardea*. Lurra xeeatzen erabiltzen da. Zurezko bastidore edo etxea du, eta zorua zur-ziri edo zumitzez eioa du.

Espardeak metro bat eta ogeita amar zentimetro ditu luzean. Aurreko aldean larogei zentimetro du zabalaroa ta atzekoaldean metro bat eta ogei zentimetro. Aurrekaldean kate bat darama zear-barra bati lotua. Atzekaldean, berriz, besatea edo besabea. Asko erabiltzen dan tresna dugu ola edo espardea.

*Laia.* Lan-tresna xingle bat da. Eskulekua bakarrik egiten dio gurdigilleak; intxaur edo sagar zurezkoa. Eskuleku au ogeita bost zentimetro da luzean, eta bost zentimetro ditu diametroan. Oraindik gaur ere ikusten dan tresna da.

*Alperra* edo *trinkoa*.—Lurra austeko ta zapaltzeko erabiltzen da. Arrizkoa naiz zurezkoa izan diteke alperra. Ogeita amar zentimetroko zuloa darama aldeerdi bakoitzean, eta zulo auetan ezarriak dijoazen ardatz-muturrek eusten diote trinko-etxeari. Larogei zentimetro ditu luzean alper-etxeak, eta metro bat eta ogei ta amar zentimetro zabalean. Bi txinela daramatzi —zurezko bi ziri, ardatza etxeari josteko—, bi abes —luzeka dijoazen barrak—, iru barra edo zear abeak, eta pertika. Pertika au etxe edo oearen erdian barrena dijoa: iru metro ta larogei zentimetro da luzean. Asko erabiltzen dan lan-tresna da.

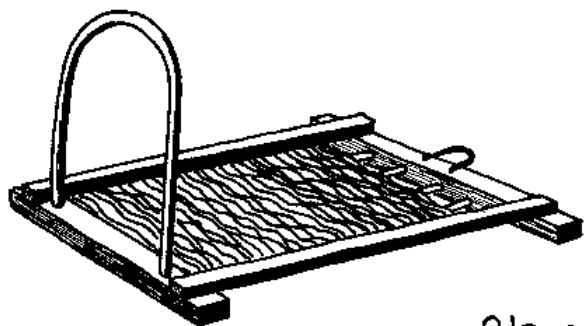

Ola edo espardea

Alperra edo trinkoa

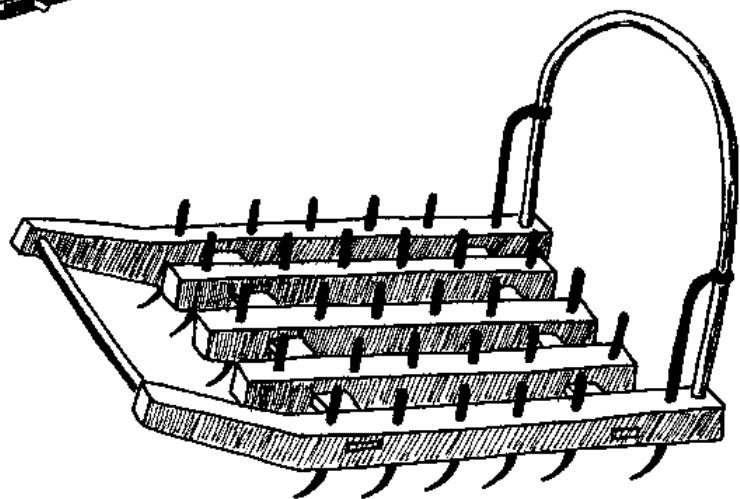
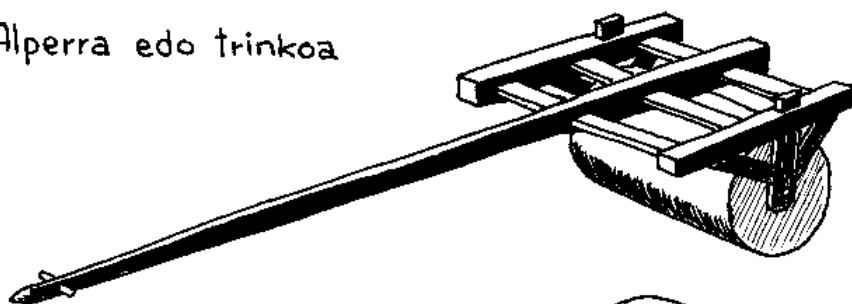

Area edo arrea

*Are* edo *arrea*.—Lan-tresna onekin ematen zaio lurrari aizkenengo ikutua, azia erein aurretik.

Garai bateko areak lau zurabe oi zitun luzeka, eta ogei are-ortz zurabeetan ezarriak. Gaurkoak bost zurabeko etxea oi du geienetan eta ogeita amar ere-ortz. Metro bat eta ogeitamar edo berrogei zentimetrokoak ditu abesak; erdikoak, berriz, metro bat eta amabost zentimetrokoak.

Aurrekaldean irurogeitamasei zentimetro da zabal; larogeitasei bat zentimetro, berriz, atzekaldean. Badu eskuleku bat ere: arre-sumilla edo arrebesatea. Aga bat ere badu bere burnisko ustaiarekin, lantresna au ganadueri lotzeko. Gaur oraindik erabiltzen dan tresna da.

Lurra landuta utzi ondoren, azia erein aurretik, *marka* deritzan lan-tresnaren bidez, ildo-askak egiten dira.

Bi eratako markak daude: esku-marka —oso gutxi ikusten da gaur—: lau ortzeko zear-abe bat bi metroko pertika bati josia; arto-sartzeko makina: bi abes, erdiko bi barra ta iru metroko pertika dauzka; gurgil ortzduna erdian; eta etxearen alde banatan ol-ontziak, bakoitza bi zizkukoa, arto, babarrun, txerri-arbi azi edo abarrez beteak. Ardatzak zuloak dauzka aletegien parean, eta, bere ibilli makalean, ol-ontzietatik azia artu ta lurrean zabaltzen joaten da. Auetatik makina gutxi egiten ditu, orain, gure esku-langilleak.

*Joiarra* edo *jorraia*. Izen au daraman lan-tresna, atxur txiki bat da. Laiari bezela, oni ere eskulekua bakarrik egiten dio gurdigilleak. Ta au ere oso gutxi, gaurregun. Gaurko jorraiak landola aundietatik datoz, beren kirten da guzi.

*Besabea*. Gurdigille onek bi besabe mota egiten ditu: zazpi-ortza, arto azia ereiteko lurra lantzen erabiltzen dana; bostortza artajorarako.

Burnizko ortzak ditute, muturrak aurreruntz okertuak dituztela. Bostortzeko besabeak bi abes eta bi barra ditu. Abesak «V» keran alkarrengana biltzen dira aurrekaldean, tornillo baten bidez, golde-zurari lotzen zaizkiola. Abesen atzekaldeetan bi eskuleku daramatzi: auntzak edo besabe akerrak. Zazpi-ortzak ez du aundiagoa izatea beste alderik.

*Sega*. Lantresna oni ere kirtena bakarrik egiten dio gurdigilleak. Metro bat eta ogei zentimetro ditu luzean kirtenak. Erreztun baten bidez lotzen zaio segari ta txabetaz estutu. Kirten onek bi eskuleku daramatzi: atze-eskua eta aurre-eskua.

*Sega-potoa*. Ontzi txiki au osokoa da. Geienetan gaztaña edo altzazkoa. Sei zentimetrokoa du aoa, eta amarrekua zorua. Badu kirtena, ta andik lotzen du baserritarrak ugela bere gerrian. Ontzi koxkor au baserritarrak maiz erabilli bear izaten du; txit bearrezkoa du.

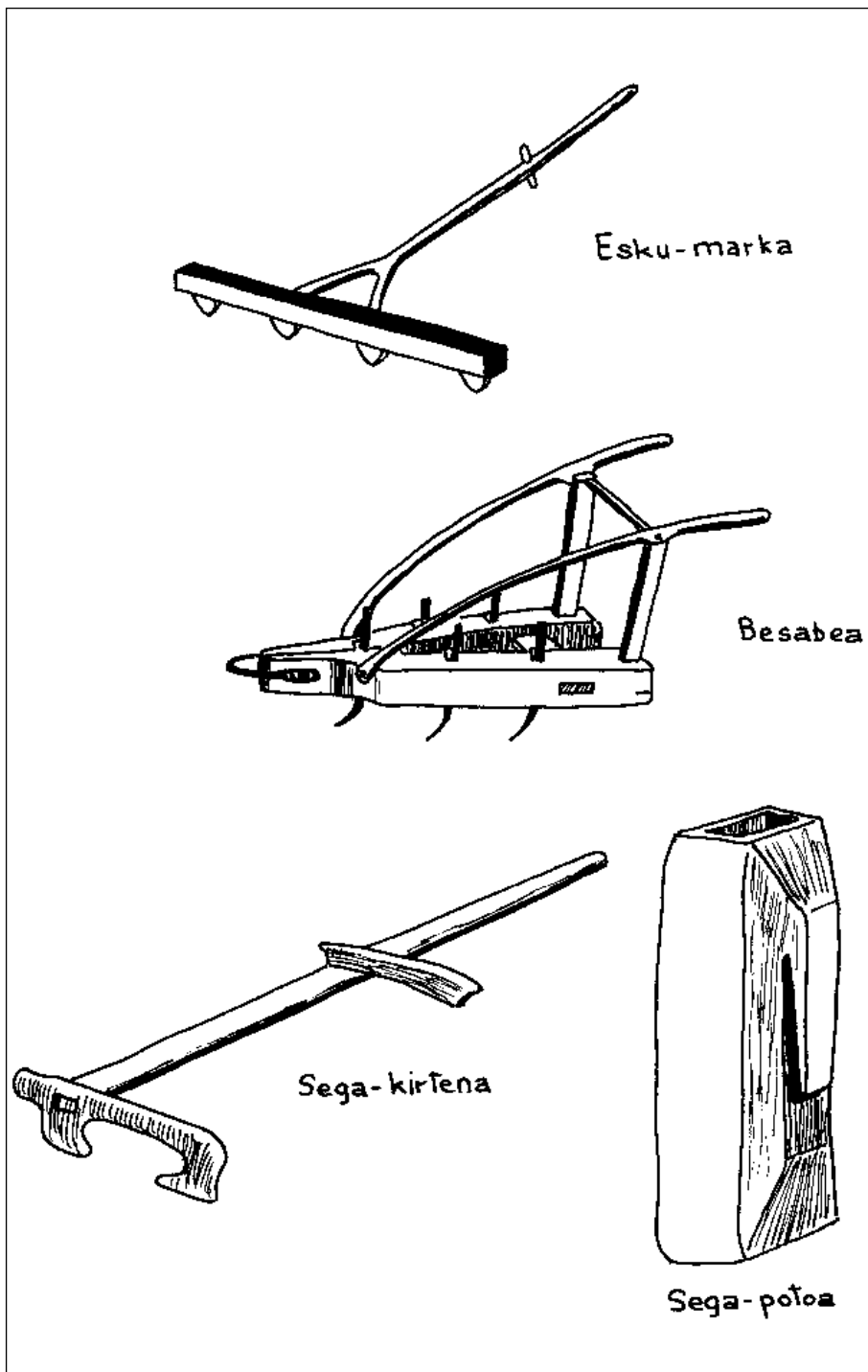

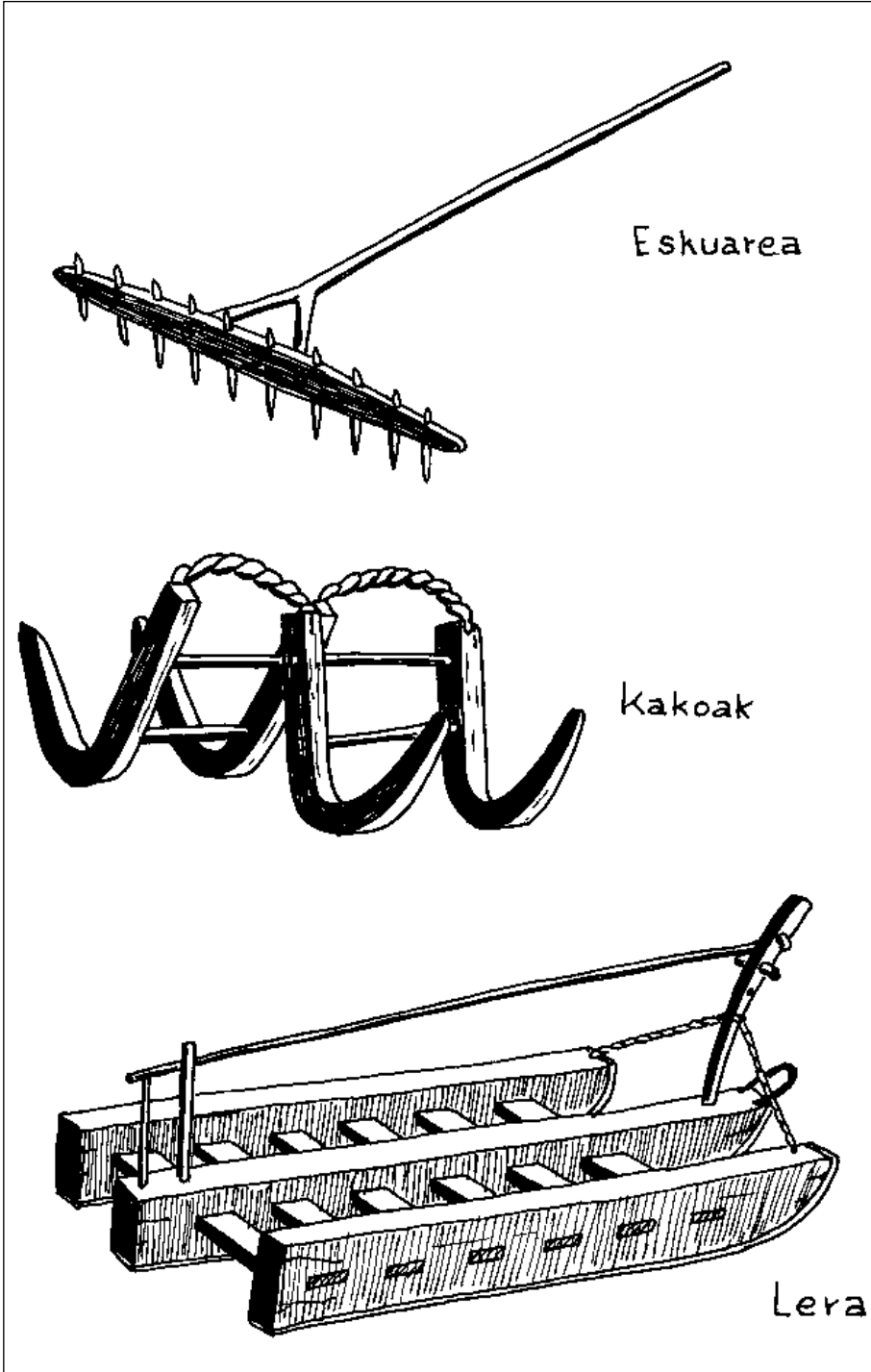

*Eskuarea.*—Baserritarrak, sega erabili ondoren, eskuarea bear izaten du. Eskuarea zurezkoa da erabat. Barra ortzdun bat da, kirtenari gurutzeka josia. Barra onek, aldenik alde, amasei, emezortzi, ogei, ogeitabi, ogeitalau edo ogeitasei ortz oi ditu. Metro bat eta ogeita amar zentimetro ditu luzean. Asko ikusten dan lantresna dugu.

Eta orain, kakoetaz eta leratzaz mintzatuko gera; karretorako egindako lantresna auetaz.

*Kakoak.* Izenak berak zerbait adierazten digu. Bikoitza da; eta zurez egiña. Basta edo arbalda gañetik, aberearen bi aldeerdietara zintzilik jartzen dira. Kako auek, sokaz edo tornilloz lotzen dira, eta era ontan erabili eta gero, biltzeko moduan gelditzen dira.

*Lera edo Lega.* Au, gure mundu zabalean, leku askotan ikusten dugu. Leku aldapatsuetan erabiltzeko lantresna da.

Luzean bi metro ta irurogeita bost zentimetro da, eta larogeitamairu zentimetro da zabalean. Bere etxeak, iru zurezko barra daramatzi luzeka (erdikoa –azkarrizkoa– eta albokoak –zumarezkoak–). Sei, zortzi edo amar zear-abe, beti binaka, eta bi ezpata, erdikoaren bi muturretan sartuak, alpapa, belarra eta abar karraitzeko edo lorrean eramateko. Aurreko ezpata, zuloduna ta okerra; atzekoa, berriz, motzagoa eta zuzena. Ezpata auek, gurtaga deritzan pertika baten bidez lotu oi zaizkio alkarri. Bi albo zurak burnizko plantxaz estaltzen dira, azpitik gogortzeko. Bakoitza iru tornilloz lotua. Lera auek, gaur oraindik ere, egiten dira.

Emen eman ditugun lantresnaen izenak eta neurriak Tolosa-ko gurdigillearenak dira.

## Gurdia

---

Gurdigilleaz eta baserriko lantresnaetaz jardun geranean, naita utzi dugu aizkenerako gurdiaz mintzatzea.

Gure gurdiaz lan asko dira idatziak. Arantzadi-k 1897-rren urtean «Euskal-erria»-n «El origen del carro euskaldun» argitaratu zuan. Oso ezagunak dira Julio Caro Baroja-k «La vida rural en Vera de Bidasoa»-n ematen dizkigun zenbait berri, eta Jose Migel Barandiaran-ek «Anuario de Eusko Folklore»-n, XXI-rren alean, gai ontaz idatzitako lanak.

Gure baserriarrekin bat eginda agertzen zaigu gurdia. Orain, bide egokia-goetan zear bi eta lau kurpilleko motorrak badabiltz ere, gizaaldietan, gure gurdi auek bakarrik izan dira, gora eta bera, mendietan barrena ikusi diran tresnak. Eta ibilli orren poderioz gurdibide izenez, bataiatuak gelditu ziran gure antziñako mendi-bideak edo estratak.

Ezkon besperan, gurdian eramaten zuten, baseritik baserrira, emazte-gaiaren arreea, ardatz-xixtu biziaren zeramanaren berri inguru guziari adierazten ziola. Au ez da, noski, gure artean bakarrik gertatua. Suiza-n ere oitura berdiña zuten.

Baña, auek danak igarotako gauzak dira. Garai batean, baserriarrek beren karretorako gurdia besterik ezagutzen ez bazuten ere, gaur, beste tresna berriagoaz jabetu diralako, gurdi au oso baztertua daukate.

Iñolaz ezin jakin dezakegu garbi gurdia noiztikoa dan. Oso zaarra dala besterik ez dakigu. «Historia del hombre primitivo» izena daraman liburuan, antziñako ariotarrek zurezko gurdia ezagutzen zutela esaten digu Barandiaran-tar Jose Migel-ek.

Leenago esan dugun bezela, gurdia, beste tresna batzuekin batera, baserriko bizimoduarekin bat eginda azaldu da. Eta orrela, gure bertsolari ta abeslariak millaka aldiz erabili dute aotan onen izena. Oietan bat, erriak ondo ezagutzen duana, auxe da:

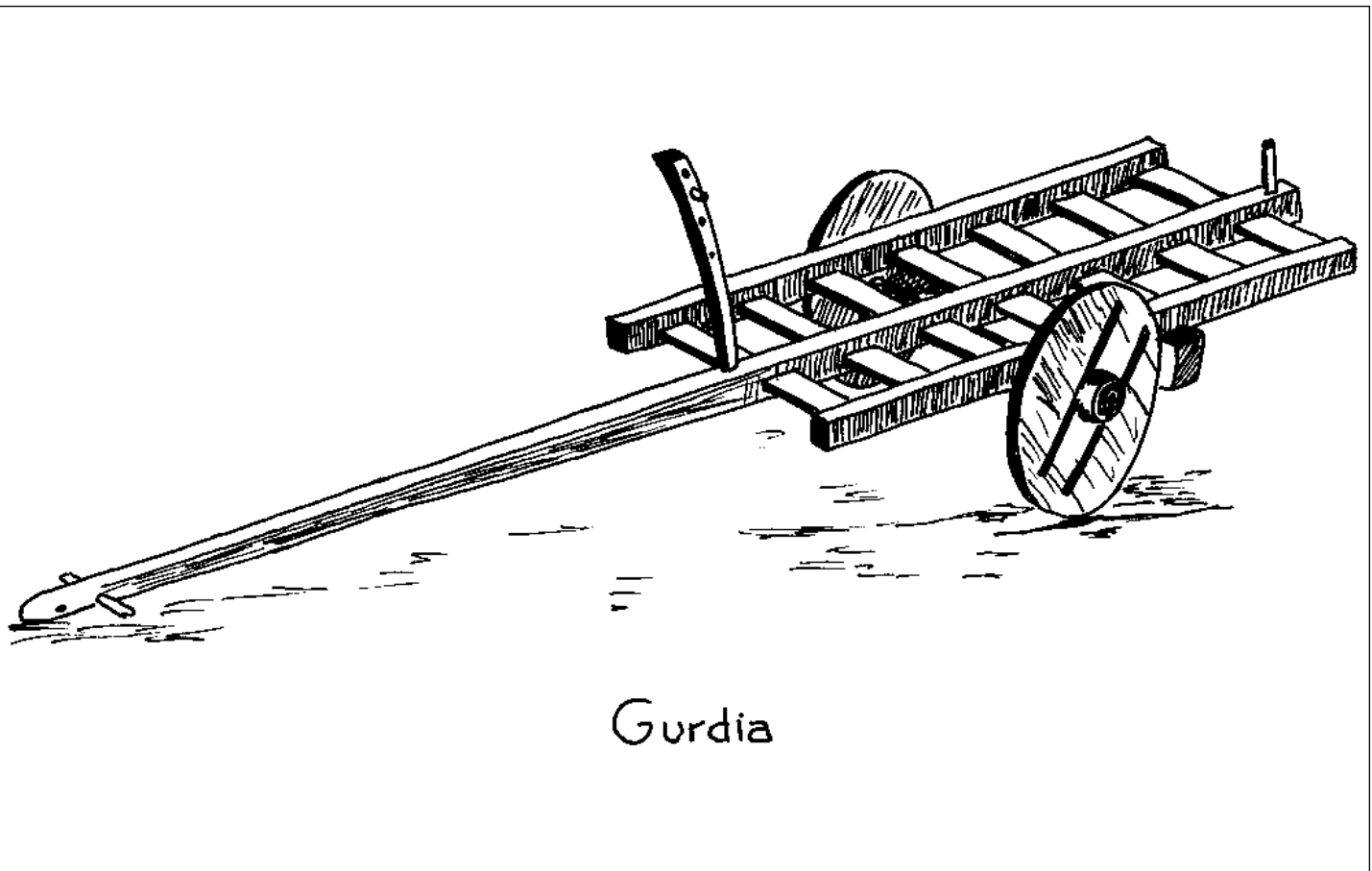



«Bautista Basterretxe  
Mutiko pijua  
Neri gurdi ardatza (bitan)  
Ostuta dijua  
Beltxak eta txuriak  
Izango dituzu  
Neri gurdi ardatza (bitan)  
Ezpa dakardazu».

«Gurdi ardatza ezik  
Itai ta aria  
Besteren bear gabe  
Badaukat neria,  
Sega, poto, labaña  
Gañera bostortza  
Periyan erosia  
Daukat nik zorrotza».

Gurdiak ardatza ta bi kurpil eramaten ditu. Ardatza, pijoa, pagozkoa, eta bi gurdixinelez gurtetxeari lotua joaten da. Ardatzaren ixkiñak ezberdiñak dira, eta org-ardatzetan sartuak joaten dira. Org-ardatz auek koadratu tankera dute, eta amabi bat zentimetrokoak dira. Kurpillek larogerialautik larogeita-seira zentimetroko diametroa dute. Burni-uztai bat darama, iru zentimetro ta erdi lodian eta lau zabalean dituna. Kurpil bakoitza iru edo bost zur zatiz egiten dute, eta zur zati auek llama izeneko burni-ziri batzuen bidez josten dira. Llama auetako bakoitzak zortzi bat iltze eramaten ditu. Baña, gurdi guztiak ez dira neurri berdiñekoak izaten. Zelaian ibiltzeko egindakoek kurpil aundia-goak izaten dituzte. Kurpil mota au lau llamakin egiten dute, eta bere diametroa metro bat eta bi edo lau zentimetrokoa.

Gurdiaren gurtetxea edo kurtetxea erretangularra da. Larogeita amairu bat zentimetro oi ditu zabalean eta bi edo bi metro ta erdi luzean. Pertikak bost metro ta irurogeitamar zentimetro neurtzen ditu, eta aritezkoa izaten da.

Gurtetxeak, pertikatik kanpora, bi abes eta zazpi edo bederatziz zear-abe edo barra eramaten ditu, azkarri zurezkoak.

Gurdiak, belarrez edo simaurrez kargatu bear danean, lerarekin ikusi dugun bezela, gurtetxearen bi muturretan ezpata izeneko bi makilla eramaten ditu. Aurrekoa zuloduna ta apur bat okerra, eta motzagoa ta zuzenagoa atzekoa. Batetik bestera kargari eusten joaten dan ezpata edo makillak, gaiñaga izena eramaten du. Zenbait karga klase eramateko abesen gañean kaja-olak jartzen zaizkio gurdiari.

Antziñako gurdiek etzuten orain ezagutzen dugun bezelako istinga edo frenurik. Llama tartean zulo bat kurpillari egin, eta egur bat edo kate bat sarturik, geldiarazten zuten kurpilla. Gaurko gurdiek, kurpil gañean zurezko tako bat eramaten dute, eta onek, kurpilla estutuaz, frenutza egiten du.

Gure gurdi auen ibilliak urrundik ere ozenki nabarmentzen ziran. Beren txistu otsa gure mendi ta kaleetan ondo ezaguna izaten zan garai batean. Esaera zaar bat badugu ezaguna gure artean: «Gurdia zenen eta zaarrago, orduan eta txixtu geiago».

Gurdiak, ardatzak gurditxinelean artzen duan igortziarengatik ateratzen du txixtua. Baña txixtu au ateratzeko, bai ardatza ta bai gurditxinela, zurezkoak izan bear dute. Auek burnizkoak badira, gurdia orrelako txixturik gabe ibiltzen da.

Leenago esan dugun bezela, etxekoandrearen ezkon-arreoa eramateko, bearrezkoa izaten zan gurdiak kurrinka aundia ateratzea, oitura zaar bateri jarraituaz. Ortarako, batzuetan, ardatzaren iskiña batean, burni puska bat, askotan txanpon bat sartzen zuten. Eta orrela, gurditxinelarekin ateratzen zuan otsa ezberdiña gertatzen zan beti. Baña, ots au, karraxi bat besterik ez bazan ere, txixtu alai eta ezaguna zitzaigun. Kurrinka onek, oitura zaar bati jarraituaz, ezkontza baten berri ematen baitzigun.

Egunean zortzi ordu lan egiñaz, gurdi bat egiteko, bi aste bear izaten ditu eskulangille batek. Eta orain dala berrogei bat urte, gurdiaren salneurria berreunda larogei pezeta ingurukoa izaten zan. Gaur, gurdi baten salneurria sei bat milla pezeta da.

Gure egunetan gurdi gutxi egiten dira. Eta egiten diran auek burnizko ardatza dute ta kurpillak automobilarenen tankerakoak.

Baña, gurdi au ixilla da. Onek ez du berri pozgarririk zabaltzen; ezta ere lanera bidean zijoaneko nekearen karraxi trixterik. Gaurko gurdia, antziñako berotasun ura galdurik, otza gertatzen zaigu. Anima gabekoa.

## Agur Tolosa-ko azkeneko sagardotegiari

---

Gure gizaldi onen erdiz aurrera dijoazen urte auek, zenbait gauz on eta aurrerapen eder eskuetan jarri badizkigute ere, mundu ontan beti gertatzen dan bezela, aizeberri oiek, batzuetan, gure oitura batzuentzako, eriotza ekarri dute.

Gaurko gizonak, bere lanarekin eta bere presakako bizitzarekin, aurrera bakarrik begiratzen duala jarri da. Sarritan ez da konturatzen bere aldameanean zer gertatzen dan ere. Era ontan, gizon onek, oso bereak izan dituan gauza eta oitura asko, oartu ere gabe, izkutatzen uzten ditu. Erriak, betirako ustean, artuak zeuzkan gauzak eta oiturak, goizetik gauera izkutu ta aaztuta gelditzen ikusten ditugu orain. Urte gutxiren barruan, garai batean sinistuko etziran aldaketak gertatu dira, ia gai guzietan.

Gaur arte beren nortasunaren jabe agertzen zitzaizkigun erriak beren iza-teaz ajolakabe biurtu zaizkigu. Modu ontan, erriak eta gizonak, bakoitzak bere aberastasuna galduta, berdiñak azaltzen zaizkigu. Orrela, erri txikietan, uri aundietan eta nazio apartenekoetan, soñu berdiñak entzuten dira, berdin jantzitako jendea ikusten dugu eta iritzi ta kezkek antzekoak dira toki guzietan.

Mundu ontakoa dalarik, gure Euskalerrriak ere ezin du berdintasun orren indarretatik erabat alde egin. Denbora oetan, gure mendiak ez dira naikoa izan gure oiturak eta gauzak gordetzeko. Egia esan, batzuek bestela uste izanarren, guretzat ez dira beiñera gordeleku izan.

Beste gauza askorekin batean, gure sagardotegiak ere, izkutatuz, ordaintzen diote beren zorra, gaurko egunaren joerari.

Sasoi batean, Sagardotegi asko ziran gure erri batzuetan. Gure karrikako sagardotegiak, freskoak eta illunak, eta erri inguruko beste batzuek, argi eta alaiak, beren tokajokua atarian zutela, erriko jendeen biltokiak izan ziran.

Gaurko gizonarentzako sinisten zalla bada ere, onera ekartzen ditugun bertso zaar auek, gure aurrekoen izatea eta pentsakera erakusten dizkigute.

«Euskaldun batek  
egiz euskaldun bada,  
iru gauza bear ditu:  
oñez ibilli bear du,  
sagardo zalea izan bear du  
eta pelotan jakin bear du».

Beste erri batzuetako gixan, Tolosa-n ere, sagardotegi asko izan ziran. Batzuek ezagutzera iritxi giñan; eta beste askoren izatea, gu baño zaarago-eri entzun-da dakigu.

Orain dala berrogei urte, Tolosa-ko errian, gutxineko baziran ogeitazortzi sagartotegi. Usandizaga-rena, Begiriztain-ena («Alarguna» zeritzana), Asteasu-ko Errementariarena, «Tximela»-na, eta Larrañaga «Txortxi»-rena, Arpausu kalean zeuden.

Otegi-rena, «Txortxi»-rena (onek iru sagardotegi izan zituan) eta «Untzain»-ena, Plaza Berri-n; Rondilla kalean, berriz, Aranburu-rena (onek beste bat bazuan, kale Nagusian), «Etxe-aundi»-rena, Goikoetxea-rena eta Jose Migel Garikano «Txaparro»-rena.

Letxu kalean zegoan Antonio Garikanorena; eta Errementari kalean, Goikoetxea-rena. Goikoetxea onek Belate-n zeukan irugarren sagardotegia.

Santa Mari kalean «Txortxi»-rena ezagutu genduan: aundia eta ederra; eta Agintari kalean Ariztimuño-k euki zuana.

Bazan beste bat Moja-kalean; Beotibar kalean, berriz, Jose Antonio Amorraritz-ek egiten zuan sagardoa.

Au guzia ikusi ta, ageri dago, oiek zer-ikusi aundia izan zutela erri ontako bizimoduan. Baña, gorago esaten dugun bezela, banaka banaka, ixten joan zaizkigu.

Eta era ontan, orain, Garikano-tar Julian-en sagardotegia bakarra gelditzen zaigu irikita.

Tolosa-ko errian, aspaldi xamarretik, ibilli da sagardo lanetan Garikano famili au. Julian-ek sagardo egiten eta saltzen igaro du bere bizi guzia. Onen aita Jose Migel ere sagardolaria genduan. 1920-rren urtera arte, Rondilla kalean zeukan bere sagardotegia, gaur Maria-ren Biotza-ren semeek beren eleiza daukaten tokian. Eta Julian-en anai Antonio-k, orain dala bi urte arte, Letxu kalean euki zuan bere sagardotegia. Guk dakigunez, fameli ontako aurreneko sagardo-saltzalea Jose Migel-en osaba, Jose Antonio Arsuaga, «Txaparro» izan zan.

Julian Garikano-k bi sagardotegikin igaro zituan urte batzuek. Baña, orain, bakarra dauka. Sagardotegi au, 1933-rren urtea ezker Ribera karrikan dago. Izaskun-go mendi ondoan. Garikano-k garbia eta ondo kontu egindako sagardotegia dauka. Ikusten da maitasunez lan egin duala.

Emen, sagardotegi ontan, emezortzi kupelen artean (oietan batzuek eun urte baño geiagokoak dira) antziñako Tolosa dugu gogoan. Oraingoa baño lasaiagoa ta paketsuagoa. Urruti gelditu dira, amar zentimorekin litro sagardoa ordaintzen genuneko denbora aiek.

Sagardotegi au Tolosa zaarraren ezaugarri bat dugu. Baleriano Mokoroa, bandogillea, Ramos Azkarate, «Lexaka» eta beste tolosar ezagun jator askoren izenak datozkigu gogora emen sartzen geranean.

Baña gure sagardotegi bakar au, azkenetan arkitzen da. Bere bizia aizkeneko kupelean dago.

Gero, beste askoren bidea eramango du. Aurki, illunabar batean, bere ateak, betiko itxiko ditu. Andik aurrera, sagardotegirik gabe geldituko gera. Eta gure zaarrek ainbeste ordu alai igarotako leku oiek, gure erriaren kondairan sartuko dira.

## Urbia

---

Gure denbora auetan, ez zaigu gelditzen leku paketsu aundirik. Baztar guztietatik soñua eta iskanbilla datorkigu. Orrela, paraje ixil eta lasaiak geroz eta geiago, estimatzen asi gera.

Auetako leku bat, ederra, gutxi bezelakoa, Urbia dugu. Urbi-ra joatea, bidea presik gabe artzen ba-dugu, ibillialdi on eta polita dugu. Eta au naikoa ez dala, Urbi-ko giroa, gaurko gizonentzat oso ongarria da dudarik gabe.

Udara zan, Urbia-n azkeneko aldiz izan giñanean. Baña urte sasoi ontako eguna izanarren, goiza, preskoa zan eta lanbro-duna. Lanbro ariñekoa, bidea errezten laguntzen dun oietakoa.

Goiz izanarren, Arantzazu-ko eleiz ataria etzegan uts eta ixillik. Minutu gutxi egin genituan eleiz aurre ortan. Baña naikoak izan ziran, Oteiza-k egin-dako Apostoluak bere lekuan jartzen ari zirala ikusteko, eta arkaitzean zuloa egin naiean ari zan makina soñuak gure belarriak pixkabat motelduta uzteko.

Ibilli aldi au egiteko, Aita Jose Inazio Lasa-rekin itzeginda geunden, eta bera izan gendun lagun. Aita Lasa praille iztuna eta alaia da. Arantzazu-ko baserriak, mendi aietako bideak eta baztarrak, ondo ezagunak dira praille onentzako. Bere gain dauka Urbi-ko kapellautza. Igande eta jai egunetan, egualdi onean edo ekaitzpean, gure prantziskotarrak zintzo asko eltzen dio mendi bideari.

Aita Lasa gure artean ezaguna dugu. Urbi-ko artzaientzat familiko bat bezelaxe da, eta ez da inguru oietan mendi zalerik, prallearen berri ezdakirik.

Aita Lasa langille purrukatua da. Irakasle dugu Arantzazu-n. Baña, ontaz gañera, gure artxibo edo agiritegiko paperak astintzen dituan kondairalaria ere bada. Makiñabat zokotako paperei autsa kendutako prailea dugu Aita Lasa. Beti umil eta beti lanean. Gizaldietan illunpean egondako gauza pranko, oni esker, iritxi dira ezagunak izatera. Kondairalari onek argitaratutako lanak konta-eziñala dira. «Arantzazu» illerokoan «Tejiendo historia» buruztat daraman zatia bere gaiñ joaten da.

Baña esan dugun bezela, bere lanketa, ugaria eta aberatsa da. Aita Lasak argitaratuak ezagutzen ditugu: «Agustin Pascual Iturriaga», «Iturriaga, adelantado de las artes pedagógicas sobre el vascuence»; «Las luchas en torno a los seles y caserío de Albitxuri» eta «El doctor D. Joaquín Camino, Catedrático y Rector de la Universidad de Oñate».

Arantzazu-tik Urbira eramaten gaitun bidea polita da. «Sindika»-ren ostatuko ataritik barrena abitzen gera. Bide onen aurreneko zatia oso aldapatsua eta arritsua da, baña, ibilbide ona da geiena. Gure ibillian, iturri polit baten aurretik pasatzen gera. Goiz ontan legortua azaltzen bazaigu ere, gure laguntzalleak esaten digunez, makiñabat egarri asetzen dun iturria dugu.

Bide aldamenak garoz eta txillarrez beteak daude. Zorionez, oraindik ugari azaltzen da pagoa. Bideko lurra arintzen eta arbol zaiñez betetzen joan zaigu.

Badirudi zugaitz batzuek, makurturik, jendeari agurka ari dirala. Auen itzalak eguzkierrea dan egunetan ez diete mesede txikia egiten gure mendi zalei.

Ixiltasun artan, txorien abestiak, iñork len entzun gabekoak iruditzen zaizkigu, beñere baño alaiagoak. Noizik eta bein, zuaitz tartetik zintzarri soñua iristen zaigu, txorien abesti giroa borobiltzen duala. Zintzarri joaldi makal oni esker, artzen dugu, gugandik izkutu dauden abereen zantzia.

Gero arbol tartetik garbira garamatzi bideak. Eta aldapa piko bat igaro ondoren, zelai txiki batera irixten gera. Zelai ontatik Anboto ageri zaigu urrutira, gure «Mari»-ren etxea; zelaian bertan berriz, arkaitz koskor eta belar tartean, ardi txuria motx-berri. Zelai txiki ontatik Urbira oso ibillialdi errexa egiten da. Bi alderdietatik lizarrez mugatuz dagon bide batek, Urbiko eleiza-txoaren atadira eramaten gaitu.

Urbiko eleiza 1924-garren urtekoa da. Arantzazuko Amabirgiñaren izenpean dago eta Marzelo Gibert arkitetoaren eredura egin zan.

Bere arrizko ormak agirian ditula, Urbiko eleiza oso polita da. Esan beara dugu arkiteto onek asmatu zuala bere eginkizunean.

Eleiz au altxatzekoan, asko izan ziran laguntzalle. Baña oien danan artea aitatu bearrekoak dira: «erri parzonerokoak» izenez ezagutzen diranak, Gipuzkoako Aldundia edo Diputazioa, mendizalleak eta paraje oni maitasuna agertu zioten beste batzuek. Baña, laguntzalleak aitatuta, ezin utzi ixillik Aita Jose Adriano Lizarralde-ren izena. Praille au ango artzai guztien zuzendari izan zan. Eta Urbi-k eta bere eleizak ez diote gutxi zor. Alaxe aitortzen du ermita ondoan 1964-garren urtean jarritako arri batek.

Baña jarraitu dezagun aurrera. Aita Lizarralde-ren oroitarri ondoan, ostatua eta babes-tokia dauzkagu. Etxe ontako etxeakoandreak, gauzak ondo antolatuta dauzka. Emen ezda falta jan-edanik. Eta ori gutxi ezdala, telefonoak nai dugun lekuetara eramaten gaitu. Aita Lasak esaten digunez telefonoa

sakristian egon zan aurrena, eleiza irikitako egun beretik, eta gero pasa zuten ostatu etxe ontara.

Urbi-n, udara partean beñepein, beti izaten dira mendi-zaleak. Egun ontan babes-tokia bete ume zeuden bere maixuarekin.

Urbi-ko landa, ederra da. Inguruan arri tontorrek agertzen dira, ta aien artean, Aitzkorri.

Artzaiek beren txabolak dauzkaten lekutik kanpora, landa onen lurra, bere belar berdeskakin, biguña eta ez oso ezberdiña.

Badakigu artzaiek oso bearrezkoa dutela ura, eta Jose Maria Satrustegi jaunak oso ondo idatzia daukan bezela, artzaiak bere artaldearekin batetik bestera joan baña leenago, urari buruzko kontuak ondo ateratzen ditula. Auek ola Urbi oso leku aberatsa da urez.

Arantzazu aldetik 1.165 metrora dago Urbi-ko landa, eta 1.249 metrora bere ipar-sartaldea.

Landa au Urbia izenez ezagutzen dugu geienok. Baña artzaiek ipar-sartaldeari «Urbi» deituarren, bere ego sortaldeari «Oltze» deitzen diote.

Urbi-ko artzaiak gutxitzen dijoaz. Oraindala ogeitamabost edo berrogei urte, baziran ogeitasei bat; gaur amabostek osatzen dute emengo artzaintza. Baña gure egunetako artaldeak buruz ugariagoak ditugu, leengoak baño.

Urbi-n artzaintzan ibiltzeko, leenago aitatu ditugun erri partzoneru oietan auzotutakoak bear dute izan.

Erri auek, Gipuzko-an, Segura, Zerain, Zegama eta Idiazabal dira, eta Araba-n, San Mikel eta Azparrena-ko Anaitasunak. Legazpia-rentzat, soil-soil, zugaiztiak gelditzen dira.

Landa auetako Larrea dala-ta erri auen artean sesioa eta auzia ugari izandu dira.

San Inazio egunean eta urrillaren aurreneko igandean, Errosario egunean, joaten da jenderik geiena Urbira



## Artzai bizimodua

---

Artzaien bizimoduaz eta Urbi-ko edo Idiazabal-go gaztagintzaz berri batzuek artzeko asmoz, Goiburu-tar Eusebio-ren txabolarano iritxi giñan. Txabola ontara presik gabe ibillita, ostatutik ordu-erdi bateko bidea dago<sup>1</sup>.

Bide onen aurreneko zatia belardi batean barrena dijoa. Gero, arkaitz artean, biurrika dijoan bidetxiur batek, gutxina uste dugunean, Goiburu-ren txabola urrean jartzen gaitu.

Ezdugu atakan jo bearrik. Ikusi gaituneko, ekin baitio zaunkaz txakur txiki batek, txakurtegitik bere nagusiari, arrotzak dituala atarian adierazteko. Laixter dugu artzaia atakan.

Eusebio Goiburu gizon sendoa dugu. Eta arpegiko azala eguzkiak eta aizeak beltz-gorritua dauka. Baña bere jazkerak eta itzegiteko moduak, kalendar itxura osokoak ez badira ere, ez dute garai bateko artzaienaren antzik.

Goiburu Segura-ko errian jaioa da, «Korrале» izeneko baserrian. Bere aitak Florentino zun izena; Urbi-ko artzai izana au ere. Baña famili ontako artzaintza Eusebio-rekin bukatzen da. Semeak, beste bere edadeko askoren gixan, kaleko lan-toki batean du bere ogi-bidea.

Urbi-ko beste txabola geienak bezela Goiburu-ren au ere arkaitz tartean eraikia da. Eta bere atzekaldetik pago eta lizar batzuen itzala babesgarri zaiola.

Eun da berrogei buruko artalde dauka artzai onek; baña Urbi-ko artalde geienak irureun ardira iristen dira.

Garai batean, artzaintza lanbide nekosoan zan. Baña, gure mendietatik otsoa izkutatu zan ezkeron, asko errextu zaiote. Gure artzaiak badute lan ontarako lagun on bat: zakurra. Antziñako artzaiak ez zuten zakurraren laguntzarik

---

1. Gure artean ez dira gutxi artzantzaz idatzitako lanak. Auetako bat, guretzat azkenetakoa, Leizaola-tar Fermin-ena dugu. *Primera Semana de Antropología Vasca* izena daraman liburuan agertzen zaigu.

izaten. Gizaldi onen asieran berriz, beren zakurra urruti gabe dutela azaltzen zaizkigu gure artzaiak.

Maiatz inguruan igotzen dira artzaiak. Urbi-ko txabolatara. Baña egoaldiak aurreratu edo atzeratu dezake igoaldia. Beste orrenbeste gertatzen zaio, Urbi utzi eta, negurako babes billa, beerako bidea artzerakoan. Urrillaren erditik aurrera asten dira jexten.

Eguna moztu eta negua arrimatzen asten danean, Goiburu, Urbi-ko txabola utzirik, aurrena Galarreta-raño iristen da. Gero Idiazabal-era eta andik Bizkai aldera jarraitzen du. Gipuzkoa-ko kostaldera etortzen ere badaki. Antziñako denboratatik jo du artzaiak kostaruntz giro goxoagoaren billa. Zaarra-goak ere izango dira noski, baña, gauz onetzaz, XVII-garren gizaldiko berriak ezagutzen ditugu.

Artzaiak, goiko belardietan dauden bitartean, txabola izaten dute beren etxea. Emen egiten dituzte beren lanak, beren otorduak eta orma estu oien artean igarotzen dituzte beren bearrezko atsedeen-aldiak. Etxegarai-tar Bonifaziok idazten dun bezela, antziñako artzaiek ez zuten ezagutzen lur jabetzarik. Artzaiak bere mundua batetik bestera igaroaz, ez zun izaten jabetasun onen bearrik. Ia gaurko egunetaraño, artzaien munduan, teillatua jabetasunaren ezaugarri zan, eta debekatua zegoan txabolari egozte.

Urbi-n, orain dala berrogeitairu urte arte bete da antziñako oitura zaar au. Gaurko txabolak teillaz estaliak daude, baiña esan dugun garai ori arte zotaleraz ezarriak izaten ziran.

Aita Lizarralde-k esaten digunez, sasoi batean parzoneriko legepean neurtua zegoan txabola egitea. Baña joan ziran garai aiek.

Urbi-ko txabolak ego aldera begira daude. Zorua erretangularra dute; saietsetan metro bat ingurukoa du goruntza, eta metro pare batekoa erdiko gallurrean.

Ikusi dugun bezela, antziñako txabolak zotaleraz ezarritako teillatua eramaten zuten, eta au txillarrez eta garoz estalia. Teillatu au bi aldetarakoa zan, eta agiñ adar batzuek eusten ziotela jartzen zuten. Agiña ia izkutatua dago inguru auetatik, baña ikusten danez, garai batean ugari zan Urbi-an.

Zorua lurrezkoa zan, ormak berriz arrizkoak. Eta orma zuloak goroldioz ixten zituzten; arlangaz edo masaz ixteak jabetasuna adierazten bai zun.

Sukaldea bere suarekin, eta gallurretik bera laratza. Eta laratz ontan zintzilika, artzaiak bear dun pertza.

Teillatuko zuloetatik aldegiten zuan txabolako keak. Eta petroleo edo karburu-ontzi bat erabiltzen zuten argi bearrean. Txabola zaar aiek ez zuten atetik; arri trakets bat zuten bere orde.



Eusebio Goiburu, José Ignacio Lasa, Juan Garmendia Larrañaga eta bere semea Tomás Garmendia Galardi. Urbia

Orain begien aurrean daukagun txabolak, txerritegia eta ardiak jertzitzeko eskorta dauzka aldamenean.

Txabola onen tankera zaarren berdintsua da kanpotik. Ori bai, zotalaren tokian tella dauka; keantzako tximinia; lurra, zementozkoa; eta ormak arriz eta zementoz egiñak, eta barrutik karez txurituak.

Leenago artzaiak ura bertaneko iturritik ekartzen bazuten, orain txabola geienak badute beren ur ontzia.

Goiburu-ren txabola lau puskatan barratua dago: Sukaldea (gaztagintzan ere emen jarduten da); beste leku txiki bat, illea gordetzeko; gaztandegia (emen gaztak ketan ontzen jartzen ditu), eta kamaña edo lo egiteko lekua.

Txabolak artzaiaren izena daramate. Gaurko artzaiak berak egiten dituzte txabol konponketak. Baña garai batean auzo lanean egiten zan lan au.

Txabolaren eskubidea ez galtzeko artzaiak edo bere familiko batek, gutxi-neko urtean bein azaldu bearra zuan bertara. Gaur, lege biurtua dagon oituraz, artzaiak, artaldea saltzen ezdun bitartean, txabolaren eskubide-dun jarraitzen du.

Ardi edo arkume sal-erosketan illea saltzen eta gaztagintzan dago artzaiaren bizimodua.

Arkumeak eta ardiak gure probintziako errietan saltzen ditu. Illearen balioa urte auetan beeraka dijoa. Eta illemozketa, San Fermin inguruan egi-ten dute. Arkoaiza korrienteak erabiltzen dituzte.

Gaztagintza da gure artzaiantzat garrantzi aundieneko lanbidea. Eta gaztagintzarekin eta bere salketarekin bat eginda azalduko zaigu maiz artzaia.

## Gaztagintza

---

Leengo atalaren bukaeran esaten dugun bezela, artzaiarentzat gora-bera aundikoa izaten da gaztagintza. Gai auen berri jakitera etorri giñan Eusebio Goiburu-ren txabolara.

Bere neguko babes-tokietan, otsaillaren erdi aldean asten da artzaia gazta egiten.

Eta maiatzetik uztaillaren erdi aldera arte Urbi-ko txabolan jarraitzen du.

Artzaiak, gaztagintzan asten danean, pertz batean ur-epela jartzen du len-bizi. Gero, pertz ontan, emezortzi bat litroko esne ontzia sartzen du betea. Esne oni gatzagi pixka bat eman zaio. Otz-bero giro onean esneari eusteko erabiltzen da urepela. Era ontan aixago mamitzen baita. Antziñako artzaiek etzekiten urepelaz baliatzen. Orrela, gaur ordu laurden batean egiten duten lana burutzen, iru bat ordu bear izaten zituzten.

Gaurko artzaiak esnearekin metalezko ontzia erabiltzen badute ere, oraindala urte batzuek arte, zurezkoa izaten zuten. Apatza edo abatza izenekoa. Ontzi auek osokoak izaten ziran. Geienetan urkizkoak. Bi eskulekudunak, eta beren tankera kono-ebakiarena izaten zan.

Esnea mamitzen danean malatxarekin naasten da. Malatxa ere zurezkoa izaten zan leen; orain, ordea, metalezkoa erabiltzen dute. Naasketa onek bi edo iru minutu irauten ditu, eta gazuretan bildua gelditzen da matoia.

Matoi au zimitzean sartzen da. Oraingo zimitzak metalezkoak dira, eta edozein ferreteritan eros ditezke. Baña, lenago zurezkoak izaten ziran ontzi txiki auek ere. Zoruan zulo batzuek zituzten, eta aietatik barrena alde egiten zun gazurak apatzera. Zimitzak borobil tankerakoak dira eta bi neurritakoak: kilo terdiko eta kilo-ko gaztarentzako.

Zimitzean matoia sartu ta bere eskuz estutzen du artzaiak. Baña, gaurko eguneko artzaiak, prensa bat erabiltzen dute lan ontarako.

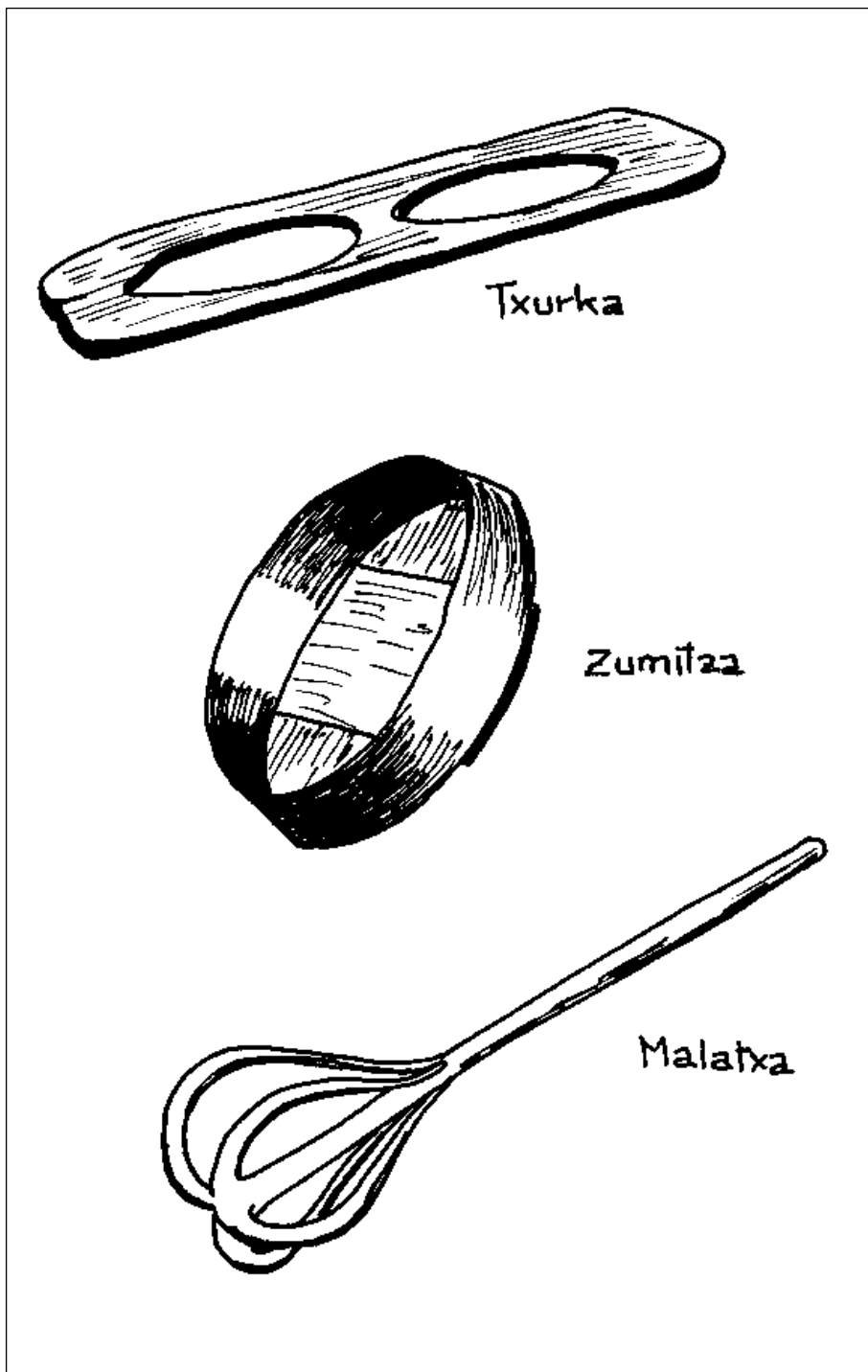

Lana, eskuz egiten zuenean apatzaren aoran, batetik bestera, txurka izeneko zur bat jartzen zuan artzaiak, eta txurka onen gañean zimitza.

Orrela, artzaiak matoia estutzean, gazura zimitz eta txurka-zulotik barrena apatzara erortzen zan. Txurkak etziran beti berdiñak izaten, baña zulo dunak zirana danak. Zur auen neurriak; zentimetro bat lodian, berrogei luze eta bederazi zabalean.

Zimitzetik atera ondoren zapi batean biltzen zuten gazta, eta gero, bereala, amabi bat ordurako berriz ere, ontzi berean sartua gelditzen da. Azal leunagoa atera dakion biltzen da zapian gazta.

Ontzen jartzen da gero gazta. Eta ontarako gaztandegi izeneko lekura eramanez, zurezko apal batzuen gañean uzten ditu. Gutxi gora-bera illabete bat bear izaten du gaztak legortzen.

Ondoren, gaztandegian bertan, kea ematen zaio. Ortarako txapa baten gañean sua egiten du. Su au ezpalez eta txillarrez egin oi da, eta gero, ezpal ezeaz estaltzen. Ondo kontu egin bear zaio suari, kea bearrezkoa du, baña garrrik ez.

Goiburu-k esaten digunez, bost edo sei litro esnekin kilo bat inguruko gazta ateratzen da. Baña au ez da beti berdina izaten. Goi aldeko belardietan dabilten ardiek esne aberatsagoa dute beko-aldean mantentzen diraneko baño.

Orrelaxe dira egiñak, gero denda eta azokaetan ikusten ditugun gaztak. Ezin da bestean umillak diran txabola auetatik atereak dira, ain izen oneko gazta auek. Beren izena goieneko mallakoa da. Eta ontara ez dira iritxi diruaren truk, lana ondo egin dutelako baizik.

Artzaiak lanerako gizon artetsuak izan dira beti, gaur oitura ori galdua badute ere.

Galtzerdiak, makillak eta abar egiten iaioak izan dira. Orrela, Eusebio Goiburua, abereentzako arbalda edo basta-gintzan jarduna dugu. Azken urte auetan au beste arbaldagillerik ez da azaldu alderdi auetan, eta orrela Urbi inguruan bastero deitzen diote.

Arbalda abereentzako da. Au egiteko, artzai-bastero onek, oiala edo tela eta lona abereak bear duan neurrikoak ebakitzen ditu.

Bi zatikoa izaten da arbalda. Gañekoak, zakua eta lona lastoz beteak eta listaz josiak eramaten ditu.

Beko alderdia, lastoz ez baña, illez egiña da. Bi saietzetan amabi milimetroko burniziria jartzen dio, eta goi aldean lonazko zakua lastoz beteak. Artzai onek almuera izenez ezagutzen du au, eta, bere egitekoa, abereak ibilli bear duan karga zuzen eramatea da.

Karga au lotzeko arbaldak, bere bi ixkiñetan, zurezko ool batzuek izaten ditu. Arbaldaren erdi paretik larru bat sortzen da, petruela edo kurrupera izenekoa. Kurrupera au bi saietsetako alanbre loditan lotua joaten da, aberearen besaurretik igarotzen dala.

Arbalda lanketa au Goiburu-k utzi xamarra dauka. Beste artzaien gixan, onek ere eskulan auek baztertu egin ditu. Baserriko gizonak bezela, artzaiak ere, kale-aldera begira asi dira. Esan gendun bezela, geroz eta artzai gutxiago dauzkagu Urbi-ko larreetan. Bide ontatik iritxi gindezke gizon auen izkutatzeraño. Orrekin ezgenduke ezer irabaziko; galdu berriz bai: beti oso gurea izan dan gauza bat galdu ere. Urbi-ko belardiak otzak eta trixteak geldituko lirake orduan. Orduantxe bai geldituko giñakela gure antziñako irudi bizi bat ere gabe.



## Yoarea

---

Yoareaz itz egiterakoan, leenbizi, nun eta zertarako erabiltzen dan agertzen saiatuko gera, gero bere fabrikatzeaz mintzatzeko.

Yoarea edo zintzarria –Baztan-en *garea* deitzen diote–, aizkenaldi ontan, dotoregarritan ugari erabiltzen danarren, berez, abereen lepa-ustaietan erabiltzeko da. Ala ere, izan ditu ta, gaur oraindik ere, baditu beste zenbait eginkizun. Antziñateko gudaldiei buruzko berrietan maiz agertzen da yoarea: *zintzarri itxiak* zituztela sartzen zirala gualdegira ta abar.

Mitoloji arloan, azti-indarrez jantzia agertzen zaigu yoarea. Onen *dilindak*, inguruan zegozken espitu txarrak izutzen omen zituan. «Ardiek borda barruan, yoareari eragiñez baldin badaude, urrengo egunean elurra zuri agertuko zaigu», dio esaera batek. Beste batek berriz: «Zaldiek, ikulluan, yoareari eragiten ez badiote, elurra lodiago izango dugu». Azkue-k dionez, Balkarlos-en, etxe-abereak sorte txarrak jo ez ditzan, erramu bedeinkatua, argizagi bedeinkatua eta eiz-egaztiaren ezur bat ur-bedeinkatutan bustia, sartzen omen dituzte yoare aundi batean. Aurrez apaiz batek gauza oiek bedeinkatu ondoren, zintzarria, ondo itxi ta estalia, ataka-oñean ipintzen dute, eta aren gañetik igaro-arazten aari, ardi ta arkumeak. Ataka ontan igaro dan abereak ez du gaitzik izango. Beste ipui polit bat ere aitatu bear dut: S. Antonio-zintzarriarena. Au ere Azkue-rengandik artua dut: «Bein, gizon bat S. Antonio-rentzat eskean ibiltzen omen zan, atez ate, zintzarri bat eskuan zuala. Etxe bakoitzera eldutakoan, yoarea udez bete ta, arekin, abere, baratz eta soroak bedeinkatzen zituan. Abereren bat gaixo baldin bazegoan, iru bider botatzen zuan uda pitxarretik zintzarrira ta zintzarritik pitxarrera. Batzuek (Arratia-n beintzat) edan egiten zuten ur ortatik, eta, gero, ikullu guzietan zipristindu».

Gure dantzariak ere erabili oi ditute txintzarriak edo koskailloak. Entzute-tsua ditugu, berriz, gure artean, toberak, beren zintzarriekin, alargunen bat ezkontzen zanean, burlati.

lñauterietako mozorro-jaietan ere badu yoareak bere tokia, gizonari abere-itxura ematen edo.

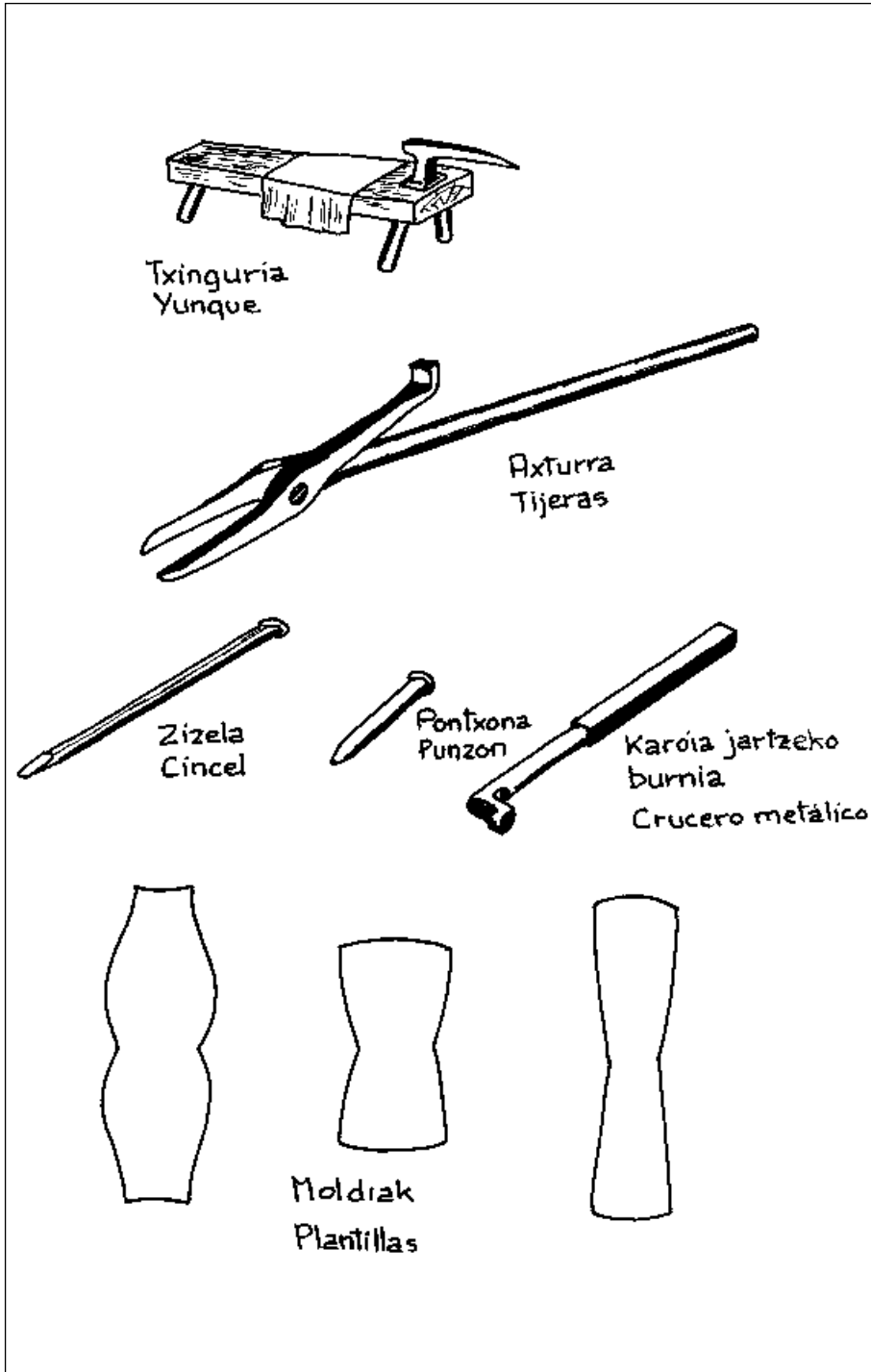

Zenbait uri aunditako iñauteri berrietatik erauzia gertatu bada ere, iñauteri zaarleri eutsi dieten nekazari errietan, oraindik ere erabiltzen da yoarea. Ola, adibidez, Lanz-en eta Zubieta-n, Ituren-go iñauteekin oso bat datozela.

Ituren-go ta Zubieta-ko iñauteetan, yoarea da pesta-gallurik bearrena. Antziñatearen atsa berengan daramaten iñauteri oien izena, erri-mugaetatik zabaldua, yoareaz alkartua eldu zaigu: yoaldunak edo zanpantzarrak. *Tunturro* izena ere ematen zaie, beren txapelkiengatik.

Zintzarriaz ari geran ezkeru, ta zanpantzar oietan batzuek Zubieta-ko zintzargilleak egindako yoarea erabiltzen duten ezkeru, eskeñi dezaizkiegun lerro batzuek jaialdi auri.

Jaialdi auek egiteko, Ituren-go ta Zubieta-ko gazteek alkar artzen dute. Eta, Errege egunetik garizuma aurreko asteartera bitarteko astelen bat eta astearte bat edozein aukeratzten ditute, ortarako.

Yoaldunak bi errietako gaztez osatutako taldeak dira. Batzuetan talde aundiagoak ateratzen dira besteetan baño.

Ituren-ek bi zanpantzar talde dauzka: Ituren eta Aurtiz auzoeri dagozkienak; Zubieta-k, berriz, bat.

Iñauteri astelenean, Zubieta-ko taldea, ortarako, Iturengo alkateari baimena eskatuta, erri ontara etortzen da. Urrengo egunean, berriz, Ituren-goak Zubieta-ra.

Yoaldunek seriozki ta jator egiten dute beren agerketa; rito sagaratu bat balitz bezelaxe. Bi egun oietan, etengabeko jarduna oi dute dantzari talde oiek, kale ta tabernetan zear, gerri-eragiñez yoare aunditzarra airozki astinduaz, eta izerditsu.

Yoaldunen jazkerari buruz, neronek ikusiaz gañera, Jose Telletxeak, Jose Ignazio Telletxea kondairalari ezagunaren aitak, eman dizkidan zeazkiak agertuko ditut.

Zubieta-ko yoaldunak alkandora zuriz jantzi oi dira; Iturengo-ak, berriz, ardi-larruzko txalekoz, besoek erabat gorri dituztela. Larruzko gerrikoa bearbearrezkoa du yoaldunak; zintzarriak emen lotuak baitijoaz. Gerrikoari nola lotzen zaizkion, alako otsa oi du yoareak.

Galtzak, geienetan, urdiñak, egunerokoak oi dira. Eta, almidoiz plantxatutako gona batez estaliak eramaten dituzte belaunetaraño. Orain dala urte batzuek arte, partanak eta larruzko abarkak jazten zituzten oñetan. Orain, ordea, zapiñak eta gomazko zatak. Txapeltzat, *tunturru* bat, metro erdi bat luzekoa. Au da dantzariengan nabarmenen agertzen dana. *Tunturru* onek, puntilla-enkajez eta kolore askotako zintaz edertua oi du barrena. *Tunturruak*, bere goieneko muturrean, beste *tunturrutxo* bat darama, filigranaz edertua. Onek, Jose Telletxea-k esaten digun bezela, garai bateko iruleen kukurutxoak

dakartzigu gogora. *Tunturrutxo* onen gallurrean, ollarisatsaren luma batzuek dijoaz.

Yoaldunak zigor bat eramaten du eskubian: ixipua; zaldiaren isatseko zurdea mutur batean daraman makilla bat da. Larruzko xafla batez lotzen zaio zurdea makillari, eta larrua tatxuela oriz josia dijoa. Zigor ontaz baliatzen dira zantantzarrak, bein garai bat ezker, umeak etxera bialtzeko. Zantantzarrak bi yoare txiki eramaten ditute bizkarretik zintzilik. Zintzarri auek mizkirik gabeak oi dira ta, tirante gisan daramaten, lokarri bati lotuak dijoaz. Leen esan dugun bezela, gerrian eramaten ditute *polunpak* edo zintzarri aundiak. Yoare auek, dantzariari eragozpen izan gabe, ots ona ateratzeko eran ipiñiak joan bear dute. Ortarako, badute Ituren-en gizon trebe bat. Yoaldunak bi errenkadatan ibiltzen dira.

Orain dala urte batzuek arte, Doneztebe-ra ere joan oi ziran Iturendarrak. Ortarako, Elgorriaga-n zear igaro bear izaten zuten, eta, emengo alkateari, gutxi gorabera, itz auekin eskatzen zioten baimena: «Nola nai duzu Elgorriaga-n zear igarotzea, ixilik ala yoka?» Alkateak, berriz, erri barruan illotzik etzala garbi jakin ondoren, onela erantzuten zien: «Yoka! Yoka!».

Bein baño geiagotan ikusi ditugu yoaldunak beren lanean; baita beren errietatik urruti ere. Iztueta-ren omenaldikoan, Zaldibi-n ikusi genituan, udaizkeneko iñular batean.

Arrigarizko inpresioa egiten dute yoaredunek, beren zintzarrieri bizkor eragiñez, plazan agertzean. Eta, irudimena lanean asten zaigularik, gure erriaren antziñatearekin topo egiten dugu.

## Yoaregillea

---

Naparroa-ko Zubieta-n bada plazatxo polit bat, bost etxez esitua: «Urtzallenea», «Solokoa», «Leolokoa», «Joanenea», eta «Andresenea». «Joanenea»ri «Arotzane» ere deitzen diote. Etxe ontan jaio zan eta emen bizi da Martzelino S. Migel, erriko yoaregillea.

Martzelino-ren aita Migel ere Zubieta-n jaio zan: «ltzekenea» deritzan etxean. «Arotzane»tik urbil. Sendi ontan, leenbiziko yoaregillea Migel izan zan.

Ala ere, aren semea, gaurko eskulangille au aterako zan langintza ontan izendun. Martzelino-k berrogei urtetik gora daramatzi yoaregintzan; eta benetan trebea da. Langintza ontaz maitemindua dagolarik, asko osatu ditu bere gurasoak erakutsitako lanbideak.

Martzelino S. Migelek bi tallar dauzka: bere etxeko bebarruan bat, eta, andik metro gutxira bestea, borda tankerako estalpe batean. Etxepekoa, bitan zatitua dago; ta batetik bestera igarotzeko, ate gabeko igarobide bat dauka. Bi departamentuetan bat, mandiotarako dauka, eta edotariko yoarez beteak ageri zaizkigu goi-abe ta apalak. Lantokitarako daukan alderdian, zurezko bi mai ageri dira. Auetan batean, leio ondoan, ari oi da lanean gure eskulangillea, inguru guziaz zintzarri ta mizki erdi-osatuz betea duala. Bigarren maia, txikia ta orman atxikia, leengaez eta lantresnaz betea. Txinguri bat ere ikusten dugu, bere mallua gañean duala. Emen tankeratzen du yoarea malluka. Ezkeraldeko orman sutegia dauka. Egur-ikatza ta arri-ikatza erabiltzen ditu naastuan. Onen ondoan, berriz, uraska. Sutegiari aize emateko, egundalako auspo bat dauka; eta auspoari ezku ez eragiten dio, katee baten bidez.

Beste tallarra, aitatu duguna baño illunagoa da. Emen labe bat ageri da, elektrikazko aizekin batekin. Aizkenaldi ontan, bigarren tallarrean jardun oi ta, geienbat, Martzelino.

Aitatu ditugun tresnaz gañera, aixturak erabiltzen ditu yoaregilleak, xafla ebakitzen, eta zizela, mizki-tokiarentzat zintzarriari zuloa egiten. Metalezko kruzeta bat erabiltzen du, *karoia jartzeko burnia* deritzana. Zintzarri batzuek irarria eraman oi duten edergarria, xafla ebaki ondoren egiten du. Ontan, ponxonaz baliatzen da.



Marcelino San Miguel. Zubieta

Zintzarrigillearen lanak, eskulan geienak oi diranez, egonarri ta arreta aundia eskatzen duana da.

Kobrez eta latoiz oriztatutako xaflaz egiten da yoarea. Zintzarriaren zatiak, auek dira: karoia, gañaldean alde batetik bestera, uztaiaren sartzeko; barrengo karoia edo mizki-tokia (zintzarriak, miizkia edo miiria ezartzeko barruan daraman eraztuntxo-bat da). Mizkia, batzuetan burnizkoa ta bestee-tan adarrezkoa izaten da.

Xafla, beltza ta burnizkoa da. Lodian, 0,6 milimetrotik l-era bitartekoa. Neurri ori lortzen kalibrakin bat erabiltzen du.

Zintzargiñak, leenbizi, xafla markatzen du, metalezko plantilla baten araura. Ondoren, aixturraz ebaki ta pixatu egiten du. Xaflax ez oi du beti ta une guzietan loditasun berdiña. Ta au oso gogoan erabiltzen du zintzargi-lleak. Xaflaren mee-guneari atera bear dion zintzarriak ao estuagoa bear du, ona izateko. Bear dan neurriko xafla antolatzen duanean, txingurian ematen dio nai duan tankera. Gero, azpil batean, buztiña baneatzen du, belar batzue-kin naastua. Bustin ontan biltzen du zintzarri tankera eman dion xafla, bañu-garritarako bear dituan kobre edo latoi xafla batzuekin batera, eta surtan jartzen du. Zintzargille batzuek lino azala naasten zioten buztiñari, erretzean, metal urtuarentzat, buztiñean barrena igaro bideak iriki zitezzen. Kalanka eta dunba izeneko zintzarriek beren aoan ezpain eraskin bat daramate.

Zintzarri ona ateratzeko, surtan jartzen dan bustin-oreak zerrizturik gabea izan bear du; bestela, xafla bera erretzen da zulatzerano. Esan bear dugu ala ere, yoarearen ao aldetik zulo bat ba oi duala; eta zulo ontatik antz ematen dio eskulangilleak zintzarriari, kobre edo latoi bañua bear dan neurrian noiz artu duan. Bere esperientzia du ontan argibide, ta kearen kolorea ezaugarri. Surtatik ateratakoan, aizetan eukitzen du puxka batean, eta, makilla baten bidez biraka erabiltzen du, ozten dan arte. Gero, udetan sartzen du, ondoren buztin-kozkoa kentzeko.

Bein zintzarria osatu duanean, ots berezia eman bear dio, ots bereziko zintzarriak bear izaten baititu artzai bakoitzak. Lan ontarako belarri zorrotza bear izaten du yoaregilleak, eta mallukada nun eman jakin.

Au dala ta, Arantzadi-k aitatzen digun epaiketa bitxi bat datorkigu gogora. Dalako epaiketa ortan, zintzarriaren otsetik antz eman bear omen zioten tes-tigiek beiri norena zan. Zintzarri-pesta biurtu zan epaiketa au. «...Yoaregi-llera, burni-oriaren anteslaria,... Artalde bakoitzak doñu bereziko ezki-la bear zuen; ta aren malluak gnomo batek bezain ziur zekian ori ateratzen». (F. Ura-baien, «Auzo Madarikatua»).

Bear dan girotik artu ez dualako edo beste zerbaitegatik, yoarea ots motelekoa atera bada, ots illekoa alegia, zintzargilleak, berriro, urtu egiten du. Neurriaren egiten ditu zintzarriak. Barrungo aldetik neurtzen da, eta luzaroa bakarrik. Zabalaroa, xaflaren loditasunari dagokiona bear baitu, ta au ez da beti berdiña izaten, leen esan dugunez.

Zintzarrietan txikiena, iru zentimetrokoa da, –gutxitan egin oi da txikiagorik–, ta auek ollagor-txakurarentzat izan oi dira.

Bigarren neurria iru zentimetrotik zazpira bitartekoa, bildotx eta artan-txuentzat egiten da: kalaxka deritzana da. Lau-kantoikoa da ta ao aldea apur bat zabalagoa du. Urrena, zazpi zentimetrotik ogeita batera bitartekoak datoz, larre-ardienak. Ao biribilla dute.

Bai ta beorrentzat ogeita zortzi zentimetrora bitarteko zintzarriak egiten dira. Yoare auen artean sartuko ditugu, beor ta beiek larrerako erabiltzen dituztenak: dulundak –biribillak–, eta kalankak –lau-koadrokoak–. Erostonak eskatutakoan bakarrik egiten ditu aundiagoak. Beste tankera bateko yoareak ere egiten ditu S. Migele-k: aoz biribillak eta tripatsu. Zubietan *polunpa* deritzate; Gipuzkoa-n, berriz, *dunba*.

Zubietarra, izanik, nork egin bear zituan zanpantzarrentzat zintzarriak, S. Migel-ek ez bada? Iñauterietan an agertu oi dira yoaldunen gerrietan. Dударik gabe artzaia du yoaregilleak erostunik onena. Zakurraren txilinak, ardien zintzarriak eta larre-beorren dulunda bareak ametsgiro berezia ematen diote izadiari. Ametsgiro ezezaguna uri-bizitzatik irten gabe bizi dan gizakiarentzat.

Artzaia, eskulangintza askotan jardun izan da. Yoarea, ordea, perian edo zintzargillearen tallarrean eros izan du beti, bear duan doñukoa aukeratuaz.

Amerika-runtz dijoazen euskal-artzai askok, S. Migel-ek egindako yoareak eramaten dituzte berekin.

Baña, bere lanaren etekiña, Naparroa-ko artzaiek jasotzen diote, geien bat.

Artzaiak, ordea, gutxitzen dijoaz, eta, argatik, yoaregilleak ere bai. Bazan Ituren-en izen aundiko yoaregille sendi bat. Lanbide au zuten Juan Diego Iñigo-k eta bere sui Domingo Mindegia-k.

Juan Diego Iñigo Leitza-n jaioa zan; bere aita, ordea, Ciudad Rodrigo-n. Lendabizi burnigintzan jardun zan. Ituren-en il zan, gizaldiaren asieran. Bere sui Domingo Mindegia-k jarraitu zion lantegian. Au ere Ituren-en il zan. Domingo-ri, bere emazte Manuela Iñigo-k erakutsi zion yoaregintzan.

Naparroa-n badira, oraindik, beste zintzargille batzuek ere. Auen artean, Iturgoiengoa eta Goizuetakoa aitatuko ditugu.

Gipuzkoa-n ere izan ditugu zintzargilleak eta langintza ortan beren burua erakutsi duten erriak. Auetan bat Oria-ko Alegi dugu. «Txintzarri erri» izengoitiz ezaguna, ain txuxen.

Sutegiz betea ageri zaigu Alegi-ren antziñatea. Aspaldi xamarreko berrietatik jaso dugunez, erri ontan, petoak, alabardak, txuzoak, alfanxeak eta ezpata-baionetaentzat aoak egiten ziran. Gizaldi onen asieran ere, bageni-



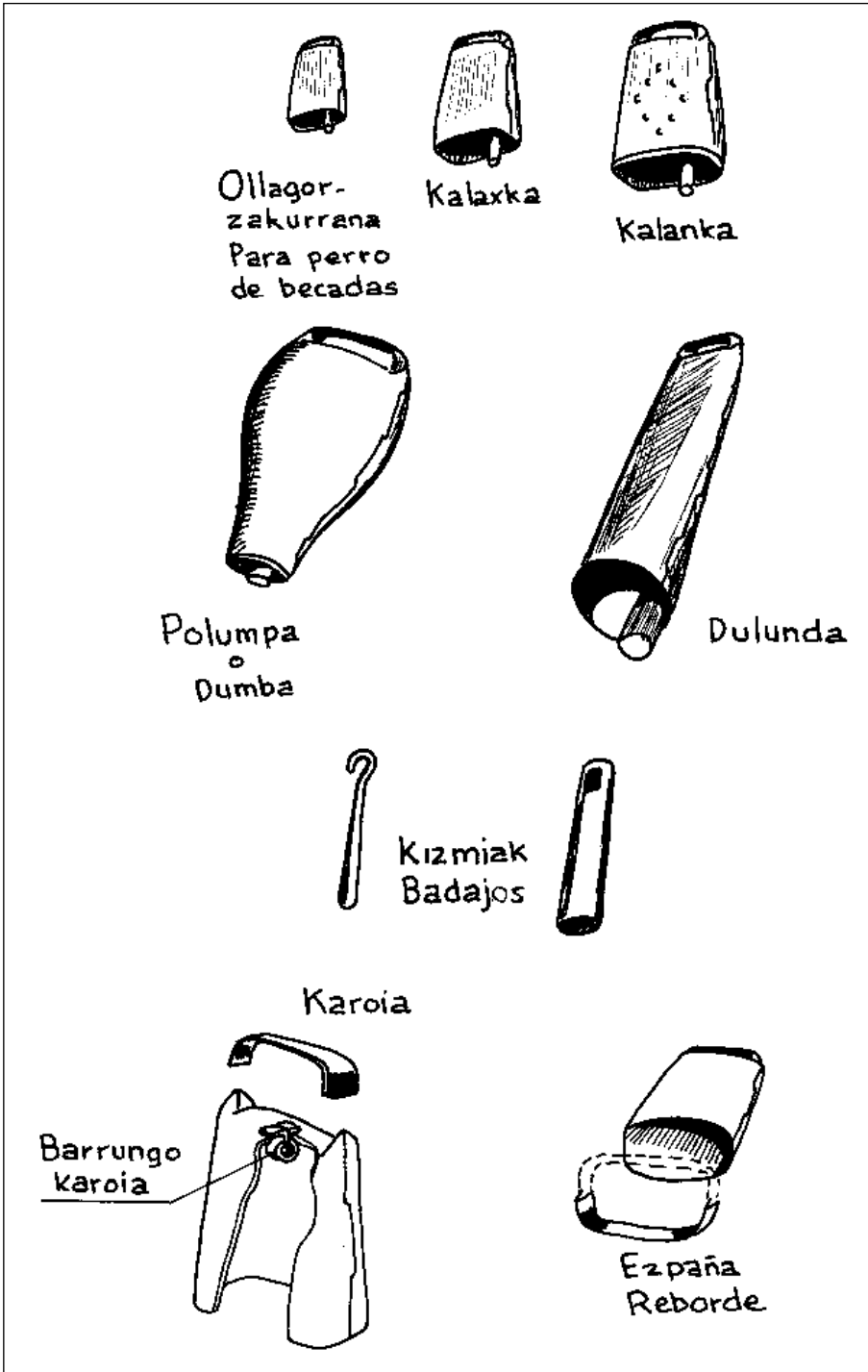



Marcelino San Miguel. Zubieta

tuan oraindik erri ontan burni-ola bat baño geiago. Anjel Oiartzabal-ek leialki eman zizkigun argibideek diotenez, aietan bat, garrantzi aundikoa, Antonio Maria Arrizabalaga-rena izan zan, 1916-n urte inguruan galdu zan ola au. Aizkoragilletzarako sutegiek, berriz, geiago iraun zuten.

Zintzarriari dagokionean, badakigu, joan zan gizaldiaren aizken aldian, bazirala artean, iru bat zintzargille.

Gai ontan, aizkenengo eskulangille Norberto Etxebarrena «Txanbor» izan zan. Aita ere zintzargillea zuan. 1917-ra arte jardun zan «Txanbor» lan ontan. Onekin bukatu zan, erriari izengoiti polita irabazi zion, eskulangintza. Gaur, urrutiko oroitzapen bat eta izengoitia besterik ez da gelditzen.

## Elgoibar

---

Sendiko goraberak dirala ta, aldika, Elgoibar-en barrena igaro izan naiz; baita Altzola auzoa bixitatu ere. Kilometro banaka batzuek besterik ez dago bien artean. Baña ala ere, erri-buruko bizibide artega ta lantegitsuarekin kontraste betean ageri da auzoko bizigiro lasaia; batez ere, udak artzera joanik, atseden eta patxara onean udara aldia igarotzen duten aiena.

Gure probintziaren sartaldean dago Elgoibar, garai batean, Karistioen bizitoki zalarik, Yuso-ko Markina zeritzan ballaran. Itxasoen bere udak ustu baño leen, ibar onen aberasgarri, Deba ibaia igarotzen da.

Aitatu ditugun lurralde oietan, muñotxo baten gañean, gaur illerria ageri zaigun tokian, omen zan Olaso-ko S. Bartolome izeneko leen-eliza; «Patronato real» zeritzan pribilegioaren jabe izana. Eliza artaz gaur dakigun guzia, autsez beltzarretutako zenbait dokumentu zaarretan arkitzen duguna besterik ez da.

Geroago, eleiza ori zegoan tokian bertan, beste eleiza bat jaso zuten. Onenik ere ezer gutxi gelditu zaigu zutik: ojibal tankerako ataka ederra besterik ez. Lan bikain onen arrasto ontaz baliaturik, asma dezake gure adimenak, galdua gelditu dan eleiza aren tankera osoa.

Donosti alde batera uzten badugu, gure erriak XIII-n gizaaldiaz emendi-koak ditugu. Arresien babeasean biztanleak segurkiago bizi al izan zitezten, eraiki zituten gure antziñakoek erriak, gure Euskalerrriaren iparraldean bezelaxe, emen ere jendea oso sakabanatua bizi zalarik, oso nekeza baitzan, kanpoko naiz barrengo etsaien eraso-aldietatik erritarrak babestea. Kanpoko etsaietatik babesteko jaso da Tolosa, Naparroa-ko muga inguruan. Yuso-ko Markina, berriz, ibar eta mendietan sakabanatutako baserri osatua zegoarik, barrengo etsaietatik ezin babestua zan. Elgoibar jaso bide zuten jendea, an biltzeko, ballara orren alderdi batean. Alderdi orrek Elgoibar zuan izena, erria jaso baño leenagotik, eta oso matxinadatsua zan.

Erri ontan, Olaso-ren etxea ageri zaigu bereizi; erria jaso zanean egina, dirudienaz. Olaso-tarrak Ganboa-tarren buru azaltzen zaizkigu nabarmen. Ain txuxen, etxe ontako alabetan bat Ganboa-ko Lopez-ekin ezkondu zan; Oñatiko ta Gebara-ko etxe-jaunaren billobarekin.

Alfonso XI-k eraikia da Elgoibar, eta 1346-go abenduaren 20-an, Valladolid-en ateratako «Carta Puebla»ren bidez, Logroño-ko Fueroa eman zitzaion.

Eraikitzeokan, ordea, etzitzaion jarri gaur daukan izena. «Villamayor de Marquina» jarri zioten. Gorosabel-i sinistekotan, «Villamayor de Marquina» izen onek 1455-rren urteraño iraun zuan. Gregorio Muxika-k, ordea, erri oni buruz, euskeraz idatzi zigun monografia bikañean, 1485-rren urteko agiri-moltoak aztertu dituala dio, ta auetan «Villamayor de Marquina» izenez aitatzen omen da erri au. Badugu beste norbait ere arazo ontaz zerbait diona: Luis Ezenarro apaiza. Bere sorterriaren kondaira ondo ezaguna zaio dudarik gabe. XVI-n gizaldi asierako agiri batzuek miatzean, artean ere, «Villa Mayor de Marquina» izenez aitatua arkitu omen du erri au. Nolanai ere, naiz ta aldiren batean bi izenak erabilliak izan, XVI-n gizaalditik aurrera, erri-jendeak, lurraldeak leendik zekarren izena indartu ta erabilli zuan erabat. «Villamayor de Marquina» aaztuan gelditu zan.

Leen aitatu dugunez, munotxo batean jaso zituten elgoibartarrek beren leenbiziko eleizak, Olaso-ko S. Bartolome-ren izenpean. Gero, ordea, erria jaso zanean, beste eleiza bat altxa bear izan zuten, leengoa urruti xamar gelditzen baitzan, batez ere egoaldi txarretan.

Beraz, XVIII-n gizaldian, eleiza berri bat jaso zuten erri barruan. Gaurko eleiza nagusia bera da. Ta, au ere, Olaso-ko S. Bartolome-ren zaindaritzapean dugu. Mendaro-ko seme, Longa-ko Lukas-ek diseñatu zuan. Ibero-ren esku joan zan berriz, eleiz-torre bikaña jasotzea.

Elgoibar-en, Euskal Oituren Plazan, kale moltzo bat biltzen da. Kale auen izenak bi izkuntzetan idatziak dijoaz. Plaza ori da erri-bizitzaren biotza. Plaza ontan dugu erriaren zatirik bitxiena: Eleiza, barroko kerako bere torrea nabarmen duala; pelotaleku irikia, gure erri zaarretan oi dan lez, naiz ta gure egoaldi giroari ondo datorkiona ez izan; erriko-etxea, au ere barroko kerakoa; eta, ataka-ederdun, etxeren bat edo beste. Plaza onek badu, nola ez?, bere erri-iturria. Bi kanil ditu ta sirena bat darama buru, eskuetan arrai bat duala. Erri-iturrixka auetaz, ala zion Ortega y Gasset-ek: «Iturritxo auen jario agorkaitza, gaurko uri aurreratua eta, leen aldian aurreratua izan ondoren, orain ixillean dugun uri zaararen arteko lokarri dugu.» Elgoibar-ko au, oraindik berri xamarra badugu ere, «erriaren gaztealdian bezelatsu, urteak zear, abeslari ta jauzika dijoazen» iturri aietakoa dugu.

Garai bakoitzak bereak dituan bearren erara bizi-moldeak aldatuz, egunari dagozkion lantegiak sortzen joan zaigun erria dugu Elgoibar. Industri mallan aberats ageri zaigu, beraz, erri onen antziñatea. Mendietan txondarrak ketan zeuden bitartean, ibarrean Deba ibaia dijoakigu, Andikano, Karkizano, Altzola, Arteñola, Gabiola eta Lasalde-ren burni-olaeri eragiten. Aizkena esan ditugun bi ola auek Kilimon ibaiaren udak erabiltzen zituan. Kilimon iturri edo ibaitxo oni buruz, komentario polit bat egiten digu Larramendik: «Aldarte xebreak baditu Kilimon-ek –dio–. Batbatean agortu egiten da, aldian bein; batzuetan agorraldi luzeagoa besteetan baño; bear bada egun banaka batzuetakoa berterik ez... Urtua dago Lasalden zaña... Baña, ustekabean, Kilimon udik gabe

gelditu da eta, burni-olak oporrari eldu bear izan dio, udik gabez; eta, Kilimoni gogoak eman arte, ez du jasoko bururik».

1847-an, lau burni-ola, bi altzairu fabrika ta amalau errota genituan Elgoibar-en (Madoz). Sutegi sail bat ere bagenuan, burnia girotzen eta, batez ere, armagintzan ziarduna. «Eskuz, malluka, girotzen zituten fusil kañoiak, bear zan neurrirraño berotu ondoren. Orain dala urte gutxi arte, era ontara egiten zituten eskupeta-kañoiak ere. Lan era au, ordea, erabat baztertua utzi du mekanikazko produkzio kerak. 1856-an bertan, muturreko aundia artu zuan fusil-kañoien giroketa ark...» (Erria eraiki zuteneko seireungarren urtean argitaratutako lan batetik).

Elgoibar-ko industriak, ordea, ez du gelditu nai erri-kondairaren orrietan, leenaren oroigarritan. Berritzen eta egunerakotzen saiatzen da. Onela, 1877-an, Romualdo Gartzia-ri esker, Karkizano-ren labe-luzeak jaso zituan, burnia urtu ta laminatzeko. Eta joan zan gizaldiaren aizkenaldean, industria mekanizatua joan ziran ugaritzen; izkillu motzen eta eskupetaen fabrikak, batez ere.

Orain dala ogeita amar bat urte arte, bere moduan joan zan erri au azitzen. Ordutik onera, ordea, itxura gabe joan da jendea ugaritzen: urte gutxiren buruan, irualakotu egin da Elgoibar.

Industriaren aurrerapena dala bide, jendea ugaritzen eta, erria zabaltzen joan dalarik, etxe urtetsuen inguruan, berriak, beste errietan bezelaxe emen ere, aspergarri berdiñak, dijoaz altxatzen. Elgoibar-ek baditu, ordea, oraindik, nekazari-auzo paketsuak, garaien eskabideeri erantzunaz, zerbait aldatzen joan diran arren, industri bizikera larriari iges egin diotenak.

Auzo oietan batean, S. Pedro-n, eskulangille bat bizi da, abarkagintzatik.

## Abarkagillea

---

Elgoibar-ko S. Pedro auzoa begirategi zabal bat dugu. Txoriak aidetik bezela ikusten dugu andik erri industritsu onen etxe moltzoa.

Orain dala urte batzuek arte, bide arritsu zakar bat besterik ez genduan, auzo ortara igotzeko. Gaur, ordea, badugu bide-zabal bigurri bat, belaze berde ta piñudi illunak zear; naiz ta zoruz nolaalakoa. An-emenka, adar berriak ageri ditu bide-zabal onek, leen bakan eta soil ikusten ziran baserrien ateetaraño.

Ogeita amar bat baserrik osatzen dute S. Pedro auzodia. Bertako ermita batek emana du izena. Ermita ontan betetzen ditute beren erlijioizunak S. Pedro-ko jendeek. Emengo baserrietan batek «Urkieta» du izena. «Urkieta»n jaio zan, 1894-an, Jose Arrizabalaga, Elgoibar-ko abarkagillea, bere aita Antonio ta aitona Joxe bezela. Auek ere abarkagilleak ziran.

S. Pedro auzoko beste baserri batek «Armuet» du izena. Baserri ontan bizi da gaur, eta emen bertan du bere lantegia Jose Arrizabalaga abarkagilleak.

Neguan, sukaldearen epelean jardun oi da Arrizabalaga bere lanean. Mandioa, ordea, ganbaran dauka ta, au oi du, otzik ez danean, bere lantoki. Ganbara zabal au bitan zatitua dugu. Ta bertan, arotz-alki bat, artoa txikitzeko makina eta, garai batean, garia gordetzeko erabiltzen zuten arka zaar bat daude. Beste bost arka ere ageri dira; txikiagoak auek. Orain dala urte batzuek arte, artaalez eta artairiñez beteak egon oi ziran.

Baña, au guzia baserri askotan ikus diteke oraindik. Ageri dira, ordea, abarkagillea salatzen duten bereizki nabarmenak ere «Armuet»n. Ganbara ontan dago, abarkagintzarako antolatua jarri duten larrua, eta an ikusten dugu ere kajoi bat, Arrizabalaga-k bere eskulanean erabiltzen dituan plantillaz betea. Abetik abera ezarriak dauden alanbre batzuetatik zintzilik, berriz, erdi illunpetan, abarka batzuek ikusten ditugu. Ganbararen bigarren zatian, txekor larru bat dago legortzen. Onen tankerak, neurria salbo, argizaiool bat dakarkigu gogora.

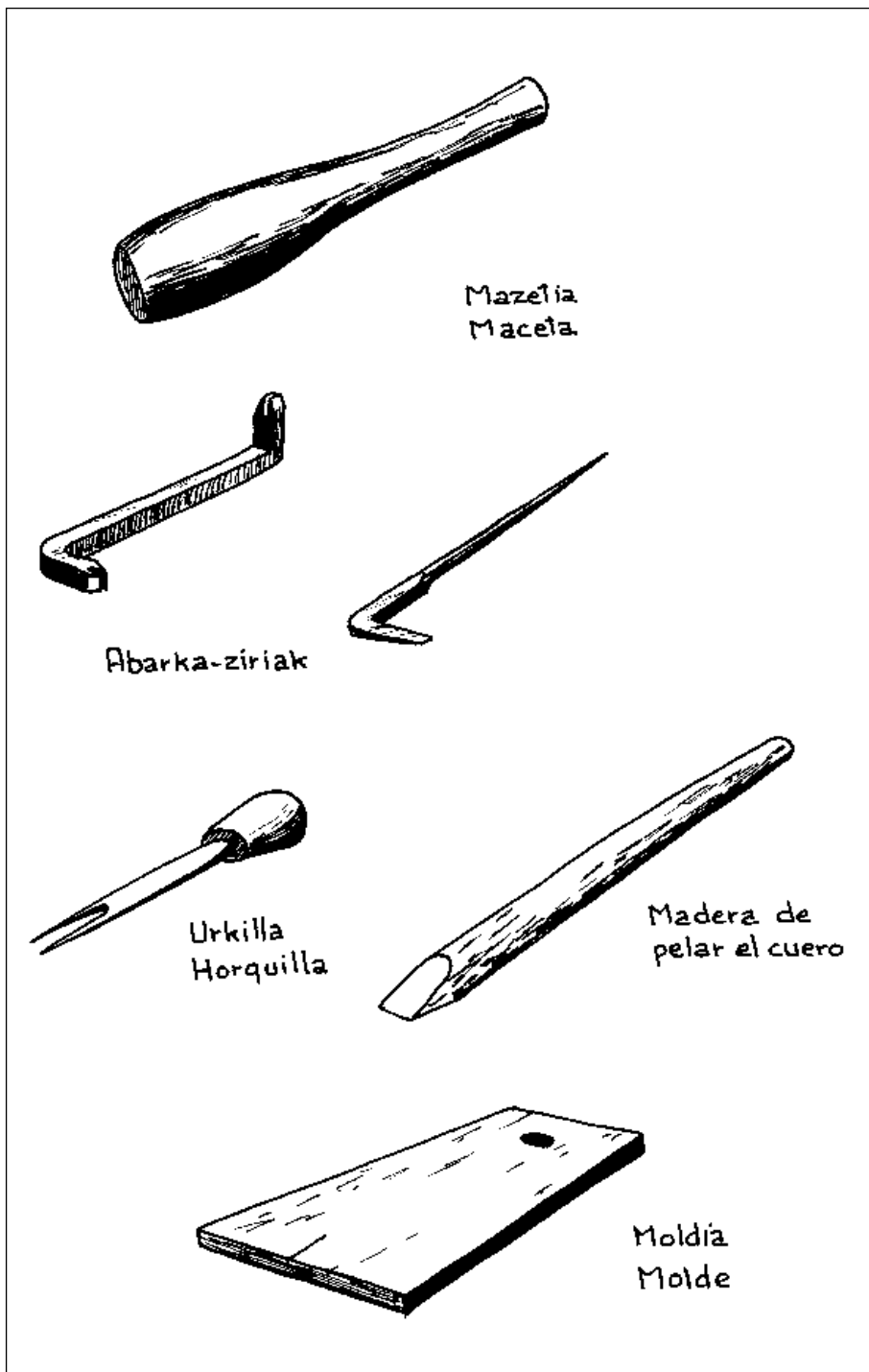



Probintzi ontako abarkagille bakarra dugu gaur Jose Arrizabalaga. Orain dala berrogei bat urte, gomazko oñetako plazara agertu zan arte, erri bakoitzak ba zuan bere abarkagillea, eta batzuetan bat baño geiago. Elgoibar-en bertan, baziran gutxienez sei abarkagille: «Aubisa»n, «Aranburu»n, «Berasaluze»n, «Izkunza»n, «Belaustegi»n eta «Aitzkorri»n.

Aitatu dugun garai artara arte, abarka zuan jende xeak eguneroko oñetako. Au zan artzaiaren eta nekazariaren oñetako, egun ebisuetan, batez ere.

Ala dio Aymeric Picaud-ek: kuratu gabeko abarkak ikusi omen zituan gure artean. Larramendi-k, berriz, ala dio: «Baserrietako gizon eta emakumeek oso antziñatikako oñetako erabiltzen dute, Seneka-k Kortzega-n ikusi ta, Kantaurikoena zala aitortua: abarkak dira. Ta mendi ta maldaetarako, auek dira oñetakoetan onenak; egoaldi ebitsu ta elurtsuetan, batez ere». Eta jesuita andoaindarrak adierazten digunez, Beterrin leenago baztertu zuten jai egunetatik oñetako au, Goierri-n baño.

J. Francisco Etxeberria-k, 1925-go «Eusko Folklore» urtekarian dionez, Andoain-go «Goiburu», auzoan ba omen zan abelgorrien miña-artze ta gaitzen aurkako seguro alkarte bat. Alkarte ontan: «seguro ontan sartua zegon abereren bat iltzen zutenean, larrua, legortu ondoren, abarkagintzarako on ziran zatitan ebakitzen zuten...». 1923-n oitura au galdua zala adierazten digu Etxeberria-k.

Abarkaen neurriak zenbakiz izendatuak daude. Neurri txikienaren zenbakia, bi da. Geiena erabiltzen diranak, berriz, amarretik amairura bitartekoak. Zenbaki auek baño aundiagoak gutxi egiten eta saltzen dira.

Antziñateko abarka onen neurrietaz nolabait jabetzeko, alderatu dezagun onen zenbakera, gaurreguneko oñetako zenbakerekin: Zenbakiz amar dan abarkaren neurria, ogeita amaseiko zapatari dagokiona da. Amaika, ogeita emezortzikoari; amabi, berrogeitik berrogeita bi arteraño koeri; amairu, berrogeita irukoari; eta amalau, berrogeita bosteko zapatari.

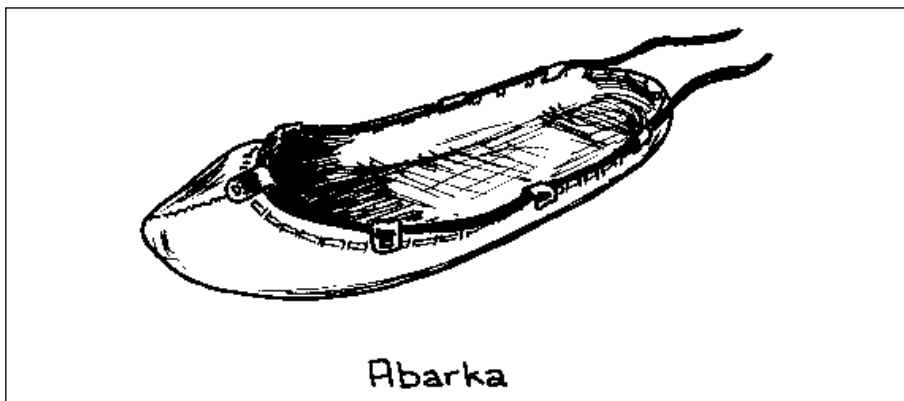



José Arrizabalaga. Elgoibar

Abelgorrien larrua erabiltzen da abarkagintzan. Arrizabalaga-k Elgoibar-ko abel-iltzegian erosten ditu, ortarako bear dituan larruak, beren bustian. Bein larrua etxeratu duanean, eskulangilleak garbitu egiten du aiztoa batez, eta, ondoren, legortzen jarri. Ontarako, ganbarako zoruan zabaltzen du, ta, iltzez, ertzetan lurrari josia uzten, zimurgunerik ez dezan. Legortzen bear izaten duan denbora, egoaldiaren baitan ibiltzen da. Aste betean gelditu diteke abarkagintzarako gertu, eta bai ogei egun bear izan ere.

Larrua lanerako bear dan eran tajutua gelditzen danean, pillan jartzen du, eta an gelditzen da, eskulangilleak bear duan arte.

Abarkeruak (izen au ematen diote Arrizabalagari, Deba errekan) errektangulozko zur batean egiten ditu abarkak, zura belaun gañean duala.

Lendabizi, zenbakieri dagozkien, molde batzuez (plantilla batzuez) baliaturik, markaatu ta ebaki egiten du larrua. Markaketarako ezten bat erabiltzen du; ebakitzen, berriz, aiztoa bat.

Gure abarka osokoa da. Bear dan neurriko larrua eskuetan duanean, soilketari ekiten dio. Lan au, mutur batean aizkora aoa daraman, zurezko tresna batez egiten du. Soilketa au errexago egiteko, errautsez estalia euki izan dute larrua abarkagilleek. Gero, abarka jostea errexeta gerta dedin, urepletan beratzen jartzen du larrua. Bere ertz guzia zulatu ondoren, larru berauari atera dizkion zerrenda batzuek erabiltzen ditu jost-aritzat. Batzuetan, erostunak ala eskatuta, algadoizko zinta batzuek ezartzen dizkie.

Eskulangintzaren beste eginkizun batzuen artean, zaleak izan dira artzaiak abarkaentzat lokarriak antolatzen. Ontan, ardi-illea erabiltzen zuten.

Auek dira abarkagille onen tresnak: Trapezoide tankerako moldeak; urkilla; aiztoa; soilketarako tresna, bi abarka-ziri (larrua zulatzeko bat, eta josketarako bestea), guraizak (artaxiak); abarka ertzak txukuntzeko eta zurezko mazotxo bat, *mazetia*.

Abarkaren kolorea, erabilli dan larruak daukan kolorearen baitan dago. Orixta izan du, geienetan, erostunak gogokoen. Baña, batzuek illunagoak nai izaten zituten. Etxeberria-k, leen aitatu dugun lanean dionez, jaietako abarkak, junturetan tanto beltzduna, begidunak, txurik izaten ziran; esnez kura-tuak. Elgoibar-ko abarkagilleak ez omen du kurabide orrenik erabilli.

Orain dala berrogeita amar urte, lau pesta balio zituan abarka pare batek. Gaur, Arrizabalaga-k ogeita amar durotik berrogeira bitarte ortan saltzen omen ditu, neurrieri dagokienez.

Amar orduko saioan, amar pare josten omen ditu.

Gaurregun ez dugu abarkarik ikusten, ez nekazarien ez artzaien oñetan. Auek ola, esan genezake, abarkarik ez dala erabiltzen, folklore mallako ikusjaietan eta orma-gallutza bestetan.

## Iltzegillea

---

Jarri dugun izenburua irakurtzean, errexa da gure lantxo au esku-langille baten berri ematera doala jendeak pentsatzea. Baña, ez da orrela. Bi esku-langille ikusiko ditugu beren lantegietan, eta auen berriak ematen saiatuko antziñatetik asita.

Sarri ikusten dugunez, igarotako gauza askoren izenak aldatu xamarrak iristen dira gure belarrietara. Sarraillgiñak sasi-errementariak izan dirala irakurri izan dugu iñoiz. Giltza egoki ta tajuzko bat egiten etzekitenak. Iltzegilleak, berriz, begi obez begiratuak izan ditugu. Esku-langille trebe agertzen zaizkigu. Iltzegilleetaz onela idatzi zuten: «Iltze aundiak naiz txikiagoak egiteko, iltzegilleak asko dira eta artetsuak». Dana dala, gure ustez, sarraigilleak eta berdin iltzegilleak, ugari ziran eta, mota guztietakoak izango ziran: arreta aundirik gabe jarduki, nolabaiteko lana ateratzen zutenak, eta, beren esku-langille doaia jatorki erabiliaz, geroz ta lan bikañagoa lortzen zutenak, beren antze-lan erakusgarrieri esker, eskulangille trebetzat ezagutuak izateraño. Nere ustez, gaurregun ezer gutxi erakutsi aal izango genieke sasoi artako langilleei. Iritzi onen alde badugu ikuskairik asko gure begien aurrean.

Dakigunez, gaurregun ez zaigu iltzegillerik gelditzen. Iltzegintzan eskuz ari danik ez dala esan nai nuke. Badakigu, noski, gaur ere egiten dirala iltzeak, ortarako jaso dituten lantegi aurreratuetan. Baña, leen esan dugunez, sasoi bateko esku-iltzegintzari buruz ari gara. Etxe zaar bateko bee-oinean zuten lantegia. Iltzea, banaka banaka, ateratzen zan eskuetatik. Baña, ala ere, asezten zuten beren garaiko eskea.

Badakigu eskulangilleak beren lagundietan biltzen zirala. Burni-langilleen gremiokoak ziran iltzegilleak.

Iltzegilleek garrantzi aundia izan dute gure errietako bizibidean. Eskulangille auek ugari ziran eta auen sutegiak nunai azaltzen ziran, naiz erri aundietan, naiz aaztu xamar gelditzen zaigun urixka batean.

Tolosa-ko erriak bazuan auetako iltzegillea. Lantegi onen berri batzuek iritxi zaizkigu. Ezagutzen dugu Durango-ko iltzegille famili bat ere. Gaur lantegi aundi baten jabe da.

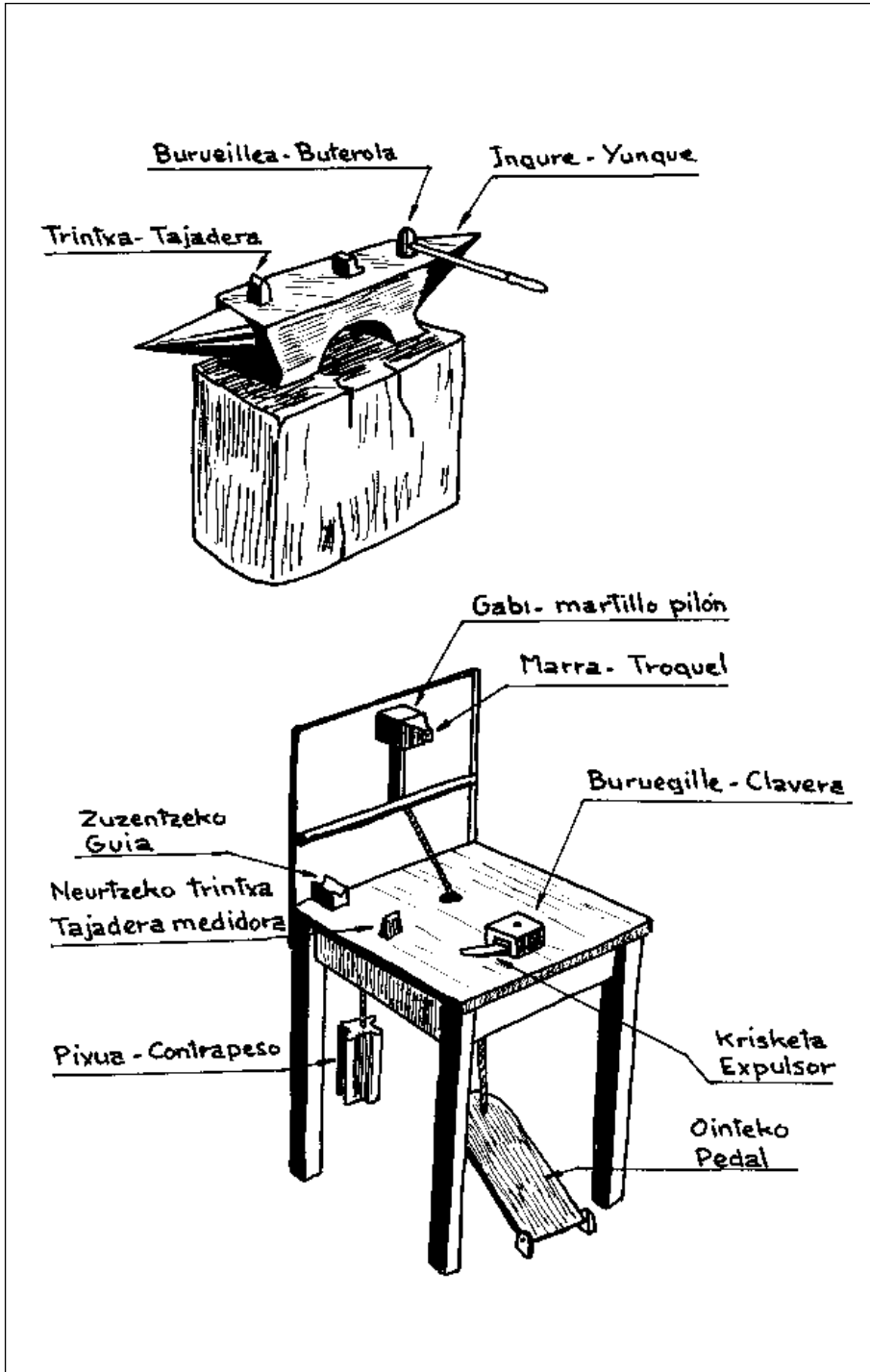

Guk emen emango ditugun berriak Durango-ko iltzegillearenak izango dira geien bat, eta Tolosa-ko iltzegillea ondo ezagutu zutenengandik jasoak beste batzuek. Beste sasoi bateko iltzegilleak lana nola egiten zuten ezagutzeko argibide ona izango dugu au, gure ustez. Baña lantegi aietan sartu baño leen, itzaurre bezela, eskulangille aien bizikeraz zerbait esan dezagun.

Tolosa-ko iltzegillea, leen aitatu duguna, Xanti Urruzola dugu. Xanti ibartarra dugu jaiotzaz, eta bere aurreneko lantegia Tolosa-n izan zuan. Bidebieta izeneko baserrian.

Aurrerago, ezkondu zanean, Tolosa-ko kalera bildu zan; parte zaarrera, Agintari kalera: Gorosabel kondairagillea jaio zan alboko etxearen ormazorma. Lantegiak bazuan pasaleku edo pasadizo batera zurezko ate pixu bat, eta andik barrena zeukan gure Urruzolak bere bizietxerako bidea, kalea ikutu bearrik gabe.

Bere errian eta inguruetan oso ezaguna eta maitea izan zuten iltzegille au, ez iltzegille bezela bakarrik, baizik eta tokalari trebe bezela ere bai.

Xanti Urruzola-ri bere seme Kasianok jarraitu zion bere lanbidean. Kasiano lantegiko etxean bertan, aurreneko bizitzan, jaio zan. Eta lantegi onek, bere ateak betiko itsi zituan arte eskulangille au izan gendun azken buruzagi.

Gizaaldi onen amalugarren urteko guda bukatzeak garrantzi aundia izan zuan gure lantegi au izkutatu arazteko. Zorioneko arma ixiltzeak berakin ekarri zuan, milla sorkari azaltzearekin batean, eskulangille askoren eriotza. Eta aiekin batera, esan dugun bezela, Tolosa-ko iltzegintzarena ere bai.

Baña, Xanti Urruzola-ren ondorengoek agertu dute beren doaia burni lanetan. Gaurregun aietako bat baño geiago ditugu lantegi berrien zuzendari.

Oñate izenekoak genituan Durango-ko iltzegille ezagunak. Famili onetan, Prudentxio Oñate izan zan aurreneko iltzegillea. Oñati-ko errian jaiorik, Otxandiano-n izan zuan bere aurreneko lantegia. Eta esan dezagun, sasoi artan, beste erri askotan bezela, Bizkaiko erri onetan atero agertzen ziran sutegiak eta berdin iltzegilleak

Prudentxio-ren seme bat, Zirilo, Otxandiano-n jaio zan. Eta bere jaioterria utzirik, Durango-ra joan zan.

Emen jarraitu zion, Kalebarria-ko lantegian, bere aitaren lanbideari.

Zirilo Oñate lanerako bakarrik bizi izan zan. Bere eskuetatik ateratzen zan lana pillatuta ikusten zuanean, astotso bat kargaturik, bere erostunak ikustera abiatu oi zan. Kostaldean zituan geien bat: Lekeitio-n, Ondarru-n, Bermeo-n, eta Mundaka-n.

Eskulangille onen semeek, Mikel-ek, Josu-k eta Karmelok, Kalebarria-ko lantegian ikasi zuten iltzegintza, beren aitaren babesean. Gero, urteakin, lantegi umil eta txiki au azitzen joan zan. Iltzegille gazte auek etziran gelditu aitaren mallan. Bazekiten geroari begiratzan. Eta Larrasoloeta-ko auzora aldatu zuten eskulantegia, iltzegintzari muxin egin gabe, geroz eta indar aundiagoko lantegia sortzen ioateko.

Garai berdintsukoak izanarren, Durango-ko ta Tolosa-ko iltzegilleek etzuten lana berdin egiten. Emen ere beste eskulangintza askotan bezela aldatzen joan zaigu lan egiteko era. Eskulangilleak, askok ala uste ez badute ere, aurrera egin dute. Eta ola eldu dira batzuek gaurreguneko lantegi aundi ta aurreratuen mallara.

Tolosa-ko iltzegilleak, orain dala berrogeita amabost bat urte arte, Durango-koak baño aurreratuagoak agertzen ziran.

Iltzegilleen lantegia, geienetan illun xamarra zan, bestuak baitzituan ormak.

Azken urteetan beren lana arrikatzez egiten bazuten ere, leen egurikatza erabiltzen zuten sutegirako.

Iltzea egiteko, burni ziria sutegian goritu bear zan, eta sua bizitzeko auspo aundi bat erabiltzen zuten. Batzuetan aga baten bidez eta besteetan katee batez eragiten zioten auspoari.

Sutegitik banaka banaka alboratzen zituten burni ziriak, gero ingure edo txingurara eramateko. Ondoren, leenbizi iltze muturrari ateratzen zioten bere tankera, malluka. Mutur au etzan borobilla, erretangular xamarra baizik. Lan onetan erabiltzen zuten mallu o maza, gure egunetan ikusten ditugun porrak baño txikiagoa zan.

Oneraño agertu dizutedan ontan bi iltzegilleek –Tolosa-koak eta Durango-koak–, gutxi gorabera, bide berdiña zeramatzen. Baña, bein burni-ziriari muturra emanaz geroz, bizkaitar eskulangilleak txinguran antolatzen zuan iltzea. Txingura onek bere ertz batean burni-piko darama. Eta burni-piko edo taja-dera onetan burni-ziria bear dan neurrien ebaki ondoren, eskuzko iltze-eredu edo klamera batean uzten zuan.

Iltze-eredu onek neurri bat baño geiagoko iltze-zuloak daramatzi. Durango-n erabiltzen zituten iltze-ereduek altzaiduzko bola bat zuten alderdi batean. Bola au erdian zuloduna zan. Emen sartzen zitzaion burni-ziria, malluka burua antolatzeko.

Lantegi onetan iltze mota bakoitzak bere iltze-eredua izaten zuan. Azkenik iltzea klaberatik libratzeko takaako bat ematen zioten txinguran.

Ikusi dugunez, Oñate-arrak txinguraren burni-pikoan ebakitzen zuten burni-ziria. Tolosa-ko azken iltzegilleak, ordea, eta bere aurrekoek ere berdin,

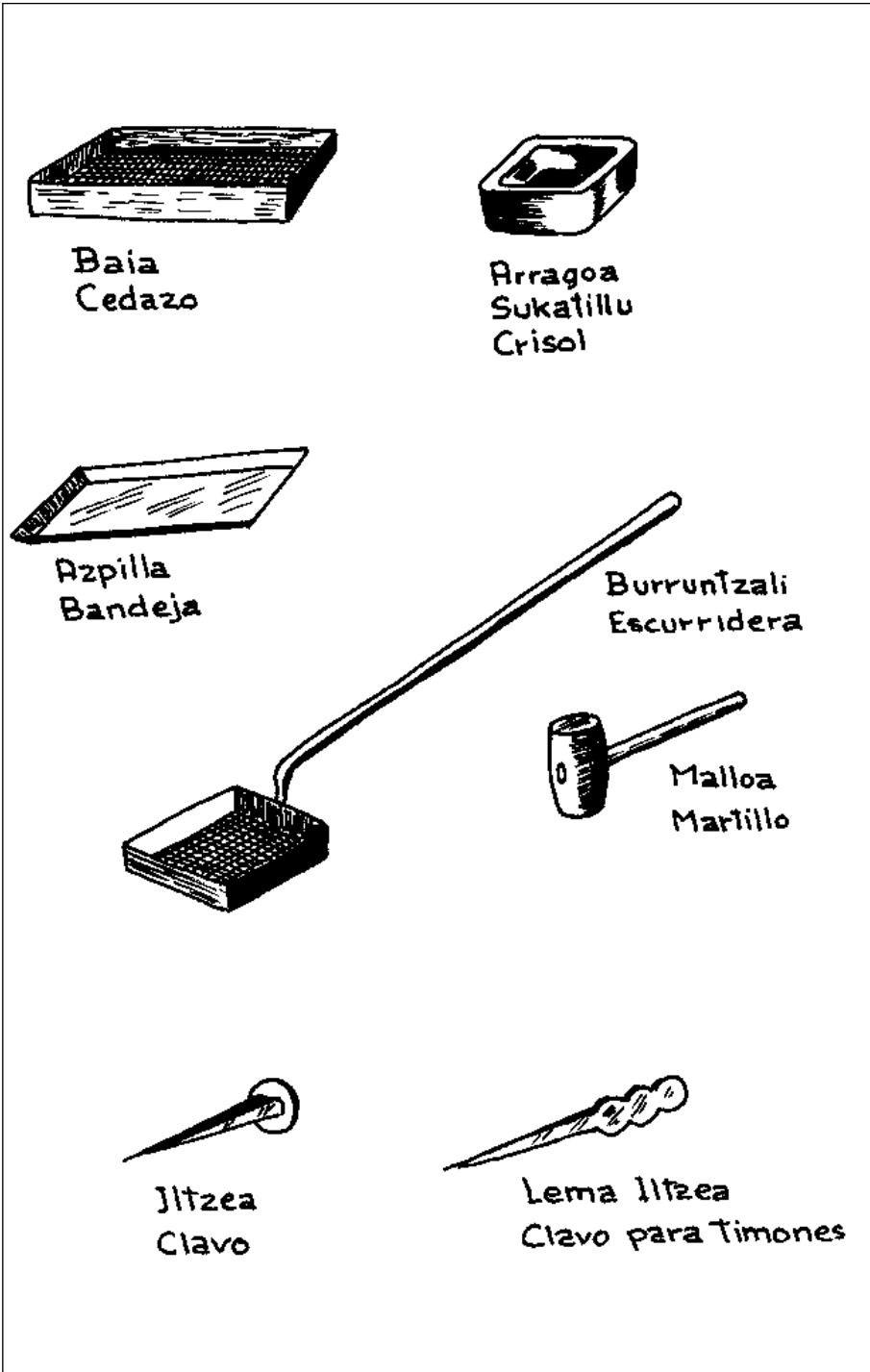



burni mozketa onetarako eser-aulki tankerako tresna bat erabiltzen zuan: sukalde *silla* deritzanaren itxurakoa: burnizko zear-makillaz egindakoa zuan bizkarra. Barnean, bizkarpean, burni zati bat zeraman, erdi parean angulatua. Au, burni-ziria zuzen eta lotua gelditu zedin. Orrela, kolokarik gabe gelditzen zan burni-ziria, eta ebakitzeko errex; erdi-ebakitzeko, obekiago esateko. Au, burni-piko aldakor batekin egiten zuten, malluz.

Bear zan neurrian burni-ziria erdi-ebakia utzi ondoren, molde baten sartzan. Molde onek bere erdiparean zulo bat zeraman, eta bere zorua leenago aitatu dugun tresnaren eserlekuan gelditzen zan. Gero, aga baten bidez, bi mugaldi ematen zizkioten, eta burni-ziria ebakia zuten. Iltze izango zana moldeaten barnean gelditzen zan; eta kanpoan, berriro lanketan jarraitzeko prest, gañatiko burni ziria.

Orain, iltzea bukatua uzteko, burua tajutzea gelditzen zaio eskulangillari. Lanketa onetarako, eser-aulki tankerako onek bazuan, bizkarrean daraman zear makillatik zintzilik, gabi bat, bere moldea erdian zuala. Gabiaren bi takakorekin iltze-burua bukatua gelditzen zan. Pedal baten bidez eragiten zion eskulangilleak gabiari. Goi moldeak burugaña egiten zuan eta beeko moldeak buru-azpia antolatzen.

Iltzea bukatu ondoren, artean goritua zegoala, krixketa izeneko agatxo batekin, kolpe bat ematea aski zuten moldetik ateratzeko. Matxarda izeneko lan-tresna bat ere erabilli bear izaten zuten noizik eta beiñ, iltze moldetik ateratzeko.

Iltzea, leen esan dugun bezela, banan banan egiten zan. Ondoren, kutxa batean sartu eta almazenatua uzten zuten. Sobera gelditzen zan burni-ziria kupel batean sartzan zuten ur epeletan.

Leen eta gaurregun milla gauzetan erabiltzen dugun gauza da iltzea. Baña, iltze-erostunik aundienak itxas ontzigitik izan dira. Auentzako iltzeak, uretan ibiltzeko ziralakotz, zingatuak bear zuten izan.

Iltzea zingatzeko aurreneko lana azido sulfurikotan garbitzea zan. Ondoren, azido kloridrikotan ematen zitzaion margo aldi bat. Gero, legortzen jarri azpil batean, aizetan edo su ondoan. Bitartean, su-katilluan zinga zati batzuek artu ta sutegian urtzen zituten.

Iltzeak su-katilluan sartzeko, burruntzaliaz baliatzen ziran. Burruntzali au su-katilluak agintzen zuan neurrikoa izatea bearrezkoa zan.

Azkenik baijan garbitzen zuten iltze zingatua eta ertzak kendurik, saltzeko prest uzten.

Neurri ezberdiñeko iltzeak egiten zituten, bai luzean eta bai lodian. Ontzaka neurtzen ziren (25,40 milimetro ditu ontza bakoitzak). Gure iltzegilleek ontza ta erditik amabi ontzara bitarteko iltzeak egiten zituten.

Entenga izenekoak ziran iltzerik aundienak. Baña, itxas-ontzigilleentzako lema-iltzeak ere egiten zituten. Auek buru txapala dute eta irukoitz borobillaren tankera.

Salketa errezteko, eskulangille auek iltzea kartoi edo zur gañean jartzeko oitura zuten, erostunen begi-aurren. Orrezaz gañera, iltzegille aiek an ibiltzen ziran erriz erri.

Gaurregun izkutatuak dira antziña bezela lan egiten zuten iltzegilleak. Oraingo iltzeak lantegi aundi eta berrietan egiten dira. Eskulangille au antziñako iltzegillean kondairan gelditu da.

## Leitza

---

Badakigu gure erri askok urte gutxiren goraberan aldaketa gogorra izan dutela, beren eguneroko bizimoduan. Ori orrela dala ikusteko, naikoa dugu begien aurrean maiz ditugun gauzak begiratzen jakitea. Begiratzen eta ikusten jakitea.

Gure inguruan baditugu atzo arte txiki ziran erriak. Gorabera aundirik gabe igarotzen ziran aien egunak. Gaur, goizetik gaurea, beren izatera oso aldatua agertu digute. Gure egunetan sarri ikusten dugun gauza da. Erriak, zorionez edo txarrez, egun batetik bestera, leengo nortasuna galtzera, bidean jarri dira, eta nortasun berri bat artzen doaz.

Erri auetako bat Leitza dugu. Urte batzuetako urrun-aldi bat igaro ondoren, Napparoko erri ontara iristen dana arriturik geldituko da ikusten dituan bizi aldaketakin. Erria ia ez-ezaguna azalduko zaio.

Badakigu napparren eta gipuzkoarren artean, zoritxarrez, burrukaldi geiegi izan dala. Badakigu ere Leitza Berastegirekin mugaz-muga dagola. Beraz, mugakide izanik, Gipuzkoa-rekin ar-emanetan egona dugu.

Baña, ezagutzen dugu ere mugakidetza orrek zer lekarkiguen: guda eta asarrea maiz eta errez. Auek ola, leitzarrak maizegi azaltzen zaizkigu beren gipuzkoar senideekin burrukan eta auzitan.

Kanpion-ek esaten digunez, 1321-n urtean, Leitza-ko olak ez zuten ordaindu beren akura. Eta ontarako arrazoi bezela, gipuzkoarren bildurrez, olagizonek ez zutela bizi nai beren lantegietan, agertu zuten. Egia esan, lurralde auek «gaizkileez muga» ziran napparrentzat.

Aspaldi xamarreko garai batean, Leitza-ko torre-etxea Ipar-aldean arkitzen zan. Gaur, erria azi danean, erriaren erdian gelditu da, antziñako guda-kutsurik gabe, baña bere torre izenari eutsiaz. Torre-etxe onen orma zaarrek ezagutu zuten zer-nolako izan ziran leen aitatu ditugun anai-arteko burruka triste aiek.

Burruka-aldi aietako bat, garrantzi aundienekoa izan zuana 1429-n urtekoa dugu. Tolosa-rrek beren mende artu zituten Areso eta Leitza-ko urixka edo lekuak, armaen bidez, eta gipuzkoarren mendean egon ziran, 1437-urtera arte. Tolosarrek ez daukate aaztua gudate au. Beren kale batek Leitza izena darama.

Leitza ekonomi aldetik begiratzen badugu, esku-lantegi txikiz betea arkituko dugu, kondairan zear. Baso ugariz eta aberatsez inguratuak, agertzen zitzaizkigun olak eta beste burni-lan lekuak.

Gaur izkutatuak badaude ere, badakigu zortzi burni-ola izan dituala erri onek: Errezumako Ola-ra ekartzen zuten burnia Gorriti-tik, eta Erasote-erreka ondoan zegoan. «Leitza» ibaiak «Gorritzaran» eta «Erasote» errekaen urak ditu. Ur auen indarra erabiltzen zuten Astibia, Plazaola eta Iñurritzta edo Olaberri izeneko olaetan.

Leitza-n du «Urumea» erreka bere jaiotza. «Urumea» ibai ertzean Ibero-ren ola zegoan. Urdin edo Burdin ola eta Akola-koa, «Urdiñola» erreka urin-darrak erabiltzen zitun. Eta, azkenik, Sarasain-go ola «Sarasain» erreka urindarrak zerabillan.

Baña, beste gure erri askotan bezela, burni-lana garrantzi aundienekoa izanarren, ez zan au Leitza-ko lanketa bakarra.

Leengo gizaaldiaren erdira arte, bazan Errezuman papergintzategi bat. Ikusi genezazke oraindik lantegiaren ormak, erdi erorian, belar eta sasi artean erdi-izkutatuak. Orma aietan batek idazkun au darama: «Josefa Juarena-k, 1810-n urtean, argin-maisu Pedro Manuel de Ugartemendia eta Antonio Alberro zirala, egindako lana da.»

Leitza-n bazan bolategi bat ere. Beste oialki batzuen artean, artzaientzako kapusaiak ere egiten ziran lantegi ontan.

Gaur oraindik ere «Kandela-etxea» izena daraman tokian zegoan sasoi batean kandela lantegia. Lantegi au Iruña-ko bide-zaarraren ondoan agertzen zan. Oraindik ikusten dugu zubi zaar baten ondoan.

Baña, Leitzako bizimoduan baso eta abeltaldeak izan dute garrantzi aundia. Bi gauza auek izan dira erri onen aberasgarri aundienak. Leitza-ko beste basoen artean Leitzalarrekoa dugu izendatu bearra. Baso ontan aritza, pagoa eta gaztaina gutxitzen doazen neurrian, piñu triste eta illunak datoz ugartzen.

Leitza-k eun eta amar baserri dauzka: Erasote, Gorritzaran, Arkiskil, Erreka ta Maieta auzoetan banakatuak. Batzuek utsak daude. Erritik emezortzi kilometrora eta Goizuetatik bira, bakardade osoan Ibero baserria daukagu: Leitza-ko kondairan zer-ikusi aundia izan duan torre-etxea.

Aitatzekoa da Ibero baserriko seme baten gertaera. Mutil gazte onek ez zuan Leitza-ko erria ezagutu soldaduskarako deia izan zuan arte.

Leitza-k bi milla irureun eta ogeita amar bat biztanle ditu. Eta auetan geienak kaletarrak.

Alde batera, naiz bestera, Leitza ondo osatua dago bidez. Baña, erri ospetsu ontan nabarmen ageri zaigu Plazaola trenbidearen utsunea. Badira urte batzuek trenbide au izkutatu zala, eta berari eskeñi zion Federiko Zabala-k «Camino bajo la lluvia» deritzan ipuiberri oroitzallea.

Leitza-ko bizimodua elizaren, Udaletxearen eta paper fabrikaren inguruan dabil. Oitura zaar bateri jarraituaz, tontor batean ageri da parroki eliza, eta bertara iristeko bide aldapatsu batetik goora dugu joan bearra. Parroki au Mikel Donearen izenean dago, eta berri berria azaltzen da.

Plaza ez du aundia erri onek. Bost bat ethez inguratua, auen artean Erriko-etxea eta pelota lekua dirala. Enparantzaren buru Udaletxea dugu. Etxe aundia da eta, 1917 urtean, tolosar Gillermo Izagirre arkitektoaren bidez berriua. Emen ikusi genituan, oso lanpetuak, erriko legegizon Luis Lasarte eta bere anaia. Lasarte jaunak emandako berri batzuekin datozkitzute.

Aitatu dugu antziñako paperlantegi bat. Baña, gaurregun «Sarrió, Compañía Papelera de Leiza, S. A.» deritzan lantegiak gutxi baño geiago aldatu du erri ontako bizibidea. Gorabera aundirik gabe igarotzen ziran garai bateko egun aiek izkutatu dira Leitza-n. Paper fabrika au, orain dala amaika bat urte sortua, egunetik egunera azitzen dijoa, eta Leitzako eta inguruko jendearen-tzat lantoki berriak sortzen ditu.

Baña, paper fabrika onen inguruan, antziñako irudi gisan, lantegi txikiak ikusi ditugu, eta aietan eskulangilleak beren lan-saioetan. Auetako bat dugu aizkoragillearen lantegia.

## Aizkora

---

Eskulangintza munduan barrena daramagun ibillaldi ontan aizkorari botako diogu gaur begia.

Mundu ontan gizona azaldu zan ezker, beti bere aldamenean izan du lantresna; bere aurrerapenaren eskumakilla bezela. Eta beste lan-tresna askoren sorpuru aizkora dugu.

Arri Aroan digu aizkorak bere jatorria. Eta antziñako garai aietatik gaurko egunetaraño gizonak bear bearrezkoa izan duan tresna dugu aizkora.

Auek ola, aizkoraren aztarrenak gizonaren antziñatera garama. Antziñako aizkora arrizkoa zan. Baditugu kondaira aldi artako berriak; gizonak, bere eza-guera eta errextasun exkaxarekin aizkora asmatu zuan garaikoak.

Baña lanbide onentzat garrantzi aundikoa izan zan metala ezagutzea. Ordutik asi ziran, gure egunetaraño iritxi diran aizkora motak egiten. Gure mitologian aizkorak badu leku aparta, baña ortik kanpora, benetako bizimoduan, garrantzi aundiko tresna dugu aizkora. Eta ortan zer-ikusi aundia izan du basoen aberastasunak. Aizkorak basagizon eta ikazkiñen bizimoduetara eramaten gaitu. Eta auekin batera gure pentsamentua aspaldi xamar igaroak diran urteetara joaten zaigu; gure mendien eta urixken pakea eta ixiltasuna, txistuaren alaitasunak, elizkanpai zaarraren doñuak eta aizkolarien takatekoak, burni-olaren soñu tristea aaztu gabe, urratzen zuten urteetara.

Eta ezin utzi baztertuta gure aizkolariak, eta auekin batbatean aizkorajokuak. Aizkorak, bere izenak adierazten digun bezela, garrantzi aundia du gure aizkora apustuetan. Argatik, aalegin guziak egiten ditu aizkoragilleak bere tresna aal duan ondoena egiten. Egia esan, aizkoragintzarekin zer-ikusi aundia dute jolas auek.

Gaurreguneko makina berriak azaldu arte, aizkora sutegi txikietan egiten zuten. Gure probintzi auetan, gizaaldi onen asierara arte aizkoragintzak bazuan bere garrantzia.

Gure egunetan ere, ordea, gutxi izan arren, badauzkagu aizkoragilleak erri batzuetan. Erri auetako bat Leitza dugu. Emengo gizonak basora begira bizi izandu dira. Eta badira oraindik antziñako oitura oni eusten diotenak.

Leitzarrak basoan zuaitzak botatzen aski ibilliak dira. Beraz, erri ontan ondo ezagunak dira baso-mutillaren bizimodua eta ibillerak. Orregatik, ez da arritzekoa emen aizkolari onak eta ugari sortzea.

Gure olerkari eta bertsolariek bein baño geiagoetan aupatu ditute gure aizkora apustuak. Oetako bat F. Loidi dugu, leitzaar aizkolari batezaz auxe dio:

«Martin Gartziarena Leitzako semia.  
Ogeitalau urteko mutil egokia.  
Trinko du mamia,  
azala gorria,  
biguna gerria,  
euskaldun garbia:  
Arrokeri gabeko borrokaria».

Erbitiren eta Julian Perurenaren sutegiak dauzkagu gaur Leitzan. Eskulan-gille auek antziñako eran jarraitzen dute beren lantegietan. Esan digutenez, bi lantegi auetan aizkoragintzan teknika berdiña erabiltzen dute. Auek ola, Erbitiren lantegira jo dugu, zaarragoa baitugu au.

Erbitiren lantegia bide ondoan agertzen da. Erretangularra da, beeko solairua bakarrik du. Bere ate eta leioak orlegi-argiz marraztuak; lantegi polita da.

Aizkorategi ontan iru anaiak egiten zuten lan: Tomax, Luix eta Fermin Erbitik. Egiten zutela esan dugu; Tomax il berria baitugu. Egun gutxi dira, au idaztekoan, Tomax bere sutegitik betiko izkutatu zala. Aizkoragille onek izen aundia zuan gure baserritarren munduan. Beti umorean eta alai agertzen zitzaigun Tomax Erbiti. Aizkora apustueta aski jakiña zan. Jolas auetako gauzarik txikienak ere ikusten eta ezagutzen oitua. Gaur, sutegi ontan zulo galanta ageri da. Ixil eta triste dago sutegia.

Aitatu ditugu leen Leitzako burniolak; eta oien artean Olaberri izenekoa, Iñurritzta ere zeritzana. Esan dugunez «Leitza» erreka urindarrak erabiltzen zuan Olaberri. Orrela ba, Olaberrin du Erbitiren familiko lantegiak bere jatorria.

Erbitarren artean burni lanean leenbizi asia, leitzaarrek dakitenez, Asintxio izan zan. Oraingo aizkoragilleen aitona zan au. Leitzan jaio zan, Antziñako burniolak zeraman izena bera daraman etxean; Olaberrin alegia.

Olaberri sutegian bera bakarrik jardun zan leenbizi Axintxio. Gero, ordea, bere bost semeak zituan lagun.



Naparroakoa  
Modelo Navarra



Bizkaiakoa  
Modelo Vizcaya

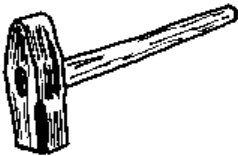

Mallua  
Martillo o porra

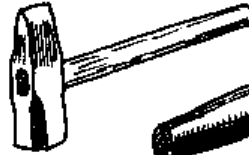

Burni-pikoa  
Tajadera



Kirten eredua  
Molde del mango



Tenazak  
Tenazas

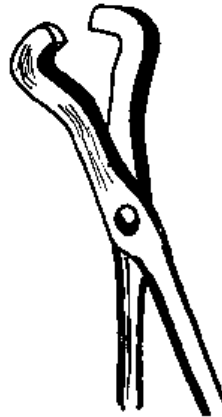



Semeetan batek Amerikara alde egin zuan. Beste semeak aitaren lanbi-dean jarraitu zuten, naiz eta ez tellatupe berean.

Iru Olaberrin eta laugarrena Billaban. Billaban, orain dala zortzi edo hamar urte arte izan ditugu famili ontako aizkoragilleak.

Berrogei urte auetan, Olaberri egur-zerra biurtua dago, baña, ordura arte burni lanean jardun ziran. Beste tresna batzuen artean, txingureak eta aizkorak egiten zituten. Garbisu errementariarekin alkartuta, lantzen zuten burnia. Eta eskulangille auen lanak, «Tisu» izenarekin goimallan agertzen ziran.

Burniangille auetako bat, Martin, gaur aizkoragintzan ikusten ditugun oien aita zan. Garbisurengandik apartatu ondoren, Leitzako «Lopenea» izeneko etxean bizi izan zan. Gero, «Tardoa» baserrira igo zan. Emen zazpi urte igaro ondoren, berriro Leitzara jetxi zen, «Lesakanea Txiki» deritzan etxera.

«Lesakane Txiki» ren alboan «Estebanenea» dago. Eta onen ondoan jarri zuan Martin Erbitik gaur ikusten dugun sutegia.

Jarraitu dezagun Erbititarren langintza aztertzen. Aurreneko urteetan sutegi bakarra izan zuan famili onek. Gaurregun lantegi ontan iru sutegi agertzen zaizkigu, illaran eta orma aurrean. Sutegi auetako bakoitzak bere txingurea darama. Txingurea auek gaurko eskulangilleen aurrekoak egindakoak dira; leen aitatu dugun «Olaberrin», ain zuzen.

Aizkoragille auek egurrikatza erabiltzen dute sutegian. Aizkorak, kirtena, apur bat okerra, aoa eta burua daramatzi. Buruan zulo bat du: begia. Zulo ontan sartua darama kirtena.

Aizkora egiteko, burni geza bear da *burni barra* izenez ezagutua. Baña, *burni barra* auen neurriak ez dira beti berdiñak. Lantegi ontara burni xafla ekartzen dute, lau metro luzekoa, aizkorak bear duan neurrira ebakitzeko.

Bi kiloko aizkorentzat, 22 zentimetro luzean, 90 mm. zabalean eta zortzi lodian dituan burni xafla bear da.

Kilo ta erdiko aizkoraren neurriak auek dira: 20 zentimetro luzean, 70 mm. zabalean eta 7 lodian.

Aitatutako aizkorak ditugu ezagunenak, baña, beste neurrietakoak ere egiten ditute. Eskulangille auek egiten dituten aizkora txikienak 300 gramoak dira, ta iru kilokoak aundienak.

Burnia, aizkoraren neurriak eskatzen duan bezela zatitu ondoren –ontan burni-piko bat erabiltzen da–, lantzeari ekiten dio aizkoragilleak. Burnia tenazaz lotzen du, eta, txingurean, mailluz, bi-doble egiten, zulo bat kirtenarentzat utzirik.



Erbiti anaien sutegia. Leitza

Ondoren, burni erretangular bat, azigarria, sartzen du xafla doblatuan, aizkoraren aoa indartzeko. Gero, sutegian landuaz, aizkoraren muturra bateatzen du, eta, aizkoraren iskiñak eta aoa txukuntzen. Lan ontarako burni-pikoa eta gubia erabiltzen dituzte.

Lanari jarraituaz, eskulangilleak aizkoraren aoran altzaiduzko barra bat sartzen du. Altzairu au, aizkoraren aoa izango da, eta sutegian lantzen da.

Aizkoragillea sutegitik txingurara joaten da. Txingurean bukatzen ditu, malluz, aizkoraren aoa eta burua. Malluketa au ikustekoa dugu. Bi gizonen artean egiten dute. Aizkoragilleak eta beste laguntzalleak, batbatean.

Lan au bukatu ondoren, eta aizkorari bear duan tankera emandakoan, berriro tenazaz baliatuaz, sutegira sartzen dute eta gero, itxoin gabe, uretan epeltzera. Tenple artez onek garrantzi aundia du aizkoragintzan. Tenple txarreko burnia errex bigunduko litzake eta erresultadu edo ondoren kaxkarra emango luke.

Tenplatu ondoren, aizkoraren aoa zorroztu, arri-busti bueltako baten bidez. Bear dan bezela lana bukatu duanean, oitura berri bati jarraituaz, legunkari batean paseaz, aizkora dotoretzea egiten du.

Aizkoragillearen lantresnak auek dira: sutegia; txingurea; maza bat aundia, laguntzaileak erabiltzen duana, beste bat txikiagoa; iru tenaza mota, bat burni xaflantzako, bestea aizkora-buruari eusteko, eta, lanaren bukaeran txingurean erabiltzen diranak; burni kirten bat, zuloa egiten erabiltzen dana; lixa; aizkora zorrozteko arria edo deztera; eta aizkora dotoretzeko ibiltzen duten legunkaria.

Aizkoragille onek badu aizkora kirtenak egiteko lantegi bat ere. Pagoa erabiltzen dute kirtengintzan, aizkora-neurri bakoitzari dagokion eran pitzatua. Baña, Erbitiren lantegian kirtengintzak esku lan gutxi du. Makina berriak daukate ortarako.

Bi eskulangillek zortzi orduan amabost aizkora egiten dituzte.

Orain dala berrogei bat urte bi kiloko aizkorak amar pesetako bat balio izaten zuan. Gaur, azokan, 200 peseta egiten du.

Badakigu Leitzan badala beste aizkoragille bat ere: Julian Perurena, bere seme bat laguntzalle duela. Lantegi ontan bi sutegi agertzen zaizkigu.

Leitzako sutegi auek ditugu Naparroan aizkoragintzan eskuz jarraitzen dutenak.

Gipuzkoan badakigu burni lanak garrantzi aundia izan duala. Auek ola, sasoi batean, erri asko ziran beren aizkoragillea zutenak. Oietako bat Alegi dugu. Erri ontan auetako eskulangille bat izkutatu berria dugu. Gorostidi-tar Martin burni lanerako bakarrik bizi izandu zan. Eskulangille onek Jose Benito

Sagastume-ren sutegian egin zuan lana, mallulari edo laguntzalle Antonio Karrera zuala. Sagastume-ren sutegia izkutatu zanean, Sabino Artola-rekin alkartu zan Gorostidi, ta orain dala berrogeita bost urte arte aizkoragintzan jarraitu zuan. Eskulangille onekin bukatu zan Alegin aizkoragintza, erri oni ain izen ona eman zion langintza.

Baña guk dakigunez oraindik badira Gipuzkoan aizkoragilleak. Ezkiogan, Jose Iturbe, J. Berasategi, Zumarragan, eta Juan Jauregi, Urnietan. Urnietako aizkoragille au ere ez dugu gaurkoa. Bere sutegiak badu irurogeita amar bat urteko bizia. Famili onen aurreneko aizkoragillea Jose Antonio Jauregi, Juanen aita izan zan. Amezketako sutegi batean ikasi zuan langintza au.

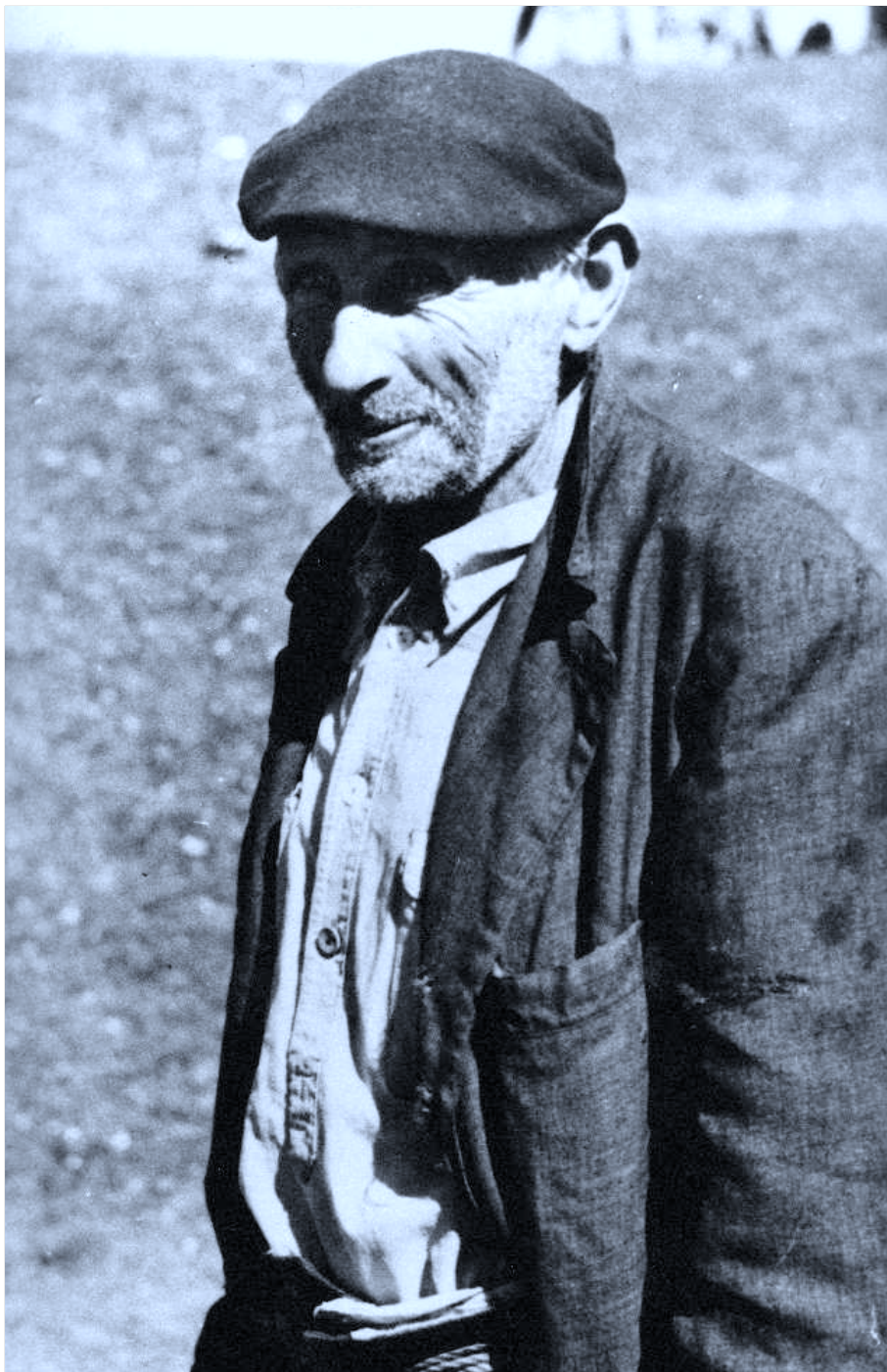

Antonio Igarabide "Juanagorri". Betelu

## **Betelu**

### **Juanagorritarrak, famili aipagarria**

---

Elostaldea, Irulegi, Limite eta Malloa mendien tartean, eta Errazkin-Eraso, Lezaeta, Gorriti, Inza, Uztegi eta Arribeko erriakin –iru azkeneko auek Araizko ballarakoak– muga dituala dago finkatua Betelu.

Tolosa-tik Iruña-ra eramaten gaituan bide edo kamioa, Araxes erreka garbia alboan daramala, Betelu-tik barrena doa. Badakigu Araxes edo Azpiroz erreka azkena aitatu dugun errian duala bere jaiotza. Eta Betelu-n biltzen zaizkio Inza eta Urumea izeneko erreka koxkorak ere.

Araiz-ko ballaren ertz batean finkatua egonarren, 1694-n urteaz gero bere buruaren jabe agertzen zaigu Betelu.

Baña bere buruaren jabe izan nai onek ez zion nolanaiko auzia ekarri Araiz ballararekin. Au nola gertatu zan jakiteko, on da «La villa de Betelu y sus casas solariegas» deritzan liburutxo irakurtzea. Liburutxo onen egillea Jose Rújula dugu; bere amaren aldetik Betelu-ko kasta. Rújula-k esaten digunez, 1695-n abenduaren lauan, Bazarraleku zeritzan oiturako lekuan, elizaren eta illerriaren alboan, lege-gizonak bear diran agiriak irakurri ondoren, antolatu zuten beren leenbiziko udal-batzarra.

Uri Onetan lareun beteluar bizi dira, baña irakurtzen dugunez, lareun eta irurogeita lau biztanle zituan emezortzigarren gizaldian, eta bosteun eta amalau 1900-n urtean. Azken urte auetan, Betelu-ren izena bere uretxearekin, Dama Iturri-rekin, eta Iturri Santu-rekin batera iritxi zaigu. Sasoi batean iturri oiek errikoak ziran. 1882-n saldu zitzaion izkutatu berria dan uretxeari.

Erruz dira Betelu gutxi ezagutzen dutenak. Erri geiena eliz inguruan eta Irigoien izena daraman auzoan dago. Banaka batzuek baño geiago arkituko genituke leku auek diranik ere ez dakitenak.

Betelu-ko parroki-eliza aundia da. S. Pedro-ren zaindaritzapean dago, eta Juan Zabalo jauna dugu bertako erretore. Eliz onek ate ederra erakusten du. Bere errian irudi batzuek daramatzi, tinpanoa iru domeña aundik dotoretzen diotela. Ate onek erriko arma-arria darama agerian: bost bioztuna. Erriko

lege-gizon dan Jeronimo Perez Obanos-ek esaten digunez, biotz auetako bakoitzak eun dukat adierazten ditu, urre zaarrekoak. Sasoi batean Betelu-k Naparroa-ko erregeari eman izan zizkienak.

Eliz onezaz ganera erri onek baditu bi ermita edo elizatxo ere. Bat, San Donato-rena, Irulegi-ko lurretan eta bestea Jesus gurutzetua-rena, kaleerriaren barrenean.

Eliz inguruak San Pedro auzo izenaz ezagutzen dira. Baztar auek antziña kutsuari eusten diote. Emengo etxeak, geienak, aundiak dira eta beren leiotate ertzetan arri ederra agerian uzten dute. Eta bere ormak, ondo kontu egiñak, gusto txarreko eraaskirik gabeak.

Eliz ondoko etxeetaz esan dugunak berdin balio du Irigoien auzorako ere.

Elizarekin batera Indiano-etxea dugu Betelu-ko gauzarik ikusgarriena. Indiano-etxea S. Pedro ballaran finkatzen da. Enparantza koskor baten atzean dago.

Jauregi onek orma nagusia naiko alperrik galdua dauka. Indiano-etxe onek, bere erdiko lau koadroko patioarekin eta arrizko pilare ederrekin, bear dan bezela kontu egitea merezi duala uste dugu.

Betelu-n, ibai ondoan, Antigua deritzan karrika daukagu. Karrika txiki onetara ematen du Indiano-etxeko orma batek. Orma onek burnizko gurutze txiki bat darama itsatsita. Gurutze onen azpikaldean arri bat ikusten dugu. Erri onetako esaera zaar batek esaten digunez, arri onetan egin omen zuan Loiola-ko Inazio-k asper-arte bat, zaurituta Iruña-tik Loiola-ko bere jauregira bidean zijoala.

Betelu-ko jauregi onetako indianoaren izena Alonso Ezkurdia eta Rekalde da. Errietan ain garrantzi aundia izan zuten indiano aietako bat genduan Ezkurdia.

Alonso Ezkurdia, Azkonegia izena zeraman etxean jaio zan. Eta Amerikatik buelta egin ondoren, maitasun xinkaz, 1736-n urtean jauregi au egin zuan.

Alonso Ezkurdia aitatu dugunez, erri onetako beste seme ospatsuetaz ere mintzatuko gera. Auek ditugu: Blas Lezaeta eta Zabala, 1648-n urtean Orreaga-ko lekaidaba izendatua izan zana, eta Naparroa-ko Lege-batzarren Iruña-ko gotzaitarako aukeratu zutena; eta bere anai Pedro Lezaeta eta Zabala, Peru-ko gobernadore edo erri-buru izana.

Baña, seme argi auen ondoan ez dugu aaztuan utziko beste famili bat, umillagoa baña, auek bezain ezaguna Betelu-n eta inguru errietan. Famili onen izena Igarabide edo Igerabide da. Juanagorri izengoitiz igaro zaizkigu Igarabide-arrak Betelu-ko kondaira-orrietan, jaiotetxe izan zuten baserriaren izenez alegia.

Gizaldi onen asieran, Domingo Igarabide zan Juanagorri baserriko etxe-jauna. Domingo 1915-n urtean il zan, eta korrikalari, segalari eta petrikillo trebea izan genduan. Ikus dezagun korrikalari bezela zernolako zan; Azpirozko «Txeta»-ri irabazi zion apustu bat, Betelu-tik Ordizia-ra joan eta etorri. Domingo-ren beste apustu bat ere gogora dezagun: Inza-ko «Domingonea» etxean bizi zan korrikalari baten aurka egin zuan au: Betelu-tik Lakuntza-ra, Aralarren barrena. Au ere Igarabide-k irabazi zuan. Esan bearra da gañera Inza-ko korrikaria eta Azpiroz-ko «Txeta» Domingo baño gazteagoak zirala.

Igarabidetar Domingo apustuzale genduan, baña ez korrikari bezela baka-rrik. Izaten zuten beti aari bat etxean, burrukarako prest. Aaria ez zuan pentsuz bakarrik mantentzen, baizik eta ardoaz eta txokolateaz ere bai. Igarabide beraren otordua ere, bababeltza eta txokolatea izaten zan.

Beteluar onek famili ederra izan zuan. Seme batzuek aurrak zirala il zitzaizkion. Besteak, berriz, gurasoen jokabideari jarrai zioten, eta aitaren mallara iritxi ziran.

Domingo-ren seme zaarrena Martin Migel zan. Bere denborako aizkolari ta korrikari onenetakoa bezela bere burua azaldu ondoren, Amerika-rako bidea artu zuan.

Juan Inazio izan zan Domingo-ren bigarren semea. Korrikaria au ere, baña bertsolaritzan ezaunagoa izan zan.

Bertsolari eta korrikari izan zan Santiago. Baña petrikillotzan erakutsi zigun onek bere doaia. Sendaketa arrigarriak egin zituan.

Domingo-ren laugarren semea Fermin genduan. Bertsolaria au ere. Arjentina-ra alde egin baño leen, korrikari ona ere bazala erakutsi zuan.

Betelu-n azkeneko «Juanagorri» Antonio Igarabide Iriarte izan da. Au Argentina-n lau bider izana genduan. Soldaduskaren igesi Frantzia-ra alde egin zuan. Maiz etortzen zan, ordea, bere erria bisitatzera, eta, abilaldi oietako batean arrapatu egin zuten. Orduan, Afrika-ra bialdu zuten iru urterako.

Ondo gogoan dugu Anttonio Igarabide, Gipuzkoa-ko alderdi batean eta Nafarroa-ko mendietan oso ezauna. Antziñako gizona zekarkigun «Juanagorri»-k gogora. Euskeraz naiz erderaz mintzatzen zala, bazizun aren mintzaerak alako abesti aide bat.

Ibillera bizkorreko gizona genduan Anttonio Igarabide. Bazter guzietara iristen ziran aren anakak. Eguzkia zuan erleju. Argiekillarekin jaikitzen zan eta illunabarrean oerutzen, gaur emen eta biar auskalo nun. «Juanagorri»-ren aurrezki-kutxa edozein mendi-zulo zan, atetzat arri bat zuala. Musuzapian bildu eta arripean gordetzen zituan bere diru kondarrak.

Mesede egiteko beti prest. Ark etzekian ezinikusiak eta asarreak zer ziran. «Juanagorri» ez zan garai auetako gizona. Bere modura bizitzen jakin



zuan, ume baten gisan. Aren erriak, Betelu-k, ez du ezagutu Anttonio Igarabide-ren elizkizunetan aña jende.

«Juanagorri» familikoak etzuten eskolarik. Ez ziran ere zurruteroak. Sagardo apur bat eraten zuan Anttoniok noizik beiñ.

Gaurregun ez da Betelu-n «Juanagorri»-ren familikorik gelditzen. Inazio Igarabide-ren seme batek saldu egin zuan «Juanagorri» baserria, Arjentinatik etorrita.

## **Yeregitarrak**

### **Betelu-ko erlejugilleak**

---

Naparroa-ko Betelu-k nekazaritza ta abel-azkuntza izan ditu azken urte auetan bere bizimodu. Leenago, ordea, bazituan bere garrantzia izan duten beste zenbait langintza ere.

Gaurregun, nekazaritzaz kanpo, metal fabrika bat, esne gauza fabrika bat eta Uretxe zaarreko urak botellaetan sartzeko fabrika bat ditugu Betelu-n. Garai batean ordea, nekazaritzaren alboan eta erriko aberastasunaren osagarri, burni-meatzak, burni-olak eta pertzola bat genituan. Baziran Betelu-n beste eskulangintza batzuek ere; txokolategintza, espartingintza eta erlejugintza.

Erlejugintzaz jardungo gera gaur. Bi gizaaldiz sendi bakar batek eutsi dion eskulangintza ontaz.

Iruña-rako bidearen bi ertzetan jasoak ditugu Betelu-n zenbait etxe, batzuek oinetxeak. Bidera makurtuak dirudite, bidez dijoanari agurka bezela. Auetan bat «Etxetxo» dugu, erritik irteeran, Iruña-ra goazela bidearen ezkerretik.

Etxe ederra da, bi zugaitzen itzalez babestua. Beeko solairua eta iru bizitza ditu. Juan Jose Yeregi-k jaso, 1856-n urtean. Egin zan urtea eta egillearen izena balkoietako burnian idatziak daramatzi. «Etxetxo»-k zementozko zabal-toki bat dauka bere aurrean. Emen, etxe-ormaren alaigarri eta apaingarri lore batzuek dauzka, ondo kontu egiñak. Lore auen atzean, burnizko persiana astun bat, erdi itxia. Eta, andik urrutira gabe, ezkaratza erdiz erdi duala, zurezko aulki bat, ia arrizko leioari itsatsia. Leio au ere lore-ontzi batzuek dotoretua dago. «Etxetxo» deritzan etxetxo onetan Andres Yeregi bizi da, Betelu-ko errementari zaar ospetsua.

Betelu-n sutegidun izan diren Yeregitarrak leitzaarrak ditugu jatorriz. XVIII-n gizaldiaren azkenaldera iritxi ziran Betelu-ra.

Baña, famili onen zeingoan geiago sartzen aalegindu gabe, kanpantorreko erlejuen berri ematen astera goaz, erleju auen bidez egin baitziran Yeregitarrak ezagun.

Erlojugille auen tresnak auek izan dira: sutegia; iru esku-taatulu, burnia zulatzeko; auspoa; txinkotea; tornua, eskuz erabiltzen dana; lime; amabi puntero, danak ezberdiñak, burni goritua zulatzeko; amabi metxa, auek ere burnia zulatzeko; sei burni-piko, burnia ebakitzeko; iru karabil; plantilla bat, erlejuak daraman kurpillaren ortzak markatzeko; urontzi bat eta lantresnak zorrozteko arria, ankaz eragiten ziotena. Oietaz gañera, esku-malluak, mallu aundiak eta tenazak.

Famili onetako errementari zaarrenek Betelu-ko olan erosten zuten burnia. Ola au erriaren irteeran zegoan, Lekunberri-ra dijoan bidearen eskubitara. Burni ola au izkutatu zanean, Bonifazio Yeregi-k, gaurko errementari zaarraren aita zanak, Ibarra-ko Etxaniztarren pertz-olatik eramaten zuan materiala. Aurrerago, Yeregi-tar Andres Tolosa-ra igo oi zan burni billa; Kalparsorena. Gero, Kalparsoro eta Zubillaga-ren lantegira, auek alkartu ziranean.

Orain eskulangille auen eskuetatik ateratako erlejuen berri emango dugu orduak eta ordu erdiak jotzen zituzten edo oraindak jotzen dituten erlejuen berri. Aldi berean, Yeregi ikusiko dugu erlejugintzan.

Erleju onen makina marrazkian agertzen da. Baña aurrera jarraitu baño leen, zerbait esan bear dugu; erleju onen kurpillak, inperiala deritzana ez besteak, beren piñoaren ortzez aokatzen dira.

Ordu eta ordu-erdiko erlejua bi zatikoa dugu: bat igidurakoa eta soñukoa bestea. Bi gorputz auek metalezko etxe edo kutxa batean joaten dira. Onen barnean, burnizko beste pillare batzuen gañean, ardatzak, tupikizko beren ardatz-muturrekin.

Ardatz itzulkari auek ortzen eta kurpillen bujeetatik pasatzen dira.

Igidurako zatian kurpil inperiala doa. Onek tanbor bat darama, eta emen pixuen kablea biltzen da. Inperialaren beste alderdian kurpil bat doa: minute-roaren ortzak eragiten dituana. Irugarren kurpil batek katalina deritzanari eragiten dio.

Katalina kurpil onek ankora edo aingurari eragiten dio. Aingura etxearen goi aldean, aldenik aldeko ardatzean doa. Katalina kurpillaren takatakoak aingura eragiten du, aingura onek, berriz, batbatean, etxearen goi aldetik, bi muelleren edo bultzakiren bitartez dijoan zintzilki. Zintzilki onek neurtzen du erlejua.

Soñuaren gorputzak egidurakoaren beste alderdian arkitzen da. Emen ere inperiala dugu aurreneko kurpilla, pixua daraman kablea biltzeko tanborrarekin. Pixu onek erakar indarrez eragiten dio kurpillari eta, bide batez, soñuaren gorputzari.



Andrés Yeregui. Betelu

Inperiala beste kurpil baten ortzekin aokatzen da. Kurpil onek, burni-ziri batzuek daramatzi, eta, auekin jasotzalle bat bultzatuaz, kanpaiaren mallua erabiltzen du.

Irugarren ardatzean dijoa erlejuaren joaldiak neurtzen dituan kurpilla. Neurkari au burnizko bentosa bat da; bere erdian bultzaki bat darama ardatzaren inguruan.

Soñu zati onen goi aldeko ardatzean gatusa edo disparadorea arkitzen da. Izen au bera daraman kurpillaren gañean egiten du bere lana. Kurpil onek 360 graduko buelta ematen du ordubetea, eta minuterorekin batera doa.

Erdiko pilare batetik kanpo aldera irtentzen dan ardatz onezaz goitik, aparte baña enbutitua, beste barra bat doa, eta onen gañetik karakol deritzan kurpillak ematen du buelta, amabi ordutik bein. Kurpil au kontaria da eta orduak jotzen ditu. Barra au trasmisio baten bidez minuteroreari alkartua doa.

Erleju auek badute zerra deritzan zatitxo bat ere. Disparadoreak zerra ori eroriarazten du karakol kurpillaren gañera. Zerra onen ortz bakoitzak ordukada bat jotzen du.

Yeregitar eskulangilleek erlejuaren etxea egiten burni-xafla erabiltzen zuten, lau tornilloekin lotua. Bere tankera eta neurriak ez ziran beti berdiñak. Baña korrientetxoenak metro ta erdi zituan luzean eta larogei zentimetro zabalean.

Kurpillak antolatzeko burni ustaia erabiltzen zan, sutegian landua. Bost zentimetro oi zituan zabal eta bat lodi. Kurpillik aundienak berrogeita bost zentimetroko diametroa zuan; besteak berriz, ogeita amar eta ogei.

Plantilla baten gañean ateratzen zizkion kurpillari ortzak, trintxaz eta malluz. Baña, ortzak atera aurretik, jakin bear zuan erlejugilleak erlejuia ze alturatan ipiñi bear zan. Gauza onek garrantzi aundia zuan bere lanerako. Adibidez, berrogei ortzeko kurpilla eta amarreko pinoia zeramatzin erlejuia beerago ipiñi bear zan ogeita amar ortzeko kurpil inperiala eta zortziko piñoia zeramatziña baño.

Kurpillak landu ondoren piñoiak eta ardatzak antolatu bear ziran. Piñoiak altzairuzkoak dira eta sutegian eta txinkotean lantzen zitute. Piñoi aundienak bostetik zazpi zentimetroko diametroa du, urrengoak bostekoa eta txikiak irukoa. Erlejuan jarri aurretik, kurpillari eta piñoiari ortzak legundu egin bear zaizkie limez. Bi barra doaz gurutze tankeran, kurpillaren sendogarri.

Gure artean ez da gaurkoa erlejugintza. 1766-n urtean, «Real Sociedad Vascongada de los Amigos del País»-ek esaten digunez, XVI-n, gizaldian, bi ayarrek, Ariztarazu-ko beren olan, gelarako erleju bat antolatu omen zuten. Eskulangille auen abizena Etxabe omen zan. Eskolatu gabeak ziran eta bein bakarrik ikusi omen zuten erlejuia nola egiten zan.

Yeregitarrak berak ere ez ditugu oraingoxe erlejugilleak. Famili onetako leenbiziko errementaria eta erlejugillea Franzisko Yeregi Zabaleta izan zan, guk dakigunez.

Yeregi-tar Franzisko Leiza-n jaio zan, 1760-n urtean. Asieran zurgiña omen zan. Zurgintzan zebillela parroki elizako erlejuia ikusi omen zuan. Ua ikusi ta zurezko erleju bat antolatu omen zuan.

Erleju ark orduak eta erdiak bein jotzen zituan. Benetan ikustekoa omen zan erleju ua eta Yeregi Iruña-ko esposiziora joan zitzaigun bere erlejuarekin. Makiña bat jende bildu omen zan asmakarri ua ikustera, eta azterlaririk zorrotzenak ere zurezkoa izatea beste akatzik ez omen zion arkitu.

Beraz, asmo oneko jendearen iritzia onartu ta, burnigintzara aldatu zan. Burnigintzan ikasi egin bear, ordea, eta erriz aldatu bear izan ortarako. Ezkondua eta famili duna izaki aldapa-gora egingo zitzaion noski erriz aldatze au baño, aurrera-griñak eragiñik, menderatu zituan eragozpen guziak eta Larraun ballara-ra aldatu zan Yeregi. Ortarako, bere aidekoen etxera bialdu zituan aurrak eta emaztea neskame. Bera Arruiz-ko sutegira aldatu zala dirudi eta laister langintza onetan ere maixu agertu zan.

Urte pare batean ikasle egon ondoren, berriro ere Leitza-ra itzuli zan eta familia bildu. XVIII-n gizaldiaren azkenaldean gertatu zan eta ontan izan zuan asiera Yeregitarren burnigintzak.

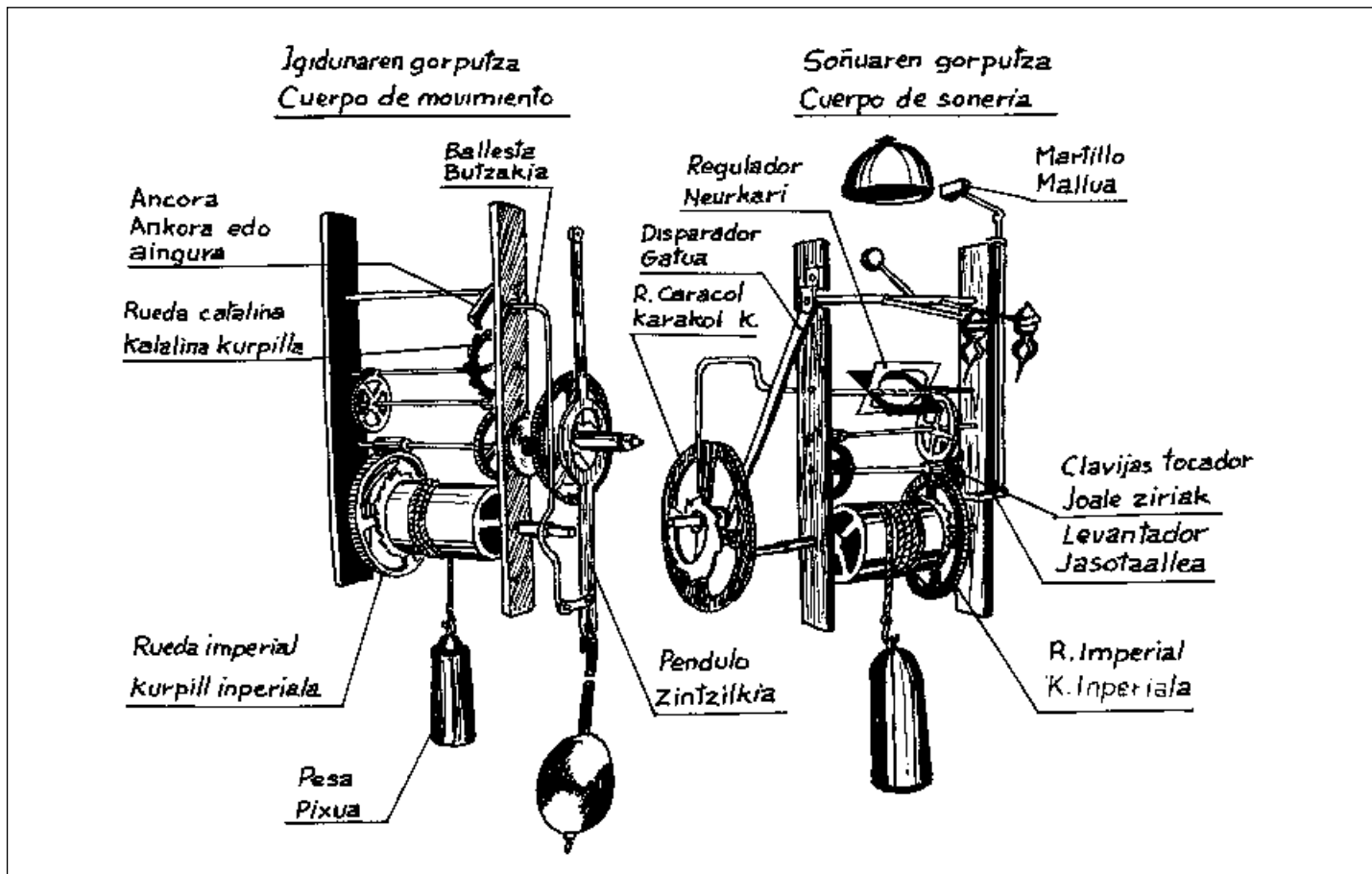

Sutegian antolatzen zituan balkoietarako burniak, eta arrobirako eta nekazaritzako tresnak. Baña, kanpatorreko erlejuak ziran bere langintzaren ardatza.

Guk dakigunez, Betelu-ko elizarako antolatu zuan Franzisko Yeregi-k bere leenengo erlejua. Lan onen agiria 1796-go apirilaren amabostekoa da. Idazki oni esker dakigu erlejua zernolakoa zan: zintzilikario duna, tupikizko bost kurpil, ardatz biribillak, altzairuzko piñoiak eta ogeitalau ordurako kuerda zituana. Erleju zaarra 1748-n urtekoa zan. Irakurtzen dugunez, erleju zaarra eta larogeita sei dukat eman zizkioten Yeregi-ri. 1796-n urteko S. Pedro egunerako bere lekuan jarria utzi bear zuan erleju berria Yeregik. Bere gain artzen zuan erlejuaren sei urteko ibillia, eta, bear izan ezker, konponketa. Erriak, mantendu egin bear zuan eskulangillea eta sutegian lagundu. Erriak eta elizak erdibana ordaindu bear zioten esan dugun dirua.

Erleju onek, ordu ta ordu erdiez gañera, ogeita amairu takateko jotzen zituan arratzaldeko iruretan Jesus gurutzekoaren oroipenez. Yeregi-ren erleju onek 1962-raño iraun zuan Beteluko kanpantorrean. Gazteizko Murua-ren lantegitik ekarria dute oraingoa.

Inza-ko sartu-irtenen liburuan agertzen danez, 1802-n urtean sei errel eta erdi ordaindu zituten erleju-kutxa edo etxe zurrun baten gatik. Erri ontako kontuetan agertzen danez, 1805-n urtean irurogei peso eta bi erreal eta erdi ordaindu omen zitzaizkion Betelu-ko errementariari.

Burlada-ko erlejua ere Franzisko Yeregi-k egin zuan. Lan onen agiria 1821-go martxoaren amabian dago idatzia. Agiri ontan dionez, ordurako Betelu-n finkatua zegoen Franzisko Yeregi. Neguan zortzietan jotzen omen zuan erleju onek illunezkillia eta udan bederatzieetan. Lau urtean eskulangillearen gain gelditzen zan erlejuaren etorkizuna, kontuartzallearen erruz aberiren bat ez bazetorkion beintzat.

Gure iritziz, Betelu-ko erlejua egin zuanez gero, Betelu-n bizi izan zan Yeregi, «Etxetxo»-n. Orain dala lau edo bost urte izkutatu zan etxe au. Gaur, izen orrekin ezagutzen dugunaren alboan zegona zan.

Franzisko Yeregi-k bere seme Juan Manuel Yeregi izan zuan lanbidean jarraitzalle. Juan Manuel ere Leitzan jaioa genduan, 1795-n urtean, baña «Etxetxo»-ko sutegian izan zuan bere lantegia, eta Betelu-n il zan 1848-n urtean.

1843-n erri onetako aukeratzalle izan zan. Urte onetan bertan Lizarraga-ko udaletxearekin agiri bat izenpetu zuan. Agiri onetan dionez, urte ontan bertan, San Fermin egunerako erlejua bukatua euki bear zuan Yeregi-k.

Errementari onen beste erlejuen artean aipatuenetakoak auek ditugu: Iruña-ko San Lorentzo elizakoa eta 1849-a ezkeru Iruña-ko Udaletxean arkitzen dana. Arantzazu-rako ere egin zuan Yeregi-k erleju bat. Komentuko pape-retan dionez, lau milla ta berreun erreal ordaindu zituzten erleju onen gatik.

Arantzazuraño eramatea, sokak, kutxa edo etxea eta bear zan tokian jartzea iru milla seireun eta irurogeitamabi erreal kosta zitzaizkien 1853-n urtean<sup>1</sup>.

Juan Manuel Yeregi-k bazuan anai bat Juan Franzisko zeritzana. Denbora-rekin onen seme bat izan genduan «Etxetxo»-ko sutegian buruzagi. Juan Jose zuan izena eta leengusu batekin ezkondu zan, Juan Manuelen alabarekin.

Juan Jose Yeregi 1819-n jaio zan Betelu-n, eta erri ontan bertan il zan 1887-n. Eskulangille onek antolatu zituan erleju batzuek. Ezagutzen dugu Yeregitar Juan Jose-k Espinal-go erriarekin izenpetu zuan idazki bat. 1884-n urtekoa da. Erri ontarako erleju bat egiteko eginkizuna izenpetu zuan, iru milla ta bosteun errearen gatik. Onela ordainduko zioten dirua: aurreneko aldian milla erreal jasoko zituan eskulangilleak; urrengo urtean, sasoi berean, milla ta berreun erreal; eta irugarrengoan, 1886-n urtean, ordaintzeko gelditzen zan guzia, milla ta irureun erreal. Idazki onek berekin daramatzi bear diran agiri eta izenpeak.

Badaukagu begien aurrean beste idazki bat ere. 1877-n urtekoa da eta Altzaga-ko erriak Yeregi-rekin egiña da. Erri onek ondo eta motz lotzen du eskulangillea. Benetan ezer gutxi uzten du aidean idazki onek.

Juan Jose Yeregi-ren ondorengoa Bonifazio Yeregi izan zan. Au dugu Betelu-ko sutegian famili ontako laugarrena. Betelu-n jaio zan, 1850-n urtean. Erri ontan bertan eman zituan aizkenak, 1911-n.

Yeregi-tar Bonifazio-ren sutegian ikasi zuan Zubillaga-tar Inazio-k bere langintza. Zubillaga orexaarra genduan eta ontaz jardun giñan beste liburu batean.

Bonifazio Yeregi-k erleju asko egin zuan: Marzilla-koa, Saldias-koa, Napa-roa-ko Gaintza-koa, Billanueba-koa, eta abar.

1884-an Andres Yeregi jaio zan Betelu-n. Bonifazio-ren semea. Gaurrengungo Betelu-ko errementari zaarra.

Aitarekin ikasi zuan lanean. «Etxetxo»-ko sutegian jarduna dugu beti Andres Yeregi.

Bere arpegi zuri-gorriarekin Andres ez dugu gizon txikia. Onen begi argiek begiratu azkarra dute. Buru onekoa eta iztun alaia dugu Yeregi. Ondo daki bere erriko eta inguruetako berri. Aski zaigu Yeregi-tar Andres ikustea bere aurrekoak zer nolako eskulangilleak ziran oartzeko. Andres oso trebea izan dugu bere lanean, eguneroko lan arruntean eta arte lanean ere bai. Onek

---

1. Bear bada, Juan Manuel-ek egindakotzat eman dugun erleju au egiten, bere illoba eta sui, Juan Jose Yeregi-k izan zuan zerikusirik. Juan Manuel il eta andik bost urtera egindako ordain agiria ikusten baitugu Arantzazu-n.



egindako erlejuak ditugu Izurdiaga-koa, Igoa-koa eta Latasa-koa. Azkenengo au 1914-an egiña.

Andres Yeregi-ren semeak beste lanbide bati eldu dio. Argatik orain dala sei urte ezker, «Etxetxo»-ko sutegia geldi dago. Ez du inguruetara berorik zabaltzen. «Etxetxo»-ko sutegia betirako oztu zan. Kondairan sartua dugu, ixil-ixilik.

«Etxetxo»-ren atarian, leen aitatu dugun zurezko alkian eserita, andago gure errementari zaarra, bideko gertakizuneri begira eta ezaguneri agurka, sutegiaren kondaira gogoan duala.

Yeregi izeneko beste eskulangille batzuek ere badira. Trebeak auek ere. Aginaga-n izan zuten beren sutegia.

Guk, ontan amaituko dugu gaurkoa, aitatu gabe utzi ditugun beste zenbait erlejuren oiartzunari belarriak adi dizkiegula.

## Zatogillea

---

Beste leku askotan bezela, gure artean ere larru-ontzeko lanak garrantzi handia izan du. Ala ere, zagigintza, eta zatogintza erbestekotzat begiratuak izan ditugu gure artean. Langintza auek guretzako etorkiñak izan dira. Gauz onetan, sagardoak, gure erriaren edari izan danez gero, zer ikusia du, gure ustez.

Gaurregun, beste larru-ontzeko lantegi askoren ondoan, Gipuzkoa-n zatogille gutxi ikusten ditugu. Ez dugu ziur-ziur esango bat besterik ez dala, baña, bai guk auetako esku-langille bat besterik ez dugula ezagutzen. Eta Ordizia-ko Billafranka-n arkitzen da eskulangille onen lantegia.

Lantegi txikia dugu Ordizia-ko zatogille onena. Eta au orrela dala, ez gara aurrenekoan, zuzen-zuzen bere ateetara eldu. Bati eta besteari galdetu bearra izan dugu onen atarira iristeko.

Urdaneta karrikan dauka zatogilleak bere langintzarako lekua. Lantegi txiki au beste denda askoren tartean dago, eta automobil illara baten atzean gordea. Eskulangillearen lantegia edo kaiola bai, an zegoan, baña, eskulangillea edo txoria, kanpoan. Bazkal-ondoa zan, eta bere eguneroko oitura zaar bateri jarraituaz, zatogillea aldameneko kafetegian zegoen, eta guk an bertan agurtu.

Martzelino Santamaria Peña dugu Ordizia-ko zatogillea. Eta guk lantegia kostata billatu badugu ere, ez uste gizon ezezaguna danik. Santamaria oso ezaguna eta lagunarteko gizona dugu. Eta iztuna eta alaia agertzen zaigu leenbiziko itzetik. Umore onekoa. Alkarizketan, bere bizitzako goraberak, aspaldi xamar igaroak, aski ondo gogoratzen zaizkio. Zatogille onek ez du nolanaiko burua.

Santamaria, Burgos-ko Villimar auzoan jaio dugu, 1892-go otsaillaren 13-n. Amalau urte bete zituanean, Araba-n, Salbatierra-ra joan zan, zatogintza ikastera. Kostantino Peña zatogillearengana.

Emen urte bete egin ondoren, bere sorlekura itzuli zan osteria; Maurizio Lopez Mendibil zatogillearen lantegira. Baña, emen iru illabete igaro ondoren, Tolosa-ko Tomas Bartolome Kastro zatogillearengana joan zan.

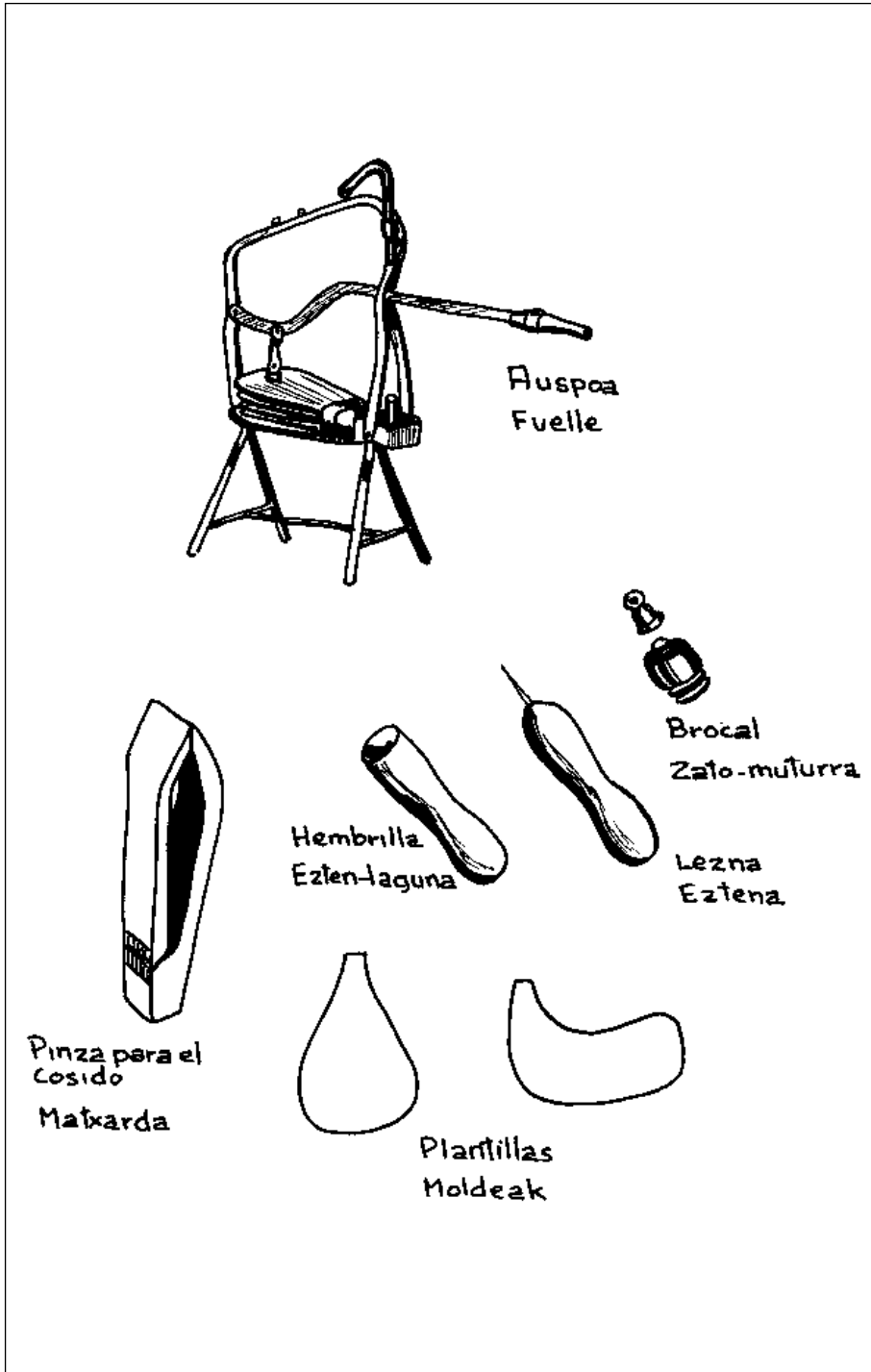

Bartolome-ren lantegia gogoan dugu. Tomas Bartolome, Zamora-ko probintzian, Fermoselle-n jaioa zan, 1870-n urtean. Eta Zamora-n ikasi zuan zatogintza.

Bartolome-k bi edo iru urtean Gazteiz-en izan zuan bere leenbiziko lantegia. Gero, 1900-n urtean Donostia-ra bizitzera joanik, bertan, Okendo karrikan, iriki zuan lantegia.

Andik bi urtera, eskulangille onek Tolosa-ko Soldadu kalean beste lantegi bat iriki zuan, eta auek gutxi ez dirala, Frantziko eskeari erantzunaz, 1927-n urtean Baiona-n ipini zuan irugarren lantegia. Orrela, gizon langille onek iru lantegian buruzagi igaro zituan urte batzuek. Beste eskulangille askoren moduan, Bartolome lanerako bakarrik bizi izan zan. Gaur, Bartolome-ren lantegirik ez da gelditzen.

Tolosa-n bazan ere beste zatogille bat: Izurdiaga. Joakin Izurdiaga napparra genduan. Karliten bigarren guda bukatu ondoren, 1886-n urtean Iruña-tik etorri ta, Tolosa-n iriki zuan bere lantegia.

Tolosa-n, aurreneko bere lantegia Agintari kalean izan zuan Joakin Izurdiaga-k, eta urteekin, bere seme Luziano-k jarraitu zion lanbideari.

Zatogintza au, erriko depositu edo alondiga urbillago izateagatik, Agintari kaletik Rondilla kalera aldatu zuan. Eta azken urteetan Soldadu kalean eza-gutu genduan, gero Ezeiza ta Zubillaga gurdigilleek beren lantegia eduki zuten etxean. Zatogintzategi onen ateak 1934-n urtean itxi ziran betiko.

Baña, berriro joan gaitezen Martzelino Santamaria-rengana. Ikusi dugu nola eskulangille au Tolosa-ko Bartolome-ren lantegira etorri zan. Baña, emen ere ez zan denbora luzerako. Gaztea zan eta ez zuan leku batean egoteko zaletasunik. Bi urte Tolosa-n igaro ondoren, berriro Burgos-era joan zan, leenago ezagutzen zuan Lopez Mendibil-en etxera.

Baña, ez dira emen bukatzen gure zatogille onen ibillerak. Burgos-en aldi motz bat egin ondoren, eta Tolosa-ko deiari erantzuna emanaz, Bartolome-ren ondoan ikusten dugu berriro. Eta ez lanean bakarrik, sasoi artako oitura bati jarraituaz, familiko bat geiago bezela bizi zan zatogillearen etxean.

Gauza auek orrela dirala, zatogille onen gogoa bere kontura lana egitea zan. Orrela, Tolosa-n bigarren egonaldi onetan iru urte igaro ondoren, Ordizia-n iriki zuan lantegia, 1913-n urtean. Araz gero, lantegia Urdaneta kalean izan du. Aurrena, 31-n zenbakia daraman etxean, eta azkeneko ogeita amairu urteetan, gaur ikusten dugun leku berean, 14-n zenbakia daraman etxearen azpian.

Santamaria-k 80 urtekin zatogintzan jarraitzen du. Eskulangille au dugu Gipuzkoa-ko zatogillea.

Baña, guk aitatu ditugunetatik kanpora, beste erri batzuek ere baziran beren zatogillea zutenak. Santamaria-k gogoan du, gizaaldi onen asieran Jose Gerrero-k Donostia-n zuan lantegia, eta onen ikasle batek, Anastasio Casado-k, Bergara-n iriki zuan beste bat. Ez dauka aaztuta Daniel Larrotxa ere. Au Zenizero-n jaioa zan eta Urretxu-n izan zuan bere zatogintegia.

Gaurregun, Gipuzkoa-tik kanpora, zatogintzak eusten dio bere antziñako garrantziari. Iruña-n badauzkagu lau edo bost zatogille beren izena goieneko mallan dutenak. Oietako bat, zaarrenetakoa, Gregorio Perez dugu. Ta bestea, au ere ez gaurkoa, Juan Jose Etxarri, «San Fermin» izenez ondo ezaguna azokan.

## Zagigintza

---

Zagigintzaren teknika oso esku-langintzakoa dugu. Zagiginari, ordea, zatogille izena ematen zaio geienetan.

Zagiak auntzaren larrua darama. Oitura zaar bateri jarraituaz, esku-langille auek abere-iltokitik erosten zuten larrua, gaur ordea, Cobarrubias-en, Calatayud-en, Andujar-en, Zaragoza-n, La Mantxa-n eta Extremadura-ko bi probintzietan agertzen dira larru-lekurik ezagunenak eta aundienak.

Zatogille guziak ez dute era berdiña ibilli beren lanean. Guk zaarrenari jarraituko diogu, antziñako lan-kutsu aundiena agertzen duanari.

Zagia egiteko, osoko larrua da bearrezkoa. Bein larrua etxeratzen duanean, au gatzatzea izaten du esku-langilleak bere aurreneko lana. Onetarako kilo erdi bat gatz eman, eta mai gañean zabaltzen da larrua. Bost edo sei egunetik bein erabilli bearra izaten du. Illa-bete bear du gatzatzen, larruari illea erori ez dakion. Baña lanketa au baztartua daukate zato edo zagigilletan batzuek. Ordez, zimurrak kendu eta legortu egiten dute. Ez dago esan bearrik eguraldiak zer ikusi aundia duala larru legortze onen iraupenarekin.

Gatzatu ondoren larru-jostea dator. Au zagi-barnean eta aragi aldetik egiten da, zagiak bere patxada artu dezan. Zagiaren josteta, lan onetarako aproposa dan zur baten gañean egiten da. Eta lanketa au errextu dedin zatogilleak bere belauz eusten dio zagiari.

Josi ondoren, zatogillea auspo batez baliatzen da zagia puzteko. Auspo au aundia da eta zatogilleak eskuz eragiten dio.

Ondoren, ille-mozketa dator, ille-mozketa ontarako guraiza aundi batzuek, lan ontarako egiñak, erabiltzen ditu zatogilleak.

Gero, larruak izaten dituan aragi kondarrak kentzeari ekiten dio. Langintza au errexteko, igeltsoz, estaltzen du larrua, eta sega erabiltzen. Baña segaketa onetan doaia bear du eskulangilleak, larrua ebaki gabe egin nai badu.



Marcelino Santamaría. Ordizia

Orain, larrua, leguna eta garbia, illeak kanpo aldera dituala, ontzen jarzen du. Larru ontze au garrantzi aundikoa da langintza onetan. Lanketa au, egiañaren poderioz errexa bazaio ere, zatogilleak ez du txoro-txoro egingo.

Zagi barne ustu baño leen, larrua ontzeko bear dan tanua naasten dio urari. Zatogilleak erabiltzen duan tanua arte-azaletik ateratzen da. Larru ontzeak ez du beti denbora berdiña bear. Ogeita amar egun naikoak izan ditezke eta baita berrogei bear ere. Zagi-larruak banaka ontzen dira. Ulerbidezta artu dezagun larogei litroko zagi bat. Zagi onetara lau litro ur eta lau kilo tanu ustutzen dira.

Ogei egun barru ura eta tanua berritu egin bear zaizkio. Larrua bueltaturik, segatu eta berriro, leen bezela ipintzen du, illea kanpo aldetik duala. Berriro, lau litro ur eta lau kilo tanu usuaz, amabost edo ogei egunean itxoi-ten da. Ur-aldaketa egunero egiten zuten zatogilleak ere izan dira.

Larru ontzeko denboran zagiak ez du egokera berdiñean egon bear. Egunean iru edo lau aldiz aldatu bear da. Begiratu bear zaio ere, ur faltarik izan ez dezan; bestela, larrua erre egingo bailitzake.

Larru ontzea bukatzean, larruari berriro buelta ematen zaio. Irugarren aldiz segatzen da, obekiago garbitu dedin, eta oial batekin olio z bustitzen. Ondoren, larru ondua barne aldera eta illea kanpora dala uzten da. Zagia zintzilika legortzen da. Baña bein ere ez eguzkitan; eguzkiak larrua igartu eta alperrik galtzen baitu.

Zagia, bein ondua eta legortua dagonean, igurtzi egin bear da. Onetarako eskulangilleak larrua bi eskuekin eldu ta orman edo ortarako daukan arri batean takatzen du. Ordizia-ko zatogilleak onela esaten digu: «Larrua zatogillearen kopetako izerdiarekin biguntzen da». Sinisten dugu au.

Zagia bigundu ondoren, azkeneko langintza gelditzen da. Zagia pikatzea. Larogei litroko zagi batek bost kilo pika bear ditu.

Piñu-erretxinarekin egindako pika erabilli oi da. Eta olio ona darama naastua. Zagi barnean ustu baño leen, sutan urtzen da. Orain zatogilleak bere zagia barnetik berdin pikatu dedin, igurtzi egiten du.

Zagiaren iraupen onerako litro pare bat ozpin ere ustutzen zaizkio. Azkenik, eta au oso gutxitan, zagi txikiari bere muturrekoa jarri bear zaio.

Saldu baño leen, Santamaria zatogilleak zagia ur otzarekin bustitzen du. Joskura azitzeko egiten du au.

Kamionak azaldu arte, ardoa, eta olio ere berdin, zagietan erabiltzen zan. Bagoi batek larogei ta amar zagi artzen zituan, larogei ta amar edo eun litrokoak.



Baña, naikoa dugu urte batzuek atzera begiratzea taberna eta almazene-tan ere zagiak ikusten zirala jabetzeko. Baña, gaur, erabat izkutatu ez bada ere, zagia baztatu xamarra dago. Badira oraindik zagia erabiltzen dutenak. Batzuek, erostunak beren naia orrela agertzen dutelako, eta beste batzuek leengo oitura zaarrari beren lanean jarraitzen diotelako.

Zatogilleen lantresnak auek dira: bi zur, matxarda tankerakoak, bat fijoia eta bestea ibilkorra; josketarako eztena; guraizak eta sega. Josteko ari pikatua erabiltzen da, eta bere muturretan basaurdearen zurdakia darama. Zurdaki onek eztenarekin egindako zuloan sartzen laguntzen du.

Zagi bat egiteko ez da beti denbora berdiña bear. Denbora onekin zer ikusia badute gatzatzeak, larru ontzeak, eta legortzeak.

Orain dala berrogei ta amar urte, ogei ta amar litroko zagi baten balioa amasei peseta zan, eta ogei ta amar edo ogei ta amabost pesta larogei litroko zagiarena. Gaurregun, zagi aundi bat zazpireun pesetan saltzen da.

## Zatogintza

---

Eskulangintza askoren gixan, au ere, ez da beti baztar guztietan berdiña. Alde aundirik ez bada ere, zerbait-zerbait izaten da eskulangille batetik bestera. Baña, zatogintza, guk ikusi dugunez, erabateko eskulangintza da. Jakin du bere antziñako kutsuari eusten. Baña, beste eskulangille askoren bideari jarraituaz, langille auek ere gutxitzen dijoaz.

Baña, ala ere, ez uste izan zatoa gaurregun gutxi erabiltzen dan gauza danik. Ez, zatoa aski ikusten da gure egunetan. Zatogintzaren garrantzia aitzin dijoa. Gaurko egunak ez dira txarrak zatogillearentzat. Onetan zer ikusi aundia dute erbesteko ikusketarietako edo turistek. Baña, au da langintza onekin gertatzen dana: antziñako lantegi txikiak utzi ta, beste berri ta aundia goen billa dijoala. Eta lantegi aundi auek eskulangintza zerbait galdua agertzen digute; galtzen doa antziñako zatogillearen irudia. Eskulangilleak, berak bakarrik edo beste ikasle baten laguntzaz zatogintza eramaten zuateko irudia.

Zagiak bezela, zatoak ere auntzaren larrua eramaten du. Orain dala urte batzuek arte, josi ondoren egiten zuten larru ontzea. Gaur, zatogille batzuek leenago bezela jarraitzen badute ere, geienek larrua ondu ondoren ekiten diote beren langintzari. Larru ontzearen berri eman dugu zagiaz mintzatu guran. Orregatik, ez dugu uste bearrezkoa danik berriro gauza bera idaztea.

Zatogilleak, larru ondua ebakitzeko mai baten gañean zabaltzen du. Lan-keta onetarako molde batzuetaz baliatzen da. Zato bakoitzak bere neurriko moldea bear du, eta au larru gañean ipiñiaz labana zorrotz batekin, azkar eta errex ebakitzen du. Ebaki ondoren, illeak kendu eta iskiñak txukuntzen zaizkio larruari. Langintza ontarako zatogilleak guraiza aundi batzuek erabiltzen ditu, ardi guraizen berdiñak.

Ondoren, zato barrenaren jorsketa dator. Geienetan lana au emakumeek egiten dute. Auek izaten baitira jostorratza erabiltzen iaioenak.

Zatoari bere tankera eman ondoren, bere jorsketa dator. Sasoi bateko zatogilleek lan au eskuz egiten zuten, gaur ordea askok, geienek makinaz egiten dute. Eskujorsketa aaztu xamarra daukate gaurregungo zatogilleek.

Josketa bukatu ondoren, zatoa, galtzerdi baten gisan, bueltatu egiten da. Aurrena aoaz puztu, eta, gero, josturari itsatsita jartzen duan burni batez baliatuak bueltatzen du alderantzira.

Zatoa, pikatzeko prestatua gelditzen da orain. Eta larrua legortu ondoren –eta ontarako itzalean eta zintzilika uzten da–, zatogilleak pikatzeari ekiten dio. Langintza au kontu aundikoa dugu zato on bat ateratzea nai badugu. Zatogille guztiek etzuten pikatze au berdin egiten. Tolosa-ko Bartolome-k pikeari olio, baatzuriak, tipula eta azido zitrikoa naasten zizkion. Zatogille onentzako emen zegoan zato baten zer ikusirik aundiena.

Esan dugunez zato pikatzeak garrantzi aundia du langintza onetan. Emen dago zatoaren iraupena eta ardoaren gozo ona. Pikatzeaz bukatzen da zatogintzaren aurreneko zatia.

Zatoaren zuloak bi bat zentimetroko diametroa dute ao erdian. Zulo onetan sartzen da zato-muturra. Au izan diteke zurezkoa, adarrezkoa, bakelitzakoa edo plastikozkoa. Baña, onena adarrezkoa da, naiz eta garestiagoa.

Zato-muturra jarri ondoren lotu egiten da. Lotuketa au ugelkarien sokaz egiten du. Baña, soka au piketan busti bear da; zazpi edo zortzi ari ditu. Ondo lotzeko, naikoa izaten du zatomuturraren barrenari iru buelta ematea.

Sasoi batean egiten zuten *uretik ateratzea* zeritzan lanketa ere. Onetarako zatoa ur-epelean sartzen zuten, bero xamarrean obe. Ur oni eskukada bat edo bi pike naasten zitzaizkion. Orrela, obeto gogortua gelditzen zan larrua eta zatoa obeki bukatua. Baña, gaurregungo zatogille geienek bazartua daukate lan ori.

Azkenik, zatoa dotoretzea izaten da. Ao gañean, zato-muturra izkututzen, lepo-kilizta darama, eta beti gorria; zatomuturraren bukaeran, lokarritxo bat, au ere, geienetan, gorria. Zato batzuek, erabiltzen errezago ditezen, beren buelta guzian lokarri bat daramate.

Santamariak egiten dituan zato txikienak litro erdikoak dira, eta lau litrokoak aundienak.

Zato txikienak amar errealean saltzen zituan eta iru pesetan litrokoak. Gaurregun, litroko zatoaren prezioa eunda berrogeita amar peseta ingurukoa da, eta bi litrokoa eunda larogeita amarrean saltzen da. Eskulangille onek egunean ogei bat zato josten zituan.

Apaingarri aberatsez ornitutako zatoak ere egiten dira gaur. Ardi larruzkoak dira. Eta, zatogilleak larru ondua erosten du ortarako. Bere barnean gomazko mazkuria darama. Auek ez dira josten leen aitatu dugun zatoa bezela. Plastikoz josiak dira, eta *bibo* deritzan zenefa bat daramate, gai berdiñekoa. Txuria edo gorria izan diteke zenefa, bi kolorez dotoretua. Baña, zato auek ez dira zatogilleen gustokoak.



Marcelino Santamaría. Ordizia

## Luzaide

### Eskulangille bati bisita

---

Orreaga-ko –Ronzesballes-ko– orma zaarrak zerikusi aundia izan dute gure kondairan. Zugaitz ederrak ingurun dituala, benetan leku ikusgarria dugu Orreaga. Baña, bere antziñako arriak eta tellatu illun zorrotzak utzi orduko mendi tartean sartzen gera. Baztar trakets eta aldapatsuan barrena doa bidea. An altxatzen zaizkigu Txangoa, Astobizkar, Bentartea, Mendi Txipi, Lepoeder eta Ibañeta. Baita ere Lindux, Ortzanzurieta eta Girizu mendiak; milla metro ta geiagokoak azkeneko auek danak.

VIII-n gizaldiaz gero guda gertaeratan naastuak azaltzen zaizkigu Luzaide-ko lurak. Luzaideko mendi zuloetan gertatu zan, diotenez, Karlomagno-ren ondamendia.

Gaur, erderaz, Valkarlos izena badarama ere, bere aurreneko izena Luzaide du erri onek, eta oraindik ere izen au darama euskeraz. Luzaideren kondairak Santiago bidearekin zerikusi aundia izan du. Auek ola, Luzaide-z ari geranean, antziña bide ondoan agertzen ziran errukietxe ta ermitak datozkigu burura, Santiago bidean zegolarik. Lapur eta bizimodu txarreko jende ugari ere ezagutu zuan Luzaide-k bere antziñatan.

Jose Maria Satrustegi adiskideak, beste gauza askotaz ezetzik, asko du Luzaidetaz ere idatzia. Etnologia aldetik ainbeste lan egin duan apaiz onek ala dio Luzaide-taz: «Asieran amalau etxe ziran, eta leenago iru besterik ez». Satrustegik dionez, gaurregun Luzaide finkatua dagon lurraldea 1110-n urtean, Fortun Sanz de Yarnoz-ek eta bere emazte Ermisenda-k Leire-ko komentuari emandakoa da.

Luzaide-ri, antzeko beste errieri bezela, garesti atera zaio muga-erri iza-tea. Sesioa eta gerra ugari. Bein baño geiagotan izan da Luzaide errea. Gaurregun bere buruaren jabe azaltzen zaigu Luzaide. Garai batean, ordea, Erro-ko Udaletxearen mende egon zan.

Elizaz Baiona-ko elizbarrutikoa zan Luzaide. Aurreneko parroki eliza San Juan Bautista-ren zaindaritzapean egon zan. Gaurkoa Santiago-rena da. Eliza

garbia da; garbiegia bear bada. Ez dugu ikusi ezko-bildu oririk, ezta atxa aundirik ere.

Eliza onen aldare buru erdian Santiago-ren irudia ikusten dugu, zaldigañean; zaldiak azpian moro gizarajo bat zanpatzen duala.

Luzaide muga-erri dala esan dugu. Muga-erri diranek beren nortasuna arriskuan oi dute maiz. Baña, zorionez au ez da beti orrela gertatzen.

Luzaide-k eusten dio bere izateari. Jakindu eusten bere oitura eta festa-erri. Erri onetan oso izen aundikoak izan ziran irri-gaxtoko karrosak.

Baña, ez dute izen txikiagoa gaurregun ikusten ditugun dantzariak. Polit ikusgarriak dira jantziz; izen aundikoak trebetasunez. Dantzari auek ondo ezagunak dira erritik kanpora ere.

Luzaide-k zazpireun eta berrogeitamar biztanle ditu. Bere kale errian Udaletxea, pelota lekua, eta leen aitatu dugun parroki eliza dauzka. Udaletxean sekretarioa agurtu genduan. Tirapu du izena, eta bai azkarra ta argia Erriberako gizon au.

Kale-erritik kanpora Luzaide-k lau ballara edo auzo ditu: Gañekoleta amar etxekin-, Gaindolakoa –emeretzirekin-, Azoleta –emezortzirekin– eta Pekotxeta –amabirekin–. Pekotxeta ballaran dago Bentas deritzan auzoa.

Bentas-era joateko kale erritik pasatzen gera. Eta iru bat kilometro igaro ondoren, bide estu bati eltzen diogu, katean dabillen jendetzaren ixtilu azpergarriari iges egiteko.

Bentas-en zazpi bat etxe dira, eta bakoitzak bere solairuan denda bat du. Etxe auetan bat Agirre-nekoa dugu. Gaur berritua dago, baña badu bere kondaira. Agirreanean, Josefa Fernanda Borbon eta Borbon erregealabak, Jose Güell eta Rente-ren emazteak, seme bat izan zuan. Errege-alaba au Paula-tar Franzisko-ren eta Luisa Karlota-ren alaba zan, Asis-ko Franzisko-ren arreba; au, berriz, Isabel II-n senarra zan.

Bentas-ko beste etxe batzuen izenak: «Iturburu-Igoa» eta «Iturburu-Pedro Joxe».

«Iturburu-Pedro Joxe» etxe txikia da eta bide ondoan dago. Etxe onetan Auzki senar emazteak bizi dira. Orain dala urte batzuek arte, eskulangillea izan zan Pedro Joxe. Bere andrea dendan zegoan bitartean, Pedro Jose-k uztarria, eskuarea eta eskalapinek egiten zituan.

Pedro Joxe-k irurogeitamar urte ditu. Igarra eta arpegi zuriko gizona; txapela kentzean agerian uzten du bere burusoilla. Luzaidetar au benetan gizon leiala dugu. Ez daki zer egin guri laguntzearren.

## Luzaideko eskalapineilia

---

Pedro Jose Auzkik txukun jasoak dauzka bere lantresnak, orain erabiltzen ez dituanarren.

Uztarrigintzan intxaurra eta urkia erabiltzen zituan. Eskulangille onen uztarrria lepaezurrean ezarri eta adarretan lotzen da. Baña, ez da Gipuzkoan erabilli oi dana bezelakoa. Gure beste liburu batean emana dugu Gipuzkoa-ko uztarriaren berri.

Luzaide-ko *buztarri* edo uztarriak ez darama ere-zulorik. Ere edo edeari ubala deitzen zaio erri onetan. Buztarriaren belarrietatik ateratzen diran lau ubaltokietan lotzen da ubala. Erdiko zuloaren alde bakoitzean ubaltoki bat darama buztarri onek, eta buztarri ertz bakoitzean beste bat.

Erdiko zuloak, Gipuzkoa-n kurtere-zuloa. Luzaide-n udiria deritza.

Udirian sartzen da karro edo gurdiaren pertika. Emengo udiria burniz indartua da eta bealdea borobil xamarra darama. Zurari bi tirafondokin josia dago. Langintza au arotz baten esku joaten da.

Burulekuak kazola edo burutoki izena darama. Burutoki au egiten zurezko moldea erabiltzen du. Uztargintzarako Auzki-k bazituan bere moldeak. Uztargintzan erabiltzen zituan lantresnak auek dira; zeiria, bi xixel-kopa, aizkora, marraxa, eta zurezko eskuadra bat.

Luzaide-ko uztargintzaren berri eman dugunez gero, sar gaiten eskuaragintzaren eta eskalapingintzaren arloan.

Eskuara edo Luzaiden arrastelia, egiten urriz txara erabiltzen da. Sutan berotu ondoren, txararen goiko alderdia, alanbre batez lotuta gero, erdibitu egiten da. Lan ontarako labana bat izaten da bearrezkoa.

Zura erdibituta, beso batek ogei zentimetro neurtzen ditu eta ogeitamar besteak. Bear duan tankera galdu ez dezan, besoak makilla bati lotzen zaizkio, zura bear dan bezela gogortu arte. Neurritzat adar garbi eta igar bat erabiltzen da.

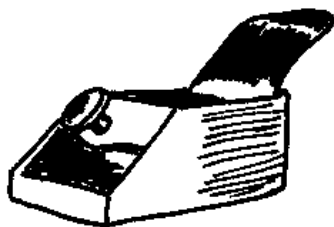

Marruxketa  
Cepillo

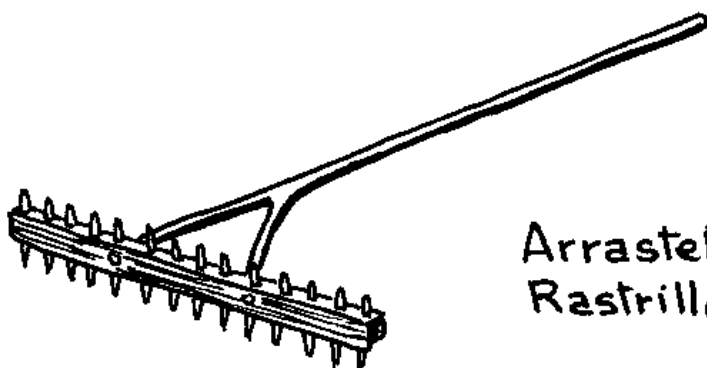

Arrasteliak  
Rastrillos

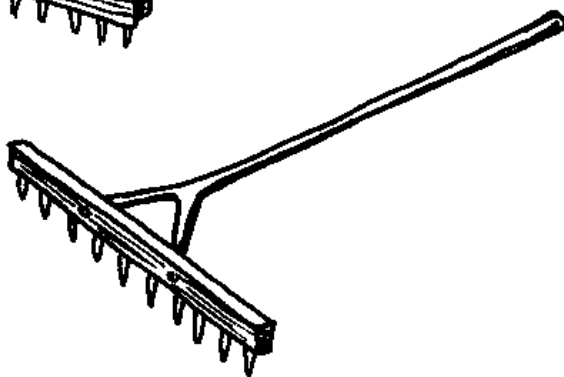



Arrasteliaren giderra edo kirtena marruxketa batekin txukuntzen du. Gider onen neurriak ez dira beti berdiñak. Giderra izan diteke metro bat eta irurogei zentimetrokoa, eta baita ere ogei zentimetro geiago dituana.

Burukoa kirtenari gurutzeka josia: gaztain egurrezkoa, arotz zepillo –arrabota–, batez landua. Ortzak josten diran zuloak metxa izenekoa lantresnaz egiten zituana. Arrasteliaren ortzak ere urritzezkoak dira. Marrazez landu eta labanez txukuntzen ditu. Marraza zurezko kirtena duan matxete bat da. Bere ertz batean kako fijo bat darama, labanaren zati berekoa. Luzaide-ko esku-langille onek badu beste matxetea ere. Matxete onek kakoa eta labana ez ditu zati batekoak. Lantresna au erraztuna edo uztaia daraman alki batean erabiltzen du, marraz-kakoa uztaian lotua daramala.

Arrasteliaren barrak, aldenik alde, amalau ortz oi ditu. Bere beso motzenaren aldean lau, beste aldean bost eta erdi aldean besteak.

Beste arrasteli bat ere egiten du Auzki-k. Au barra zuzeneko, amalau ortz ditu, danak alderdi batean. Giderrak metro bat eta irurogeita amar zentimetro ditu.

Eskalapineilia deitzen diote Luzaide-n Pedro Joxe Auzki-ri. Aitortu bearra dugu izen au ez dala esaten errexa aurrenekoan.

Zurezko oñetako au erri askotan erabilli izan da. Auek ola, ezin dugu esan ballara onetan bestetan egiten ez danik. Ala ere, guk emengo neurriak eta izkuntza erabiliko ditugu.

Bi eskalopin mota dira Auzki-k egiten dituanak. Espartiñen gañetik erabiltzekoak, eta anka gañean ubal bat zeramatenak. Besteak, berriz, anka-gaña larruzkoa zutenak eta azpitik beste oñetakorik gabe erabiltzeko egiñak.

Eskalapinak urkiaz eta altzaz egin ditezke. Intxaurrez ere bai; au oñaren-tzat beroxeagoa da. Baña, Auzki-ren iritziz, gaztain fiña da lan ontarako onena; begi eta korapillorik gabea alegia.

Zugaitza etxe aurrean zatitzen zuan, trenkasega batez, berak bakarrik edo beste baten laguntzarekin. Zati oien luzeroa ogeita amairu zentimetro zan.

Zur-puska auekin gero, bere loditasunak agintzen zuan bezela, bi, iru edo lau zati ateratzen zituana. Ondoren, lanerako zura prest uzteko, azala kendu eta aizkoraz txukundu.

Gero, aizkora bereizi batez, nai zuan tankera ematen zion. Aizkora onen giderra oso motza da, eta bere ao barnea leguna. Orrela, eskulangilleak esaten digunez, ezpala errex botatzen laguntzen duana.

Aizkora lana bukatu ondoren, muturraren eta orpoaren neurriak artzen ditu. Neurri oiek bere ertzetik iru eta bi zentimetrora dijoaz, eta xixel-kopa batez markatuak. Geroko lana errettutzeko, marka oietan ebaki txiki batzuek egiteko oitura zuan eskulangilleak.



Pedro José Auzqui. Luzaide

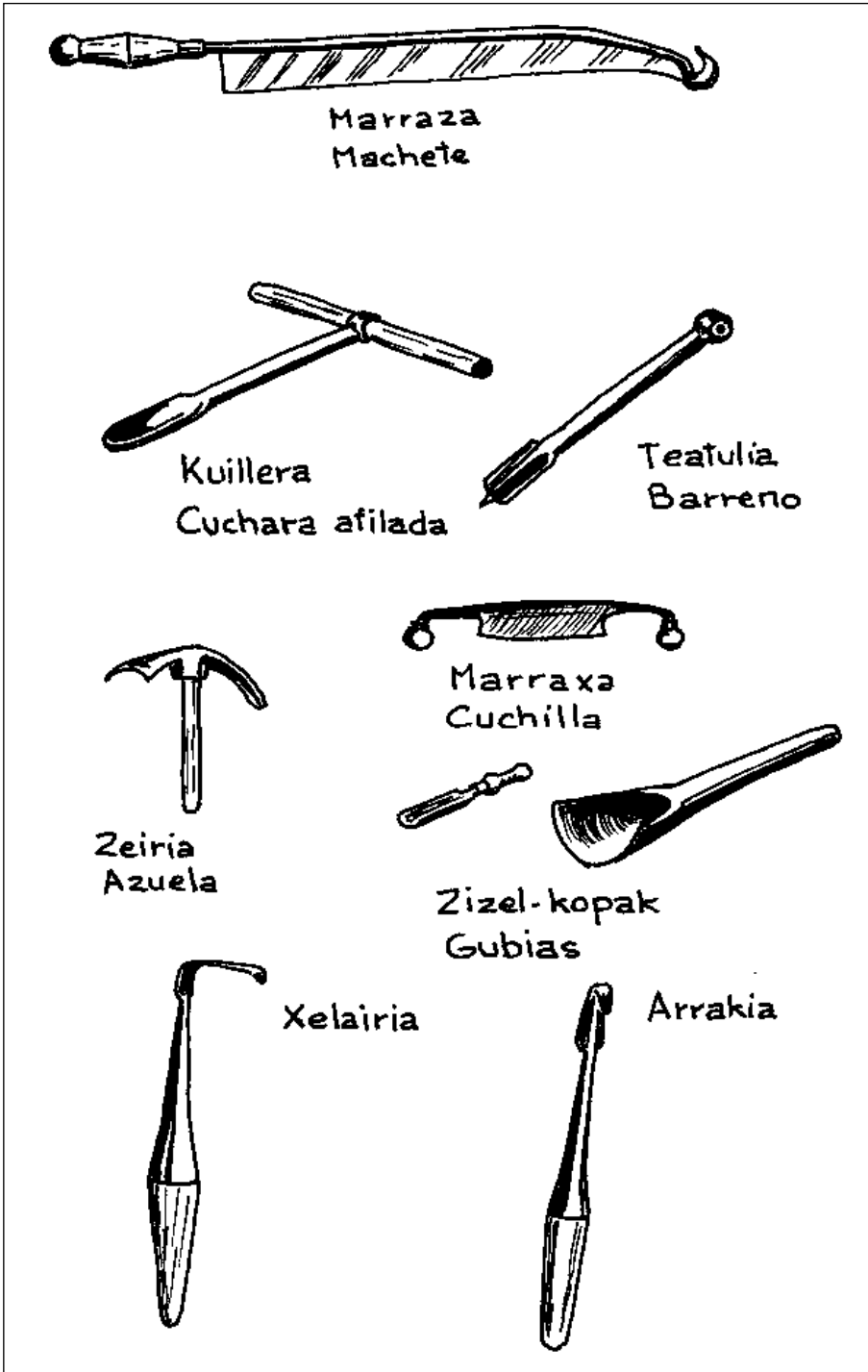

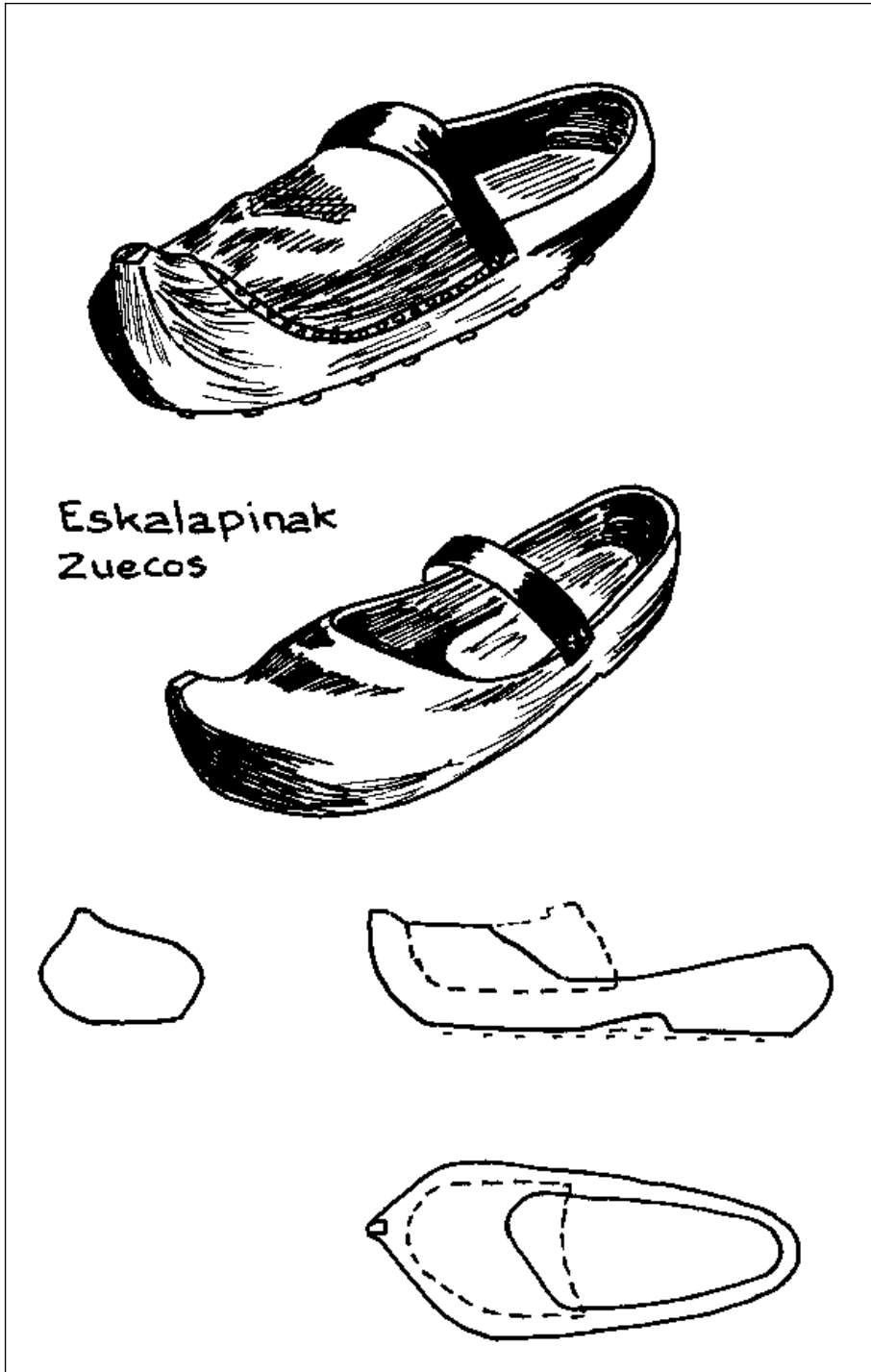

Arrakia, teatulia izenez ezagutzen du Auzki-k. Tresna onekin joaten da, poliki poliki, zuloa azi eta zabaltzen. Langintza au zentimetrokoa doa. Amalautik ogeita amaikara. Umeentzat amalau zentimetrokoak egiten zituan; eta geienak, ogeita seikoak, ogeita zazpikoak, eta ogeita zortzikoak.

Teatuliaz egindako zuloa kuillera batez azitzen zuan, bear zuan neurri-raño.

Kuillera lana eskalapinaren aurreko muturretik asten zan, orpoan bukatzeko. Esan bear dugu kutxara onek bi ertzak bakarrik lantzen zituala.

Eskalapinaren gañatiko zuloa zeiriaz egiten zuan. Lantresna onek besoak okerrak ditu eta muturrak oso zorrotzak. Langintza au teatuliaz bukatzen zuan.

Oñetako auen zorua xelariak lantzen zuan. Arrakia eta xelaria ia tresna berdiñak dira. Kakoen bukaeran bakarrik dute alde. Arrakia teatuli itxiagoan bukatzen dana da beste baño.

Muturrak eta kanpo aldeak leguntzeko aurreneko zatia marrazarekin egiten zuan, eta bukaera marruketaz.

Luzean ogeita zazpi zentimetro duan eskalapinak amaika du bere zabale-roa. Eta ogeita bostekoak amar. Ogeita bat zentimetroko eskalapinak zazpi zentimetro ta erdi zabalean, eta ogeikoak zazpi.

Begiz artzen zituan orpoaren neurriak, eta zurezko ziri batez ankagaña.

Eskalapin auek, ankari lotzeko, ubal bat zeramaten. Zorua, bere buelta guzian iltzetua eta batzuek gomazko zirrindara bat ere bai. Eskalapin zorua marruxkatu egiten zuan, lurra ikutu ez zezan.

Ganaduak perratzen erabiltzen diren iltzeak erabiltzen zituan.

Oñetako bakartzat erabiltzen zan eskalapina, leengoa baño zentimetro bat motzagoa da eta zabalean berdiña.

Eskalapin auek, muturretik iru zentimetroz aurrera, ankagaña larruz estalia daramate. Bei larrua izaten zuten eta erriko zapataginari erosia.

Larru onek ao ertza bi doblekoa zuan, indartzeko xafla urre antzeko iltzez josia zeramala. Onek ere zorua iltzetua.

Orain dala ogeita bost urte arte, Luzaide-n erruz ikusten zan oñetakoa genduan eskalapina. Eta Auzki ez zan eskalapineili bakarra. Arneguy urixkan baziran eskalapineiliak. Baña gaur Auzki dugu, lan ontan jardun dan azkeneko eskulangillea. Berarekin batera izkutatuko da eskulangintza au.

## Doneztebe

---

Bizitzako gertakizunak dirala bide, aspaldi ontan ezaguna dugu Doneztebe. Gaztetxo aldiko urteak dakarzkigu gogora erri onek. Ango kaleetan arki oi genduan gure burua aske, une batzuetarako beñik, inguruko ikastetxe itxi batean baigiñauden ikastun.

Atsegiñez datozkit gogora, nere adiskide on bat –gizarajoa betirako alden-dua dugu– eta biok Doneztebe-ko Migel Taberna-ren etxera joaten giñaneko egun aiek. Migel eta bere emaztea arrigarriroz leial eta emankor izan ziren beti gurekin. Auek ola, benetan irarrian gelditu ziran egun aiek gure oroime-nean, eta oraingo gure ikustaldietan biziberritu egin zaizkigu.

Doneztebek ez du izan zalapartako erri azitzerik, beste zenbait tokitan bezela. Eta, astiro ta poliki zabaltzen doanarren, eutsi dio bere erri nortasunari. Au aintzat eukitzekoa da, erritasunaren agerpen bereizi guziak lurperatzen doazen garai auetan. Erri oni ere apur bat aldatu zaizkio bere ingurumariak, baña eutsi aal izan dio bere izaera bereziari.

Ango kale estuak jauregi zaarrez dotoretuak ageri dira, tellatu zabalen gañetik laukoadroko eliz torrea ageri da nabarmen, goienezan tellatutxo zorrotz bat daramala metalezko txapelez jantzia. Eliza onen zati batek, garai batean gudari etxe izana dala erakusten digu garbi bere egituraz: San Pedro du zaindari eta erretabloa barroko sallekkoa.

Doneztebe-ko lurretan barrena doaz «Ezkurra», «Baztan» edo «Bidasoa» eta «Ezpelura» ibaiak. Eta lurralde auen aberasgarri izanaz gañera, arrantzaleen asegarri ere badira ibaitxo auek.

Garai batean, Irun-dik Elizondo-ra zear-mearka zijoan trenbidetxoaren utsunea samingarri bazaigu ere, Doneztebe-n bidezabal askok egiten dute alkar eta ar-eman erreza du beste erriekin. Au mesedegarri gerta zaio erri onen ekonomi bizitzari. Izan ere Naparroa-ko mendi erri asko biltzen baitira Doneztebe-n beren salerosketak egitera. Orregatik, industri arloan geroz ta bizkorrago daraman aurrerapenaz gañera, salerosketan mallan, beste tamaña ortako erri batek oi duan baño askoz gorago arkitzen da, bai aberastasun maillaz bai bikaintasunean.

Doneztebe-ri buruz diardugenez gero, ez gentzaiokie ezikuski egin bere kirol alderdiari. Aitatu bearra dugu ango «Bear Zana» pelota lekua. Erri buruan dauka finkatua kantxa eder au eta, asko ez bada ere, oraindik badira *errebotean* eta *luzean* jolasten diranak.

Orain pelotalekuaz izketan asi geranean, garbi ikusiko da Doneztebe-ri buruzko gure jardun au pelota jokua dala medio asi dugula. Pelotarako tresna bat dugu mintzagai: eskuzorroa edo goantea. Gaur bertan ere erabiltzen dan tresna da: *errebotean* botariak eta *kordierak*; *pasakan* eta *luzean* edo *laxuan*, berriz, pelotari guziek (Donezteben eta Baztanen esanai berdiñeko itzak ditugu azkeneko bi izen oiek).

Ez goaz pelota jokuaren nungoaz eta sortaroaz izkamizka aстера. Gai ontaz beren iritziak emanak dituzte, zuzen edo okerxeago, pelotaren leen aztarnak arkitu nai izan dituztenek. Guk badakigu pelota jokua aspaldikoa dala gure errian, eta aski dugu orrekin. Larramendi-k dionez, «Gipuzkoa-n erabiliena eta zabalduena pelota jokua dugu». Iztueta-k, berriz, onako itz auek dakartzi: «Munduko nazioetan ez da bat joku mota ontan Euskalerriarekin alderatzekorik».

Larruzko tresna au nun eta noiz jaio zanik ere ez gentzake esan zeatzki; zumitzezko txisteraren guraso dala bai esan genezake. Ala ere baditugu eskuzorroaren antziñatea adierazten diguten zenbait aitapen.

«Pelota Jokuaren Kondaira, Zientzia ta Araudia» deritzan Luis Bonbin-en idazlanean irakurtzen dugunez, Los Aldudes-en, 1793-an, Perkain-ek eta Azantza-k eunda larogeita bost gramoko ta berreunda amabost gramoko pelotak erabili omen zituzten, pelota partidu batean, eta, goante batzuek beazetan tajutuak oso gogorak, beaz muturrak osta osta estaltzen zizkiela, emezortzi edo ogei bat zentimetro luzekoak.

G. Humboldt-ek, 1801-an Euskalerraren ikusmiran zebilela, gure jaialdietako bat adieraztekoan itz auek dakartzi: «Asieran gazte guziak dabilta pelotan. Eskuz botatzen dute pelota, larruzko eskuzorro sendo bat erabiliaz edo goitik zabalagoa dan egur baten bidez.»

Leen ere aitatu dugun Iztueta-k –iñor gutxik bezela ezagutzen zuan noski bere erria–, pelota jokua beeraka ote dijoan susmoa artu duala ta bere kezka agertzen digunean, larruzko goantea aitutzen du. Egia esan ez dio tresna oni goratzarre aundirik egiten: «Ezingo luke sinistu ikusten ez duenak –dio Iztueta-k– zenbateraño eroria dagon pelotarako gogoa eta trebetasuna, leen zuan fama ikusita. Garbi dago zergatik gertatu dan au. Bai, gure artean orain dala ogei bat urte agertu ziran goante oiek alde batetik eta trinketegintzan asi ziran zorigaiztoko gizon aiek bestetik izan dira kalte au ekarri dutenak».

Arrazoi bat baño geiago gatik –puntako eta erremonteko txisteraren agertzea auetan bat noski– *laxua*, *pasaka* eta *errebotea* atzera gelditu baitziran, gaurregun oso gutxi erabiltzen da larruzko eskuzorroa. Auek ola, eskuzorrogina ere ia erabat galduak gelditu dira. Egia esan, guk entzuna dugunez, leen ere ez ziran asko.

Gaurregun, badugu bat Doneztebe-n, beste lanbide bat duana baiña, aldizka, pelotarako goantegintzan ere jarduten dana.



Eusebio Arregui. Doneztebe



## Goantegillea

---

Doneztebe-ko goantegillea Eusebio Arregi dugu. Laukoadroko dendatxo bat dauka goanteak egin eta saltzeko; bidebatez, larruzko beste tresna batzuek eta oñetakoak ere saltzen dituala. Errietan oraindik ere ikusten diran dendatxo oietakoa dugu. Erakusleio txiki bat darama erdian.

Mostradorearen gañean, aldenik alde ezarria dagon anakel batetik zintzilik gomazko oñetakoak ageri dira. Sapaitik, berriz, kollaroiak, mandoentzat burukoteak, gurdi sillatxoak, ereak eta gurtereak. Orman itsatsia dagon kristalezko bitrina batean, Azkoiti-ko espartinaren muestrario bat jotzen dute gure begiek. Mostradorearen atzekaldean apal beteak ageri dira, bear bezela sailkatuak, eta zenbatuak dagozen oñetakoz. Erostenentzako dagon aldean, nai duena eseri, zizaillu bat ageri da, erdian arrosiduri radiodun bat duena. Salerostegi onen dotoregarri eta etxeakoandarearen ederzaletasuna adierazten, bi loreontzi ikusten dira, bata «margarita»k eta bestea «etxeako poza»k erakusten.

Eusebio Arregi-k denda atzean du bere tallarra. Denda atean txilin bat dauka, jendea sartzen danean eskulangilleari deitzeko.

Doneztebe-n jaio zan Eusebio, Oteiza auzoan, «Petri-Sanzenea» etxean. Amasei urte zituan arte nekazari izan zan. Eta, gero, Inazio Bertiz-en lantegian sartu zan ikasle. Doneztebe-ko «Baztan» zubi ondoan zegoen lantegi au.

Zapatagiña zan Bertiz, eta, Eusebio-k esan digunez, bere tallarrean bertan egiten zuan oñetakoa erabat: orma, larru kuratzea eta jostea; eta dana eskuz. Naparroa guzian ez zan, garai artan, Bertiz eta Iruñako Aiestaran beste goantegillerik.

Doneztebe-koa genduan Bertiz ere, «Joansenea» baserrikoa, Oteiza auzokoa; eta bere errian il zan, orain dala ogeibat urte, larogei urtetik gora zituala.

Eusebio Arregi-ren aitorrez, benetan eskulangille artetsua zan Bertiz. Onen tallarrean ikasi zuten Doneztebe-ko eta inguruetakozko zapatari guzietan edo geienek.

Bost urtez jardun zan Arregi ikasle; soldaduskara eraman zuten arte. Aski izan zitzaizkion bost urte aiek bere maisuaren ezkutuki guziak bereak egiteko.

Inazio Bertiz-engandik ikasitakoari zintzo eusten dio Arregi-k goantegintzan.

Arregi-ren eskulangintzaren zeazkiak aztertzen asi baño leen, zillegi bekigu beste goantegille bat aitatzea: Patxi Arrieta Iurria zan. Bertiz en garai berekoa. Bonbin-engandik ikasia dugu Patxiren aita Jose-k eta osaba Patxi-k Beasain-en zutela leenbiziko eskulantegia; beasaindarrak ziran izan ere. Osaba Patxi Amerika-ra joan zan; Jose, berriz, Iruña-ra. Baña, andik urte batzuetara bere leengusu Aiestaran-en esku utzi zuan Jose Arrieta-k Iruña-ko lantegia eta Tolosa-n jarri zuan beste bat. Tolosa-n il zan, 1894-n. Bere seme Patxi-ren gain gelditu zan, andik aurrera, Tolosa-ko goantegintza.

Tolosa-ko adiskide jator batzueri esker, eskuetan erabilli aal izan ditut Arrieta-k egindako bi eskuzorro. Ez dakarte idatzia noiz egiñak diran, baña bai onako idazkun au goante oietan batean idatzia: «2-ko goantea, eredu 2.<sup>a</sup>, 52 zent, salneurria 30 peseta. Gipuzkoako Tolosan, Jose Arrieta-ren Semeak». Goante au *laxua* jokurakoa da, botari lagunarena. Ematen duan neurria gañeko makurdurarena da.

Beste goantea apur bat ondatua dago. Neurri auek dauzka: luzean berrogeita sei zentimetro zuzenean, berrogeita amazapi makurduran; zabalean amasei zentimetro goieneko ertzean eta amar baarnekoan.

Patxi Arrieta ordea, ez dugu goantegiña bakarrik. Tolosa-ko Eskolapioetan jimnasi irakasle omen zan. Zaldia ezitzen, gutxi bezelakoa, Hektorren arnasaz ikutua. Gogoan euki bear da garai artan, baserrietaruntz, bere eginkizunez, joan bear izaten zuan kaletarrak zaldia oi zuala bidemozle bakarra. Badakigu, gañera, eskulangille au bere azken urteetan, musikari oso emana bizi izan zala. Biolinlaria zan parroko orkestan.

Solfa, pianoa eta ari-tresnak irakasten lan aundia egiña zan. Ikasle asko izan zituan eta aien artean badugu bat aitatu bearra, maisuaren jarraitzalle jator izan zanez gero: Juan Arsuaga Alberdi.

Oso gogoan dut Arrieta. Gizaartean ar-eman samurreko jauna, ona eta xaloa. Tolosa-n jaioa zan eta jaioterrian bertan du ere illerria, 1949-ko ilbeltzaren l-az gero. Irurogeita amalau urte zituala il zan.

Neretzat ukigarri izan dan bidez aldatze au egin ondoren, bildu gaiten berriro Doneztebe-ra, Eusebio Arregi-ren lantegira. Erreboterako, *pasaka*-rako eta *laxua*-rako goanteak egin izan ditu Eusebio-k eta oraindik ere egiten ditu, naiz eta gutxi.

Leen ere esan dugu eta botariak eta gelditzailleak erabiltzen dute esku-zorroa errebotean. Pasakariak eta laxuarietan laugarrenak ere jazten dute



Francisco Arrieta. Tolosa

goante au. Eskuzorro au motza da. Ogeita amabost zentimetro da luze zuzenean eta berrogeita iru makurduran; zabala, berriz, goenean ogei zentimetro zuzenean, eta muturrean amazazpi zentimetro zuzenean.

Tresna onen pisua zortzireun gramotik milla ta berreun gramora bitartekoa da.

Gipuzkoa-n, Zubieta-n eta Billabona-n bestetan ez dugu erreboterik. Ontan meritu aundia digute bi erri oiek, oieri esker baitugu bizirik gutartean kirol eder eta aundiki ori.

Urteak dira Billabona-ko ekipoaren gidari Etxenike dugula. Erreboteak eta pelotazaleok badiogu zorrik jaun oni. An eta emengo kantxaetan berebiziko zaletasuna, arreta eta trebetasuna erakutsi dizkigu Etxenike-k, urteak zear. Badute onengandik zerikasirik asko gaurregungo gazteak. Eta, erreboteaz ari geranez gero, ez zaigu zillegi Enrike Abril, pelotazale jakintsuak bere «Euskal Pelota Bi Mendez» deritzan liburuan egiten duan erreboteari buruzko deskribio argi eta zeatza aitatu gabe uztea. Ardura bereziaz aztertzen du jolas au Abril-ek, eta duan edertasun guzia nabarmentzen digu. Interesgarria da, noski, errebotea, baña baztartuxea daukagu, tamalez.

Eusebio-k ez du josten *laxuan zenbaki* izena daraman pelotariarentzat eskuzorrorik. Joku ontan botariak erabiltzen duan eskuzorroa, berriz, berrogeita sei zentimetro luzekoa egiten du zuzenean, eta berrogeita amazazpikoa makurduran; zabalean, amasei zentimetroko goena zuzenena, baarnean amar zentimetrora biltzen dala. Goante onen pisua milla gramotik milla ta berreun gramora bitartekoa da. Baña eman ditugun neurriak ez dira beti berdiñak eta gutxiagorik ere. Erostenaren gogora erabiltzen dira, pelotariaren gogora alegia.

Eskuzorro mota guziek egitura berdiña dute. *Laxuan* botariak erabiltzen duan eskuzorroa egiten bi molde erabiltzen ditu Arregi-k: *mauser*-a deritzana bat –zaarrena–, orain erabiltzen duan beste berriak baño makurdura ariñagoa dizu ark. Eskuzorro modernoa, makurdura zakonagoa duenak alegia, efeko geiago ematen dio pelotari.

Pago-zurezkoa da moldea, osokoa. Beste edozein zur motak tinta emango omen lioke eskuzorroari, eskulangilleak dionez. Bei larrukiz egiten du eskuzorroa. Doneztebe-ko arategietan erosten du Arregi-k. Osokoa eta garbia bear da. Idiarena da onena. Gezatua. Bestela txarra aterako litzake eskuzorroa eta bereala ausiko litzake.

Eskuzorrogiañak larru gordiña erabiltzen du. Illez soiltzeko, ur eta kare biziz betetako, zinkezko ontzi batean sartzen du. Inazio Bertiz-ek zementozko depositu bat erabiltzen zuan ontarako. Amabost edo ogei egun onela euki ondoren, zurezko palatxo bat erabiltzen du illea kentzeko. Legorra eta koipe-gabetua egon bear du lanerako larruak, eta ortarako, eguzkitan eukitzen da ogei bat egunean edo geiagoan.

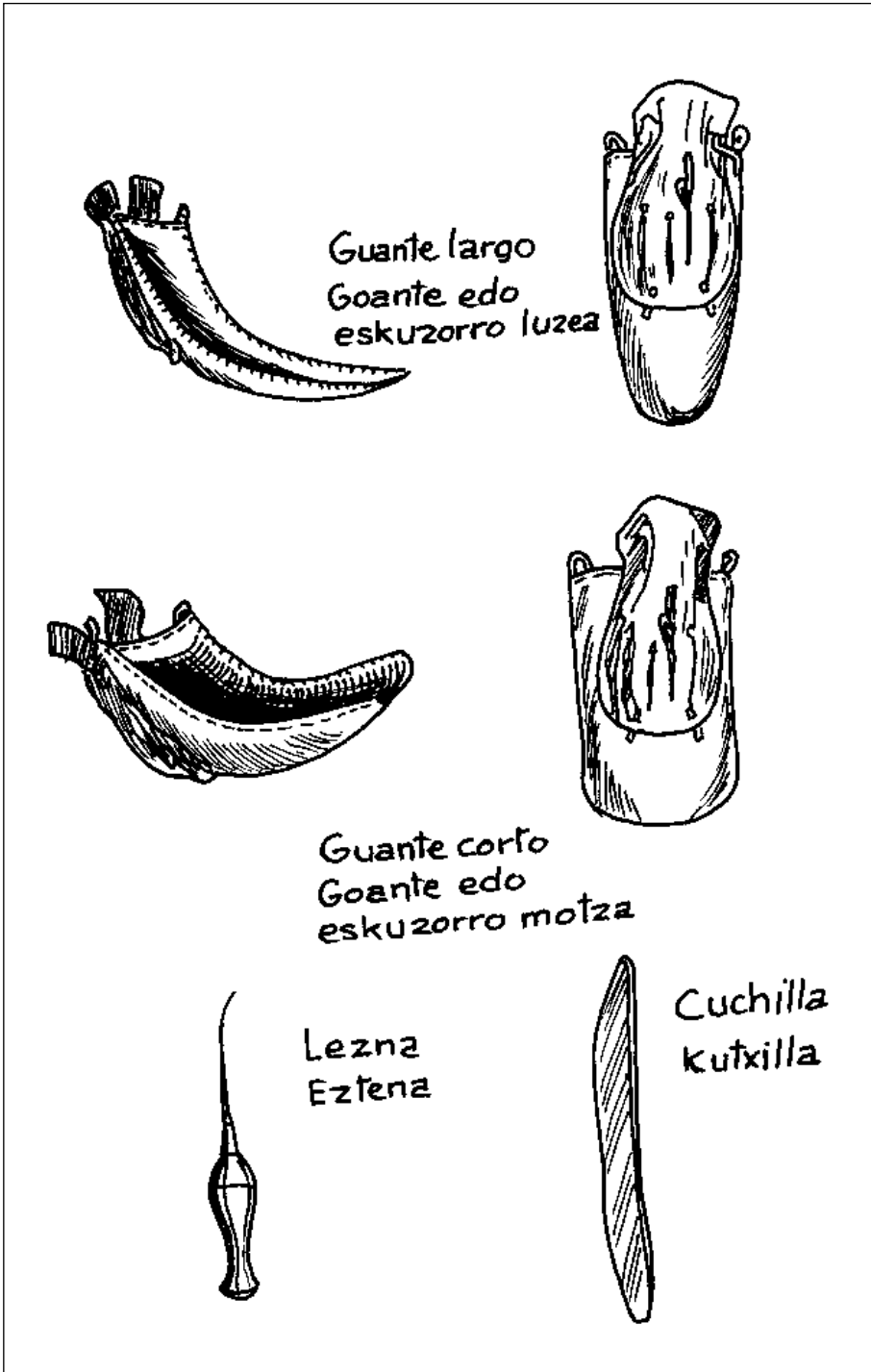

Gero, larrua, ur otzetan ozituta, dagokion moldera darama. Moldean ertz guzia iltzez josten dio, zimurdurarik atera ez dakion, aragi aldea gaiñetik duala. Au, Arregi-ren eskuzorroak dituan iru geruzetan leena da, pelota kolpea artzen duana. Abel-solomo gañeko larrua erabiltzen da ontarako, au baitu gogorrena.

Orman bertan ebakitzen da larru au, zapatariaren trantxete edo kutxilla baten bidez, eta egun pare batez, legortzen uzten du. Bear bezela legortua dagoan ikusteko kutxilla muturra sartzen dio. Larrua, artean ezea badago errez sartuko zaio kutxilla.

Bein larrua legortzen danean, ebakitzeari ematen dio. Aitatu dugun kutxilla ori bera erabiltzen da ebaketan. Eta ebaki duanean, iltzeak ateratzen dizkio, tenaza batzuen bidez, gero bigarren larru geruza orman ipintzeko. Bustia jartzen du au ere, eta zimurdurarik gabe geldi dedin, bere maisuak erabiltzen zuan, burni-zepoa bera erabiltzen du.

Bigarren larru geruza au ere moldeari iltzatua doa; baña arduraz ibilli bear du eskulangilleak, leenbiziko geruza iltzez ikutu gabe bigarren au gañetik josteko. Bigarren au larru aulagoaz egiten da; aberearen lepokoa edo iztarretakoa oi da. Leenbizikoaren lan berdiña du onek ere, baña gaiñazpiak nolanai ipintzen dira.

Irugarren larru-geruzak, gaiñekoak alegia, ille aldea darama gaiñera, aragi aldea bigarrenari begira daramala. Bigarrenaren eta irugarrenaren bitartean, pelotariaren eskua joan bear duan tokian, larru pusketak sartzen dizkio, eta ola ematen dio bear duan gaiñeko makurdura, bestela oso traketsa geldituko litzaioke pelotariari. Irugarren onekin ere beste biekin egin dan lan bera egin bear da.

Ondoren, eskuzorroa ipintzen zaio, txekor larru kuratuaz egiten zaio. Paperezko *patroi* baten gaiñean ebakitzen da au. Lau ebaki egiten dizkio eta auen arten lau killa sartzen, beatartetarako. Eskuzorroa makinaz josten da, goanteari josi baño leen. Eskuzorro onek beatz muturrak joan bear duten tokian, larruzko bi botoi daramatzi eta bigarren eta irugarren beatzartean bi larru tira; auetatik barrena eskumuturrari eskuzorroa lokarriz lotzeko dira.

Goante azpiari eskuzorroa josteko, irugarren larru geruza altxa egiten du moldetik eta eskuzorroa josten dio ertz guzian eta beatz-arteetatik barrena. Kañamo aria eta ezten bat erabiltzen ditu ontan.

Eskuzorroa josi dionean, berriro ere leen bezela uzten du irugarren geruza. Ondoren iru geruzak alkarri josten dizkio kañamoz ertz guzian.

Goante barrua orixta gelditzen da. Azafran egosizko bañu baten bidez lortzen du au eskulangilleak. Eta, artean azafranez ere dagola, argizagi urtua ematen dio eta gaiñetik argizagi legorraz igortzi. Pelota obeto irrixta dedin ematen dio ezkoa.

Onela egiña ateratzen da gero noiz nai, erri-plaza batera eskuzorro gogor au, besterik baño gureago dan kirol onen euskarri.

Sara-n, Baigorri-n, Hendaia-n, Donibane Lohitzune-n eta Azkaine-n Gipuzkoa-ko Zubieta-n, Billabona-n eta Irurita-n ditu gaurregun erostunak Arregi-k.

Erreboterako goantea milla ta irureun pesetan saltzen du; milla ta lareun pesetan *laxua*-rakoa.

Tresna ontatik banaka batzuek besterik ez dira egiten urtean: dozenabat edo. Baña Arregi-k dionez, berrogeita amar edo irurogei bat egiten omen zituan Bertiz-ek bere garaian. Eta bein baiño geiagotan Bertiz aitatu dugunez gero, lan au bukatzeko, aren tallarrean jositako goantea erabilli izan duten ekipo mordo baten izenak emango ditugu: Doneztebe, Irurita, Elizondo, Arraioz, Donamaria eta Zubieta-koa. Baita ere Garzain eta Ituren-goak.

## **Olazabaldarrak Pelotarien txisteragilleak**

---

Olazabal-dar txisteragiñeri buruz diardugunean, pelota jokuari dagokion eskulangintzari jarraitzea besterik ez dugu egiten. Pelotaren gora-berak eta atze-aurreak bere lantegitik ikusi eta bizi izan dituen famili bat dugu Olazabal-darrena.

Pedro Olazabal eta bere arreba Felisa, Donostia-n bizi dira; Ategorrieta-ko auzoan, «Mirentxu-nea» deritzan etxe patxaratsu batean.

Es dakienarentzat ez da erreza «Mirentxu-ene»ra bidea arkitzea. Irun aldera doan bidea utzi ta, ezkerreruntz, bide aldapatsu batean gora jo bear izan dugu; gero, armailla batzuek galdu ditugunean, bide-zigor bat arkitu dugu lore artean, eta onek eraman gaitu «Mirentxune»ko atadiraino. «Mirentxu-nea» toki aidosoan finkatua dugu. Urgull, Igeldo, Mendizorrotz... eta auren artean katedralaren dorre zorrotza adiskide zintzo ageri zaizkio.

Olazabal-ek badu bere liburutegia, gela baten erdian. Ez da aundia baiña bai ondo aukeratua. Aratsak begiratzen asi geranean, an arkitu ditugu Kanpion, «Lizardi», «Orixe», Jose Migel Barandiaran, Txomin Agirre, Jose Artetxe ta abar.

Pedro Olazabal-en aita, Pantaleon, izan zan sendi ontan leenbiziko eskulangillea. Pantaleon, 1865-n urtean jaio zan, Ondarrabi-n, «Sarotz-enea» deritzan etxean. Donostia-n il zan, 1918-n, Ategorrieta-ko «Jai Alai» pelotalekuan. «Jai Alai»-en zituan, ain zuzen bere bizitokia eta lantegia.

Senideetan gazteena zan Pantaleon. Mutikotan Jaizkibel mendietan artzai ibillia zan. Urte aietan eldu zion eskulangintzari, ordungo artzaien oiturari jarraituaz.

Amabi bat urtekoa zan txori-kaiolak egiten asi zanean. Leenbizikoak bere txorientzat, eta, gero, bere adiskideei saltzeko.

Zorionez, 1877-n urtean ez zeuden euskaldun danak gudan pentsatzen. Urte artan, izen aundiko apustu bat jokatu zan Irun-go pelota-lekuan. Pelota-



riak, laburdiarrak gipuzkoarren aurka. Laburdi-koak Sara eta Ustaritze ziran. Baztango apaiz bat lagun zutela.

Olazabal-ek dionez, gipuzkoarrek galdu zuten partidua, eta amaika negar ekarri omen zuan gure etxeetara. Ba-omen ziran bost milla lagun partidu ua ikusten eta aien artean gure Pantaleon mutikoa.

1877-n urterako asia zan zumitzezko txistera goantearen tokiak betetzen. Ain zuzen dalako partidu ua galdu zuenetako batek zestoa arrika botata alde egin omen zuen, asarre bizian. Erne egon nunbait Pantaleon Olazabal, eta, zestoa jaso ta beretzat eraman zuan.

Auek ola, pelota txistera berekin zeramala joan zan Olazabal mendira. Andik aurrera, artzantzaz gaiñera, bazuen beste eginkizun bat. Kale aldera zijoakion pentsamentua, ta an, pelotalekura.

Arzaiek denbora libre asko izaten dute urtearen buruan. Denbora libre oietan txistera askatzen asi zan Olazabal, nola egiña zegon ikusi eta, gero, berak egiten ikasteko asmotan. Mutiko ark egin zuan Olazabal familia txisteragille.

Esan bearra dugu ala ere, etzitziola erraza gertatu txisteragintzan ikas-tea. Gogoan du aren semeak bere aitari entzuna: txistera saltzera leenbizikoz Donostia-ko azokara jatxi zanean, bat bakarrik saldu gabe itzuli bear izan omen zuan.

Ala ere gure mutillak ez zuan atzera egin. Izukaitza izaki, bere mendiko isiltasunean tinko jarraitu zion bere lanari, itxas-zabala aurrez aurre zuala, eta eskua trebetzen joan zitzaionean, txistera obeak ateratzen joan zan. Gaz-tain zumitza erabiltzen zuan bere lanean.

Bazan, garai artan, beste eskulangille bat, langintza berdiñari lotua. Antonio Etxebeste zan. Ondarrabi-n zeukan bere eskulantegia. Jakin zuan onek Olazabal gaztearen trebetasunaren berri eta bere ondora dei egin zion.

Auek ola, artzantzari muxin eginez, Etxebeste-rekin alkartu zan txistera-gintzarako.

«Inpernu» zeritzan baserrian izan zuten eskulangille auek bere leenbiziko lantegia. Ondarrabi-ko «Oarso» mendian zegoan baserri ori. Baña, Olazabal-ek eta Etxebeste-k ez zuten luzaro iraun alkarrekin. Asi ta iru urtera banakatu egin ziran. Eskuarteau daukadan agiri batek dionez, 1894-n gertatu zan ori.

Asarrerik gabeko banakatzea izan zan. Lanbideak ala eskatzen zielako egiña. Eskulangille auek pelota-lekuan inguruan bizi izan dira. Auek ola, Olazabal, Ategorrieta-ko «Jai Alai»-n kolokatu zan. Etxebeste-k «Beti-Jai»-en jarraitzen zuala. Jolas leku au Zurriola-n zegoan, gaur Printzipe antzokia arkitzen dan toki berean.

Leengo gizaldiaren azkenaldean eldu ziran Amerika-ra «Beti Jai»ko pelotariak; eta Etxebeste eskulangillea aiekin batera. Etxebeste au oso artetsua genduan bere langintzan, eta, Mexiko-n urte batzuek igaro ondoren, berriro ere jaioterrira bildu zan. Azkeneko urteak Astigarraga-n igaro zituan.

Joan zan azkeneko gizaldi urte aietan Pantaleon Olazabal-ek bere lanlekua Donostia-n eta Ondarrabi-n izan zuan. Ondarrabi-ko kale Nagusian jarri zan bizitzen bere emaztearekin, eta emen egiten zuan lana bederatzi illabetez; eta beste iru illabeteetan Donostia-ko Sarriegi Enparantza-n, «Kojueneko» etxean.

Sasoi artan bazan izen aundiko beste txisteragille bat: Lakarra, Azkainengo «Lakarra-baita» baserrian jaioa. Bere errikide eta eskulangille Batatcheten eta Soubelet-en bideari jarraitu zion Lakarra-k. Lakarra izan genduan zumitzezko errebote-txisterari gaur ezagutzen dugun tankera eman zion eskulangillea, Olazabal-ek esaten digunez.

Laburdi-ko errietan eta Gipuzkoa-ko Billabona-n eta Zubieta-n jolasten da errebotera. Naparroa-ko Irurita-n ere bai, Jesus Jaimerena apaizari esker.

Lakarra-k bazter guztietan zituan txistera erostunak. Aietatik, «Eibar-ko Txikia», «Azpeitia-ko Txikia», Lizurume eta Billabona-ko «Txangua» aitatuko ditugu. Baita ere, Bidasoa-z andiko, Larralde, Etheogoyen, Lemoine eta «Otharre». «Otharre»-ren jaiotetxea Azkaine-n dugu. Ez zan izan nolanaiko pelotaria. «Otharre» onek eman zion Pierre Loti-ri bere «Ramuntcho-n» azaltzen duan «Arroxko» baten sortzea.

Lakarra-k iru alaba izan zituan eta semerik ez. Semerik ez au samingarri izan omen zitzaion beti. Bere lantegiaren geroa arriskuan ikusten baizuan.

Arazo au zala bide ezagutu zuan Pantaleon Olazabal, eta Lakarra il zan arte adiskide miñak ziran biek. Gero Olazabal-ek jarraitu zion Lakarra-ren lanari. Onek artu baizituan Lakarra-ren erostun geienak.

Aurrera jarraitu baño leen, eman bear dut pelota jolasarekin zerikusi aundia duen gertakizun baten berri. 1888-n urte zan. Meltxor Gurutzeaga pelotariak eskubiko eskumuturra ausi zuan Buenos Aires-en. Zori txarreko gertaera orrek joko-garbirako gauza-ez egin zuela ta zer asma jarri zan. Eta ola zebillela, txistera molde berri bat asmatu zuan. Beste txistera baiño aundiagoa, okerragoa eta zorutsuagoa: puntarako txistera. Leenbizi *mauser* izena eman zitzaion. Txistera berri oni esker, luzaro jarraitu aal izan zuan pelotan.

Amaika iskanbilla sortu zuan txistera berri onek, gauza berriekin maiz gerta oi dan bezela. Batzuek erabat alde atera zitzaizkion, beste batzuek oso aurka. Peña Goñi idazlea izan genduan aurkari sutsuenetan bat.

Ikusi dugunez, pelota lekuetatik bizi zan Olazabal. Beraz, oso arduragarria gerta zitzaion txistera berri au. Errebotekoa egitea erabat utzi gabe, puntakoari eldu zion gogotsuenik.

Euskalerriko pelotariarentzat ezetzik, atzerrian zebiltzanentzat ere egin bear izaten zituan txisterak Olazabal-ek: Buenos Aires, Montebideo, Sao Paulo, Rio Janeiro, Mexiko, La Habana, Paris, Milan, Turin, Kairo eta Alejandria-rako. Eunka pelotari zebiltzan munduan zear Olazabal-en txisteraz jantziak. Aita ditzagun batzuek: Bitor Enbil, «Irun», Luis Sanperio, «Erdoza», Andres Trezet, Eloi Gaztelumendi, «Abando-ko Txikia» eta Mikel Zabarte.

Erbestean bizi ziran pelotariak beren aberria agurtzera iristen ziranean, nekez itzultzen ziran berriro beren lantegietara txisteragillearengana joan eta txistera berri batzuek erosi gabe.

Garai artako zenbait gizon ospatsu gure pelotazaleekin ar-eman estuan ibilliak ditugu. Ala, «Bonbita» eta «Matxakito» toreatzailleak, eta Gayarre eta Sarasate musikariak. Gayarre itzaspertuak egiña omen dugu Olazabal-ekin, eta euskeraz, ain zuzen. Fermin Calbeton politiko liberala ere pelotazalea omen zan, eta, beraz, Olazabal-en adiskidea. Bein batean, Calbeton-ek, ministro zala, ola esan omen zion Olazabal-i, onek nazio askotatik artzen zituela eskutitzak ikusirik: «Au ere badegu; zu zer zera, enbajadorea edo zer?»

Joan zan gizaldiaren azken urteetatik asita il zan arte bere eskulangintzarentzat giro ona ezagutu zuan Olazabal-ek. 1918-an il zan. Baña ala ere, Olazabal-ez baziran beste txisteragille batzuek: Urzelai, Madrid-en; Gorriti-tarrak, Urnieta-koak, bat, La Habana-n; Antonio Etxeberria ernialdearra, Bartzelona-n; Bidegain errenderiarra, Buenos Aires-en; Gogortza orioarra, Brasil-en; eta abar.

Pantaleon Olazabal-en semeetan bat pelotaria zan; Julian bere izena. Mundu alderdi askotan erakutsi zuan bere burua: Bartzelona-n, Bilbo-n, Mexiko-n, Habana-n eta Txina-n. Azkenik Manila-ko pelota lekuan buru agertzen zaigu. Gaurregun jubilatua dago, eta Miami-n eta Bartzelona-n igarotzen du urtea.

Pantaleon-en beste bi semeek txisteragintzari jarraitu diote. Ebaristo, artean gaztea zala, Sebilla-ko pelotalekuan jarri zan txisteragille. Ondoren Zaragoza-n eta Bartzelona-n, Geroago, Tien-Tsin-en, eta, azkenik Tijuana-n. An il zan, 1967-n urtean.

Pedro dugu Pantaleon zanaren seme zaarrena eta onek eman dizkigu berri auek guziak. 1920-n urtera arte Jai Alai-n euki zuen bere lantegia. Andik aurrera, Ulia-ko «Mirentxu-nea»n jardun da. Bere arreba Felisa laguntzaille duala.

Eskulangille trebea izan dugu Pedro Olazabal. Erreboteko eta puntako txisterak egiten ditu. Asko dira txisteragintzan onek erakutsiak. Olazabal-en txisterak mundu guzian saltzen dira. Aita ditzagun erostunetan batzuek: Markina-ko Eusebio Garate «Erdoza», Jose Mari Ituarte motrikoarra, Joakin Irigoien, Arnedillo I, Pako Berrondo eta Felix Areitio «Ermua». Erreboteko pelotarien artean: Bitor Enbil eta Jean Urruty. Puntako txistera sortu zuana-

rentzat berarentzat ere ba omen ditu egiñak. Azkenengo txisteretan bat «Tximela» tolosarrentzat egin omen du.

«Mirentxu-nean» argazki bat ageri zaigu eta bere oiñean idazkun au: «Munduko txisteragille onena dan Pedro Olazabal-eri Bere lagun Jose Guara-k».

Olazabal-en eskuetatik ateratako zenbait txistera izen aundiko izateraiño iritxi ziran. Pantaleon-en eta bere seme Pedro-ren eskuetan landuak ziran Donibane Lohitzune-n, «Kanbo-ko Txikia»-ren omenaldian, subastan salgai ipiñi ziran txisterak. Oso salneurri aundia artu zuten eta Ipar Amerikara joan ziran. Fleming sendagille jakintsuak berak ere ba zuan bere etxean Pedro Olazabal-ek egindako txistera.

1924-urtean, Paris-en jokaturako Txapelketa-Nagusia benetan pozgarri gertatu zitzaion eskulangille oni. Olazabal-en txisterakin atera baitziran txapeldun Santamaria, Akilino Sagarna eta Jose Andres Garate.

1952-n urtean, Munduko Zesta-Punta txapelketak ospatu ziran Donostia-n. Emen ere Olazabal-en txisterak atera ziran txapeldun, Balet anaien eskuetan.

Pedro Olazabal-en garaiko beste txisteragille bat Fermin Andonegi motrikoarra dugu. Milan-en, eskulangintzarien esposizio batean saritua izan zan au. Ebaristo Orbegozo orioarra ere garai artakoa dugu. Rio Janeiro-n saritua izan zan au.

Badakigu, zoritxarrez, urteak ez direla alperrik igarotzen. Gaur, Pedro Olazabal-ek eskulangintza alde batera utzia du. Bere ezkon-anai Bizente Zabalo zaio jarraitzaille. Pedro-rengandik ikasia du Zabalo-k txisteragintza. Udaldia Donostia-n ematen du eta emen lan egiten; baiña Bartzelona-n bizi da. Eros-tunik geienak, berriz, Florida-n ditu.

Jose Arruabarrena dugu, orain, derrigor aitatu bearra. Arruabarrena eta bere illoba bat «Izagirre» deritzan lantegi bateko buru dira. Astigarra-n, txisteragintzarako langaia antolatzen da lantegi ontan.

## Puntarako eta erreboterako txisterak Lanaren prestaera

---

Txisteragintza eta ontarako bear diran prestaketa ez dira lantegi bereko eginkizunak, eta gutxiago eskulangille bakar batenak. Langaia antolatzea eta txisteragintza eskulangintza ezberdiñak dira, eta beraz, eskulangille bereziak eskatzen dituzte.

Leen Izagirre-ren lantegia aitatu dugunean, zera esan dugu, alegia, txisteragintzarako langaiak prestatzen zituela an.

Sebastian Izagirre Leunda, Urnieta-ko «Subatzeta» baserrian jaio zan, 1868-n urtean. Amasei bat urte izango zituan otargintzari ekin zionean. «Karrika» auzoko etxe batean zeukan bere lantegia eta kopa-zestoak eta asto-zestoak egiten zituan. Garai artan erri guzietan ziran saskigilleak.

Geroago, urnietaar batekin ezkondu zan eta Astigarraga-ko «Okerra-nea» deritzan etxean iriki zuan bere lantegia. Gero, Astigarraga-tik irten gabe, Korreo karrikara aldatu zan, «Bentatxo» deritzan etxera.

Leen ere esan dugu ta, urte aietan ugari ziran otargilleak; beraz, ez zan oso erreza langintza ontan peseta bat irabaztea. Baña, gizon bizkorra eta aurrerakoia genduan Izagirre. Ikusten zuen txisteragintza aurrera zijoala. Txistera, geroz ta geiago bear zan eta txisteragilleak ez ziran geiegi. Beraz, lanbide oni eltzea otu zitzaion eta or dijoakigu Azkaine-ra.

Eskuratu zuan txistera bat eta zakonki aztertu. Bereala asi zan txisteragintzan. Zumitza lantzen oitua zanez, oso errez sartu zan lanbide berri ontan. Izagirre-k egindako leenbiziko txisterak erbesterako izan ziran. Erostunak Astigarra-tik urruti zeudela eta or dijoakigu Izagirre bera ere bere txisteraren atzetik. 1908-n, Euskalerrria utzi ta Mexiko-ra aldatu zan. An Antonio Etxebeste eskulangillearekin topo egin zuan.

Baña, gutxi iraun zuan Izagirre-k Amerika-n. Urtebete barru Astigarraga-ko bere «Bentatxo»-n ikusten dugu, berriro ere, baña, ez txisteragintzan, txisteragintzarako langaia prestatzen baizik.

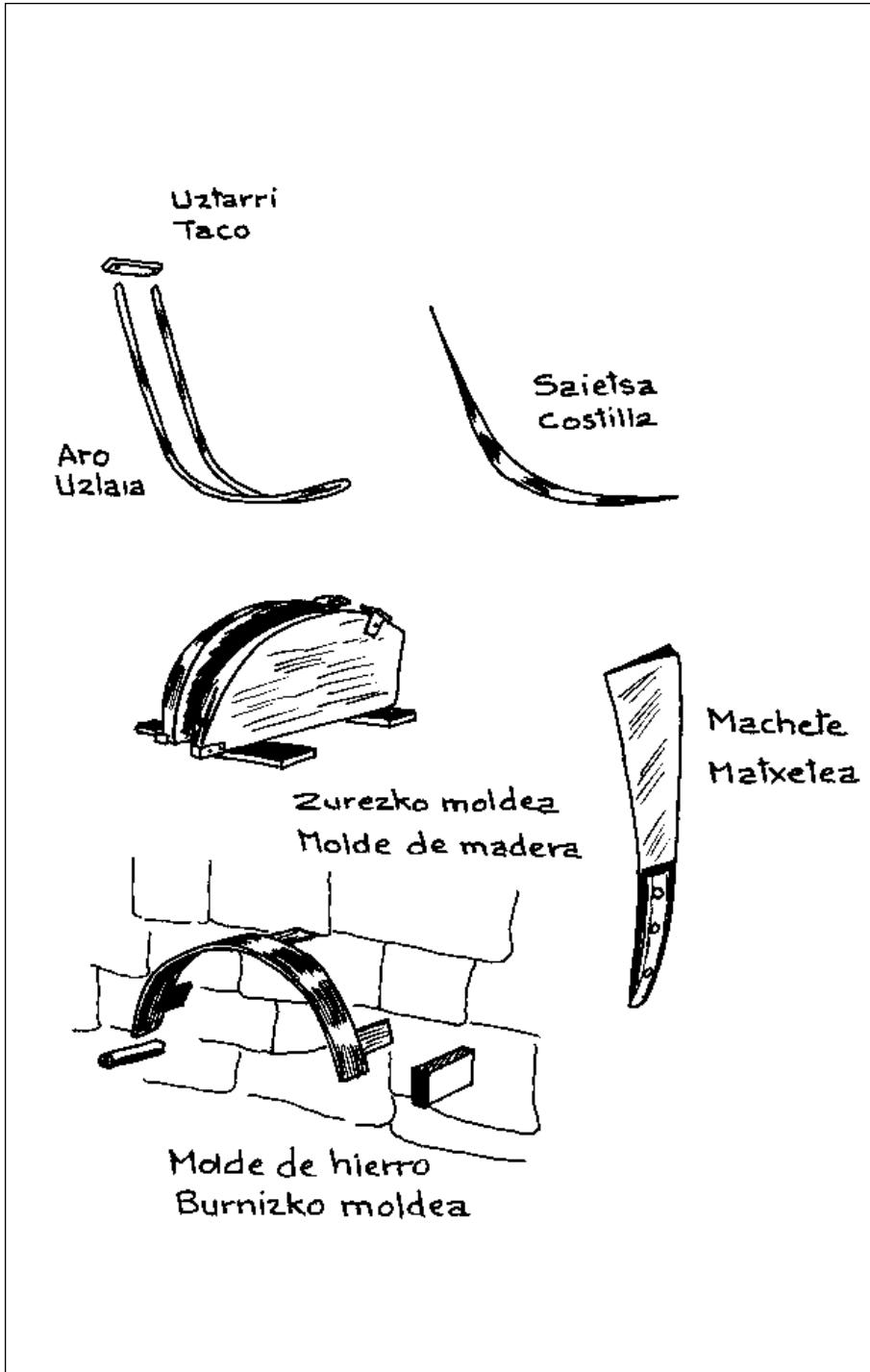

Sebastian Izagirre 1916-n il zan, eta bere seme Lorentxo-k jarraitu zuan aren lantegian. Lorentxo-k ere, bere aitak bezela egin zuan bere Amerika-ra aldia. Txisteragintzan jardun zan Mexiko-n. Astigarraga-tik bialtzen zizkioten materialak erabiliaz. Bere anai Ixidro-k zeramakian garai artan Astigarraga-ko lantegiaren ardura.

Lorentxo, ordea, gazterik il zitzaigun eta Ixidro aldatu zan, orduan, Mexikora, «Bentatxo»-ko lantegia bere bi arreben esku utzita.

Aizkeneko ogeita amairu urte ontan, Astigarraga-ko «Tolarieta-berri» deritzan etxean daukate Izagirre-tarrek beren lantegia.

«Tolarieta-berri», sagar usaia darion lantegi ontan, Jose Arruabarrena eta bere illoba Jose Maria Pagola Izagirre ari zaizkigu gaur. Arruabarrena, sasoi batean erremontista aundia izana, Jesusa Izagirrerekin ezkondua dago. Lantegi ontan beste mutil bat ere arkitu dugu lanean, Eduardo Etxeberria. Napparra dugu mutil gazte au, Arronizkoa, Abregotarren errikoa. Auekin batera iru emakume ere ari zaizkigu trebeki.

Txisterak lizarrezko uztarria eramaten du. Garai batean lantegi ontan bertan egiten zuten baña, orain, zurgin bati eragiten diote.

Uztaia eta saiets-zumitzak gaztañazkoak dira. Orain dala urte batzuek arte Goizuetako mendietatik ekartzen zuten gaztain-txara; gaurregun, Nuarben biltzen dute.

Uztaia ateratzeko zortzi bat urteko gaztain-txara erabiltzen da, azaroaren asieratik ilbeltzaren azkenera bitartean ebakia. Ilberan ebaki bear da, pipiak jo ez dezan.

Txara bakoitzari bost edo sei uztaia ateratzen zaizkio. Ortarako, leenbizi, aizkora batekin, ebaki bat egiten dio mutur batean. Muturreko ebaki ontan makilla bat sartu eta malluka ebakitzen dute txara goitik beeraño. Gaurregun zurezko ziri batekin egiten dute lan au.

Ondoren saski-asto edo alkian lantzen ditu, aziaren bidez, zure bear dan neurrira bildu arte. Uztaia onen gaiak eunda larogeitik eun da larogeita amar zentimetrora ditu luzean; zentimetro batetik bat eta erdira, berriz, lodian, erdian meexeagoa dala.

Alkiko lana bukatu duanean, jarleku txiki batean esertzen da eskulangi-ilea, uztaia erabat txukundua uzteko. Ondoren, ur berotan sartzen du eta amabost bat minutuan biguntzen eukitzen du.

Uretatik zurezko molde batera darama eta bi muturrak uztarriari lotzen dizkio, soka batekin.

Saiets-zumitzen prestaera ere uztaiarena bezelaxe egiten da. Moldea, ordea, ez da berdiña. Au burnizkoa da eta ormari josia doa.

Saiets-zumitz guziak ez dira berdiñak baña molde bat bera erabiltzen da. Erdiko zumitza zuzena da eta molde bearrik gabe antolatzen da. *Bigarrenak*



Astigarragako Jose Arruabarrena eta bere lankideak lanean

bi zumitz dira. Moldean landu ondoren, ormari josia dagon burnian uzten dira tinkatuak, iru edo lau egunerako.

*Bosgarrenak* ere bi zumitz era, dira, eta *okerrak* zortzi. Moldean landu ondoren, gaztain-azal izpi batzuekin lotzen dira saiets-zumitz auk.

Gero zear-zumitzak ateratzen ditu. Ontan burnizko matxete bat erabiltzen du, eta au jotzeko, zurezko mazo bat, *zokotia*. Zear zumitz auk bear bezela uzteko, aulkian edo astoan lantzen ditu.

*Bigarren* eta *bosgarren* zear-zumitzak berrogeita amarnaka lotzen ditu, *okerrak* eunaka eta *zuzenak* ogeitabosnaka. Orrela, saltzeko prest gelditzen dira.

Zumia Alcarria-n eta Caceres-en erosten dute. Zumiari muturra ebakitzen. Meenari iru izpi ateratzen dizkiote, ortarako zurezko ziri bat, *shortasha* erabili-az, eta lodienari lau. *Shortashak* lau zulo edo ozka daramatzi: lantegi ontan emakumeen gain joaten da zume lantzea.

Gaurregun bada beste lantegi bat ere langintza ontan bertan jarduten dana. Baña, 1910-n urtetik oraintsura arte Astigarragako Izagirre-rena besterik ez dugu izan.

Brasil-a, Alejandria-ra, Shangai-ra, Tien-Tsin-a, La Habana-ra eta Belgika-ra Astigarragatik bialdu izan dute txisteragintzarako langaia.

Gaur bertan ere Astigarragatik bialtzen dira Manilan, Zebu-n, Tijuana-n Florida-n, Milan-en eta Yakarta-n txisteragintzarako bear diran zear zumitz eta zumia, bear dan bezela antolatua.



## Puntako eta erreboteko txisteragintza

---

Beste gauza askotan bezela, emen ere ez dugu erreza jakiten leenbiziko pelota txistera noiz eta nola egin zan.

Luis Bombin-ek bere «Historia, ciencia y código del juego de pelota» deritzan liburuan, pelotari buruzko beste kontu askoren artean, tresna onetaz ere badio zerbait. Aintzat artzekoak dira txisteraren sorrerari buruz berak ematen dituan azterrenak.

Leenbizikotzat *matxarda* aitatzen du eta gero Martin Larralde-ren aitortria dakar: alegia, baiaren uztaiak erabiltzen omen zuten txisteratzat. Blazy-ren «La pelote basque» aitatzen digu gero. Onek Ganich Halsonet-en aitortria dakargu. Saint Pée sur Nivelle-eko mendi-zaina zan Ganich eta, ark zionez, Juan Dithurbide, izengoitiz «Gaintchiki Errementaria» zeritzana, izan omen zan pelota txisteraren asmatzallea. Gaintchiki zalako onek, fruta biltzeko erabiltzen zuan txistera batekin bi edo iru bider pelota bat jo omen zuan eta naikoa izan omen zuan goantearen tankerako pelota tresna bat zumitzez egin zitekeala oartzeko. Auek ola, 1857-n sortua dugu txistera. 1844-n jaioa zan Juan Dithurbide.

Baña garai aiek ez dute guretzat garrantzirik eta jarrai dezaiozun ekin diogun bideari.

Olazabal-etaz mintza geranean agertu dugunez, badakigu Lakarra azkain-darra izan zala txistera berri zuan eskulangillea. Joan zan gizaldian, Lakarra izan genduan tresna gaurregun tankera eman ziona. Badakigu ere puntaz erabiltzen dan txistera noiz sortua dan: 1888-n urtean; eta Errenderiko Meltxor Gurutzeaga du asmatzalle.

Orain itzaurre onen ondoren goazen gure egitekora. Baña, ez dugu aurrera jarraituko guk emen emango ditugun berriak Pedro Olazabal-engandik jasoak ditugula esan gabe. Gure begiz ikusi dugu puntako txisteragintzan eta, berak dionez, berdin egiten omen da erreboterakoa ere; naiz eta neurriak eta tankera ezberdiñak izan.

Olazabalek ere Astigarragako Izagirrenetik ekartzen ditu uztaia, uztarria eta saiets-zumitzak.

Labanaz antolatzen du uztarria eta, gero, bear dituan txuloak egiten, txiki eta aundi, ortarako bear diren metxak erabiliaz. Bi zulo aundi eta bost txiki daramatzi uztarriak. Aulkian leguntzen ditu uztaia ta saiets-zumitzak, azearen bidez. Olazabalek kostillari saietsa deitzen dio.

Ondoren, bear dan neurrian mozten du uztaia, uretan beratzen eukita gero. Zumitz batekin artzen ditu neurriak. Bi neurri artzen ditu: bat da, tresnaren mutur erditik uztarriaren belarri batera dijoana, eta uztarriaren erdi paretik muturraren erdira dijoana bestea. Pelotari aurrelariak erabiltzen duan txisterak eunda irurogei zentimetro luzeko uztaia du eta atzelariarenak eun da larogei zentimetrokoa. Uztaia bere neurrian ebaki ondoren, txisterari bear duan tankera ematen asten da eskulangillea. Lan au erreza da, gaztain egurra samurra baita eskuetan erabiltzeko. Txisteran garrantzi aundia du uztaiak. Esango bai genuke tresna onen bizkarezurra dala.

Armazoia antolatu ondoren, uztarritik beera txistera asten da. Uztarria bi zentimetro terdi da zabal eta amabost luze. Auek dira geienbat erabiltzen diran neurriak baña beste batzuek ere erabili oi dira, pelotarien gustora.

Uztarriaren alde bakoitzean bi edo iru zentimetroko belarria uzten da eta an dijoaz bi zulo aundienak. Auetan dijoan uztaiaren bi muturrak, iltze banaz josiak.

Txistera zoruari bere tankera emateko, uztai jarri ondoren, zortzi alanbre erasten zaizkio. Zenbaki au ez da beti berdiña. Alanbre auek batetik bestera tarte jakina daramate ta plantillatzen erabiltzen dira.

Gero, saietsak jartzea dator. Uztarriaren bost zulo txikietan beste ainbeste saiets ertzak sartzen dira. Auek osatzen dute txisteraren zorua. Erdiko saietsa oso zuzena da; bere alboak zerbait okerrak eta, urrengoak, oraindik okerragoak. Saietsak antolatzen dijoanean, plantillatza dijoazen alanbreetan lotzen ditu. Aitatu ditugun erdiko bost saiets oien albo bakoitzean beste lau saiets jartzen dira. Zortzi saiets auek uztarrian zurkaiztatzen dira eta bestee-kin eta uztaiarekin batuak utziko ditu, ondoren datorren josketarekin. Baña, au baño leen, burnizko plantillari lotuta uzten ditu saietsak, soka batzuen bidez.

Saietsak amairu dira. Eta erdi aldean dijoazen zazpiren ertzak, uretan beratu ondoren, txisteraren muturrean biltzen ditu. Beste sei saiets josketaz tinkatzen dira.

Txisteraren josketa muturretik asten du eskulangilleak. Beetik goora eramaten du erdi aldera arte. Beste erdia uztarritik asten du, leen jositakoarekin bateratu arte.



Pedro Olazabal. Astigarraga

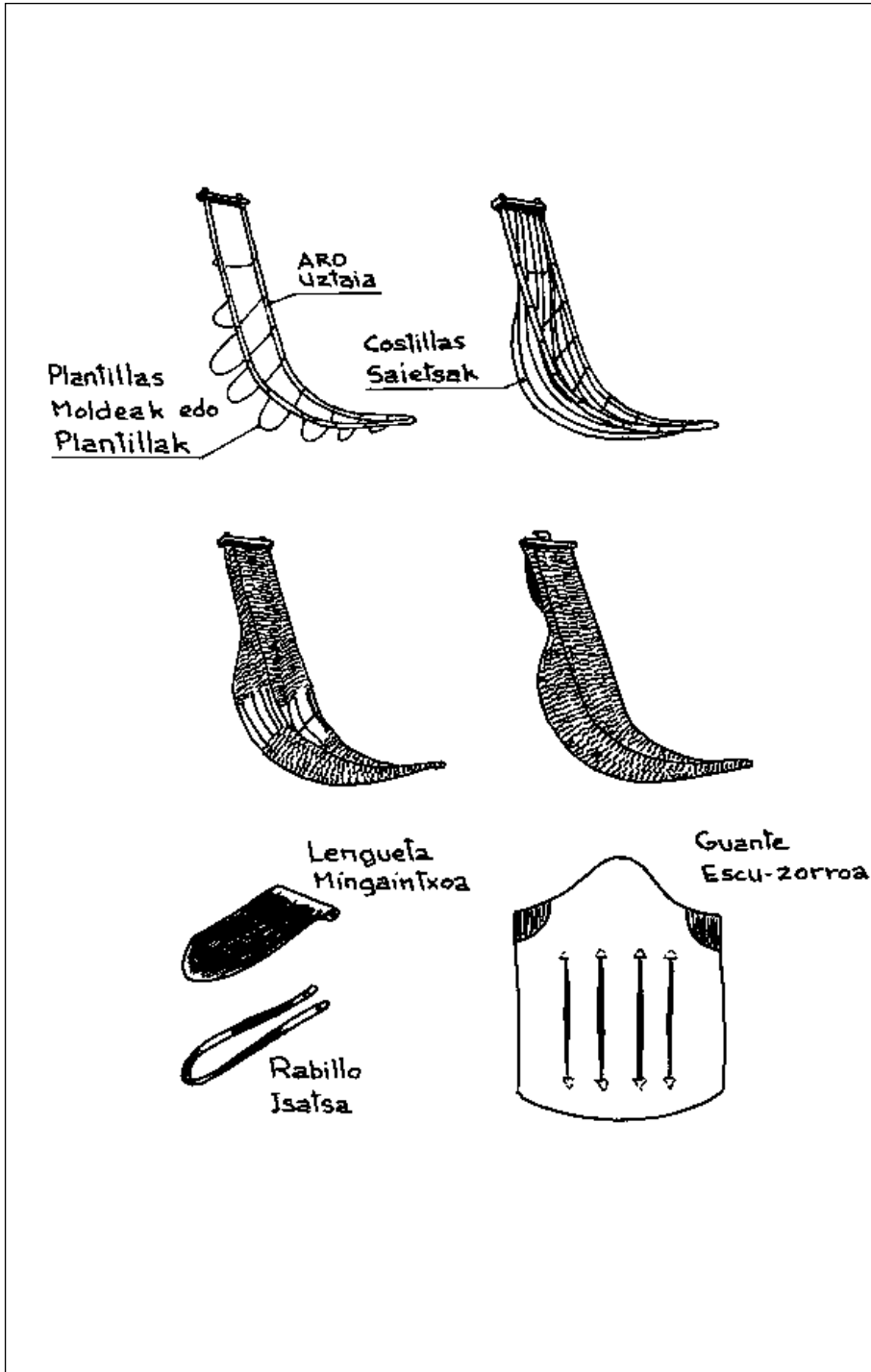

Josketa au, txisterak duan guzia bezela, eskulana da, eta onetarako eztena erabiltzen du txisteragilleak. Josten dijoan bezela, Olazabal-ek sokak askatzen eta alanbreak kentzen ditu. Txisteraren muturra, errex ausi ez dedin, kalamu lokarri piketuaz indartzen du.

Eskuak joan bear duan parean, oial batekin ezaltzen da txistera. Eskuzorroa egiteko larrua ugaltegitik ekarri oi du; osoan eta landua.

Zurezko edo kartoizko plantilla baten gañean ebakitzen dute larrua. Plantilla onek lau zulo daramatzi gaikaldetik eta beste lau barrendik.

Larrua bear dan neurrian ebaki ondoren, goiko zulo bakoitzetik bere pareko beeko zuloraño ebakiak egiten dizkio Olazabal-ek. Txirrindara auetan lau larru zati mee, beatz tartekoak, sartzen ditu makinaz josiak. Larru zati auek pelotariaren eskuak agintzen duan neurrikoak bear dute izan.

Esku-zorroa aurrena uztarriari josten zaio, eta gero izpi-eunari. Langintza onetan txisteragilleak ugalgin orratza erabiltzen du.

Azkenik, larruzko mingaintxo bat doa uztarritik zintzilik. Mingain au esku-muturra babesteko da, eskua bear bezela zaindua gelditu dedin. Esku-zorro onek isats bat darama; guantearen txirrindara batean jaiotzen da. Eskua zinta bigun indartsu batez lotzen da. Zinta onek isatsetik uztarriaren bi belarrietan barrena biltzen du pelotariaren eskua, aitatu dugun mingañaren gañetik.

Txisteragillearen lan-tresnak auek dira: aulkia, bi metxa, labana, eztena, mallua, azia eta josteko makina.

Aurrelariaren eta atzelariaren txisterak ez dira berdiñak. Aurrelariaren txistera neurria, uztarriaren erditik muturraren erdiraño zuzenean artuta, irurogei ta lau zentimetrokoa da; eta, atzelariarena, zoru aundiago duna, irurogei ta bederatzikoa luzean. Erreboteko txisterak, aurrelariantzat egindakoak, berrogei ta amalau zentimetro ditu, eta atzelariarenak bi zentimetro geiago.

Olazabal-ek gizaldi onen asieran, ogei pesetan saltzen zuan txistera, naiz puntakoa naiz errebotekoa. Gaurregun atzelariarenak milla ta laleun peseta balio ditu, eta aurrelariarenak ogei duro gutxiago.

## **Astiz Larraungo ibarra**

---

Olla lokaren ondoan txitak bezela ageri zaizkigu Larraun ibarreko erri txikiak, Lekunberri inguruan. Ibarraren erdian finkatua, Lekunberri dute buru.

Amazazpi errik osatzen dute Larraun ibarra. Eta, Lekunberri-n izan ezik, urixka orietan bizi bizirik dago gure euskera, gure izkuntza zaarra. Zorionez beren esanbearretarako aurrekoen izkuntza erabiltzen dute.

Erri txiki auetan gorabera aundirik gabe igarotzen dira egunak; ixiltasunean, beti, jai eta aste, arpegi ezagun berberak ikusten. Erri politikak, baña, etorkizun illunekoak. Baserritarrak, beste leku askotan bezela, emen ere lan-tegi aundietara eta kalera begira bizi baitira.

Jende gutxiko erriak ditugu Larraun-go auek. Baña, oraindik bakoitzak eusten dio bere kutsu bereziari. Eusten diote beren nortasunari.

Naparroa-ko ballara onetako baserrik, geienak beintzat, itxura onekoak dira. Badira ate-leio ederreko baserriak, gizaaldiz gizaaldi datorkien armaarria erakusten dutela. Erri auetan erlejuaren doñuarekin batera, erriko eliz-kanpai zaarrek neurtzen dute bizimodua. Eta zenbait tokitan erriko errementari arte-tsu baten eskuetatik aterea dugu erleju ori.

Astiz, Larraun-go urixka bat dugu. Lekunberri-tik bost kilometrora, ibarra-ren eguzki aldean finkatua dago Astiz. Alli-ren eta Oderiz-en erdian. Iru auek eta Albiasu, Baraibar, Iribas eta Madoz urritz lekuak dira. Ibarreko ballara onek urrizti izena darama.

Lekunberritik Astiz-era bide-zabal edo kamio batek eramaten gaitu. Aar-lar-ko San Mikel-a bidea eskubitara utziaz, Madoz aldera jarraitzen dugu. Aurreraxeago, Iribas ere eskubitara utzi dugunean, Larraun erreka garbia ikusten dugu. Erreka onen inguruetan pake billa etorri diren batzuek dabil-tza, egun pasa.

Aurreraxeago Alli daukagu, bere tellatuak eta eliz-dorrea ageri dituala. Maiatzeko eguerdi batean egin genduan ibilialdi au. Zeruan laño batzuek

ageri ziran. Eta eguzkia bere sartu-ertenetan gure lur-koloreen aberasgarri genduan. Urritz eta akatzien erreinuak zetozen gure bidera. Eta itzal-une aiek egiten ziguten beren mesedetxoa gure ibillialdian.

Lekunberri-tik Astiz-ako bidea alaia eta polita da. Gure egun orretan bakardade osoan agertzen zaigu. Ez dugu lan aundirik inor agurtzen. Auek ola, ez dugu izan nekazariekin itzalditxo bat egiteko egokierarik.

Baña, alaz ta guziz ere, esan dugunez, bidea alaia gertatzen zaigu. Urruti xamarrean kukua entzuten dugu. Gertuxeago zintzarri-otsa eta auen gañetik txorien abesti alaia.

Alli-tik iru kilometrora, zati aldapatsu bat pasa ondoren, Astiz-ko enparantzara iristen gara. Bertan, baserri baten sarrerako arkupean, bi emakume ikusten ditugu, beltzez jantziak eta berriketan. Baña, gu ikusi orduko, mintzatzeari utzirik, eta erri txikietako oiturari jarraituaz, gure pausoak neurtzera bota ditute begiak. Igandea da eta pelota-lekuan jolasean eta izerditan somatzen ditugu gazte batzuek. Batzuetan urruti xamar joan bear izaten dute alde egin dien pelota arin eta saltakorraren atzetik.

Enparantza ederra du erri onek. Zabala eta lau alderdietara irikia. Bertan ditugu parroki-eliza –San Pedro-ren zaindaritzapean–, erriko eskola etxea –aundia gaurregun dituen umeentzat–, eta apaiz-etxea –utsa eta otza–. Plaza inguruko amalau baserrietan banakatuak dauzka erri onek bere berrogeita emezortzi biztanleak.

Baserri auetako batzuen izenak auek dira: «Etxeberria», «Goikoa», «Isurrenea», «Garatea», «Juan-enea» –au bere armari ederrarekin–, «Mikel-enea» –gaur utsa–, «Bengoa», «Zurgin-etxea» –gaur utsa–, «Urrutikoa», «Peuskenea» –Anjel Mugiro jauna bizi da gaur emen, erretorea–, «Ostatua» –izenak erakusten digun bezela, bertan janlekua–, eta «Igoa-koa», Astiz-ko saskigillea bizi dan baserria.

Astiz-en abereak dira bizibide nagusia. Eta emengo baserriarrek mekanizatua dute nekazaritza. Baña, errestasun au ez da naikoa nekazaria bere baserriari lotzeko. Ikusia dago kalera joan nai ori ez dakarrela lan-arazoak bakarrik. Gure egunetan mentalidadea aurrera doa eta indar aundiagoa artzen ari da gure nekazarian artean. Gai onetan badugu Madoz-en gertaera triste bat. Bakardade osoan finkatua dagon urixka onetan gazte bat bakarrik bizi da. Au eliz-mutilla genduan eta soldadu doa orain.

Baña gu gaur Astiz-a joateak ez du zer ikusirik baserriarekin eta nekazarien bizimoduarekin. Gai onetan badira gure artean gu baño geiago dakitenak. Erri onetan «Igoako» nagusia agurtzera doaz gure pausoak. Etxejaun au, esan dugunez, saskigillea dugu.

## Astiz-ko saskigillea

---

«Igoakoa» izena daraman baserria plazatik bertan dago. Madoz-tik barrena Barrankara eramaten gaituan bide ondoan. Ate-ondo ederreko baserria au. Bertan sartu orduko, beko solairuan gaude; patxarako lekua da, nekazarien lan-tresna batzuek apaingarri dituala. Orma ondoan, antziñako bost kutxa ikusten ditugu, baserriko gauza batzuez beteta.

Ate-ondo onetan ate bat baño geiago arkitzen dira. Auetako batek baserriko sukaldera eramaten gaitu. Badakigu gure baserrietan sukaldeak garrantzi handia izan duela. Sukalde zaar auek makiñabat oroipenen gordeleku ditugu. Sukalde ontan artu dira gure baserriko erabakirik aundienak; bai pozgarriak eta bai, zoritxarrez, negargarri eta tristeak ere.

«Igoa»-ko sukaldea benetan ederra da. Lau koadrokoa, oso txukuna. Bertan gaurko eta atzoko sutoki berrien ondoan, gutxi ikusi oi dan antziñako kanpai beltz eta zaarra, bere laatz eta guzti.

Suburnien ondoan, konporta, antziñako ontzia au ere. Gaur baztertua egon arren, leenago bertan egiten zuten etxeko lixiba. Sukaldetik irten gabe, etxeko eiztaria salatzen digu eskopeta batek. Eiztari au Mariano da, etxeko semea. Gure buru gañean, goitik zintzilik, apal batzuek, ardi gaztaz beteak. Ke-arten eta ontzen daude, eta jateko gogoa irikitzeo itxurakoak dira. Gazta auek ikusirik –eta onak dira–, badakigu etxe ontako jauna artzantzan ibiltzen dala.

Baña, «Igoakoa»n Astiz-ko saskigillea bizi dala esan dugu leen. Esku-lan-gille onek bere etxeko sarrera du lantegiratako antolatua eta an jarduten da.

Saskigille onen izena Jose Migel Astiz Elberdin da: Larraun ibarreko erri txiki ontan jaioa, Mikelenea baserrian, orain dala irurogeita amabost urte.

Jose Migel Astiz-ek bere aurrekoen lanbideari jarraitu dio. Bere aitona, eta berdin bere aita Martin Joxe, nekazaritzaz gañera, saskigintzan jardunak dira. Joxe Migel, beraz, bere aitaren ikasle izan dugu. Aurtzaroan ikasi zuan saskigintza eta araz geroz makiña bat saski atera da onen eskuetatik.

Eskulangille onek egiten dituen saskiek kanpai tankera apur bat dizute, zorua erretangularra dutela.



Saski aundiena, ardieri, neguko gordelekuetan daudenean, belar ondua eramateko erabiltzen dute. Irurogeita amasei zentrimetrokoa dute aoaren erdi-lerroa, goi-bea, berriz, irurogeita laukoa, eta zorua, berrogeita sei zentimetro luze eta berrogeita amar zabal.

Beste neurriko saskiari ez diote erri onetan oso izen egokia esaten.

Ongarri saski deritza. Onen neurriak, berrogeita bost zentimetro goibea, irurogei aoerdiko lerroa, eta zorua, berrogeita bat luze eta ogeita amabost, zabal.

Saskigille onek urritz-txara erabiltzen du bere langintzan. Bere lan-bearrak agintzen dionean ebakitzen ditu, urte-sasoirik bereizi gabe. Orrela, ez du txara potzuan sartu bearrik, eta, ezta ere labe bearrik.

Astiz Elberdin-ek txarari lan-gaia deitzen dio. Lan-gaia lantegira bildu ondoren, leenbizi egiten duan lana, zumintzek, ondagaiek eta saskaiek ateratzea da. Ondagaiek eta saskaiek zumintzek baño zabalagoak dira. Ondagaiek egurrari biotzetik ateratzen zaizkio.

Zumintzek ateratzeko, saskigilleak egurra eskuetan artu, eta labanaz pitzatu bat egiten dio. Gero, pitzatu orretan eskubiko beatzak sartu eta, belauarekin indar eginez, txara erabat erdibitua uzten du.

Saskaiek eta ondagaiek ateratzeko zur bat erabiltzen du. Zur au, okerturik ormara iristen da. Zur onek zulo bat darama, eta bertan txara sarturik, aizkoraz ebaki bat egiten dio. Gero, aga baten bidez, saskigilleak ondagaiek eta saskaiek ateratzen dizkio.

Aurreneko eta azkeneko zumintzek azala daramate, eta saski zuria egiteko azal au kendu bearra izaten dio. Zumintz ezeari oso errez kentzen zaio azala, eta langintza au eskuz egiten du saskigilleak. Zura igarragoa dagoenean, labana bat erabiltzen du zuriketarako.

Gero, bai zumintzek eta bai ondagaiek alxian –Astiz-en *axalkia* deitzen diote– pasa bearra dute. Axalkian azea deritzan tresna erabiltzen da.

Sei saskai eta bederatzi ondagai izaten ditu saskiak. Saskaiek metro bat eta irurogei zentimetro ditu luze, eta ondagaiek metro bat eta amar zentimetro.

Saskia egiteko, aurrena bere zorua antolatu bear da. Ontarako, lurgañean, amar zentimetro batetik bestera dituztela, gurutzetuak, sei saskai eta bederatzi ondagai jartzen ditu, eta aueri buelta emanaz, zumintzez josten.

Esku-langillea saskia josten dijoan neurrian, burniz takateko txiki batzuek emanaz, estutzen du bere lana. Bilkar-burni du burni onek bere izena.

Gero, zoruaren eta lurraren tartean, uztai sartzen du. Uztai onen izena bilkoa da. Eta saskaiek eta ondagaiek esku batean artuaz, goraldera biltzen



José Miguel Astiz. Astiz

ditu zuzenean, eta kanpotik gelditzen dala, beste eskuaz bilkoa igotzen du, saskiak bear duan goruntza artu arte.

Ondoren, saskaiek eta ondagaiek zumintzez josten joaten da eskulangillea, saskiaren goruntzaraño. Saskiak nai dan neurria artzen duanean, moldetan erabilli dan bilkoa kendu eta beste bi uztai edo bilko sartzten ditu saski barnean.

Gañekoa zumintz mearraz josten da (oso zumitz estua da au), eta beekoa, meagoa, josi gabe doa. Saskia, gurutzatuek edo josketak sendotzen dute.

Bilkoak ere urritzezkoak dira. Saskigilleak eskuz ateratzen ditu. Bear duan tankera emateko, saskigilleak, anka batekin txara muturrari eusten dio. Txara onek ez du lodia izan bear.

Bilkoa jarri ondoren, gañetik gelditu diran saskaien eta ondagaien muturrak saskiaren barru aldera biltzen ditu, eta joskera tartean sartzten. Langintza onen izena *bilkatu* da.

Saskigille onen lan-tresnak auek dira: axalkia, aizkora –urixka onetan aizkondoa–, bilkar-burnia, azea eta labana.

Gogoan ditu saskigille onek bere erriko beste saskigille batzuek ere. Bat «Etxeberri»-ko morroia izana, eta bestea Migel Azpiroz, «Goikoa» baserrikoa.

Gaur, antziñako irudi baten antzera, Astiz-en, «Igoakoa»-n bizi dan saskigillea gelditzen zaigu.

## Santa Kruz Kanpezuko Kaixuleta esku-langintza

---

Kezkik ez dago Santa Kruz Kanpezuko dala, bere bederatzireun ta berrogeitamar biztanleekin, uriburu txiki bat arabar Mendialdeko zenbait errixkentzat. Santa Kruzen arkitzen baidituzte auek beren bizitzarako bearrezkoak dituzten ainbeste gauz, eta arkituko ez dituztenak errixkan. Baita ere Santa Kruz ba-da, bide batez, inguruetakoz gaztediaren asteroko ikus-toki, eta bil-toki.

Beste erri askoren berdiñean, etxeetako tellatuen gaindik altxatzen da erriko eleiza. Goiko ate-aurrea duan arkupea iritxi aal izateko, kale extu eta aldapatsu batetik jarraitu dugu, enparantza nagusian jaiotzen dan kaleari. Guztiz ernagarria enparantza au, gure iritzi. Ba-du aberastasuna darion iturri bat, eta bertako aulkiak, erri-aulkiak geienetan ain mesedegarriak eta baliagarriak, ixtimazio aundia dute.

Jasokunde Gure Amari eskeñitako eleiza da. Arestian berritu dan ezaugarri batzuek ba-damaizkigu bere barrualdeak. Koruko alkisaillak zoragarriak dituzu. Eta aldare-aurretik gertu bi arri-illobi dakusgu, gotiko erako gaietan aberatsak.

Lurgintz kutsua du Santa Kruz Kanpezuko ea bizibide guztiak. Tabako landaredia aaztu gaberik, eta nabarmenkiago garai batetik onuntza, udara du lagun. Onegatik, bada, urte geienean duan oiturazko bizitza oso aldatua ikusten dugu udaraldian. Esan dugunaren eraginaz, aldatu bai da erriaren itxura, erriko etxe zarren inguruan gaur-gaurko etxe berri eta goituak altxatuaz.

Ba-du, ordea, Santa Kruz Kanpezuk, euskal-langintz arloan kondaira dizdiratsu bat. Egia izanik ere, gaur bere esku-langintzaren geitxoena ezereztu dala, dirala ogei edo ogeitabost urte arte lantegi txikiak ugariak ziran, anitz lanak egiñak, batez ere zurezkoak. *Txirrikeroa* zeritzanak, *xibak*, *kupel-ziptzak*, *trabak* eta *tarriak* eta beste gauza asko egiten zituztenak, baita ere *kai-xuleta* eta zali edo kutxara egille oso esku-langille ezagutuak eta izen onekoak izan ziran.

Guk, Santa Kruz de Kanpezun, kaixuletagille bat ikertzen dugu lenengoz. Esku-langille onek Sabiniano Visa izena du, eta bere etxean agurtzen dugu.

Antxen, erriaren sarreran dago, Arana Zelaidietatik gatozelarik. Maats-sare txiki baten kerizpean arkitu dugu, bere goma odia antolatzen astirik galdu gabe bere loreak busti ditzan.

Sabiniano motztaka da. Beltxaran eta lerden, kementsu azaltzen zaigu. Ez dugu zalantzik gizon urduri eta eragille bat dala.

Santa Kruz de Kanpezun jaio zan Sabiniano Visa, «Bajo Pórtico» deritzan kalean. Bere aita Gregorio, bere larogei urtez gaur bizi dan etxe berean. Esku-langillea bera ere, egin bai-ditu kaixuletak, kirtentxoak, errotatxoak, tarriak, eta zurezko-oetarako anakak, aizkoraz tajutuak.

Beraz, senditik datorkio Sabinianori langintz ori. Gaurregun, oraindik, etxe ondoan daukan zerbaitez gaurko erara aldatutako lantokian, ardura ba-du kaixuletarentzat. Zurezko esku-suil edo guante oni, naiz-eta lurgintza makinaz egiten dalako naiko baztertua izan, erabiltzen bait-da oraindio esku-beatzak babesteko, itaiaren bitartez ebaketak egin oi diranean.

Kaixuletak egiteko, Visak, pago zura darabilki. Erriaren pagadian arkitzen du bear duan zura, eta urte-aro edozeinetan egingo dizu bere mozketa. Trenka-sega batez baliatzen da onetarako, egokitu zaion langillearen laguntzaz erabilia. Pagadian bertan, enborraren lodiar jaramonik egin gabe, mozten ditu, *bolos* deritzaion egur-borobilletan, larogei zentimetro dituztenak. Gero, inguruena duan zelairaruntz amiltzen ditu, karga-tokia izenez ezagutzen dan tokiraño, bereziki emen. Aipatutako karga-toki onetan zura ipintzea bearbearrezkoa da, alderdi malkartsua dalako.

Zura etxeratu duan bezin laister, bere ezetasunean landuko du esku-langilleak. Kaixuletagillearen lenengo eginkizuna zura pitzatzea da. Lan au, burnizko ziri batez egiten du, berau mallu batekin joka, eta aizkoraz. Aizkorarekin jetxiko du zati bakoitzaren loditasuna, bere larogei zentimetroko luzeera ongi gorderik. Zabalean sei zentimetro eta lodiz lau, esku-suil muturrari edo mokoari bear duan itxura emango dio.

Gerogoz, Visak, zura marraztuko du. Ekin au begiz egiten du, ortxe amairu zentimetroko neurrian. Onela bada, pitzatu bakoitzatik sei kaixuleta aterako ditu.

Marraztu ondoren, ginbeleta erabiltzen du. Ulertu ditekenez, pitzatze ertzetik aasten da, kaixuletaren aurre-ertzak azpian izango dun zulotik. Zurezko zotz bat erabiltzen du estalkiaren neurria artzeko. Eta auxe egíñik, aoa, *hoyar* izenekoa osatze-lanean asiko, erabillirik onetarako taratallu bat eta zizelu bat, burnizko mallu batez jotzen dituala bereauek. Taratalu txikiago batez jarraitzen du jate-lana egiten, eta lanabes au ere erabiltzen du barruko leunketa-lanerako.

Esku-suillaren axaleko tankera, jate-lanaren aurrez edo gerogoz berdin egin leikena, onela lortzen du: arotz-maiaren burnian pitzatura lotu ta gero, *hierron* deritzaion aizto baten bidez. Aizto edo laban au, otargilleak lan-aul-

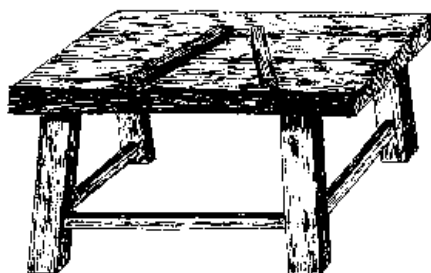

egkia  
boron

aizta edo labano  
buzhila



"nierrón"

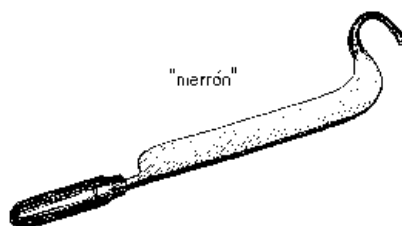

«aixuleta  
zoqueta

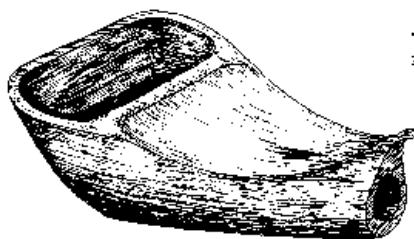

kian erabiltzen dutenaren berdinxamarra da, *azia* izenarekin guztiz ezagun zaiguna.

Esku-suillaren lanketa onaiño iritxirik, lan-mota ontarako erabilli oi dan lanabesarekin, esku-langilleak marraztutako zura zerratuko du, eta ebaketa onetan beste aizto batez baliatzen da. Au, ertz batean daraman kako batez, aulkiak duan uztai batean lotzen da.

Azkenik, ginbeleta txiki edo berbiki batez, kaixuletan atzekaldeari bi zulo egiten zaizka, alde bakoitzean bat, nekazariaren eskua lotzeko lokarriarentzat.

Kaixuleta amaiturik, beti zutik lan egiten duan esku-langilleak, lan berbera berrituko du zura edo pitzatuaren beste mutur edo ertzaz. Eta, onelaxe, sei kaixuleta sailla bukatu arteraiño.

Kaixuleta neurri bi ezagutzen ditugu: aundiarena, edo beatz txikerra, nagia, erdikoa eta beatz bigarrena sartzeko dana; eta beste txikiago bat, eta Santa Kruz de Kanpezun geienik egin izan dana, eta beatz txikerra, nagia eta erdikoa babesten dituana.

Santa Kruz de Kanpezuko azken kaixuleta onen neurriak, auek: atzekalde erditik muturreraiño amairu zentimetro; beatzak sartzeko zuloak, zabalean zazpi eta luzeeran bost zentimetro. Estalkiaren luzeerak zortzi zentimetro. Azpikaldekoa, makoz gain arturik, amazazpi zentimetro.

1920 garren urtean, Santa Kruz de Kanpezun, kaixuleta langintzan jarduntzen ziran esku-langilleak auetxek ziran: Lázaro Mendaza, Angel Díaz, bere seme Zaqueo eta Felixekin, Emilio López de Alda, bide batez gurbi-zuraz zaliak egiten zuana, eta Pablo Mendaza, Félix Mendaza, Félix Lahidalga eta Gregorio Visa, gero iritxi zena lanean aritzea bere seme Franzisko, Mateo eta Sabinianorekin.

Egun, Santa Kruz de Kanpezuko kaixuletagilleak ez dira Mateo eta Sabiniano besterik, langintz berean lan dagitelarik. Baiñan lantegi onetan zerra eta leungailu bakoitza bere tximixt-indarmotorrez eragiñik dabil<sup>1</sup>.

---

1. Liburu au irartzen ari delarik jakin dugu Sabiniano Visa il dela.

## **Xiba, errotatxoa, *tarria*, traba eta zipotzen esku-langintza**

---

Arabar uri, Santa Kruz de Kanpezu onetan esku-langille batek baiñan geiagok tornuaren oiñ-ol arruntari eragiten ziola, ba-dakigu. Tornu onen bitartez, baita pazientzia eta irudimenez, esku-langilleak lortuko zituan zurezko lan ezberdin anitz. Lantegi-gizon apal aietatik aipatu ditzagun Fernando Marquinez bat, Eusebio Marquinez eta bere seme dan Joxe, Dabid Mendaza eta Lorenzo Díaz de Alda. Gaur egun, auetatik bi bakarrik dira bizirik: Jose Marquinez eta Lorenzo Diaz de Alda, eta auek, mekanizazioa dala bide eskerik ez dutelako, ea bazterturik daukate beren antziñako langintza, bizibidea.

Etxatadian exeririk dagoan Lorenzo Diaz de Alda'rengana zuzentzen ditugu gure urratsak.

Irurogeitamar-urteduna dugu Lorenzo, giartsu eta iztun. Eta gizon biotzabal eta iztun doai au guztiz ongarri zaigu gure eginkizunerako. Ain zuzen bere langintzaren zeetasun batzuek, antziñakoak eta gaur ea galdurik daudenak, jakin ditzagun.

Díaz de Aldaren lantegia illun-antzekoa duzute. Etxe-azpiaren atzekoz dago. Erruz da areto onetan zura, neurri anitzetan ebakia, eta areto-biotzean tornea, *txirriker*o eskulangille auek ain bearrezkoa duten tornea. Baiñan guzti au, erri langintz txiki onen bataz-bestekoa, bere lanabes urritasun ta guzti, aski argi adierazten digu zearo eroria eta aaztua dagoala.

Erderazko *trompo* edo *xiba* onetan, ara jostailu bat guztiz onartua belau-naldi askotako umeengatik. Xiba egiteko, bai berak bai Santa Kruz de Kanpezuko beste esku-langilleak, ezpel eta pago zura erabiltzen zuan, oraindik ezea zegoala landua. Esku-langilleak, bere zerratxoaren bidez, zatitan ebakitzen zuan zura au, eta geroxeago, bakoitzatik bi, iru edo lau jostailu aterako.

Aulkiaren gaiñean eta aizkoraz baliaturik egiten zizun jate-lana. Jarraian, zumokorra xiba bakoitzeko bear neurrira ebakia, tornora zijoan. Aulkiari erantsia dago tornea, zirrikitu bat daramala alde batetik besteraño, eta bertan, zirrikitu onetan sarturik, bi buru ikus ditzazkegu, zurezko gabi baten zartakoaz ezartzen diranak eginbearreko lanak eskatu neurrian, orain xibari dagokionean.

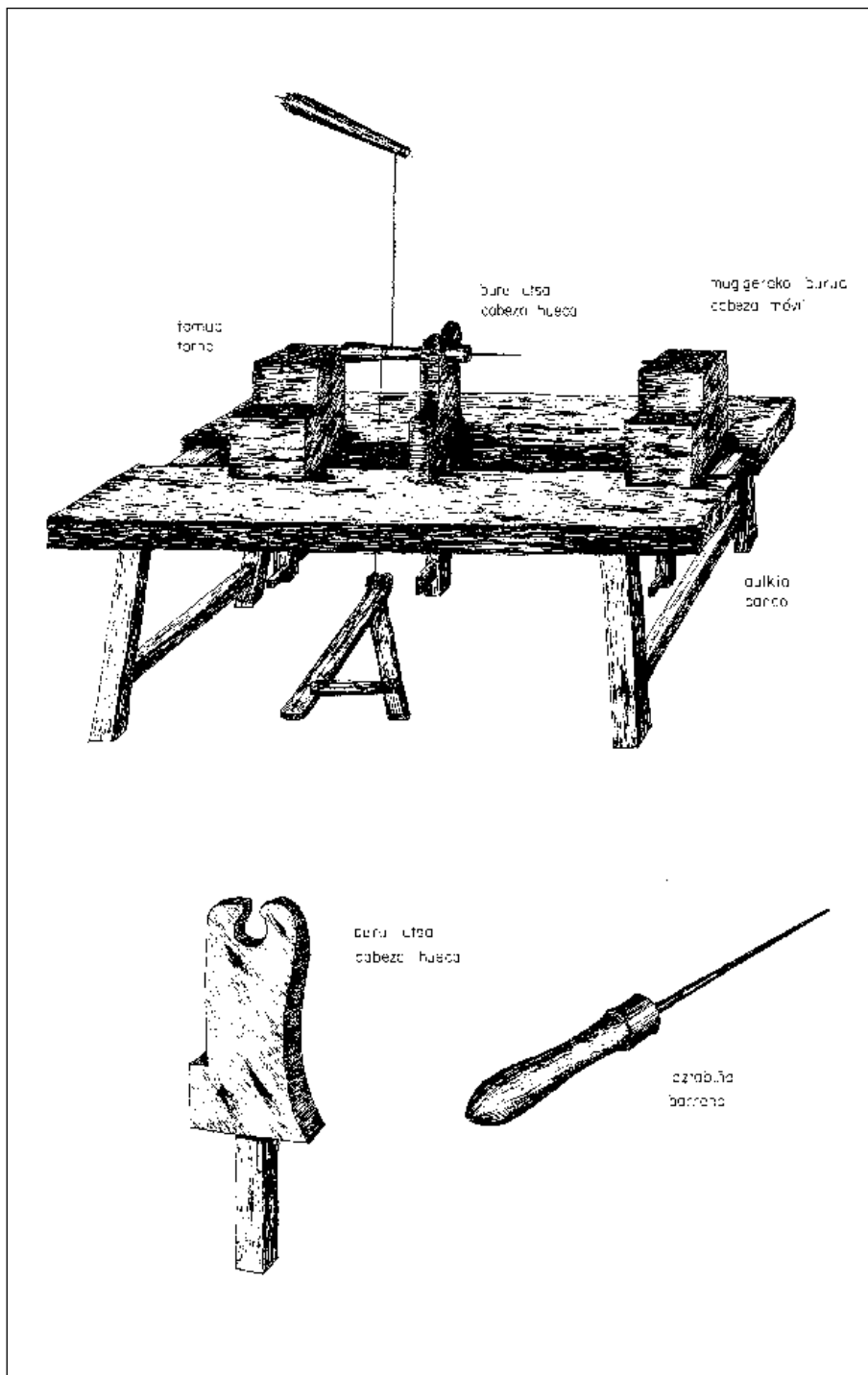



Buru bakoitz oetatik burni zorrotz bat abiatzen da *–punto* deritzana– ta oni lotu bear zaio aurretik soka batez lotua izan dan zura, onela bere ondorengo mugjera osatu dezan. Oraintxen, esku-langilleak, oiñ-olari eragiñaz igi-keran ipiñiko du egur mokorra. Ez da etengabeko mugira, eta nai duan tankera emango diona, gero, taratalu eta zizelaz lagundurik.

Jostalluaren marra edo itxura lortuaz gero, Lorenzo Díaz de Aldak azpiertza edo muturra laztabinez zulatuko du. Ontarako, aipatu ditugun buru bien tartean, beste irugarren bat ipiñiko du, egurrezkoa ere besteak bezela, utsa baiñan. Irugarren buru onetan itsasten du laztabiñaren kirtena, bere mugigerako bear soka bildurik daukana. Gero, oiñ-ola eragiten dualarik, bidebatez, esku-langilleak, eskubiko eskuaz, xibaren azpiko ertza laztabiñaren eskuakeran jartzen du.

Xiba onen burnizko muturra iru zentimetroko burni-ziri bat da, limaz leunduta, gero maillu-jotze indarrez sartua.

Santa Kruz de Kanpezuko xiba zur-mokor bakarrekkoa da. Eta Lorenzo Diaz de Aldak egiten zuanak ez zuan beste apaingarririk, arkatzaz eta gero tornuan egindako marra bat baiño.

Errial bat kobratzen zuan bakoitzagatik orain-dala berrogeitamar urte. Eta berak egiten zituan gauz orok bezela, salmenta banatzaille baten bitartez egiten zuan eta Gazteiz, Lizarra eta Donostiara joan oi ziren.

Lorenzo Diaz de Aldak egin beste gauzekin erabillitako lan-erak ez zuan alde aundirik bere kidekoak erabiltzen zutenekin, eta antzekoa zen ere xibarekin erabillitakoaz. Tornua ber-bera zan eta lanabesak, gutxi-gora-bera, berdiñak. Beraz, onegatik aspergarriak biurtuko giñake berdin-antzeko lanak diranak azalduko ba-genituzke. Onelaxe dalarik, esku-langille onek egin oi zituan ainbeste gauzetatik, dagokion laburtasunez, gure ustez ernagarriagoa danean murgilduko gaituzute esaka.

Orain urte gutxi arte txokolate-errotatxoa bear-bearrezko tresna izan dala gure etxeetan, ba-dakigu.

Errotatxoa zur-mokor borobil bat da. Azpiko ertzean zeraman ozkatutako karpil bat ageri zuala, eta kirtena esango geniokena eskuaz artuta ereiten zana.

Gurbi-zugaitzaren zuraz egiñikakoa zan errotatxoa, aizkoraren laguntzaz, taratalua eta zizelaz ezean landua. *Ebakitzeko tresnaz* egiten zizkion ortzak. Tresna au zapala da, mutur zorrotzean bukatzen dana.

Tarriaren eginkizuna soil-soillik zaldien galgari eustea zan. Berau ere gurbi zurezkoa da, ezean egiña. Tarria ez da beti berdiña izaten; gure begien aurrean dakusgunak, ordea, ertz bitan beste ainbeste buru ditu. Burutik bururako tartea *zentimetro argiaz* ezagutzen da.

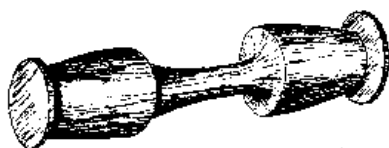

traba



botone



tarr a



botana-saille epakitzeko prest  
serie de botanas o falta de ser cortados

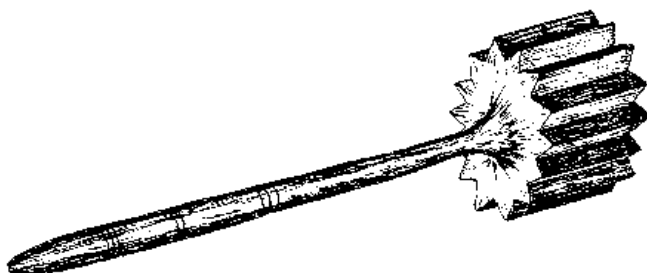

errotatxo  
malinilla



Lorenzo Díaz de Alda. Santa Kruz de Kanpezu

*Traba* zurezko euskarri txiki bat da, eta anka-ezurrei bear bezela lotzen bazaio, aberea beartzen duana urrats motelaz ibiltzen. Ezean landutakoa da bera ere.

Gurbil-zura darama. Aizkoraz, tarataluaz eta zizelaz baliatzen zan esku-langillea *traba* egiteko.

Santa Kruz Kanpezuko *trabaren* sal-erosketarik garrantzitsuena Palencian zegoan, eta amabi-amabikoz edo *gruesaz* erosi-saldu. Eunkiaren ogeigarren urte-aldean bakoitzaren salneurria lau laurlekoa zan<sup>1</sup>.

Etzeleta zurezko mokor borobill bat da *zipotza* edo botana. Zagi eta zato konpongarrri erabiltzen dana. Eraskin auek neurri askotakoak dira, eta txikietatik aundira izen auek daramazkitenak: *lentejuelas*, *zagitan* edo *zatoetan* erabilliak; *ombriguerras* edo *ombligueras*, *zagietan* erabilliak: *botanak*, *zatoa* eta *zagiarentzat* balio dutenak eta, azkenik, *marcal* eta *espejal* izenekoak, *zagientzat* erabilliak.

Taratalua, zizela eta aizkora erabilli oi du esku-langilleak botana egiteko. Aundiena aizkoraz jan, eta tarataluaz bukatu. Tankera, buka-aurretik, zizelarekin lortzen du, eta *ebakitzeko tresnaz* bere zirrikitua. Azkenik, zerrazka batekin, ardatza edo biotza esango geniokena ebasten du, botana bakoitza banandurik.

Lorenzo Diaz de Aldaren esku-langintzari buruz idatzitako zerrenda auek bukatzeko, argitu dezagun ezel-zurezko *kanikak* ere egin izandu dituala, estaltzen zituanak gero pelotagilleak, eta guk bere otsa entzun pelotatokietan. Pelotaren zati bat, garrantzi aundia duana pelotarien trebetasunerako eta partiduaren bukaerako.

---

1. Traba eta «tarrían», gure oiturari jarraiki, esku-langillearen itztegiari lotu gatzaió, baiñan oraingontan ala ere ez da guztiz egia, bada arestian ikusi berriak ditugun zatiak ez bai-dira berterik, izen onekin ezagutzen ditugun langaillu arrunt oso baten zati bat baño.

## Txalmagillea

---

Santa Kruz de Kanpezu arabar uria zearkatzen duan kale-saillean, ba-dugu etxe bat txalmagillearena bezela ezaguna. Kale ontan beste etxeen antzera, txalmagillearena etxe txiki bat da. Oraindik ez da oso zaar bere azpikaldetik letrero eder bat ken zutena, eta ziona: «Guarnicionería de Felipe Corres».

Lantegitxo baten iragarkia zan eta, bertan, illabete batzuek geroz il zen artaño, lan egin zuana Corres esku-langilleak.

Santa Kruzen jaio zan Felipe Corres, 1907 garren urtean, bere aitari jarraiki ziona eskulangintzan. Aita, Zipriano Corres, Kabredoko naparra zan, eta esku-langintza ikasketak Naparroan egin zituan, ain zuzen Biana errian.

*Txalma* edo albardari buruz jardungo gera lenengoz. Baiñan txalma langintzari dagokion oarkizun bat egiñik, bai-bai-dakigu txalma zerbaitez aldatzen dala andik-ona. Beraz, onegatik, arkitu dezagun bere berezitasun eta egikeraz jarduten geranean, Corresen etxeko lantegian geok ikusitakoaz ari gerala. Oni erantsi dagiogun ere, Santa Kruz de Kanpezu eta albo errietan azken txalmagillea izandu dalakoz, ez dugula kezkarik berak egin txalmak izandu dirala Arabako alderdi auetan erabillitakoak.

Kalamuzko terliz-estalki bat darama txalmak, lastoz betea. Aberearen erosotasunagatik, illaunezko almoadilla bat dauka, abere lepoaren igurtzitokian itsatsirik.

Manda tresnaren aurrekoz, gaikaldean, aipaturiko illaun-bilkurarekin bat egiten duan tokian, lastozko burukote bat dijoa. Kalamuzkoak dira almoadilla bi auek.

Aberearen neurrira datoz txalmak. Arotz-metroaz edo neurgailluaz baliazen zen eskulangillea neurritzeko, eta manda-tresna bat egiteko iru metro terliz bear zituan.

Txalma egiterakoan, terliz-boillak lurrean zabaltzen zituan .gero jostun-goraiziaz zati bi edo terliz-zotaletan ebakitzeko. Eta ertzetan izan ezik terlizja josi. Ertz auetatik egingo zuan, gero, lasto beteketa.

Bein oiala moztua eta josia, marraztea edo *bastear* zeritzana egingo. Arotzak ibili oi arkatzak eta zuzenkaiaz egiten zuan lan au eskulangilleak.

Aberearen bizkar-ezurrari zegokion zirrinda bat utziaz, alde bakoitzen ogei edo ogeitabiren bat zentimetro, marra batzuk egiten ziran terlizaren gaiñeran-tzean, batabestearengandik ogei zentimetro tarteturik. Jarraian zetorren betetze lana. Biotz-muiña garagar lasto txarrez, eta alboak eta ondopea zekale-lastoz.

Albo betegarritzarako, burnizko urkullu batez lan zegin esku-langilleak. «U» itxura emanik tolesten zuan urkulluan zekale-lastoa, gero, doi-doi sartzen joateko. Baiñan betetze-lan egoki bat egin aal izateko, egurrezko gabi batez jotzen zuan terliza. Argitu dezagun, gabiaz emandako zartako guztiak betetze-lan osoan egin oi zirala.

Saiets betegarri zan zekale-lastoa bear zuan aurretik bere arretazko anto-lamena. Zekalea eskuz ebatsi eta ol baten gaiñean esku-sortetan astindu, aleak kentzearren. Lasto biurrituaz edo lasta-gerrikoz lotu, eta betetze-lanean asi aurretik itai batez galburuak ken.

Ondoren, bere lanean jarraiki, azke gelditu dirala edo esandako oialaren ertzak eta txalmagaia josten zituan esku-langilleak. Ertz oiek ubelez sendoturi-k lagako zituan.

Kalamu-soka erabilliko zuan josten. Inguru-aldeak egiteko kakodun jostor-ratz bat erabillirik, eta bast-orratza beste lanerako. Erosotasun geiago izan zezan, kobrezko puzketa borobil batez baliatzen zen, batzuek egoki ez zitzaion *dedal* hitza edo titarea ematen ziotena. Puzketa au eskuaren zaba-lean jartzen zuan, ubelezko zerrenda biz loturik.

Txalmaren buru eta isatsa diran zati biak, larruz sendotzen dira. Ubela, ondua, geienetan zaldiaarena da. Zurezko kirtena eta altzairuzko xafila zuan illargi-erdi bat zirudian tresnaz egiten zuan. Eta josi basta-burni batez, argizai eta pikez igurtzitako kalamu ariz.

Uzku-ugala lotzeko, txalmak bi soka ditu, saiets bakoitzean bat. Berau ipintzeko, txalmagilleak leen basta-lanean aipaturiko baiñan lodiagoko ugar-tza edo pasadera bat darabil. Estutu-soka auek atzeko ertzaren barrutik, bas-talanaren gaiñetikoz, buru alderaiño dijoaz. Eta emen lotu ubel-zerrenda batekin, bi zulo baidaramazki zulagaillu batez egiñak, eta aietatik igarotzen bait-da, korapillo batez bukatzen dan estutze-soka ori.

Abere-tresnaren bear tankera bere tolesteaz lortzen zan. Era ain arruntaz iristen zen eskulangilleak txalma menderatzea edo, esaten ziona. Eta bein menderaturik, aurrekaldeko edo burukote-ertzak bertaratu, bere barrua kalamu-sokaz josirik utziaz.

Corres txalmagilleak ez zuan lan-ordu ezagunik. Eginbearra nola orrela luzatu edo mozten zan lan-ariketa. Baiñan bijoakizu bereizgarri bezela auxe: amabi orduko ariketan eskulangille arabar onek iru txalma bukatzen zituala.

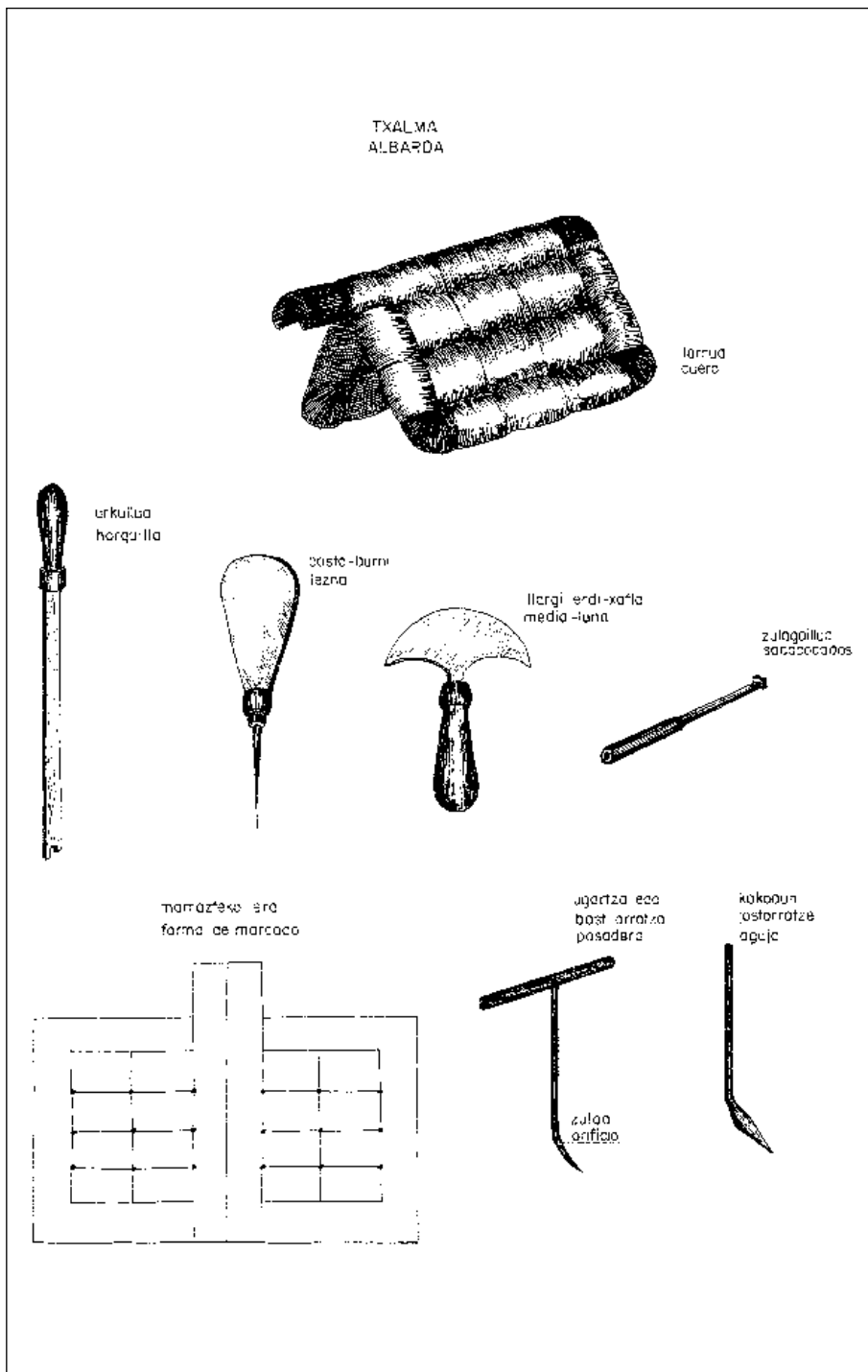

Corresek egin abere-tresna onek, ortxe ogeitamargarren urte-aldi artan, ogeitabost laurleko balio zituan bakoitzak. Eta azkenez 1966 garren urtean egindakoak seireun laurleko arte.

Langintz-txiki onen salerosketa, Santa Kruz de Kanpezu eta albo errietan, eta Naparro eta Arabar-Errioxako erri inguruetan barratzen zan.

Gaur, Corres esku-langillearen erosleak arkitzen ziran errialdeetan, makinan egiten du aberearena, eta au dala bide abere-tresna au ezkutatu da eta, onekin, zegokion eskulangintza. Onelaxe, txalma, ain ugarian ibili izan dana lurgintzatik bizibidea duten alderdietan, beste zenbait gauzen antzera aaztu zan zerbait izango, datozten gizaldientzat.

*Baste* edo *bastoa* txalma baiño abere-tresna indartsuagoa da. Bastoa, txalma baiño zama aundiagoaz abereari kargatu izan zaiona, bere osakera sendoagatik gordea izan da geienik lur-malkartsuetan erabiltzeko.

Bastea egiterako, esku-langilleak, lenengoz, abere bakoitzari zegokion neurrian ebakitzen zuan zakua. Arpillera bear neurrian ebaki izanik geroz, Corresek josi egiten zuan. Baiñan, sabelaren erdian, jostunaren goraziaz ebaketa bat egiten zuan, garagar-lastoa emendik sartzeko. Betetze-lan au eskuz egiten zuan bastearen biotza izateko tokian, ebakiaren goi-beraka egitiñaz; eta saietsaldeetan, metxaldietatik asita-abere-tresnaren azpikaldea-ebakiaren lerro berdiñaz. Ebaki au, bereala, kalamu-ariz josiko kakodun jostorrazt batekin. Esku-langillearentzat, ordea, betetzelan onen aurretik bearrezkoa zan burua eta zubiaren ebaketak gertutzea, eta gero josi tresnaren gorputzkiari.

Leendik neurria ebakitako zaku bat josiko zuan burukotearentzat, baiñan ertzak azke gelditzeko eran lagatzen zituan, emendik ekiteko bearrezko zuan betetze-lanari. Onen ondorioz osatuko itxiketak edo josketa. Betetze-lan onetan burnizko urkullu bat erabiltzen zuan, txalma egiketan ikusi duzuten berbera.

Betetze-lan onen aurrekoz, garagar-lastoa tolestu egiten zuan «U» tankera emanik.

Au egitiñik geroz, bast-egilleak, zurezko zati borobil bat biltzen zuan beste zaku pusketa batez, eta zakuaren metxaleku edo ertzei josi, leen esan dugun bezela lastoz betetakoa. Tresnaren beste aldetik ere berdin egingo zuan zuraen bilkura eta ondorengo joste-lana.

Gero, bastearen azpikaldea, utsune bat utzirik aberearen sorbaldarentzat, garagar lastoz betea eta kalamu-ariz josia arpillera eta lastoz egindako bi azalki auei.

Bereala, Felipe Corres esku-langilleak, auntz larru bat bustitzen zuan, bide batez tresnari ipintzen ziolarik aozpekoz, lan-aulkian. Santa Kruzeko bas-terogille onen aulkiak lau anka zituan. Alde bat leuna eta beste aldea buru-





Bastea

kote baten antzekoa zuana. Kalamu-ariz josten zuan larru bustia burukotean azpiko ertz eta zubiari, eta uzten zuan abere-tresna, sabelez gora orain, gau osoan, aski ordu bai-bai-ziran larrua legortu eta bear zuan itxura artzeko. Geragoz, larruaren ertzak berriro busti eta bastearen inguru guztia kalamu-ariaz josi, onetarako jostorraz-kakoduna eta pike ta argizaiatz igurtzitako kalamu-aria erabillirik. Soka-mutur oni, esku-langilleak *cabo* sezaion.

Bere eginkizunari jarraiturik, zura-ziri edo puzketa bakoitzari soka bat josten zion. Soka edo estugarri auen eginkizuna, larruari eutsirik bastea sendotzeko da, onela tarratarak izan ez ditzaten. Zura-ziri auetatik asita, estugaillu auek bastearen gaikaldetik zearkatzen dute larrua, bestaldeko zura-ziriraiño irixteko.

Abere-tresnaren egiketa onaiño iritxirik, *ensillatu* izenez ezagutzen dan lana egiten zuan. Ontarako, burnizko molde batez baliaturik, lau arzoiz edo zelaurki antolatzen zituan, aurrerako bi eta atzerako beste bi alkaturik utziko zituanak alde bakoitzatik *saietsa* deritzaion ol batez.

Geienetan pago-zurezkoak izaten ziran arzoiak. Zugaitz adar bat ebakitzen zuan aizkoraz, eta lantokira eramanik, opatxur batez jan eta txukundu bear zituen zabalean eta luzeeran utziaz.

Aurreko arzoiak, bai eta atzekoak ere, antziñean, esku-lantegi batean egindako iltzeaz josirik gelditzen ziran; azkenalde onetan, baiñan, basteroak

burnikitegian erositako iltzea erabiltzen. Argitu dezagun, atzeko arzoiak irikia-goak zirala aurrekoak baiño.

Aurreko arzoiak, atzekoen antzera, bi zulo zeramazkiten alde bakoitzean. Alde batekoan bular-edeia lotzen zuan, eta bestaldekoan ubel onen beste ertzeko kako-euskarria. Atzekaldeko arzoiak lau zuloetatik ubel-zirrinda bat igarotzen zan uzku-ugalari eusteko burnizko belarri batekin.

Saiets bakoitzak bi zulo-nagusi zeramazkian, eta beste bi txikixegoak mutur bakoitzean. Zulo-nagusiak basta-makillari eusteko ziran kalamu-soka lodi batez; eta aldamenetako zuloak, bastearen gorputzetik ezurkira bitarteko joskurari eusteko, pasagaillu eta kalamu-soka erabillirik. Basteak alde bakoitzean zeraman beste baste-makilak edo olak, zama lotzeko erabiltzen ziran.

*Ensillatze* lan au bukaturik, ostera sabelgora ipintzen zan bastea aulkian, eta basteroak ekiten zion *ariak emateari*, eta astindu, aizetu eta garbitutako borroki-illaunez jantztea.

Ertzetatik aasten zan borroki-illaunezko bilkura, jarraiturik basteroak tresnaren biotza bezela ezagutzen duan tokitik. Borroki ipintze au, edo *ari ematea* matazaz mataz egin oi zan. Esku-langillea mataza auek lastoarekin lotzen joango zan, kalamu-aria eta jostorraz-kakodun batez. Bete-lan oni sendotasun geiago ematearren eta metro erdi bat baiñan luzeagoko burnizko-ezten batez, saietsetako lastoaren artean borrokia sartuko. Borroki ipintze au, esan dugunez, saietsetatik asi eta erdian ixten zan. Bere bukaeran, garbitze-lanean eta azken zeetasunak ematerakoan, goraizi batzuek erabiltzen zituan Corresak. Azkenik, ola-alako lan bat ba-litzakean, esku-langille onek abere tresna, eta bereziki bere ertzak, ainbat margozko murlaz apainduko ziskitzun.

Santa Kruz de Kanpezun illik da *bastea*. Eta txalmari buruz geniona balio du abere-tresna onentzat. Lur-langintzarako makinak mendera ditu, ta uste dugu betirako, abereentzat egiñikako tresna au. Sarri oso zail zaigu bururatztea nolatan urte gutxien barruan galdu eta aaztutzen diran gauzok. Orobat errian eta gizonetan ongi erroituta egon diran oiturak. Ezin genezake oraingontan zeatz ukatu *bastea* erabat izkutatu danik Santa Kruz de Kanpezun; ezagutuaz ikusi dugu oraindio itxaropen euki genezakeala zenbait ganbara illunetan. Baietzatu genezake, ordea, naiz ardua osoaz ibili, tresna auen billa Santa Kruzen ibilli geranean, zoriona ez dala gurekin ibili. Ongi zaindu-tako *baste* bat arkitu aal izateko Orbiso albo-errira jo bear izan genuan. Alabaiñan ez dezagun ixildu gure saiaketa onetan guztiz ongarri izan zitzaigula Santa Kruz de Kanpezuko azken bastegillearen seme danaren laguntza: Irakasleetarako dijoan Amador Corres gaztearen ongi-naia. Amador Corres onengan arkitu bai-dugu, eta agurtu, bere lurrealdearen etorkizunaz kezkatu-tako gazte bat, baiñan bide batez gure antziñatasunaren jakin-irrikaz bizi dan bat.

## Azken txaligillea

---

Santa Kruz Kanpezun egin kaixuletari opa izandako idaz-zatian, Emilio Lopez de Alda abizena aipatzen genuan kaixuletagille bezela. Bai berorretan argitu ere Lopez de Alda au txaligillea ere ba-zala. Ain ongi, Emilioren seme batean, Jose Lopez de Aldan dugu sendiaren esku-langintzari azkena eman diona. Bide batez kondairarako azken txaligillea bezela gelditu dana.

Santa Kruz de Kanpezun jaio zan Emilio Lopez de Alda. Eta esan dugun bezela, bazekian zoketa edo kaixuleta, zurezko guante ori egiteko ezkutu guztiak. Baiñan ez zan bereziena beragan kaixuleta egitea, baizik zalia edo kutxaria, zali-aundia eta, gutxiago benik, jan-sardea edo tenedorea. Ain zuzen emendik datorkio bere langintzaren izenaz ezagutu izatea, txaligillea deitzea.

Ori bai, bere semea Jose Lopez de Aldak, berau ere Santa Kruz de Kanpezun jaioa, 1918 garren urtean, ez zuan etxetik urrundu bear izan zalia eta jan-sardea egiten ikasteko. Bere aitari txikitandik lagunduko zion bere lantegi txikian. Eta, aski luza gabe, ongi aski moldatuko zan zalia, zali-aundia eta jan-sardea txukun-txukunenen egiten.

Bi eratakoak ziran Santa Kruz Kanpezuko zaliak: kakoduna edo zidarrezkoa zeritzana, eta txapala izenarekin ezagutua. Kirtenean zetzan era biko zali auen ezberdintasuna, oker-antzekoa izanik kakoduna edo zidarrezkoa, eta zuzena txapala deritzana.

Beste txaligillien antzera, arabar esku-langille auek ezpel-zura erabiltzen zuten zidarrezkoa edo kakoduna egiteko, eta gurbi-zura zali txapalarentzat. Erri-basoetan egiten ziran ornitu zura bi mota auetaz.

Zuraren lenen ebaketak ez zuan neurri jakiñik. Aizkoraz ebaki oi zuten bi, iru edo lau arrako zatietan, eta zugaitzñoak eman zezaketen arabera. Argitu dezagun, arabar eskulangille auek erabilli neurria alde aundirik ez zuala guk ezagutu ditugun beste txaligilleengandik, arrabetea bai-zan.

Lanak eskatu zezakean ainbat zura ebaki ondoren, zaldietan etxerutzen zuan. Eta bein lantegian, arrabeteko zatietan ebakitzea zan eskulangillearen lenengo eginkizuna. Gero, txaligilleak *itxura ematea* deitzen ziona edo. Lan

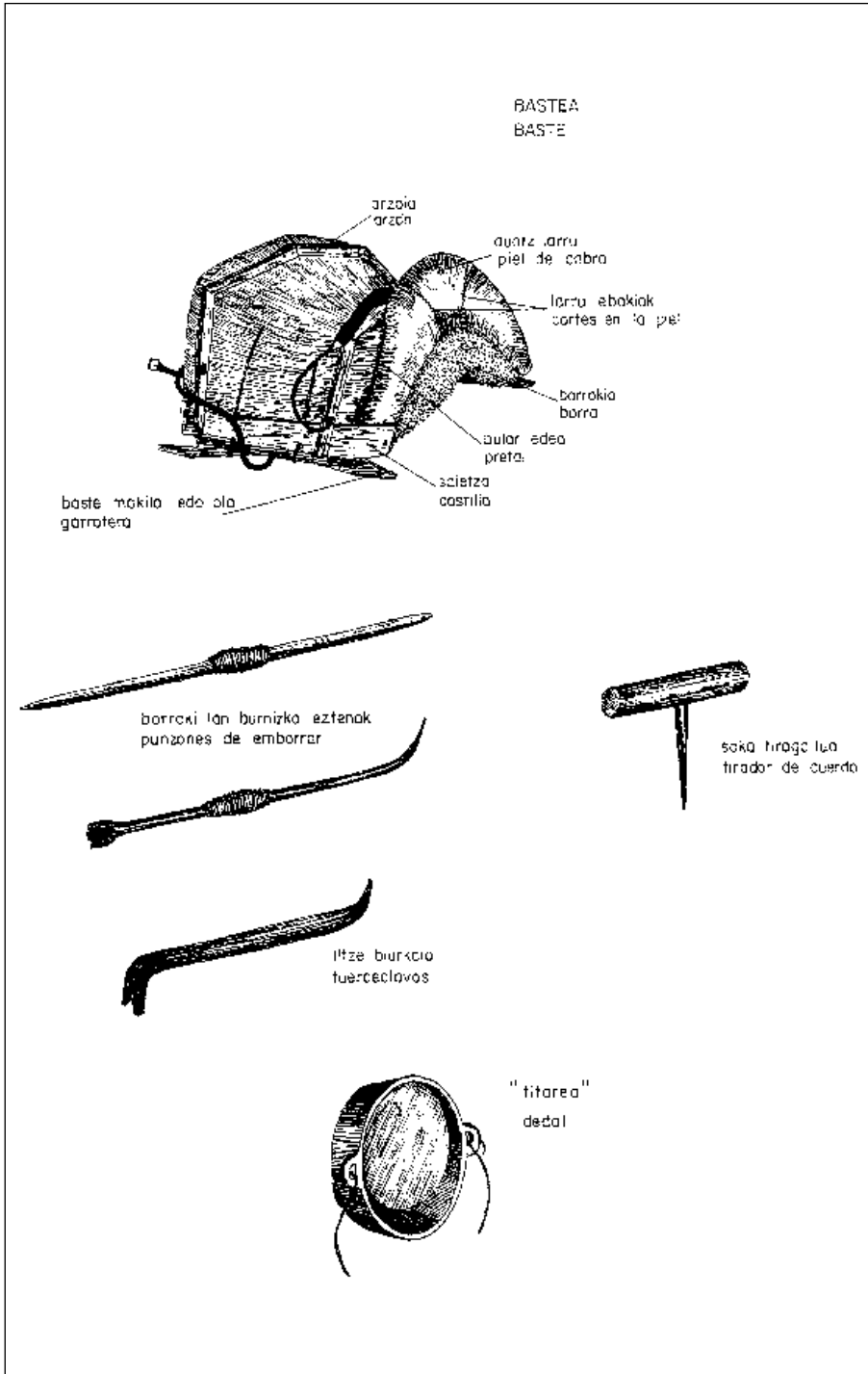

au esku-langilleak exerlekuan exeririk eta opatxur batez egin, eta irurogei bat zentimetro gorabide zuan enbor baten aurrean, emen tinkoturik antola bear zuan zura.

Itxura emanaz gero, ao-sakona egiten asiko esku-langillea. Lan onek *hoyar* edo *sakona egitea* zuan izena. Zali-antzeko taratalu batez egin. Sakontze-lan onetarako zeukan eskulangilleak *hoyar* –aulkia. Aulki au ez zan besterik enbor bat baiño, iru ankaduna, bat aurrekoz eta bi atzekoz. Atzekalde onetan jartzen zan esku-langillea. Eta aurrekaldetik enborra erdia biurtuta zan, erdi-erdian zirrikitu bat zeramakina, zalia edo zali-aundia bertan eutsi aal izateko. Gero, *hierrón* edo burnizko tresnaren bitartez, antz aundia duana kaixuletak egiteko ibili oi danarekin, kirtenaldea eta aoaren kanpoaldea jaten zion. Zur-jate au, zutik egiten zuan esku-langilleak, zerrenda auen apaingarrirako ipintzen dugun bolan eutsiaz.

Jate-lanari leuntze-lanak jarraituko. Onetarako, zurezko paparraldian irmoturik zalia edo zali-aundia, bizargin labana soil bat aski zuan. Baiñan sakona leuntzeko bazuan lanabes bat, esku-langille auek *negra* esaten ziotena, uste ba-dugu ere *legra* itzaren aldaketa dala. Zurezko kirten bat zeraman lanabes onek, burnizko txapla oker eta zorrotz batez osatua. Azkenik, sakon langintzan *hierriko* izena zuan tresna erabiltzen. Au guztia zali txapalari dagokiona.

Zali-kakoduna edo zidarrezkoa egiteko, txapalari ere itxura berdin ematen zion. Eta ao-sakona egiteko ere len aipatutako taratalu berbera, kirtena okertua dijoan tokiraiño luzaturik. *Pikea egiteari* edo kirtenaren asieratik bear duan marra egiteari ekiten zion.

Amabi orduko lan-saioan, Jose Lopez de Aldak eun bat zali txapal egiten zituan. Eta aldi berean irurogeitamar kakodunak edo zidarrezkoak.

Bere lan guztiaren jabe banatzaille bat egiten zan, eta geienak Lizarra, Iruña, Gazteiz eta Bilbora zijoazten.

Gogoratzen da, zali-txapala irurogei xentimon saldua dala, baiñan bere langintzaren azken urteotan pezta bana. Zali kakoduna edo zidarrezko apaintzekoa garestixeago oi zan. Aldi luze batean pezta bana saldu izan zituan, baiña biña pestara ere iritxi omen zan.

Arrabetekoa baldin ba-zan zalia, zali-aundia berrogei zentimetro. Zaliaren arabera, bi eratakoa zan: txapala eta kakoduna edo zidarrezkoa.

Zaliaren berdiña zan zali-aundiaren osaketa. Iru laurlekotan saldu omen zuan azkenekoz zali-aundia Jose Lopez de Aldak.

Jan-sardea edo tenedorea egiketa ez dute oso begi onez ikus esku-langilleak. Ausikorra izanik, nekagarri eta gozagaitza gertatzen zitzaien. Trebetasuna eta eramanpena eskatzen zuan lana izaki.

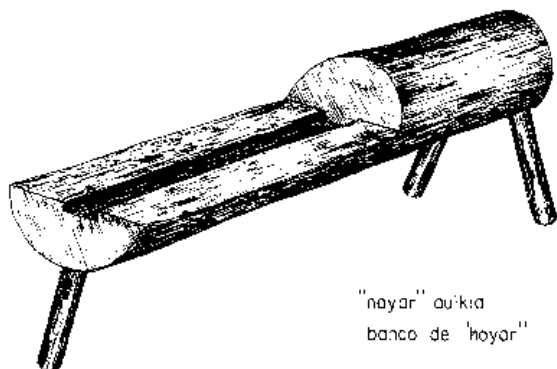

"hoyar" auikia  
banco de 'hoyar'

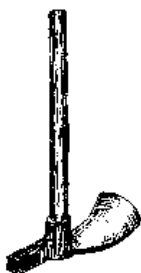

obatzurra  
azueia



"negra"



labana  
navaja



"hierrico"

Jan-sardea ere bi eratakoa zan: kako-duna eta txapala. Ezpel-zurezkoa, baiñan bereziki garbia bear zuana. Zaliaren antzekoa zan, zerbaitetan, bere antolaketa eta lantzea.

Arrabeteko neurrian zura ebakirik, itxuratu eta jan *bolan* egiten zuan *hierroñ* orrekin. Leundu, berriz, bizar-labanez. Esku-langilleak zutik eta okertua, ortzak zerratzen zituan. Onetarako zerra artu, belaun artean tinkotu, eta jan-sardea ibili. Ondoren, laban txikiarekin, ortzak leundu, arreta osoz errezki austen ziralako. Bere lana alperrikaltzea bai-zan puzkaketa au.

Santa Kruz Kanpezuko zali-lantegi azkenekoa Jose Lopez de Aldaren auxe zan. 1959garrenean galdua. Erriko enparantza nagusiaren ertz bateko etxazpian zegoan. Gaur, toki berean, edantoki eta jatetxe bat dago, len eskulangillea zana bere jabea dalarik.

Esan dezagun, azkenekoz, Jose Lopez de Alda gogoratzen dala bere errian izan zirala zali-langintzan jardun izan ziran beste eskulangille batzuek. Auetatik, izen auek eman ditzazkegu: Felix Lahidalga, Bitor Lopez de Alda, eta bere semearekin lan egiten zuan Pedro Saez.

## Arana alderdiko esku-langintza

---

Arabar Alderdi polit bateko izena da Arana. Mendialdean dagoalarik Naparro inguruxamar dago, eta Opakua mendi-lepo malkartsuatik Agurainekin lotzen zaigu, arabar zelaidian.

Aran onek, San Bizente Arana, Alda, Ullibarri-Arana eta Kontrasta erriak artzen ditu. Baso-erri txiki auek, alderdi polit eta zoragarri batetik dijoan bidezabal baten bitartez elkaturik daude.

Alderdiak onela eskatzen dualako, Udaletxea, Aldan dago, egin-berri dan etxe batean. Erri auek larre-belarrez aberatsak dira, eta beren bizibidea abelgintzan eta lurgintzan oiñarritzen dira. Onegatik dakuskegu egunez bere kaleak utsik, eta egun berean, ordu berezi batzuetan guztiz jendeztatuak eta zaratatsuak.

Arana Zelaidiak izandu du, baiñan, bere esku-langintza, etxeko bearkizunak eta lurgintz alderdia danez ontarako eskeak ase aal izateko. Zenbait lantegi txiki auen zuzendari ikusten ditugu, oraindik, esku-langilleak; beste lantegi batzuek beren ateak betirako itxi zituzten. Baiñan, zorionez, zenbaite-tan bederik, garaiz eldu gera esku-langillea ezagutzeko, eta onen bitartez bere langintzan erabili izan dituan lanerako erak jakin eta jabetzeko. Azken onekin, beñepein, lanabesak ongi zainduak zeuzkalako eta borondate ona agertzen digulako, lan agerketa bat egiteko, guztiz mesedegarri izan zaigu gure eginkizunerako.

Berreun bat biztanle ditu Ullibarri-Aranak. Bere biztanle zerrenda, Aranako beste erriek bezela, gutxitzen dijoa. Eta ez gutxiti doi-doi, baizik abiada bizian, ez bait-dira oraindik ogeitabost urte irureun biztanle zitala Ullibarrik. Onetxegatik, ez da arritzeko bere etxe itxi eta utz zenbaitei begira gelditu ba-giña.

San Juan Batayatzailleari eskeiña dago bere eliza. Berritu-berria ezagutu dugu. Aulki lerrokada lenengoaren albo bietara, ba-dakusgu argizai eta ezkolodi batzuek argizai-tokian. Aldare burua zaigu, ala ere, arduragarriena. Pizkunde garaietako lan eder eta ongi zaindutako bat da, arestian atera berria zorioneko ertilarien eskuetatik. Ba-ditugu Ullibarri-Aranan, baita ere, eli-



zatxo bi: Andra Mariaren eta San Kristobalena. Urtearen barruan jende gutxi, baiñan agorrillako Ama Birjiña egunez eta uztailaren amarrean oiturazko mezak ematen dira. Eta egun auen bezperaz, bas-eliz txiki auen inguruetako zelaidietan arratsaldekoa egitea oitura zan, oitura au oraintsu galdu baldin ba-da ere. Arratsaldekoaren aurretik errosarioa errezatzen zen, eta egun oitura au beenik badirau.

Ullibarri-Aranak ba-du bere pelota leku irikia. Kirol toki au, ordea, utsik arkitzen dugu. Pelota-leku biurtu dan eleiz-arkupean, oso gazteak ez diran lau pelotariak, jokaldi bizia darabilte. Pelotari auek, ezagutzen dute bai ezagutu *koxken* gora-berak. Ikusle gutxi dituzte, eta oien artean Nikolas Lopez de Ciordia dago.

Erriko arotza edo zurgina dugu Nikolas Lopez de Ciordia. Laister larogei urte izango duan gizon zimela da. Esan dugu ain gurea dugun pelota-jokoa ikusten ikusi dugula, baiñan bere lantegi apalean agurtzen dugu. Eta lantegi onetan jabetu gera, luze egon gabetanik, ertilari trebe bezin gizon apal baten aurrean gaudela. Antziñan gure artean ain ugari ziran gizon oietako bat da, baiñan gaur ere erriak ongi ezagutu gabe, beste era batera pentsa-araziagatik, sarri arkitzen ditugu onelakoak, batez ere nekazari errietan. Itzetan motx, apalak eta langilleak.

Lopez de Ciordia ez da edozein Ullibarri-Aranan, eta au egiztatzeko ikus besterik ez dago: ainbat gauzetara jardun dan zurgintzaz gainera, bizargin eta kanpai-jotzaille, ta badaramazki ere berrogei urte baiñan geiago eleiz-erlejuu zaintzen eta, ongi dakigu errietan zernolako garrantzia duten eginkizun auek.

Esku-langilleen seme ta biloba da Lopez de Ciordia. Narbajakoa zen bere aitona Bitor, eta bere aita, Zezilio, Ullibarri-Aranan jaio zen, gure esku-langillea bezela. Aixa jabetzen gera, esandakoaz, bere sortzaillearen inguruan lan egiñik ikasi zuala bere langintza.

Etxazpi edo zola eta bizitz bakarreko etxea da Nikolas Lopez de Ciordiarena, armari batez apaindua: bi giltz gurutz-zear. Lopez de Ciordien aroztegiara joateko, etxeko gorde-lekutik igarotzen gera. Kalera irikita dagoan saretutako leio batetik barruratzen dan argi-xiparra, illunbeltz biurtu lantegia, oso atsegiña egiten zaiguna.

Txirbil pillo lodi batek estaltzen du aretoa, *bole*te izena duan pago enbor bat altxatzen dalarik erdian. Onen gainean ipintzen ditu esku-langilleak esku artean darabilzkin lan batzuek. Ormatik metro batera arotz-aulki bat dago, daukan zaartasuna ezkutatu eziñik. Burnizko tornu bi dauzka erantsita, bat bere estugailluaz, eta onen atzekaldean ba-dakuskegu galga, karraska eta zizel batzuen kirtenak. Aulki edo mai onen gaikaldea tramankulu batzuen zatiaz dager, bai eta zurezko eta burnizko langaillu edo eskuadra batzuek, marruketa eta marruketatxo bat. Uztugaillu bat ere ikusten dugu, miizadura edo ensanblajea egiteko, eta arotz-burni bat, *barlete*, zurari eusteko. Orma batean, neurri askotako ol batzuek daude zintzilik, eta beste batetik zintzili-ka, erretengaillu bat, odi-uringa, marruzketa, zerrak, berbiki, gezur-eskuadra

bat, eta bigarren zenbaitik ogeitamairugarreneraiñoako ginbeleteak. Gertu, orma berean, aratza txikietan, aguarras eta margozteko ontzi batzuek dakusgu, baita neurri askotako iltzeaz betetako kartoizko kutxatxo batzuek. Iru estugaillu –zurezkoak bi eta burnizkoa bat– eta ea lau kiloko aizkora egurrezko aulki batean etzanda daude, idazle oni ere txit ongi datorkion aulkia. Sapaïetatik, oledi zaarretik zintzarri batzuek zintzilikatzen dira, ixilik itxoi-ten esku-langilleak dagokion lepokoa ipiñi dakien. Ullibarri-Aranako lantegi au antziñoako arotztegi aien berdin-berdiña dala, zalantzik ez dago.

Nikolas Lopez de Ciordiaren esku-langintza oso aberatsa da emaitzaz. Lan auetatik, gure iritziz agian kilikagarriena nekazari-tresnarena da, laister ezkutatuko diralako. Auetzaz mintzatuko gaituzute orain.

## Ullibarri-Aranako zurgina

---

Abelgorri eta zaldientzako lepokoak aritzezkoak edo lizarrezkoak ditugu. Auen egiketan Lopez de Ciordiak ba-du bere lan-era berezia, eta oni darraikio. Lan-era orrek, sarri, bide ezberdiñetatik dioa zerbait beste eskulangilleek erabiltzen dituztenekin.

Lepokoa egiteko, Lopez de Ciordiaren lenen egitekoa zura antolatzea da, zentimetro terdiko loditasunera jetxiko duana aizkoraren zartadaz. Loditasun au zentimetro batera jetxiko da gero, bi kirteneko aizto baten bitartez leuntzeari ekiten dionean. Aizto au, Lopez de Ciordiak *gancho* izena damaiona, beste esku-langilleek eta batez ere otargilleak erabiltzen dutena da, guk *azia* edo *azea* esaten dioguna.

Zaldi-abereentzat lepokoak egiteko zura-zerrendak luzeka irurogeitama-bost zentimetro ditu, eta zabalean iru terditik lau zentimetrora. Bere arrautz-antzeko itxura, bere belaunetan astiro-astiro tolestaturik lortzen du. Oltxo onek bi ertz ditu. Bata, albo batean gelditzen dana eta itxura emanda gero sendogarritzat gelditzen dana urrengo jorsketa-lanerako; eta bestea, aurrekoaren parez doana, zintzarria dagokion itxuran eust-arazteko da.

Bear dan josceta ontarako, alde bakoitzean zulo bi daramazki lepokoak, beren ertz bakoitzetik zortzi eta lau zentimetrora. Lau zulo auetatik irubek txikiak dira, eta oietako batek ertza zulatu. Bestea, laugarrena, aundiagoa da. Luze-antzekoa, bere muturrean borobil erdi batean zabaltzen da. Burni-ariz josten dira zulo txikiak, eta aundian, giltzarena egiñaz, tirafondo bat dakusgu. Lepoko onek larruzko josceta bat darama, zintzarriaren ikutua artzen duan tokian. Larru-erasketa onek luzarazitzen du lepokoaren eta zintzarriaren bizia.

Aipatu dugunaren berdiña da abelgorrientzako dan lepokoaren ariketa. Zeetasun batzuk bakarrik dira ezberdiñak. Zura zerrendak metro baten luze-era artzen du lepoko onetan. Zabalean lau zentimetro eta zaldiarenak bezelakoa lodiz. Ertza zulatuarekin, alde bakoitzean zulo bana, eta burni-ariz josia.

Gaur-egun, Nikolas Lopez de Ciordiak berrogeitamar pezta artzen ditu lepoko bakoitzarengatik; oroitzen da, baiñan, pezta batean ere saldu izan dituala.

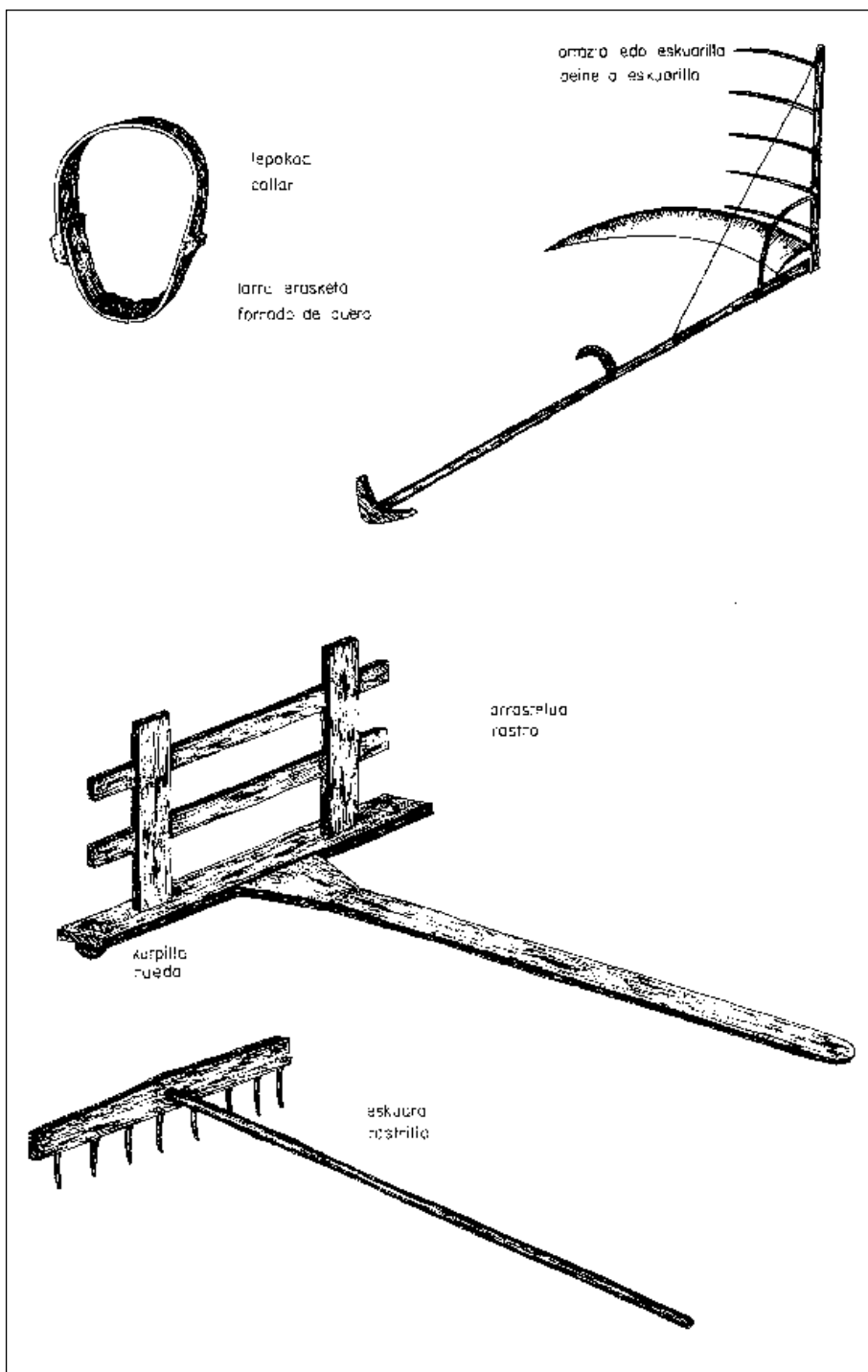

Orrazia edo eskuarilla, uzta biltzeko erabiltzen dan tresna da. Segaren kirtenari itsasten zaizkio zear-zuraren ertza biak. Bekaldeari, auetako batetik, segaren burnizko erraztunaren ondotik, eta bestaldeari, beko eldulekutik ogeitamar bat zentimetro inguruan, burni-ariz edo soka batekin. Kirtenaren zulo batera, eta zearzuraren zulo batean sartzen dan zotz batez sendoturik gelditzen da ere.

Borobiltsua da orraziaren zear-zura, izan ezik segaren kirtenari tornilloz lotuta joango dan amabi zentimetroko aldean, lauko-zuzenduak bai-dira. Luzeeran irurogei zentimetro, borobilaldian bederatzi. Bost edo sei ortz daramazki, berrogei zentimetrokoak eta oker-antzekoak.

Lizarrezkoak dira ortzak eta zear-zura. Aizkorakadaz dagio jate-lana lenengoz, eta gero marruzketarekin, laukitua uzteko. Ondoren, berbiki edo ginbeletaz, zear-zuraren zuloak egin. Zulo auk ez dijoaz beti tarte berdiñean. Segalderago bear duan alderdian, lenengo ortzak amar zentimetroko tarte daukate, eta beste aldean tarte amaikaterdikoa da, eta irikitzen dijoaz poliki-poliki. Eta tresna au onela osatzen da, egokiagoa bai-da era onetan bere eginkizunerako.

Aurreraxeago, marruzketa batez zear-zuraren borobiltasun arrunta lortzen du, ez baiñan aipatu dugun ertzean laukitua dalako, esan bezela. Onen bestaldean, burnizko erraztuntxo bat darama igarorik emendik burni-aria edo soka kirtenaraiño iritxi eta biltzen duana.

Zura ezeaz aasten da ortzak egiten. Aizkoraz asiko ere lan onetan, jarraitzeko gero aiztoa edo gantxoarekin. Kristal zati batez leuntzen du. Gero, estugailluan lotu ondoren, bear itxuran uzten joan oi da, oker-antzean, esan dugunez.

Ortzak legortzen utziko ditu zear-zuran sartu aurretik. Eta au egin ondoren, zurezko gabi baten takakoaz, ipiñiko ditu bakoitza bere zuloan. Bere muturrean loditasun apur bat galtzen duten ortz auk, bear bezela legortu gabe sartzen ba-dira, esku-langilleak, ariketa betikoan, ikasia, iltzez josiko ditu.

Eskuarilla oietako bat, bi peztan egin izandu du Nikolas Lopez de Ciordiak, eta gaur oso garesti ez dan eun peztan. Oraindik erabiltzen da tresna au.

Arrastelua izango gari-jotzeko makinak dirala-ta erabiltzen ez dan neka-zari-tresna. Eultzia bil eta pillatzeko erabilitakoa.

Begi aurrean dugun tresna au, metro eta ogeitamar zentimetroko makilla du eta zear-zurak erdian daukan zuloan sartzen da. Zear-zura onen alde bakoitzetik, beren ertzetatik amar bat zentimetrora, bi egur tenteak abiatzen dira, ogeitazapi zentimetrokoak, auk zearkatzen dituztela beste ainbestek, metro ta amar zentimetro luzean eta lau zentimetro zabalean dutenak. Bi kurpiltxo daramazki oiñarri dan zear-zurak azpikaldean, askoz erosoagoa egijñik onela tresnaren erabiltzea.

Pagoaz egindakoa da arrastelua. Eta zurginiaren lenengo egitea azpiko zear-zura antolatzea izan oi da. Kirtena bezela, jardun onetan aritzen zen zoi-lik, arrasteluan beste zatiekin naasi gaberik.

Aizkora, marruzketa eta zerra ziran bere lanabesak. Orain dala amabi urte egin zuan esku-langille onek bere azken arrastelua, eta ogeitabost laur-leko egin zuan bere salneurria.

Uzta, lastoa eta bedarra eragin eta biltzeko sardea, urritz zurezkoa da. Lanabes onek, baiñan, esku-langintzatik gutxi du. Orretarako berez itxura egokia daukan egurra erabiltzen du. Esku-langilleak landu besterik ez du egin bear, eta ontarako aizkora, marruzketa eta kristala erabiliko. Baiñan nekazaria izango, eten gabeko ariketan, sardearen kirtena leunduko duana. Egun, lanabes au erabiltzen da oraindik.

Aize-sardea, Nikolas Lopez de Ciordiak *abliento* deritzana, alearengandik lastoa aldegin arazteko da.

Bere zura pagoa, eta berrogei zentimetroko zear-zura eta ogeitamarreko ortzak ditu. Lau dira ortz auek, eta oker-antzekoak lurtean sar ez ditezen. Zortzi zentimetroko tartea alkarrengandik, eta zear-zuraren ertz bietan tarte bat utzirik. Kirten-aga metroa ta amabi zentimetro luze. Ullibarri-Aranako esku-langille onek erabilliriko tresnak: aizkora, marruzketa, ginbeleta eta kristal zatia. Arabar alderdi onetan ea erabiltzen ez dan tresna duzu.

Eskuara euskal-izenez ezagutzen da oraindik Ullibarri-Aranan *rastrilloa*. Gariebaketa biltzeko erabiltzen da, baita ere bedarra eta aledia.

Ullibarri-Aranako eskuara neurri bat baiño geiagokoa da. Aundienak ogeitairu ortz ditu eta bere kirtenak bi metro ta ogei zentimetro. Zortzi ortzeko eskuara da asko erabiltzen dana, ortzak oker-antzekoak eta zorrotz xamarak. Auen neurria ortxe amabost edo amasei zentimetro.

Eldu-lekua metro ta ogei zentimetrokoa. Zear-zurak, luzean berrogeitamabost zentimetro, eta lodian iru. Zabalez, ertzetan lau zentimetrokoa dana, erdian seira irixten da.

Pago edo lizarrez egiña da eskuara. Aizkoraz asiko du bere lenengo lana, marruzketatxoaz jarraitzeko. Leuntze-lana marruzketaz egingo dizu, eta zuloak ginbeleta batekin. Ortza, dagokion zuloan sartu ta geroz iltze batez josiko.

Lau peztan saldu izandu du eskuara Lopez de Ciordiak. Egun, tresna onek, balio dizkitzu ogei duro. Oraindik erabiltzen da eskuara.

Arabar eskulangille onek egiten duan sega-kirtena, metro eta ogeitamabost zentimetro ditu luzeeran. Bere iru zentimetroko loditasuna, azpikaldian zentimetro-erdi bat lodigo, eta gaikaldean erdiraño gutxitzen da. Ertz au, elduleku edo *maniple* baten erdiko zuloan sartzen da. Beste aldeko bukaeratik

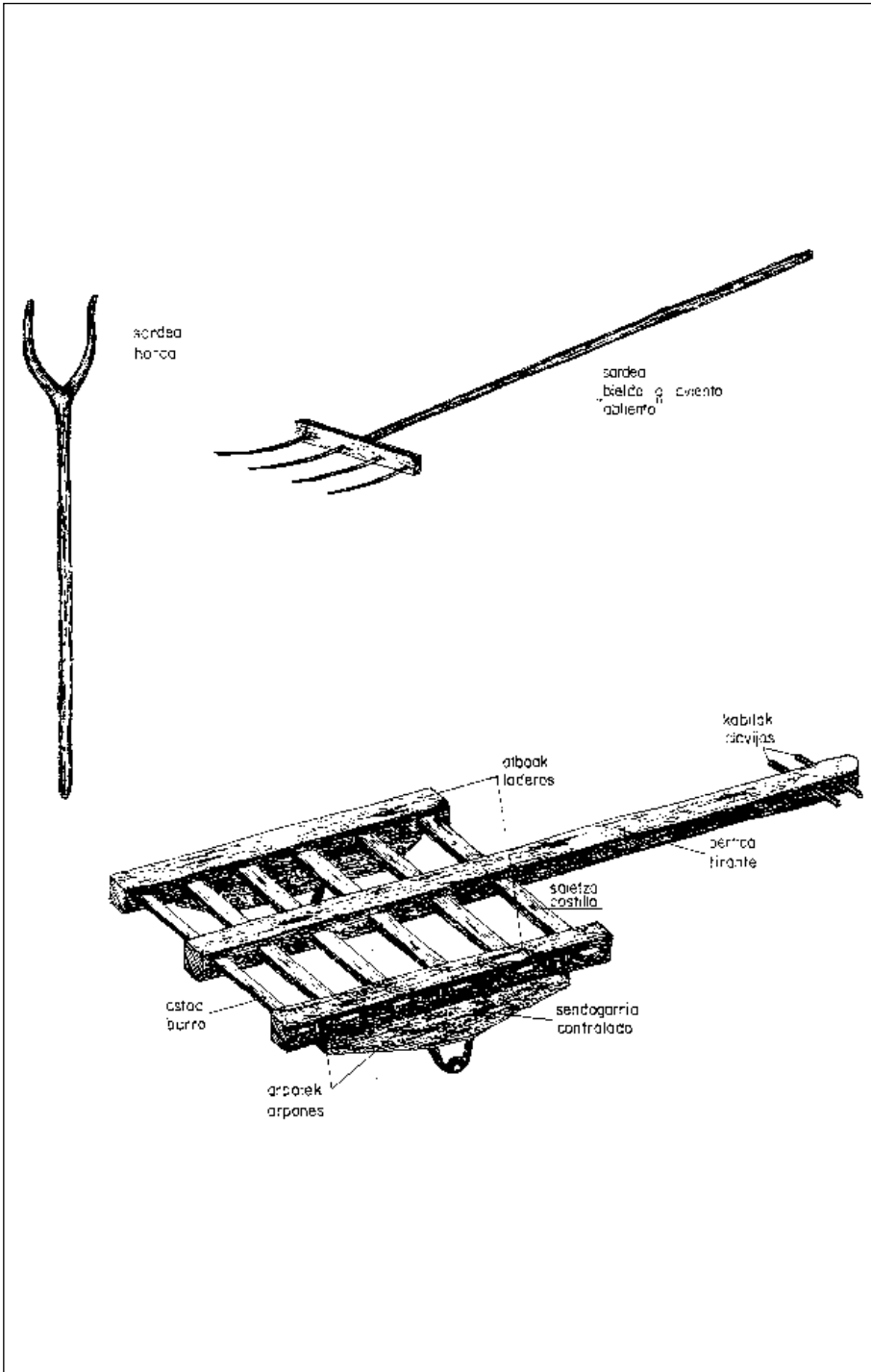

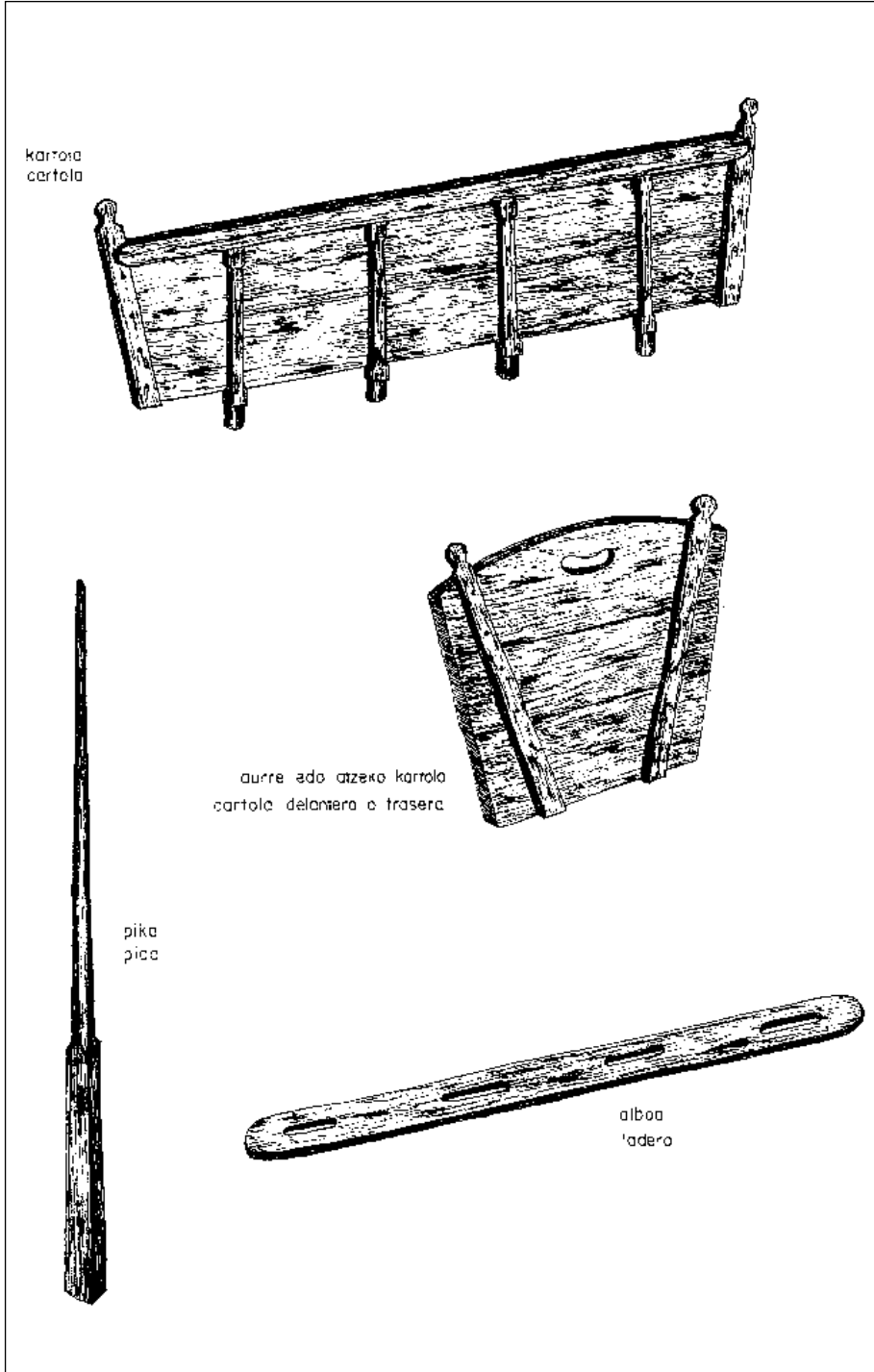



amabi zentimetrora daukan zuloaren bitartez, lotzen zaio segari. Kirten onek azpikaldeko mutur ontatik ogeitasei eta ogeitamalau zentimetrora beste bi zulo ditu, naiz eta zenbait aldiz bakarra izan, eta beste eginkizunik gabe ez ba-da bi makiltxoeren bitartez orraziari eustea. Tresna onetaz mintza gaituzute onen aurretik.

Eldu-lekuak edo *manipleak*. Nikolas Lopez de Ciordiak deitu bezela, berrogeitabost zentimetroko tartez dijoaz. Erdi-borobillak dirala esan genezake, ta muturretik muturrera amabost zentimetro.

Segaren kirtena pago edo lizarrez egiña da. Aizkoraz eta marruzketaz egiten dizu. Leuntze-lana kristal batekin. Eldu-lekua, lizar edo pagoz egiña ere, eta aizkoraz eta karraskaz. Eta kristala leuntze-lanerako. Seg a kirtena saldu izan omen du, Nikolas Lopez de Ciordiak, amabost laurlekotan. Egun, eun balio ditu.

Gurdiaren gurt-etxeak ere egiten ditu Ullibarri-Aranako arotzak. Guztiak neurri batekoak ez diran ezkeroz, gure jardunkizuna, zorionez esku-langillearen etxurrean arkitu dugunari buruz izango da.

Gurt-etxe au pagozkoa da. Albokoak deritzaten bi zura luze daramazki, bakoitzak luzeeran bi metro eta irurogeitamabost zentimetro dituala, sei loditasunez eta amar zabaleraz. *Tirantea* deritzaio Ullibarri-Aranan pertikari. Pertika onek ba-ditu bost metroterdi luze, bederatzi zentimetro lodi eta amar zabalean. Sei zulo daramazki, eta auetatik igarotzen dira bost saietsak eta astoa edo atzeko zear-zura. Saietsak gurdiaren zabalera artzen dute, gurdi ontan metro ta zazpi zentimetrokoak. Gurt-etxea neurri askotako olaz estalia dago.

Albo-olen azpikoz bi zura daramazki, alde bakoitzean bat, sendogarri bezala. *Kontralados* deritzaie ta bi metro eta ogei zentimetro dute luzeka, eta loditasunez zazpi. Bere zabalera, erdian, ogeitabat zentimetrokoa duzu, zazpi zentimetrora gutxitzen dala alboetan. Sendogarri auetan ipintzen da ardatzaren eranskia, burnizkoa bera.

Jarri ta ken egiteko kartolak daramazki gurdiak, gorantza berrogeitamairu zentimetro dituztela. Uzta erabiltzeko, *pikak* bezela ezagutzen diran ol batzuek ipintzen dira. Bi metro ta ogei zentimetro luzekoak, alde bakoitzean lau dira. Arpoietan sartzen. Pika auetan sartzen dira ere alboko ol batzuek, bakoitza lau zulo arrautz-obo antzekoakin.

*Tirantea* edo pertika antolatuko dizu lenengoz gurdiaren gurt-etxea osatzeko. Ekin onetarako erabiltzen dituanak aizkora eta marruzketa dituzu. Zuloak egiteko lenengoz ginbeleta, eta gero zizelaz azken-bukaera.

Albo-olak aizkoraz, marruzketaz eta marruzketa-txiki az landu, eta zuloak, berriz, ginbeletaz eta zizelaz.

Aizkora eta marruzketa saietsetarako. Eta aizkora, marruzketa, marruzketa-txiki az eta zerraz egingo dizu albo-olen edo sendogarrien itxura ematea. Gurtetxea antolaturik geroz, saietsak ipintzea, eta albo-olak ezartzea azkenik. Albo-olak ipintze onekin bukatzen du bere lana esku-langille onek.

Nikolas Lopez de Ciordiaren lantegitik atera ziran lenengo gurtetxeak eun pezta egin zuten. Gaur, lan berarekin milla ta bosteun pezta jasotzen du.

Ullibarri-Aranako arotz edo zurgin onengan arrigarrien izan zaiguna, bere erreztasuna neurriak begiz jotzeko. Ezer esaten ez duanaren gixara, Lopez de Ciordiak, berezko arretagabeko itxura batez ematen zizkigun neurriak, gero bat zetozen geok bereziki artutako neurriekin.

Errenkada auen azken itzak bezela, esan dezagun guztiz ongarria dala onelako nekazari-erri-koskor auetan gure esku-langillearen antzeko gizonekin arkitzea. Onelako gizarte txiki auetan eguneroko bizitzak sortzen dizkigun arazoak jatorki konpontzen bai-ditu onelako langille trebe batek. Baiñan, onelako beste zenbait egokieretan antzo, etorkizun gabarik ikusten dugu Ullibarri-Aranako lantegi au. Galtzera dator. Orduan eta ziur gaude ontaz, Nikolas Lopez de Ciordia gizonagan galdua ikusiko dute arotz-eskulangille sendi bat. Baiñan, badakigu ere, geroaldi batek, astiro-astiro, egingo duala guregan oroitz ori aaztu arazitzea.

## Ullibarri-Aranako uztargillea

---

Zeatz jakiterik izan dugu Arana Zelaidian uztargintza sendi bati lotua dagoala, Vidan Ruiz de Gordoaren sendiarekin. Lengo mendeko iru zatitik azken zatia ain zuzen, gaur-egun arteko aldi luze ontan esan diteke arabar Mendialdeko uztargille bakarrak oiek izan dirala.

Jatorriz Aldakoak dira Vidan Ruiz de Gordoatarrak. Eta egia izanik ere azken ogeitabost urte auetan gaurko uztargille au Ullibarri-Aranan bizi izan, garai ori arte bera, bere aita Gregorio eta bere aitona zen Zenon Vidan Ruiz de Gordoak, beren jaioterrian euki izan zuten beren lantegia, eta oraindio ere uztargillearen etxea bezela ezagutzen da beren etxea.

Zenon Vidan Ruiz de Gordoan dugu lenengo uztargille sendi arabatar onetan. Zenon, bere billobak argitzen didanez, berezko esku-langille bat zan. Aztertzeko bere doaiak, esku-langintzarako bere trebetasunaz elkarturik, nai-koak izan zituan aurrera ateratzeko bere ogibidea izango zan langintza.

Urtean buruan, bere ondoan egingo zan bere semea uztarriak egiten jakitun. Araban oso ezaguna izan zan Gregorio Vidan uztargillea eta emen, Naparroako inguru-erriak ere aaztu gaberik, erosle anitz izan zituan. Bere esku azkarretatik atera ziran bi bururentzako eta txikia edo ganadu bakarrentzako uztarriak, gurdirako eta golderako, berdiñak ez diranak, gerogoz ikusiko dugunez.

Geienbat pago-zura erabiltzen zuan esku-langille onek uztarria egiteko. Zortzi orduan bukatu, dirala orain irurogei urte ogei peztan saltzeko.

Aldan il zen Gregorio Vidan Ruiz de Gordoak, 1970 garrenean, larogeitabost urte zituala. Bere lantegian, Ullibarri-Aranara aldatu zan arte-raiño, Saturnino bere semea ariko zan, bere aurrekoen izen ona eta erosleak jasorik.

Egun, Saturnino Ullibarri-Aranako uztargillea bezela ezagutzen da. Gizon gaztea da, eta oso erriarekikoa, eta txit ezaguna Aranan eta onen albo errietan. Bizitzari alaitasuna damaio esku-langille onek. Taratalua eta zizela utzirik laister emango bai-dizu arrigarrizko gitarra-jotze bat ere.

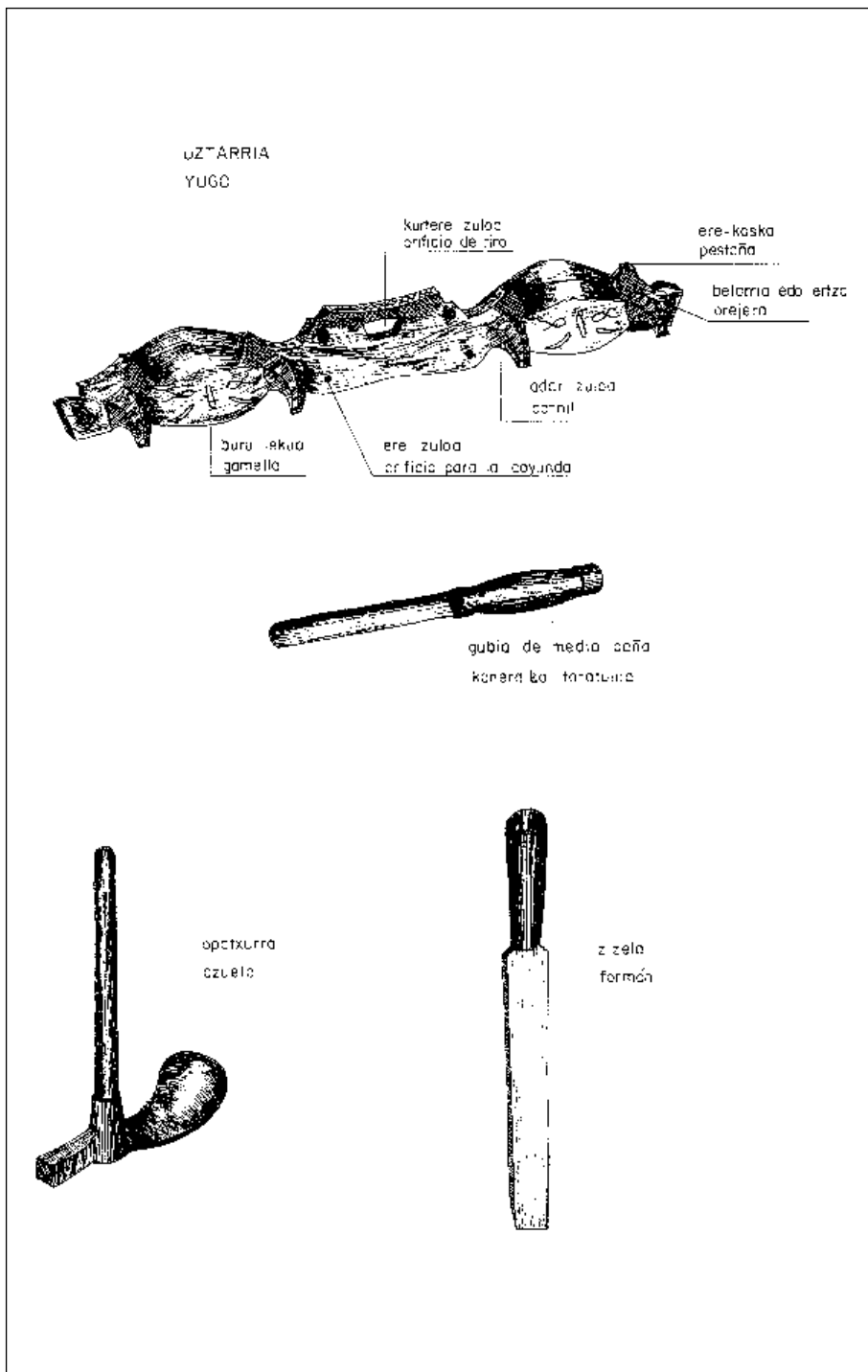

Saturnino Vidanen etxetik Nikolas Lopez de Ciordia erriko zurgina dana-rena, urrats bat dago. Gaur-gaurko etxe-berri bat duzu, uztargilleak egiña, eta atzeko ormari josita dagoan estalpean arkitzen da onen lantokia. Baiñan uztargille oni, ezagutu ditugun beste askoren antzera, gertatu zaio bere eroslearen etxean lanean ari bearra. Orduan, eroslearen bizkar joan oi zan zura, eta bere lanarengatik eskulangilleak eundaberrogeitamar laurleko artzen zuan.

Saturninok, uztarria egiteko pago-zura darabilki, ta bere aitatzez jardun geranean aipatu ditugun bi uztarri motak egin oi ditu.

Zura ori, osokoa da. Bakarrekoak larogei zentimetro ditu, neurritz gipuzko-arraren berdiña; eta bikoak, goldean idiak erabiltzeko, metro bat eta ogeita-mabost edo berrogei zentimetro. Azken uztarri au gipuzkoar uztargilleak egin oi dutena baiñan zeredozer luzetxoagoa da. Onen zergatia emen datza: Gipuzkoan aski erabiltzen dalako karraiketarako, Araban, berriz, nagusienik goldean darabilkitelako. Ullibarri-Aranako uztargilleak dionez, lan ontarako ildoan idiari laguntzen diolako indar egiten. Gurdirako uztarriak metro ta ogei zentimetro ditu.

Zortzi bat zentimetro luzeagoa da idi-uztarria beiarena baiño. Bere neurgaillua *metroa* da, eta adarraren sortzetik artzen du neurria, zuzterretik zuzta-  
rez berak dionez, buruaren aurrekaldetik, aberearen bekokitik.

Borobillean bi metroko pago batetik lau uztarri ateratzen ditu, bitez bikoak bitez batekoak. Eginkizun au, zura irikitzea deritzana, burnizko ziri batez egin oi du, gabi batez joka. Eta aizkoraz asiko jate-lana. *Moldear* deritzan lana egiten du, au da uztarriari itxura ematea. Auxe izango uztargillearen lanik neketsuena eta luzeena.

Opatxurra erabiltzen du gero. Lanabes onekin lortzen ditu adarraldeak eta ertzak. Ondoren zerrotea, zura ebakirik onekin uztarriak eskatzen duan neurri-neurrira. Kañerdiko tarataluaz lortzen dizkitzu adarraldeko utsuneak eta burulekuak. Gerogoz zizelaz, zurezko maillu batez joka. Zizelarekin emango dio azkena jatelanari eta gertu utzi leunketarako. Orduan, ogeigarren zenbakiko ginbeletaz, uztargilleak bi zulo egingo ditu, erezuloak, adarraren zuztarraldean dijoaztenak; eta kanpai-antzeko, kurteriantzako zuloa dana, emen sartzen dalarik pertika, *sobeo* eta *trascon* ere deritzana. Uztarria ongi bukatzeko leen erabilitako zizela baiño fiñagoa dan beste bat erabiliko dizu.

Uztarria bukatutik, keetan jarriko. Esku-langilleak ba-du ontarako labe bat. Bi-bat ordu irauten du keetze-lan onek, ordubete uztarri alde bakoitzeko. Ertilarik egizko onek uztarriari egiñikako marrazkiak, onela nabarmentzen ditularik apaingarri oiek.

Arabar uztargille onen lantegian, apaingarri auek guztiz bereizgarritutako idi buruak dira, adar-artean, eta galburuak aurrean. Ozkatze-lan onetarako bi taratalu oso txikiak ba-ditu.

Adar-uztarria dala Ullibarrikoa adierazi dugunez, esan dezagun biko-uztarriak bi belarri edo ertzak dituala; lau adar zuloak: lau erekoskak, erea edo edean lotuketarako; eta tirakaiarentzat zuloa edo kurtere zuloa. Baita ere bi buru lekuak eta beste bi ere zuloak.

Bakar uztarria: bi adar zulo, bi ere-koska ta ere-zulo bat. Baita ere bi kurtere edo gurtere zuloak eta burulekua.

Esku-langintza agerketa batzuetan izan izandu da Saturnino Vidan, bai bein baiñan geiagotan saritua izan. Aipamen berezi auek eta gordetzen dituan agirik edo *diplomak*, maitasunez eta arretaz zaintzen ditu. Alabaiñan, bi urtetik onuntz, eta lurgintza mekanizatu dalarik, bere lana gutxitu egin da oso. Ain gutxitu, esan bai-dezakegu antziñako gauzen bat dala.

Vidan Ruiz de Gordoak ezagutu zuan Gazteizen uztargille bat, eta orain ar-emanak baditu Altzatsuko batekin. Guk ba-dakigu, ordea, Santa Kruz Kanpezuko uztargille batetzaz, Bonifazio Bujanda, dirala ogeitamar urte il zana. Eta «Anuario de Eusko Folklore», XXIII, Jose Antonio Gonzalez Salazar baten idazkitik jakin dugu, San Roman Kanpezun izan zala ere beste uztargille bat, eta emen ipintzen dugu naiz alderdi urrutiagoko batekoa izan.

Ullibarri-Aranako uztargillea, gaur-egun, uztarri-txikian dari, eskari zabala duana zintzilikaio edo apaingarri bezela.

## Irulea

---

Gure azterketa lana esku-langintzaren zabaltasunean finkatua dago, baiñan guztiz bereziki antziñako bizitzan erroitua dagoanarekin. Onetxeagatik, kiloaren aurrean exeririk dakusgun andrea ikuskizun eder eta ernagarria iduritu zaigu. Ez baiñan ikuskizun bizi bat, bai ordea agerkai gogarazlea, atzoko antzin batera garamazkiana. Ea bada zergatik, Arana Zelaidi alderdi auetara egin ditugun ikertaldi oietako batean zorion izan dugularik arkitzeko, antziñako erara lan dagin irule bat, eta ikus eta nabai bere ariketa orretan, ara zergatik izan dan guretzat ernagarria eta, zergatik ixildu, baita pozgarria ere biotzarentzat.

Ullibarri-Aranan bizi da Petra Beltran de Heredia, bidezabalaren ondoan dagoan etxe ongi zuritu eta zaindutako batean. Eta gure ikustaldian aski denbora izan dugu jabetzeko Petra Beltran de Herediak ba-dituala aski doai, eta erosi ezin ditezkean doai aietakoak.

Berezko izakera bereziaz, itzetan fiña duzu Beltran de Heredia au. Eta bere lanari so dagiona leun eta gozotasunez.

Bere tankerakoen beste askok bezela, irute-ertia bere amarengandik ikasi zuan, kiloaren aurrean exeririk ezagutu bai-zuan. Urte osoan, baiñan batez ere neguko illun-beltz eta gogorrean, utzi eziñekoa zan sendiaren sukalde keetsuan. Kanpai zabaleko laratzaren aurrean, erri gertuenena ere urruti gelditzen zan garai aietan, amak, bere lanari utzi gabe, bere alabari kontatzen zizkion berak ere bein eta berriz beren aurrekoei entzundako gauzak. Naita ibili gabe, ipuia eta kondaira ain errezki batutzen diran esaldi aberats eta beroa zemaion. Agian, frantzesaren gudaz egite zeatzak eta gerrilleroarena jentillen ipuietako egite arrigarriekin naasiko ziran. Ain zuzen, ume ameslarien asmamenak osatutako jentillen giziduri izugarria.

Eta mugarik gabeko mitoloji bizitzan sarturik gauden ezkeroz, baimena eskatzen dizuegu zerbait geixeago esan dezagun onetzaz. Iruleak, sarri, sorgiñetara garamazkite. Aria egiten zuten emakume aiek egin oi zuten gaberdiko afari artara, eta *sorgiñen afaria* izenarekin ezagutzen zana. Iruleak larunbat gaua etortzean, oeratzekoan, kiloan zegoan lino guztia ari biurtzerik izan ez ba-zuten, gelditzen zitzaien guztia erre egin oi zuten sorgiñak akela-

rrera eraman ez zezaten. Onelaxe, Eguberri goizez egindako ariari *sorgin-ari* deitu zaio (Resurrección María de Azkuek: «Euskalerrriaren Yakintza», lenengo alea, 410 orri, eta irugarren alean, 300 gn. orrian).

Elduaiendik datorkigu kontakizun au. Gipuzkoar erri ontako irule batzuek, sorgiñak ba-zirala edo ez zirala zalantzan jarri zutelako, auek azaldu zitzaizkien, esaka: «Ez geala, bageala, amalaumilla emen geala» (Jose Migel de Barandiaranen «Diccionario Ilustrado de Mitología Vasca», 215 orrialdetik artua).

Baiñan mitolojia utzirik, artu zagon berriro gure egizko bidea. Ullibarri-Aranako azken irulea Petra Beltran de Heredia duzu. Alare, berak ezagutu zituan bere errian beste bost irule kiloarekin lanean. Baiñan pentsa genezake askoz geiago izango zirala iruleak antziñako garaian batera itzuliko bageiña.

Lanean ikusten dugun kilo au burnizkoa da. Dirala ogeitamabost urte erosi zuala, Santa Kruz Kanpezun, Paulino errementariarenean, eta oroitzen da amabost ogerleko ordaindu zuala.

Ardiari kendu bezela artzen du illea iruleak Gero, Ullibarri-Aranako garbitokian garbitu, eta eguzkitan legortu, bere etxe inguruan. Egun bi bear ditu onetarako, baiñan ontan ba-du zerikusia eguraldiak.

Illauna ongi legorturik geroz, lurrean zabaldu eta makil batez edo zumitz batez, makildu. Onela lortuko du illea arro gelditzea.

Gerogoz, luzatzen joango zerrendetan biurturik. Ille-zerrenda auek, exeririk dagoan irulearen oiñetik gertu gelditzen dan oiñ-ola eragiñaz, ari biurtuko.

Iruleak, esker-eskuaz illaunari eldu, eta eskubiko eskuaren beatz-lodi, bigarrena eta erdikoaren bitartez gidariak diralarik, aria lortzen du. Ari au *gavilán* deritzaion burni kako batera irixten da. Burni onek utsune batzuk ditu gaikalde guztian, eta iruleak nai duan utsunetik aria igaro-araziaz, biltzen joango da, zurezkoa dan ardatzaren zabalera guztian zabaldurik.

Illauna ari biurtuaz gero, kurpil-ozkatuak ardatza mugiran ipintzen dituan sokak kentzen dizkio, eta lendabizikoz ari-bildu bat aterako du iruleak, jarraiean bestea, guztiok ari-aldi batekoak. Aurreraxeago, bi matazen aldi-aldiak bil eta, berriro, kiloaz baliaturik, alkartzen ditu, biurritu eta ara ari-aldi biko soka egiña

Iruleak aria lodiagoa nai duanean, aurretik diogun egiketa ori nai aiña aldiz egin besterik ez du. Azkenik, matazetan utziko du aria, bear diran soiñekoak egin nai danerako gertu. Matazak, itxuraz-itxur, ari-bildurak egin era berean egingo ditu.

Petra Beltran de Herediaren mozkin apala jersey eta galtzerdi langintzetan erabiltzen da. Bederatzi ordu egin bear du lan kilon, galtzerdi pare



batentzat aria egiteko. Eta Aran-errietan saldu. Gaur-egun, baiñan, ozta-ozta egiten du lan bere antziñako bezeroentzat. Bere irute-lana, gaur, gero eta gutxiago dituan etxeko bearkizunetarako da.

Kiloaz eta berdin diogu ardatzaz, antziña batean etxekoandre berriaren arreo-gurdian ere eraman izan ziranak, gaur-egun gero ta zaillago egiten zaigu ikustea. Baiñan Ullibarri-Aranako irule onen kiloak betetzen du oraindik bere zeregiña.

Ikusten du oraindik, bere alboan exeririk irulea, olerki-ikuspegi bat emanik. Eta bere oiñ-olak, zerbait zirpildua, arkitzen du igituko duan oiña. Kurpillak, iñoiz edo noiz beenik, bere oporraldi otza utziaz, ba-dabil. Eta bere eskuaz igurtzi-imurtzika goxoki erabilitako illauna, ari biurturik, ardatza biltzen du. Alabaiñan, naiz eta nere naiak etorkizunezko egan urrutiko batera begiratugatik, gertuxeago edo urrutixeago dagoan egun baterako eriotza ba-dator kiola iduritzen zaigu. Eta onekin, bere geldialdia eta aaztutzea.

## Kontrastako exerlekugillea

---

Opakua mendi-lepotik sartuta, Arana Zelaidiko lenen erria Kontrasta da. Igande goiz batez izan giñan lenengoz errixka ontan, eta bere enparantzan iñor ez. Ixiltasunaren menpean arkitu genuanez, adi aal izan genuan edas-kara zijoan iturriko uraren marmarotsa. Emakume bat agurtu genuan berea-laxe. Manteliña buruan, eta beltz-beltz jantzia. Zaarra izaki, eta laisterkarik gabe, sarri au bait-da lenen irixteko era, aren urratsak eleizaruntz zijoazten. Esku batean errosarioa zintzilik, eta bestean argizai bat burnizko kapelaz.

Jasokunde Gure Amari eskeiñia dago erriko eleiza. Berpizkunde-aroko aldare-burua dager, erriko Ama Birjiñaren irudia nabarmentzen dala. Eleiz-orman arku bat zabaltzen da, eta erdi-puntuzkoak diran itxitako arku batzuek dagerkigu erantsita daukan etxe zaarrak. Eleiz onek, Aro-Erdi garaietara garamazkiana, arkuak zorrotz-antza du, eta sendotasun itxura damaigu.

Erriaren beste ertzean, muñotxo baten gaiñean Elizmendiko Ama Birjiñaren bas-eliza altxatzen da. Ateak itxirik dauzka. Bere ormetako arriak itz batzuek ba-dauzkate ozkatuak, eta begiz jotzen ditugu jatorki ozkatutako bere arriburuak. Jakiterik izan dugunez, San Roke egunez omen da oitura, eleizatxo-basa onetan meza bat ematea.

Baiñan Elizmendi Andra Mariaren elizatxoraiño iritxi aal izateko, naita-naiez igaro bear izan dugu Kontrastako exerlekugille dan Bitoriano Martinez de Ilarduyaren etxe ondotik.

Bitoriano Martinez de Ilarduya Kontrastan jaio zen, dala irurogeitalau urte. Alabaiñan, Martinez de Ilarduyatarrok jatorriz Arrizalakoak dituzu. Eta oraindik emen beren etxea exerlekugillearena bezela ezagutzen da. Arrizalan jaio zan, baita ere, Bitorianoren aitona Pedro, sendiko lenen eskulangillea izan zana; baita aita ere, Franzisko exerlekugille izana berau ere.

Lurgintz-lanari lotuta ibili oi da, geienbat, Bitoriano, eta esku-lana ea utzita daukalarik ere, negu-aldean exerlekugintzari so dagio.

Iru mailletan banatu genitzazke Bitorianok egindako exerlekuak: jan-gelakua, sukaldekoa eta aurrentzat. Askorik ez, baiñan egiten ditu ere eleiz-exerlekuak, eta bizkarralderik gabe dan *bar*, etakoa.

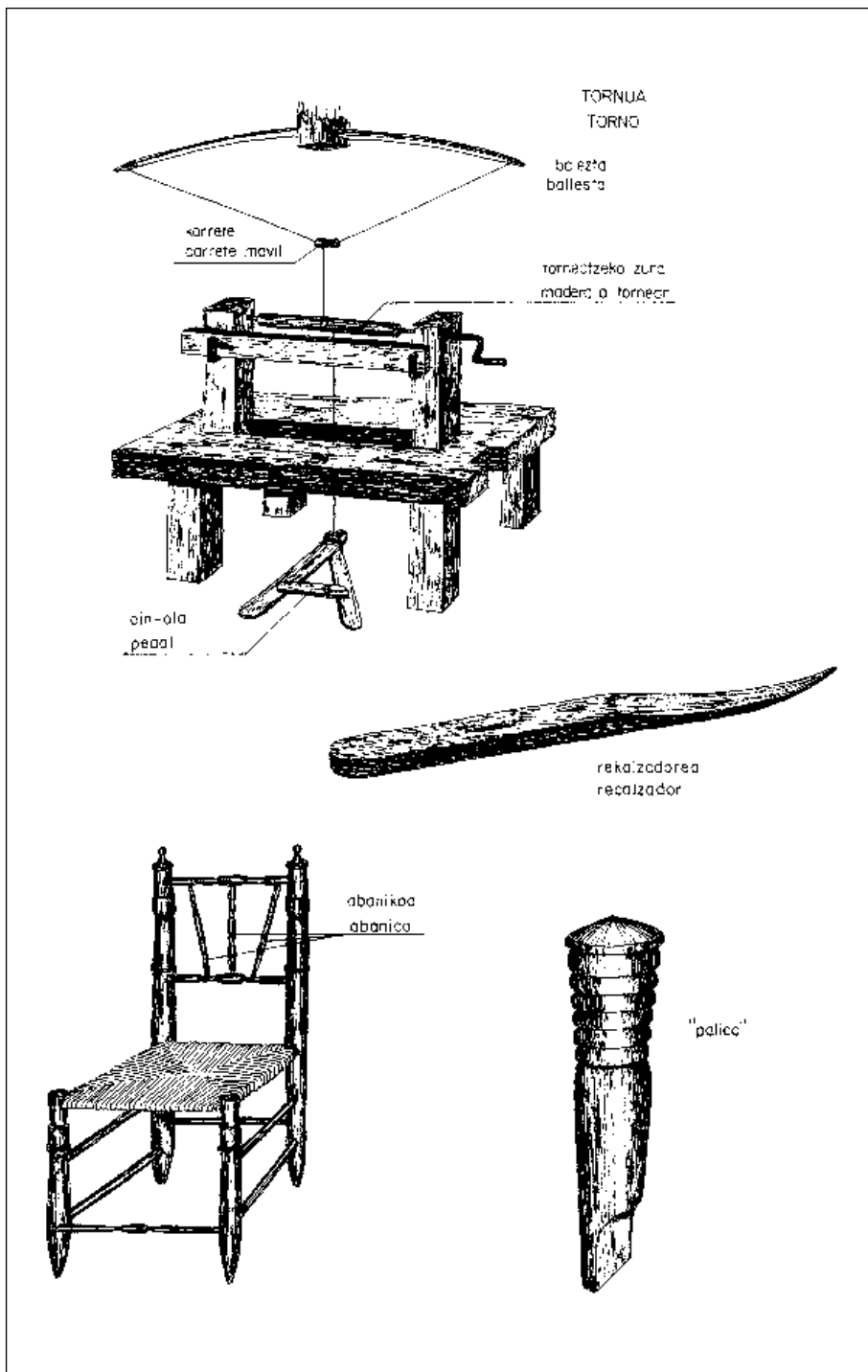

Arabar esku-langille onek pegoa erabiltzen du bere lanetan. Zura erriko mendietatik ateratzen du. Ebaketa, bere erosotasunagatik urrillan egin oi izandu du, zerraren laguntzaz. Landu aurretik, zura sukaldean edo ogitegi labean legortzen du. Jarraiean exerlekuak bear duan neurrian ebaki, eta aizkoraz iriki. Gerogoz, aizkora berekio, *poyo* esaten dion enbor baten gaiñean ipiñi ta jate-lana dagio tornura eraman aal izateko.

Kontrastako torno au, antzekoak Araba alde onetan ikusi ba-ditugu ere, nabarmena da. Eskuz lan egiteko tramankulua, noski, auxe. Alde batetik besteraiño dijoan arkutik, balezta bat ba-litzakean, sapaiean dagoan zoketari lotzen zaio balezta erdi-erditik. Emen soka bat dijoa, karrete bat duana ibille-raren erdian. Karrete ontatik beste soka bat irtetzen da oiñ-olaraiño dijoan beste irugarren soka bati loturik dagoana. Alkartzte au baiñan pixka bat berago lotzen du torneatzeko zura, esku-langilleak. Oiñ-ola ereiñik eta mugiran jarririk landu bearreko zura, lenengoz taratalu aundia erabiliko, eta gero zizela. Arrautz-antzeko marra apaintzeko taratalu txikia darabilki, ta kenduketak lortzeko edozein iltze batez.

Exerlekua osatzeko makil aundiekin asiko, eta gero zulo oietan zear-zurak sar. Zulogite berdiña egingo aurrekaldeko anekin. Zuloak neurri-neurrian egiteko plantilla batez baliatzen da. Adierazi dezagun torneatuak dirala Bitoriano Martínez de Ilarduyak egiten dituan exerleku guztiak, eta azpiko makil edo zear-zuretan aurrekoa bakarrik dijoala marrazkiturik.

Jan-gelako exerlekuak aurrean berrogeitazazpiko anka bi daramazki; eta makil luzeak larogeitamalaura irixten dira. Makil luze bakoitzatik aurreko anker beeko ol bi daramazki, ogeitamaika zentimetrokoak bai eta erdi-borobilla dan kutxilla bat, erdi-ezkutuan gelditzen dana exertokiko sare estalgarriaz. Aurreko ankak ogeitamalau zentimetroko makil batez alkartzen dira, esan bezela marrazkituak daudenak, eta baita ere exertokiko kutxillaz edo zura-zerrendaz. Atzeko ankak, bekaldeko makil edo zear-zuraz, ogeitazortzi zentimetrokoa au; beste ogeitazortzi zentimetroko duan kutxillaz, eta Martinez de Ilarduyak *abanikoa* deritzaion bizkarraldeaz.

Bizkarralde au bi makillek osatua: gaikaldekoa, ogeitamar zentimetrokoa eta ogeitabederatzi dituan bestaldekoaz. Bi makillok, ogeitasei zentimetroko iru zear-zuraz loturik gelditzen dira. Erdikoa zuzena, eta okertuak beste biak.

Exertokiko saretzea lezkaz eta eiaz, eskulangilleak aurretik gerturik daukan bear bezela busti eta biurrituaz. Exertokiaren atzekaldetik aasten du sareketa, eta aurrekalderuntz zuzendua. Emen bira bat ematen dio kutxillari, eta ostera beste alde bereko ertzaraiño. Bil berriro kutxillan eta ar dagokion atzeko makilla. Emen ere kutxillari bira, asierako toki alderuntz jarraitzeko, eta onelaxe bein da berriz lana bukatu arteraiño.

Azkenik, zurezko espatula bat erabilirik, eta eskulangilleak *rekalzador* deitzen diona, sare tarteak lezka, eio eta oial ondakiñez beteko ditu. Exertokiaren azken-osaketa egiteko *paliko* esaten dion zura luze bat darabilki.



Victoriano Martínez de Ilarduya. Kontrasta

Sukaldeko exerlekuaren neurriak ez daukate alde aundirik esan ditugunekin. Soil-soillik atzemakilletan eta aurre anketan dira ezberdiñak. Sukaldeko exerlekuaren aurre-ankak berrogeitabat zentimetro luze, ta larogei zentimetro atze ankak edo bizkarraldekoak.

Jan gelako eta aurraren exerlekuak aurreko anketan dute ere ezberdintasuna, auek ogeitamairu zentimetrokoak bai-dira, eta makil luzeetan irurogeitabostekoak.

Bi esku-langilleen artean, oraingontan aita-semeak, egun bateko ariketan sukaldeko sei exerleku egin izandu dituzte, edo beste ainbeste aurrentzakoak. Jan-gelakuak lau. Baiñan eskulangille bakarra ari danean, iru sukaldekoak edo aurrenak, edo-ta bi jangelakuak.

Dirala berrogei-bat urte, ortxe 1933 garren urtean, Martinez de Ilarduyak auxe artzen zuan: sukaldeko exerlekuarengatik sei erreal, jan-gelakuarengatik laurleko bi, eta aurren exerlekuagatik laurleko bat.

Arayan eta Salbatierra edo Agurainen zituan saltzeko tokiak; baiñan bereziki Lizarran. Egun, esan dugunez, Bitoriano Martinez de Ilarduyak ea ez da jarduten exerlekugintzan, eta egiten dituan bakanak Arana Zelaidian gelditzen dira.

## San Bizente Aranako *Maiatza*

---

Kontrastako exerlekugilleatzaz mintzatu gaitzutunean, esana gelditu da erri au dala lenengoa Opakuatik barna Arana Zelaidian sartzen geranean. Alarik, Kontrastatik bidez aurrera joaten ba-gera, Ullibarri-Arana eta Aldatik zear, geienik zazpi kilometro ibilirik San Bizente Aranara iritxiko, Zelaidiaren beste muturrean dagoana.

Alda, Orbiso, Sabando eta Oteorekin mugatzen da San Bizente Arana. Bidezabalak, erria zati bitan banandurik zear-mearka erriko elizaren ormatzarren ondotik igarutzen da. San Bizenteri eskeiñia dago eleiz au. Konpondu berria da bere arkupea. Bere orma batean, eta Probintziako Batzar Nagusiari buruz, auxe irakurri genezake: «Zazpi taldeak Araba bat».

Bi aldare, alkarren gainka, ikusi ditzazkegu bere barruan. Bat, egiz, Kristo eder batek zaintzen duan kapilla bat, eta bestea, gaikaldekoa, berpizkunde garaietako erretaul bat erakusten du. Gure begiok armari batetzaz ere oartu dira. Andre Juana erregiñaren eta bere senarra zen Felipe artxidukearen ezaugarriak daramazki.

Bere bizitasunari eusten diote arabar alderdiotako etxeak, eta politik eta alaiak ager zaizkigute San Bizente Aranakoak. Dobel-arrizko sarrera dute batzuek, eta zenbaitetan ba-dakuskegu oi dan zati biko atea, baso errietan sarri ikusten danez. Ez da zailla arkitzen gizona edo emakumea, ate-emearen gaindikoz irikirik daukan leiatillean ukalondoak ezarrita nekazaritzako neketa-tik atseden artzen eta, bide batez inguruak ikus-begiratzen jolasean.

San Bizente Aranaren ezagutu dugu, baiñan, beste erri batzuen gauz berdiñaz gaiñera, ongi tinkotutako *maiatza* –el mayo–. Maiatza edo *el mayo* erderaz, Españar Iztegiak dionez: «zugaitz, edo aga luze bat, oial zerrendaz, igaliaz eta beste gauz askoz apaindua, errietan agirian ipintzen diranak, eta mutil eta neska gazteak bere ingurura joanik jolasten diranak, dantzatuaz eta beste zenbait festaz loraila guztian».

«Enparantzetan *Maiatzak* zutitzea eta eskarantzetan zugaitz-adarrak ipintzea ez da besterik, antziñako erromatarrak Florari, udaberri jainkoa zala-ta il ortan egiten zizkioten festa-agerkaian ondakin kutsu bat baiño»<sup>1</sup>.

---

1. Jose Maria Iribarren: *De Pascuas a Ramos*. Iruñea, 1970, 128 orr.

«Erri batzuek ba-dira, antziñean izadia illik ageri dan negu-arotik irtetzera-koan, bizitz eta alaitasuna gañezka datorren udaberrian sartzerakoan, jai oso alaitsuekin ospatzen zutenak loreilla».

Erromatarrak, Floraren omenez *Mayumea* ospatzen zuten gixara, ain zuzen maiatzaren lenengoan, jai auek ospatzen zituzten ere inditarrak, fenizioak, grekatarrak eta israeldarrak. «Batzuengandik eta besteengandik artu zuten antziñako kristauak beren elizetan loreak eta zugaitz adarrak ipintzea...»<sup>2</sup>.

*Maiatz* auetan, aurtxo-eskakundea, erregeituraz edo gabe, guztiz ongi jantziak, gure aurrekoak txit ongi onartutako oitura bat izan da.

Onelakoetan ea geienetan gertatu bezela, bertsoak izan zindezkean esker-onoak edo minberagarriak, baita destaiñezkoak orain dijoakizuen bertso onen antzera:

«Utzan, utzan ixillirik.  
Orrek ez tin dirurik.  
Zakut zar bat or diaraman  
Zorri zuriz beterik»<sup>3</sup>.

Julio Caro Barojak esaten digunez, «Naparroako Iparraldean zenbait errietan, baita erdialdekoetan eta Egoaldekoetan ere ikur berezi baten antzera, gure garaietan ere, ipintzen jarraitu dutela, eta Maiatzaren aurretik azaldu zedin ipintzen zituztela beste jaietan, naiz Igokunde egunez edo Sanjuanetan ere, 'Maiatza' izena galdu gaberik»<sup>4</sup>.

«...Zendea de Oltza eta Imoz araneakoak 'jai-txiki' bezperetan eta erriko enparantza erdian ipintzen duten zugaitz ari deitzen diote: 'Maiatza'. Zugaitz muturrean pañueloak, zintak, adar-opillak, piperropillak eta, zenbait aldiz, dirua. Onela jai auek 'kukañen' antzeko jolaskizunak billakatzen diralarik. Enborra luzea eta labaiña bear du izan, igotzen zailla eta, askotan, gazteak beste erri bateko alderdiren batean ebakia, gauez egin oi duten langintz arris-kugarria. Etxeetako ateak landarez eta lorez apaintzeko oitura ba-dirudi oraindik jarraitzen duela erri batzuetan, baiñan ez jorraillaren 30 garrenean, baizik San Juan bezperan»<sup>5</sup>.

Goazen, baiñan, ikusi dugun *maiatzara*. San Bizente Aranako *maiatzara*. Bere altzatzea, zerbait erriz kanpo altxa oi da.

---

2. Serapio Mujikak: *Euskalerrriaren alde*, irugarren urtean, 57 zenb., 277-279 orr.

3. J. A. Donostia: «Apuntes de floklora vasco. Erregiñetan o la fiesta de los mayas». *Euskalerrriaren alde*, VI garren urtean, 1916, 241-252 orr. Eta bertsoaren zatitxo bat zerbait aldatu rik, ikusi genezake ere *Noticias y Viejos Textos de la Lingua Navarrorum* liburuan, Anjel Irigarayek.

4. Julio Caro Baroja: *Los Vascos*, 410 orr. (Bigarren arg.)

5. J. A. Donostiak: aipatu dugun liburuan, 243 orr. Oraindik jarraitzen du sanjuanetan ateak apaintzeko oitura ori. Adibide bat, Tolosa dugu.



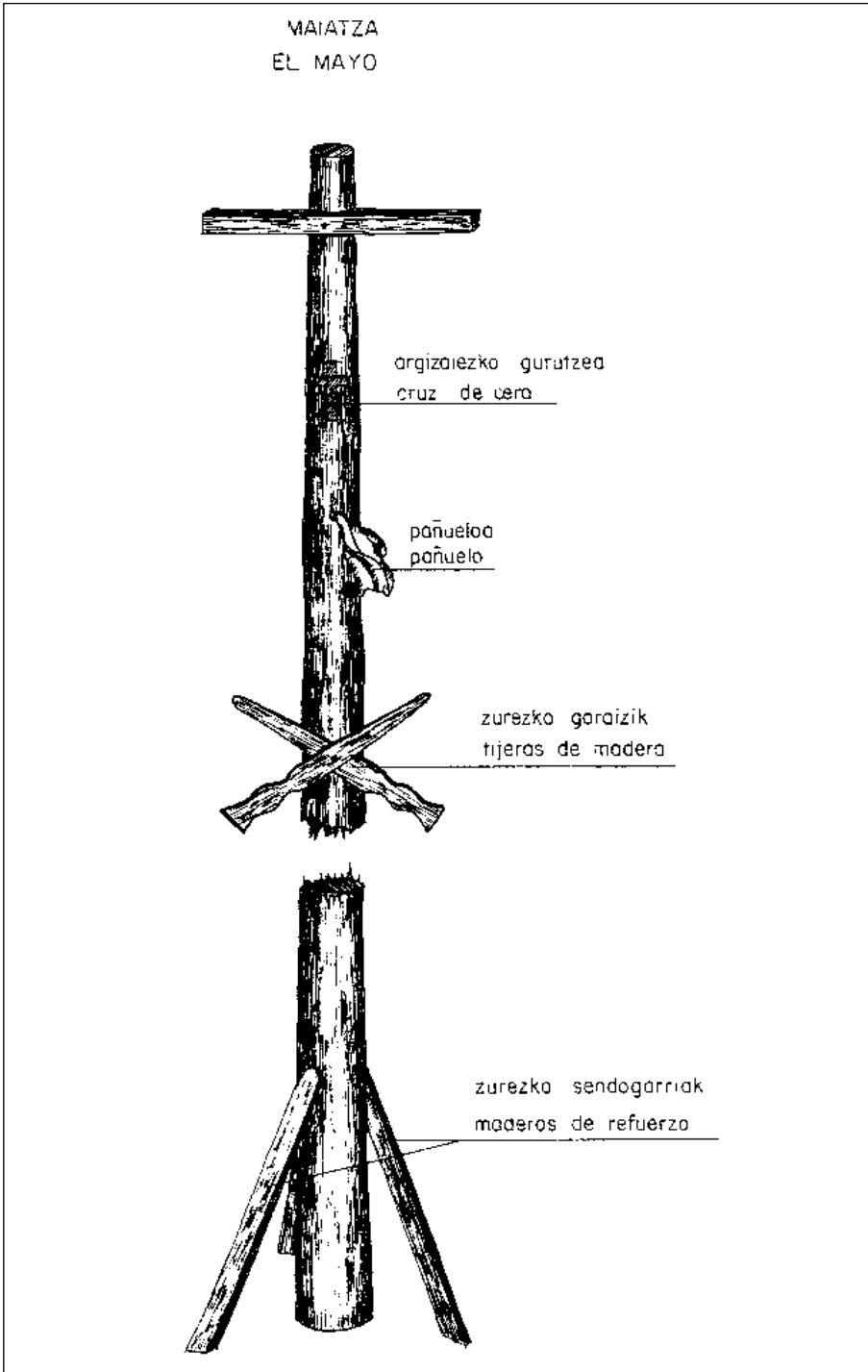

Geienetan, pago bat da San Bizente Arana erriko *mayo* ori. Zugaitz zuzen-zuzen bat. Loreillaren irugarrenean, edo Gurutz Deunaren Asmakizun egunez ebakia. Iru erritarrek egingo dizute ebakuntz au, eta ain zuzen benetako *rito* bat betetzen ariko bai-lirakean. Errira, pagoa lorrean eramanez, atsegin-sariz dabilten eramaille auen lenengo lana abarrak moztea da, koskik gabe ta zuri uztea enborra. Enbor au, erriko parrokoak bedeinkatuko.

Oizko oiturari loturik dago bere altxatzea. Soka batez eta kako batez baliatzen dira. Zutitu eta gero, ortarako antolatu duten zulo batean sartu, eta gero arriz eta zakarrez bete. Bear bezela eutsita geldi dedin, bere oiñaldea pagozko iru olaz sendotuko da.

*Maiatz* landatze au Gurutz Donearen egun berean, arratsaldetik egiten da. Ekintz onen aurretik, arratsaldekoa edo merienda bat egiten da, eta San Bizenteko sendi guztiak norbait izango dute bertan. Sabel-jai onen inguruan, erriko koskorredi zaratatsua utsik egin gabe etorriko, zer-ikus, zergerta.

*Mayo* orren gaikaldean, zura-zerrenda bat dijoa gurutza osatzen. Eta emendik bi metrora beste gurutz bat, argizaiezkoa eta enborrean sartua, zizel batekin egindako sakon batekin.

Zerbaitez beraxeago, argizaizko gurutzetik metro batera-edo, pañuelo bat, iru zentimetroko iltze batzuez loturik, aizetara dabillena. Eta pañuelo ortatik beerago, metroterdira, lau bat metroko zurezko gurutza bat gorai iriki tankean, San Bizente Aranako etxeren batean arruntki egiña.

*Maiatza*, ospakizunik gabe iraillaren amalaugarrenean kentzen da. Gurutze Santuaren Garaipena –Santa Kurutzetan– egunez, eta errikide batzuen artean banatzen da bere egurra, sutarako.

Gurutze Santuari itsatsita datorrelako guganaino *maiatza* au, agertzen digute ipiñi eta kentzen diran egunak. Baiñan, orrelakotan sarri gertatzen dan bezela, zugaitza onetzaz ezin izan ziguten berri aundirik eman San Bizenten. Ori bai, itzegiterik izan genuan guzti-guztiak bat zetozten onetan: *maiatz* orrek ba-duala mirarizko *aala* uztak zaintzeko, lurak gordetzeko. Esakizun onek ba-du kidetasunik Caro Barojak «Los Vascos» bere liburuan dionaz, gai onetzaz ari danean: «Jai eta oitura batzuek, naiz kristautasunaren aurrekoak, naiz ezer ikusterik ez izan kristau erlijioari buruz aipatu ditugunekin, zerbaitetan lotzerik izan dute erri katolikoak ospatu duten jaiekin: Gurutz Donearena. Gurutz Donearen egunez, illaren irugarrenean ospatzen da, bedeinkapenak eta *errogatibak* egiten dira soroak zaintzearen, eta zugaitz-adarrak jarri eta elorri zurizko gurutzak egiten dira, erri ugarietan, soro batzuetan ipintzeko»<sup>6</sup>.

Oraindik gogoratzen dira San Bizente Aranaren, nolaz *maiatza* altxatu gabe gelditu zen urte batean, arri-erauntsiak ondatu zituan lur guztiak. Eta one-laxe, eta ba-dakigu beste errietan gertatu dala, emen ere gal zitekene oraindik bizirik diraun oitura onek.

---

6. Julio Caro Baroja: aipat. liburua, 411. orr.

## San Bizenteko exerlekugillea

---

San Bizente Aranako exerlekugillea Justo Perez da. Gaur, jarraipen aundirik gabe exerlekugintzan diardun etxe berean jaio zen.

Justoren aita ez zan exerlekugille izan; bai, ordea, bere aitona, sendian lenen eskulangillea izan zana. Onek erakutsi zion, eramanpenez eta onez-onean, billobari bere langintza.

Justo Perezen eskaratza duzu lantegia. Emen, lan-toki onetan arotz edo zurgin-aulki bat arkitzen dugu, eta onen gaiñean esku-langilleak gertatuko ditu zura eta lanabesak. Aurrerago, aipatuko ditugunak exerleku egiteaz jardungo geranean.

Lantoki-eskaratz dan ontan ikusten ditugu ere Justo Perezek dauzkan plantillak, exerleku ezberdiñetan bear dituan puzketak egiteko.

Bere aitonak egin oi zituanen tankera berdiña dute Perezen etxean ikusten ditugunak. Gela-exerlekuak, gizezkoentzat, emakumezkoentzat edo sukaldekoak eta aurrentzat diranak. Exerleku aukerak gaiñera, ba-dagizki ere bizkarralde gabeko beste bat, *bar*-etan erabilliak.

Pago zurezkoak dira San Bizenteko eskulangille onen exerlekuak. Atzekaldeko besoak, bizkarraldekoak bezela ere ezagutuak, gela-exerlekue-tan goi-bidean larogei zentimetro dituzte. Lau zear-zuraz elkarturik dijoaz beso aukerak. Exeri-tokitik gora bidean luzatzen diranak, *paletak* deritzaie, ta gaiñekoak edo burukoak ogeitamalau zentimetroterdi neurtzen ditu, eta beekoak ogeitamaika. Beste bat, *kutxillo* deritzana eta bete-lanaz estalirik gelditzen dana ogeitabederatzi zentimetro ditu; eta laugarrena, exerleku-zati txikiena dana eta bekaldea indartzen duana, ogeitasei zentimetro.

Aurrekaldeko besoak gorabide berrogeitabi zentimetro dituzte. Bi zear-zuraz elkarri loturik, oietatik beekoa zuzena da bere ogeitamezortzi zentimetroekin; gaikaldekoa –*kutxillo*– neurri berdiñekoa, ogeitaemezortzi zentimetrokoa, anea edo zumitz bete-lanaz estalirik dijoana, oi oker-antza bat darama estalpetuaz.

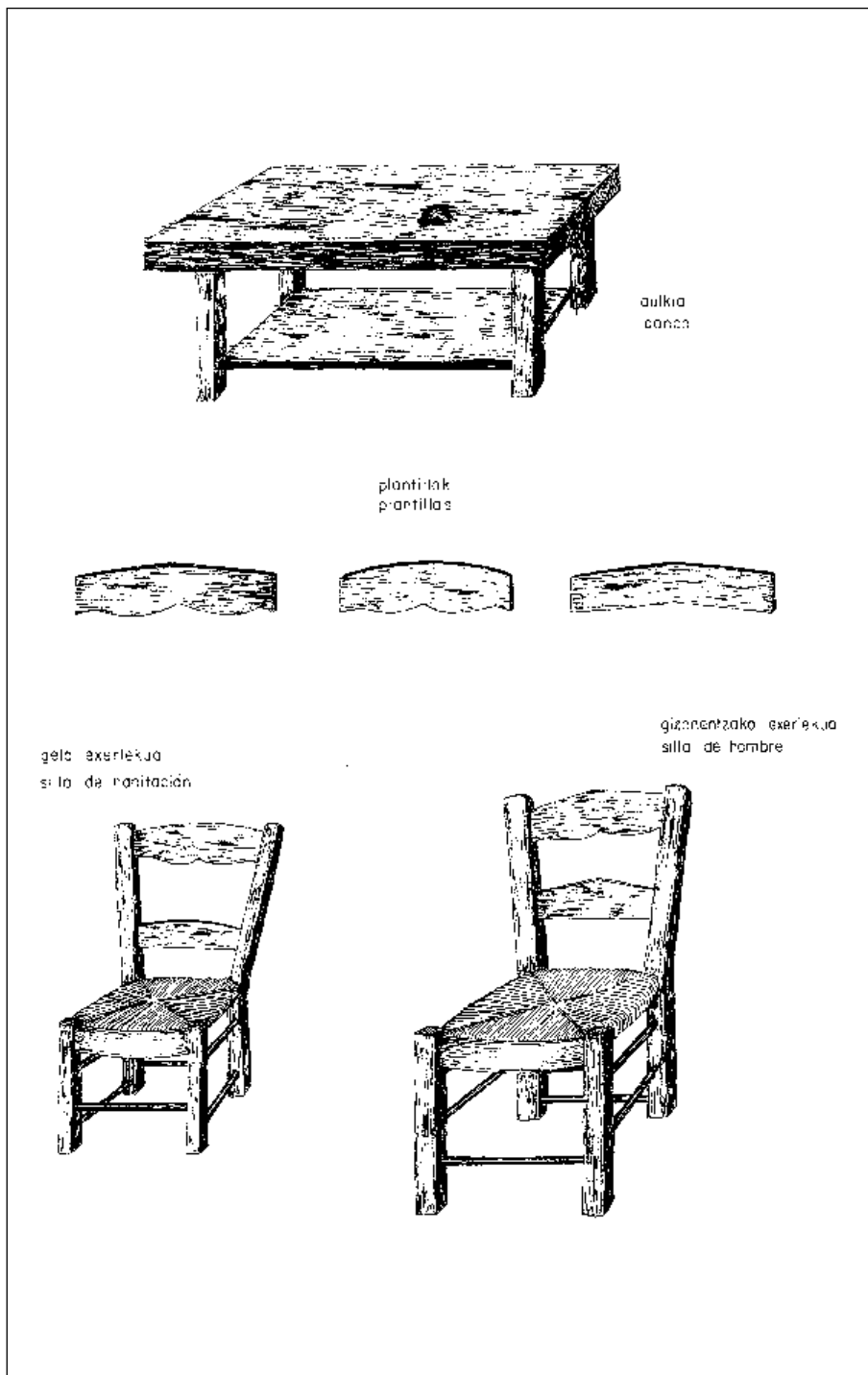

Aurrekaldeko besoak atzekoaldekoakin sei zear-zuraz edo makillaz lotzen dira. Iru alde bakoitzean, bi gaikaldekoak, aitaturiko *kutxilloekin* osatzen dute exeri-tokia. Exeri-toki onen zabalera atzekaldean ogeitabost zentimetro, eta aurrekaldekoak ogeitamalau.

Gizonentzako exerlekuak, aipaturiko gela-exerlekuen puzketak ber-berak dituzte. Onetan bakarrik aldatzen dira bere neurriak, ara: atzeko besoak irurogeitazortzikoak dirala, eta ogeitamabost aurrekoak, *kutxillo* batez elkartuak, eta beronen neurria exeri-tokiaren berdiña izanik. Lotzen ditu ere beeko zear-zurak bere ogeitamasei zentimetroekin.

Buru eta bizkarraldeko zura-zerrendak neurri auek: ark ogeitabederatzi zentimetro, eta onek ogeitabosterdi. Exerleku onen aurrekaldeko zabala ogeitamairu zentimetro, eta atzekaldean ogeitalauean biurtzen dana.

Emakume edo sukalde ta aur exerlekuak bi makil bakarrik daramazkite saiets bakoitzean. Andreenak edo sukaldekoak bete-lanean dijoana eta dago-kion bekaldekoak ogeitazortzi zentimetrokoak dira. Exerleku onetan, irurogeitabi zentimetro dituzte atzekaldeko besoak eta ogeitazortzi aurrekaldekoak. Buruko edo gaiñeko zear-zurak ogeitazortzi zentimetro luze, ta bizkarraldekoak ogeitalau. Exeri-tokiko atzeak baditu ogei zentimetro, eta ba-ditu amaika zentimetro geiago aurrekaldekoak. Aurreko zear-zurak, neurriz ogeitamasei zentimetro.

Aur-exerlekuaren atzekaldeko besoak ez dute berrogeitazapi zentimetro baiñan geiago, eta aurrekaldekoetan neurri au ogeitabat zentimetrora jaxten da. Exeri-tokiaren aurrekaldeko zabala ogeitalau zentimetrokoa da, eta bestaldean emeretzi. Exeri-tokitik neurri geiagoz ateratzen diran zear-zurak, goikoak ogeitabi eta bizkarraldekoak emezortzi. Beeko zear-zurak, atzekaldekoak emeretzi, saietsekoak ogeitabi eta aurrekoak ogeitazortzi.

Exerlekua egiteko, edozein mota dala, leen argitu dugun bezela, bear plantillak baditularik, esku-langillearen lenen eginkizuna zura ebakitzea da. Onetarako zerra bat erabiliko lenengoz, gero egurrezko gabi batez joka aizko-rarekin iriki eta landu. Jarraiki, exerleku zati orri ertzak kendu eta borobiltasuna emateko marruzketa biz ariko. Karrazkailluaz emango azken ikutua atzeko eta aurreko besoen buru edo muturrei. Zakur-ortz edo eskopre batez irikiko dizkie aiei, zear-zura edo gaikaldeko zur-zerrendak eta *kutxilloak* itsatsi bear diran zuloetan. Bi mota marruzketaz antolatuko ditu zur-zerrendak eta *kutxilloak*. Zur-zerrendak obekiago bukatzeko, kristal batez igurtziko.

Berbiki batez lortuko ditu makilla edo bekaldeko zear-zurak sartzeko zuloak. Berbiki-orratzak zali baten antzekoak dira, bereziak, moztu bai baiñan zura zatitzen ez dutenak Zear-zurak labanaren laguntzaz dagizki.

Exeri-tokiko osatzea eta betetze-lana, San Bizente Aranako esku-langilleak, ber-berak egiten ditu. Lodosa eta Los Arkos-tik dakarki anea. Busti eta geroxeago, eskuz iriki eta gurutz egiten dijoan bezela biurtuko anea. Zurezko espatula bat da eginkizun onetan darabilkiana



Justo Pérez. San Vicente de Arana

Gurutze-egite ori exeri-tokiaren atzekaldetik asiko, alde bereko eta aurreko zear-zura edo *kutxilloa* artzen duala, bira bat emanik. Aurreko *kutxillo* ontatik besteraiño dijoa, zear-zurari beste bira bat emanik ere, alde bereko bizkarraldetik gero jarraitzeko. Biltzen du emen ere *kutxilloa* eta bizkarralde bestea artzen du, au da asiera eman dion aldea.

Aurrekaldeari aunditze bat egiten du bi bira eman bakoitzean, onela berdindu aal izateko beste aldekoarekin, atzekaldearekin. Lenengo birak egīñik saietsetatik jarraituko, gero jarraitu eta bukatzeko gelditzen zaion lana.

Gurutze-egitea lau iruki edo trianguloetan gelditzen da, exeri-tokiaren erdi-erdian elkartzen diranak, eta oietatik bi txapalak dituzu.

Justo Perezek, eguneko saioan bi gela-exerleku egin izandu ditu, eta bes-ten bat geiago beste motatakoetan. Gizon-exerlekua bost laurlekoan saldu izandu du, eta bere aitonaren garaietan bere salneurria sei erreal omen zan.

Justo Perezek ez du ondorengorik langintz onetan. Bere erosleak Arana errietan, Santa Kruz Kanpezun eta Lizarran arkitzen ziran. Egun, bere egite koskorraren ea geiena San Bizente Arana bertan gelditzen da.

## **Arantzazun**

### **«Soroandieta» baserriari ikustaldia**

---

Aranzazu alderdi guzti-guztia ederra eta aundikia dela esaten dugunean, ez uste izan alegin txikiena ere egiten dugula gure arkitze-lanetan, zerbait gureganatuko dugulakoan. Alderdi onetan, EuskalERRIAREN lur mota guztiak oparotsu arkitzen dire. Arantzazu'n ere oso aldatzen dire arkaitzti zakar eta soilla, itzaltsu eta beti illun den arrupea, eta, eskilaren etengabeko marmapean beorra eta ardia elikatzen diren zelaidi berde ta ozpela.

Izadiak osatu duan ikuskizun onen barruan, kareztutako baserri baten tximinitik gorantz dijoan ke xurixkak, edo gaurkotutako artzai-txabol batek, adieraziko digu gizonaren betiko aztarrena.

Aranzazura gaur-egun dijoan bidezabala, orain dela urte batzuek zena baiño erosoagoa dago. Arrisku geientsu zegoan tokietan zabaldua, leen ematen ez zizun lasaitasuna damaizu gaur. Ez bai-dago orain, leen bezela, noiz gurutzetuko ziñen beste ibilgailu batekin bide estuenetik igarotzean, izan oi bai-zenuan bildurra.

Gorantza goazelarik, bidezabal beso estu batek, Araoz'en galtzen dena, Lope Agirre antziñako irudia bainan egitazkoa oroitaratzen digu. «Asarre bide-tan», aintza eta aitormenaren bidean, beaztopo egín zuana bere ez-garaiaren jaiotza zen alabear txarrarekin.

Aurreraxeago, Frantzizkotar Anaidiko zenbaitei agur egiteko egokiera izan ondoren, gure eskubitik dijoan bide bat artzen dugu, txarra bere asieran, bidezabalaren paretsu eta goiti-beera esarin dijoalarik ere, arritsua baita eta, onegatik, zail-xamarra. Baiñan, bereala, bide patxaratsu batean biurtzen da, eta, oartu gaberik «Soroandieta» baserriko ateetaraíño garamazkiana.

«Soroandietak» bi etxe-bizitz ditu. Urruzolaitz, Aloña, Udalaitz eta Aitzabal edo «Deabruaren Arkaitza», jentillen esakizunak oraindik gorderik dauzkana, begiztatzen gaudelarik, etxe ingurura ba-datoz, gure begintzat ezkutuan dagoan ltei errekatxoaren ur-marmarrak.



«Soroandieta» bizitz bateko atean agurtzen dugu etxeoandrea, berealaxe sar arazten gaituala etxe urtetsu onen barrura.

Apolonia deritzan andre au, bere seme batekin bizi da, ezkonge den Juan Urzelay'ekin. Emakume xalo eta atsegiña, iñundik ere; medarra eta ibillera azkarrekoa. Pañuelo edo buruko argi batekin joaten dela lur-lanatar, jabe-tzen gera.

Apolonia, Brinkola'n jaio zen. «Agirrezabal» baserrian eta, 1918 garren urtean Pedro Urzelayekin ezkondu zenetik, bizi izandu da agurtzen dugun tokian.

Pedro Urzelay, «Soroandietan» etorri zen mundura, eta nekazari etxe ontan bertan, il zen, larogei-urtedun, 1964 garren urtean.

Nekazari eta artzai izan zen Pedro Urzelay-ri buruz, maitasunez itzegiten digute ama-semeak. Oraindik bizi da «Soroandieta» baserriaren orma artean, nekazari eta artzai izanez geroz beste zenbait esku-langintzetan jarduntzen zen gizon aren oroitza.

Gure aldetik, geitu dezagun «Soroandietara» egin ditugun ikertaldietan ongi ikusterik izan dugula, Urzelay benetako esku-langille bat izan zela. Esku-langintz zenbait gauzetarako bere doai bereziak ba-zituala, ekintz garbi eta ugariak utziko zuan artzai bat. Gu, jarraian, Pedro Urzelayek egindako lan batzuetaz mintzatuko gaituzute. Gure ekin onetan, aipatu dugun semeak eman-dako zeetasunaz baliatuko gera. Eta au onela izanik, *urrutitik* artzen ditugun zeetasun auek, ba-dakigu ez direla izango, iñolaz ere, *zuzenetik* artutakoak bezin zeatzak eta, onegatik, akats batzuek izan ditezkeala gure agerpen onetan, aurrez oar dagigu.

Baserriari erantsirik dagoan tejabanie edo estalpe batean, bi gurdi dakusgu. Burdixak edo gurdi auen *burkamiak* –*gurtetxea*– Pedro Urzelayek egin oi zituan, baiñan ez bere kurpil edo txirrinkak, larogeitairu zentimetro diametrokoak. Txirrinka auen zura-aldea, Uribarri auzoko «Urrumangua» baserrian antolatzen zuten. Eta Oñatiko burnikitegi batean, berriz, erraztuna edo *burtugala*.

Nekazari-gurdi auen *burkamia* edo *gurtetxea* lauki luzatua da. *Burtiruna* batez zearkatua, bi ol luzatuak daramazki –*burtasak*–, eta sei edo bederatzi zear-zura edo *errallak*.

Larogeitamabost zentimetro da *burkamia* orren zabalera. Sei zear-zura edo *errallena* metro ta larogei zentimetro luze, eta bederatzi *errallekoak* badiu bi metro ta berrogei zentimetro.

Gurdiaren ardatz edo *burtzilla*, pago zuraduna da. Luzez, metro ta bi zentimetrokoa, lodi-borobillez ba-du aldea gurdi batetik bestera.

Lizar edo aritezkoak dire *burtasak*, eta bereauek egiteko, Urzelayek len-dabizi zura erdibitu egiten zuan eta, gero, landu, aizkora, marrusketa eta

zerra edo *arpana* batez, bi gizonek erabilia. Taatulua edo barreno batez lortzen zituan zuloak, egiz taatulua *ginbeleta* bat ba-zen ere. Zoko-zuzendun ziren zulo auen bukatzea, zizel edo eskopro batez egin oi zuan.

Lizar edo aritzezko zear-zurak lortzeko, lenengoz *laurkitu* edo lau-zati ebaki bear zuan zura. Ondoren, aizkora edo arotz-marrusketa erabiliko.

*Burtiruna* edo pertika ere aritz edo lizarrezkoa zen. Bere neurria, bederatziz zearzurezko burdixan bost metro eta irurogei zentimetro zen, eta seikoan lau metro larogeamabost zentimetro.

Burtirunaren antolatzea enborraren marrazketaz asten zen. Ontarako, garo edo lasto erretan zikindutako ari *-tinta-irixa-* batez baliatzen zen. Berealaxe, ezaugarri ortatik ebakitzen zura aizkorarekin. Eta arotz marrusketa batez egin oi zuan *burtirunaren* bukaera. Zulo laukituak lortzeko, zortzi edo amaika, lenengoz barrenoa edo ginbeleta erabiltzen zuan eta, geroz, *esko-plua*. Eutsi eta abereak tiratzeko, burtirunak ba-ditu zurezko bi kako edo *laakuak*, dagokien zuloetan sarturik

Ardatza edo *burtzilla* lantzeko naitanaiezko zen enbor zuzenekin lan egitea. Eta, gurdiak bear zituan zatietarako erabili zuraz egin oi zuan era berean, ortxe iru-bat urte legortzen uzten zuan eskulangilleak. Gerogoz ekingo zion jate-lanari, aizkoraz eta martusketaz edo zepilloaz. Jarraian, *upatxurra* batez, mutur bakoitza, amabost edo ogei zentimetroan, lauki itxuran lagatzen zuan, amar edo amabi zentimetroko aldekin.

Gurpillaren kanpotik gelditzen den ardatzaren zatia, gurpillaren sendogari bezala, saiets bakoitzean buru aundiko iltze bat darama, *aspei-ultzia* deritzana.

Antziñako gurdietan, luzez kako zurak edo *burtasak*, ba-zeuzkan gurdia erdian, ardatza dihoan tokian, bi zulo amar-amabost zentimetro tarteturik zeudenak. Auetako zulo bakoitzean ol edo *burtoraxixa* bat zartzen zen. *Burtoraxixa* auen bekaldeko muturrak eusten zuten ardatza, bestaldeak edo goikaldeak *xirixa* zeritzaion batez josirik gelditzen zirela.

Egun, gurdien burtzilla edo ardatza, saiets bakoitzean, burnizko kako batez lotuta gelditzen da, *burtasa* orren azpian ezarrita dagoan burnizko bi zulotatik igarotzen dena, baita ere, ol ortatik eta gaikaldetik tornillokatzen dena bi tuerkakin.

Pedro Urzelay'ek egin zituan gurdien geldigailua kate bat zen, gurdia aurre-muturra eta kurpilla bitarteko, ol luzezka edo *burtasa* edo *burtaxia* batean biltzen zena. Katean eta *burtasaren* azpiko txara edo *txaria* sendo xamar bat sartzen zen, kurpil aurretik igarorik gurdia beste muturreraino irixten zena. Emendik, gurdia edo burdixa geldiarazi nai zuanean, eragiten zion txarari kurpillaren kanpo aldetik. Txarak eta kateak *dragia* dute izena, eta geldi-arazteak, berriz, *dragau*.

Bidean aldapara aundia ba-zen, gurdiaren beste saietsak beste kate bat zeraman, *burtasan* bilduta gurdiak ortarako zeukan *txirrinka* zulo batean sartzen zen *-burdixen katen zuloa-*, onela gelditzen zelarik.

Begi aurrean dugun eskuarea ogei ortzekoa da. Metroterdi luze duan bere eskuare kirtena, azpikaldetik kakotua dijoa, bein edo bein, zurak ala eskatzen dualako, zuzena izan ba-zitekean ere. Baiñan ez zen berdiña beti eskuarearen neurria. Erabiltzen zuanaren erosotasunerako, kirtenaren neurria, orain ere bai, lurretik bezazpira ongi zetorrena bear izaten zen.

Lizarrezko zura darama lanabes onek. Eta bukatzeko erabiltzen zuan lanera, onela izan oi zen: asierako enborra lau zatitan ebaki *laurkitu*. Ontarako aizkora zerabilkian, zura zartaturik. Bereala, pitzaketa ortan *xirixa* zeritzana sartzen zuan. Zurezkoa edo burnizkoa, eta aizkoraz jo. Lanketa au, enborraren erditik asten zen eta gero beste zati guztiekin, berdin.

Aurreraxeago, auetako zati bakoitzari jatelana egingo zion. Eta arotz marrusketa batez bukatzen zuan lanketa au.

Eskuare-burua edo zear-zura egitekoa, berdiña zen kirten lanketan ikusi dugunarekin Baita lan-egiteko lanabesak ere. Aizkora, *xirixa* eta marrusketa, besterik ez.

Ortxe irurogeitabost eta irurogeitamar zentimetro bitartean zen zear-zuraren luzeera. Esan dezagun ere, bedarrarekin erabiltzen den eskuarea aundia goa dela garoakin erabiltzen dena baiño. Len-lenago, gari-jotzea egin geroztik gelditzen ziren aleak biltzeko, aipatutako auek baiñan eskuare txikiagoa erabili oi zuten; baiñan bedarretan erabilitako lanabesaren ortzak baiñan iru edo lau aldiz luzeagoak ziren bere ortzak, arenak, bedarretakoak, bost-bat zentimetrokoak bai-ziren.

Zear-zurak daramazkian ortzak ere aizkoraz eta marrusketaz landu oi zituan. Taatulu edo *berbiki* batez lortzen zituan lanabesaren zuloak. Ortzak, zura gogor eta sendokoak bear dute izan. Onela, Urzelayek, lan ontarako lizarra ezezik agiña eta elorria erabili oi zituan.

Lizar zurezkoa zen «Soroandietako» esku-langilleak egin oi zuan sega-kirtena. Eltzeko ertza bat edo eskulekua, gaikaldekoan kako-zorrotzduna da; eta bekaldeko eskulekua borobil antza okertua.

Eskuarearen kirtenarekin ikusi dugun bezelaxe, emen ere oar dagigun, Oñatiko eskulangilleak, sega-kirtena egiterakoan, ongi eukitzen zuala kon-tuan erabili bear zuan baserritarraren soiñ-neurria. Gaikaldeko eldu-lekuak aren besazpiraiño iritxi bear zuan, eta bekaldeko eldu-lekuak berriz, segalariaren eskuraiño, besoa luzatuz gero.

Ikusten dugunez berdiñ-antzekoak dire segaren kirtena eta eskuarearena egiteko lan-era. Auxe soillik, sega-kirtena bukatzeko lijazko paperaz baliatzen zela.

Iñoiz-iñoiz egiten ba-zuan ere lanabes au Arantzazu auzoko baserriar batentzat, bere lanak etxean gelditzen zirela geienetan, baieztatu dezakegu. Bere baserriko bearkizunetarako gorde oi zituan.

«Soroandietan» ikusten ditugun exerlekuak, eta patxaratsuak direla esan dezakegu, Pedro Urzelay artzaiaren esku-azkarrari zor zaie. Exerleku guzti auek, era eta neurritz berdiñak dire.

Atzeko anka biak irurogeitazortzi zentimetro luze dire, ta aurrekoetan, berriz, neurri au ogeitaemezortzira jeixten da. Amar zear-zura daramatzi exerlekuak, onela bananduak: bat bizkaraldean; bestea burualdean –exerlekutik gaiñez dijoaztenak– eta bekoak bezela ezagutzen diren zortzi. Exerlekua, aue-tatik lauek egiten dute.

Txokon-antzekoa da exeri-lekua. Gaztain edo urritz zumitzez osatua, lau zear-zuretan josia dago. Berrogei zentimetro zabal da bere aurrekaldea, eta ogeitamabikoa atzekaldea. Aurretik-atzera ogeitamasei zentimetrokoa duzu.

«Soroandietako» artzai aren esku trebeetatik irten dire ere kaikua, apatza, zimitza eta perreta, baita malatxa eta txurka.

Esnea jeizteko erabilitako kaikuaren itxura txuntxur edo kono motz batena da. Apatzarena txuntxurdun ebakia, alde bakoitzean eldu-lekua duala. Gazta egiteko erabili oi zen. Bi ontzi auek, puzketa bakarraz eginak dire.

Zurezko zimitza edo zumitza ere gazta egiteko erabiltzen zen. Zimitza zubil-kara tankerakoa da. Barru-azpian zulo batzuek ditu gazura joan dedin. Antziñako zimitza zurezko uztai bat besterik ez zen, azpiari josten zena. Azpi auek, gaur-egunekoak bezela, ez dire besterik gurutzetutako bi oltxo fiñak baiño.

Urzelayen baserrian, gatzatua eta taloa egiteko orrearekin perreta edo perretia erabiltzen zuten. Zura puzketa batekoa eta txuntxur ebakiaren itxuraz, perreta, apatza txiki xamar bat da, bi kirtenekin. Neurri ezberdiñak ditu ontzi onek. Iru litrorentzat dena, bere azpiaren diametroa emezortzi zentimetro terdi da, aoan ogei eta goruntz amazpi terdi zentimetro.

Mamia-nastatzaillearen izena malatxa da. Egun erabiltzen dena burnizkoa da; baiñan zurezkoa izan oi zen antziñan.

Gazta egiten erabili duan zurezko bastidore bat da txurka. Apatzaren aoan gurutzetutako txurkan egoten zen zimitza.

Artzaiaren bizitzarekin ain lotuak dauden ontzi eta tresna auekin erabiltzen zituan langaiilluak, auek ziren: *trontza-zerra*, *tornua*, barreno txiki edo ginbeleta; kakoan bukatutako barrenoa edo *garbitzakixa* izenez ezaguna. Lan berean beste esku-langille batzuek erabilitakoen berdiña, noski. Baita aizkora; arotzen marrusketa eta konpasa; *belatxingia* –zurezko kirtena du langailu onek, arrautz-antzeko zati batean bukatzen den burni batean sartu eta barrundik zorrotz ebakia–; gubia edo *kubia*; arri-ondarra, kristala eta lija.



Juan Urzelay. Oñati, Arantzazu

Naiz kaikua, apatza edo zimitza egiteko, Arantzazu malkar auetan ain ugari den tilo edo *tilua* zura erabili oi zuan Pedro Urzelayek. Zura, trontzazerra batez ebakitzen zuan lenengoz, bear zen neurrian kaikua egiteko. Aurrearpegiko lana aizkoraz asten zen, gero, jarraian, arotz marrusketa erabiltzeko. Ondoren, torno gaiñean zura jarririk, ginbeleta batez txulo batzuak egiten zizkion. Au egiñik, zulo auek beste barreno edo *garbitzakixa* batekin, zura uztutzen zuan. Barrenatze au bukaturik, ondar-arria edo *arenarria* erabiltzen zuan. Azkenik, bai barrualdea ta kanpoaldea lija eta kristal batekin leuntzen zituan. Orain baiña, aurrera jarraitu aurretik, «Soroandietako» tornea iru makil besterik ez zela, adierazi dezagun. Lurrean, iruki bat osatuaz, makillak kate batez eldurik zeudenak, eta kate-ertzak erabiltzen zituan tornotxo baten antzera, esku-langilleak.

Kaikua egiterakoan ikus bezela, apatza egiteko, ontziak bear zuan kanpoaldea, aizkoraz lantzen zuan, gerogoz, arotz marrusketa erabilirik.

Egur-mokorra tornoan lotuz geroz, esku-langillearen lenen eginkizuna apatzaren uztutze-lana obekiago egiteko, *belatxingia* erabiltzen zuan Pedro Urzelayek.

Amabost litroko kaiku baten azpikalde diametroa ogeitabederatzi zentimetrokoa da, aoan ogeitamairu eta goi-bidez ogeitamabost. Litroko kaikuak goi-bidez amar zentimetro, aoaren borobilla amabost, azpikaldean amaika zentimetro arte gutxitzen zela.

Ogei litroko apatzak berrogei zentimetro ditu goi-bidez, berdiña da aoaren diametroa, eta azpiarenak ogeitamar.

Zimitzaren kanpoaldea ere aizkoraz eta marrusketat z lantzen zuan, eta bi-punttakoarekin marrastu aoaren diametroa.

Lenengoz, ontzi onen barrua lantzeko, barreno txikiarekin asiko zen zura zulatzen. Zulo au, erdian zegoana, gubia batez aunditzen zuan. Gerogoz, erabiliko zuan *belatxingia* eta, azkenik, kristala eta lija-papera.

Kaikua eta apatza zura-mokor batekoak diren bezela, zimitza zura zubil-kara tankerakoa eta bere azpikaldea, gorago adierazi dugun bezela, bi ol dire, josiak, zulo batzuek dituztela gazura ixuri dedin. Egiten zituan zimitzak, etxe-ko bearrak bete ondoren, Aranzazu baserrietarako ziren, baita Urbiako artzaiantzat. Oietako molde bakoitzagatik, neurriaren arabera, bitik iru pezetara kobratzen zuan. Kiloko gazta batentzat bear zen zimitza, amabi zentimetro bear zuan diametroak azpikaldean, eta aoan zentimetro bat geiago. Gora-bide, sei zentimetro.

Pedro Urzelayek, perreta edo perretia egiteko tilo zura erabiltzen zuan. Kanpoaldea tajutzen aizkora, marrusketa, kristala eta lija erabiltzen zituan. Barrualdean, konpasa edo bi-punttakoarekin egindako marrazkiaz baliaturik, zulo batzuek egin oi zituan berbiki batez. Au egiñik, barrenoa edo *garbitzakixa*, eta arria eta lijaz igurtziaz bukatu.

Perreta egintza txiki onen zati bat Gorbea eta Urbiako artzaietara joan oi zen.

Azkenekoz argitu dezagun, direlako kaikua, apatza, zimitza eta perreta ontzi auek, uztutze-lana egin ta bukaera eman aurretik, Urzelayek, pertza –kaldera– batean egosi eta, gero, baserriko ganbara edo *kamarian*, urte osoan legortzen zituala, *sikatu*, berak zion bezela.

Gorosti zura zeramakian esku-langille aren eskuetatik ateratzen zen malatxak. Zati bakarrekoa zen, ta bear zuan itxura ar zezan, legortzen uzten zuan ongi lotu ondoren. Legortze-aldi au bukaturik, tresnak zenbat beso bear, ainbat zulo egin oi zizkion eldulekuari. Malatxa aietako batek luzean berrogei-talau zentimetro ditu, eta oietatik amairu malatxak berak artzen zituan, eta besteak egiten dute kirtena.

Txurkak ez dire beti itxura-molde berdiñekoak izaten. Zoko-zuzenduna da, eta ba-dire bi, iru edo lau zur-xafla edo listoi geiagoz egindakoak. Beste batzuek, idazten ari naizela aurrean daukatena bezela, zur-zati bakarrekook dire, bi zulo banatzen direla barruan.

«Soroandietako» esku-langilleak, txurka lortzeko geienetan tilo zura erabiltzen zuan. Bere antolamena aizkorakadaz asten zen eta, ondoren, arzt-marrusketa erabiltzen zuan. Kristala eta lija, berriz, geroxeago. Erdiko zuloak ginbeleta batez lortu oi zituan. Txurkaren neurria onela utzi dezakegu: berrogei zentimetro terdi luze, ta zortzi zabalean. Bere zuloak, arrautz-tankerakoak, alde batetik amabi zentimetro eta bestetik bost.

Irule-esku-langillea bezela aipatuko dugu, oraintxe, Pedro Urzelay. Ardi-mozte lana loreillaren bigarren erdian eta ekainaren lenengo erdian egin oi zuan. Baiña, ontan, noizkotasun ontan, ba-dakigu eguraldiak agintzen duala, legor-giroa bear bai-du.

Guraizi edo artaxixa auen bekaldeko orria, beste orriarekin erdi-borobil den burnixafla batez elkartua dago, onek begi eta biurgailu lana egiten dualarik. Biurgailu onek errezten du tresnaren eginkizuna.

Artilla moztu ondoren, ltei-errekan garbitzen zuan. Bein legorturik, orraztu edo kardatu. Ein onetan bi paleta erabili oi zituan, bakoitza esku banatan ta alderantzira eragiñak. Paleta auen barrualdea, leen ta orain, burni-ziriz betea zijoan zepillo baten antzera.

Kardatze lan au exeririk egin oi zuan paleta bat ipiñirik bere belanean. Eta kardatzen zijoan bezela, illauna mataza txikietan biltzen zuan, onela ero-soago gerta zezaien urrengo eginkizunean. Matazei *amelutiak* esaten zion, eta *maatille* aria biltzekoari. Agiñe zurezkoa zen au, eta luze amabi zentimetro zituan, ta bere ertzetako diametroa zortzi zentimetroterdi.

Aria egiteko, esku-langilleak mataza bat artuko zuan ezkerreko eskuan, gero, jarraian, pixkanaka-pixkanaka luzatutako illauna, maatillaren kakoan

eusteko. Orduan, aipatutako maatille orreri eragin eta igitze azkar batean ipiñi. Eta maatilleri eragin-ala, esku-langilleak ille-zirrizta askatzen zijoan, ezker-eskuan zeukana esan dugun bezela, eta emen, bide batez, eskubiko eskuaren bi beatzak gidari egiten zutela ari biurtuko zen artilla.

Eginkizun au bukatuz gero, ari-mataza maatilletik ateratzen zuan. Arantzazuko irule honek, ari beltz edo ilunarekin berak erabiltzeko jerseya egin oi zuan, eta zuria edo argiarekin aurrentzako jersey eta galtzerdiak.

Labur-zurrean aipatu dugun irute era ez da bakarria izan, baiñan. Gizon onengan, beste zeetasunen artean, ardatza edo ez zuala ibiltzen, oartu gera. Antziñako irute-lanari ain lotua azaltzen zaigun ardatza.

Otxagabian ezagutu genuan irule bat, trebetasun osoaz erabiltzen zuana kiloa, ardatza eta maatille. Salazar Aranean *torcedor* izenaz ezagutzen dute maatille. Kilo-estalki au, izenez *murkila*, zureko uztai bat zen, ta emen ipintzen zen illaun mataza.

Izal'en, 1970 garren urtean amalau etxe zituan errixkan, ikusterik izan genuan, beste esku-lanetan gerta oi bezala, irute-lana arrunta izanagatik, leendik aipatu ditugunen aldean zeredozer aurreratuagoak zirela. Izaleko makina, urte batzuetan erabili gabea izanarren, etxeko asmakizun bat zen. Iruleak, bere oiñak arrapa zezakean pedal baten bitartez eragindako zurezko kurpillak, ardatza eragiñean ipintzen zuan. Egiz, oso arrunta zen antziñako kilo bat besterik ez zen.

«Soroandietako» sukaldea txikia eta bildua da. Sukalde-ekonomikaren oso gertu, laratza ez da galdu zen gauza bat. Ba-du eginkizun baliagarria. Bere kanpaiaren alasan, ba-dakusgu ainbat gauz beste gure baserri askotan ikusi ditugunen antzekoak. «Soroandietako» su onek, egur igarrez sutua *-albotikoak-*, ba-dirudi berotasun gehiago ematen duala, apaingarri bezala daukaten beste larazetan baiño.

Baserri ontako sukaldea, gure antziñaren irudi bizia, egokiena zaigu «Iru-ten ari nuzu» abestia entzuteko edo abesteko. Emen, «Soroandietan», ain ezaguna zaigun doiñuaz inguratutako bertsoak jatorrizko aberastasuna eta indarra artzen du.

«Iru-ten ari nuzu, kilua gerrian,  
ardura dudalarik nigarra begian».

Baiñan egiz, egun, aldien mende, baserri zaarraren amona izan ezik, aldiz-aldiz kiloa eta ardatza lanean jartzen ba-ditu ere, era ontan irutea galdu da, beroa eta bizia galdu dute. Erakustokietan eta museotan ikusteko tresna otzak dire.

Alabaiñan, Pedro Urzelayen eriotzak ez zuan «Soroandietara» ekarri esku-langintza erabat galtzea. Onen semea den Juan Urzelayengan, bere aitaren jarraitzaile zintzo bat arkitzen dugu. Erlegintzarako ardura aundia jarriaz,



artzaintzari ta nekazaritzari orduak lapurtuaz, erletegiak antolatzena eman dio. Eta esku-langintz onetan ere jarriko dugu arreta. Lenagotik, baiño, asiera edo astapen bezela, ernagarria deritzaigu erleetaz mintzatzea, axaletik bederenik.

## ERLEA

Antziñ-antziñatik gizona arduratu da erlegintzan, ta pizti auen emaitzaz baliatu. Ixurtzen duten ezko eta ezti az baliatu da, bai.

Au onela, ba-ditugu erleatzaz gaurkoak ez diren zeetasunak. Homero'k bezela, Aristoteles'ek eta baita Plinio'k, ez zituzten pizti auek zapuztu, eta Virgilio'k eskeiñi zizkien bere olerki goituenak.

Guregandik ain urruti ez daudenengandik ba-ditugu berriak erlearen zentzu argiaz, eta, bidebatez, erlegintzaz. Ez dire oraindik urte asko, euskal izkuntzalari trebea den Ixaak Lopez Mendizabal'ek eman zigula «Erleak: beren bizitza eta oiturak» liburua. Bere azterketa lanetan bizitza bat eskeiñi zuan Lopez Mendizabal'ek, asmatu zuan berriz ere liburuxka labur, trinkoa bezin zabala ematen.

Emilio M. Martinez Amador itzulpenez iritxi zaigun Eugenio Evrard egileak, «El mundo de las abejas» deritzan liburuan, onela irakur genezake: «Zomorroen mundu zabalean, ez digu iñork kondaira arrigarrigorik emango, erleak baiño: azkartasunari dagokionari buruz, zomorro au da izadiaren egin-tzarik aundiena; gizona bera ere, bere doiaekin ain arroturik egonagatik, apal-durik gelditzen da erlauntza baten barruko mundua aztertzen duanean».

Gutziz kilikagarria dela erlauntz baten bizitza zalantzarik ere ez dago. Erri txiki ortan nabarmen dago legea eta zuzentasuna. Badaezpadako ezer ez da egiten bere barruan. Erletegi edo erlauntza, «Soroandietan» *erleontzia* deritzaie, ongi tajututako elkarte bat da. Antxen, erregiña, langilleak eta *alperrak* bakoitzak bere lanaren emankizuna zuritu bear du, eta xuxenki egingo dute lan.

Ixaak Lopez Mendizabal'ek aipaturiko idazlan orretan adierazten duan bezala, erlauntzan ortxe daude erle langillea, garbitasuna bere gain artzen duana, eta etxe-zaindaria, eta etxea izan diteke zugaitz edo arkaitz baten utsunea, edo gizonak gaizkiago edo obekiago antolatutako biltokia. Erlauntzan ere egongo da, jan bilteta egin ondoren, bizitzeko lain proteinak daukan lore-autsa edo *polen* bere tokira karriatuko duana; ezti egiten duan erlea, eta erle-sendia ugaritzeko erregiñaren morroia egingo dena, onek arrautzak jartzen dituan. Etxe berean, langille ta erregiñaren ondoan erlemando edo arra egongo da, erri orren ama eta zuzendari dena umetarako ipintzeko.

Langilletasunaren, itxaropenaren ta garbitasunaren irudia duzu erlea. Erlea, ez ba-ditugu ere aztutzen beren artean zenbait gauzegatik izaten dituz-

ten burrukak, edo ezta alkarri lapurtzen diotelako edo erregiñaren gaixotasu-nagatik, zomorro elkartasun zalea da, erlauntzan daramaten bizitzak ongi adierazten digunez. Adierazi dezagun, baita ere, janariak ausnartu eta xeetu egiten dituan zomorroa dela.

Naiz erlegintzan arrotz edo ezjakiña denarentzat erle guztiak berdiñak izan, eginkizun ontan dabillen gizonak aixa-bereizten ditu erregiña, alperrak edo erlemandoak, eta langilleak, eme antzuak direnak auek bai-dire erlauntza osatzen duten erleetan geientsuenak.

Langilleak buruan antena bi ditu, bi begi osatuak eta iru begi xinpleak. Bere azkeneko anka pareak ba-ditu utsune edo sakeltxo bi, lorautsa karraitzeko.

Alperra da erlerik aundiarena. Langilleenak baiñan luzeagoak dire bere antenak. Bere begiak, oso aundiak, elkaturik dijoaz buru gaiñean.

Erregiñatzaz idazki polit bat ezagutzen dut, emen berritzeko gogoa damadana: «Bere gorputz luze ta liraiña, urre-orizko ankak eutsia, kobrezko lau erraztunez inguratutako sabela, milloika agindu-bizidunez betea».

Erlauntz bakoitzak bere erregiña du, bere errian bere parekorik utziko ez duana. Erregiña, goien adierazi dugun bezela, erlauntzaren ama da. Ama izateko garaiean, mendiak loreten direnean bereziki izan oi dena, egunero bi edo iru milla arrautz jartzen ditu erregiñak, eta eginkizun onetan eta lenago esan dugun bezela, erleen laguntza baliotsua artzen du, elikatzen bai-dute, zaindu eta apaindu.

Erregiñak, bere ondorengoa jaiotzeko unetan, erlauntza lagako du atzetik dituala erleen laurdenak edo irutatik batek, ez aurretik papoa eztaiz bete gabe. Eta zugaitz edo enbor baten zuloan babesturik, ziur aski beste erlauntz bat osatuko dute. «Adar batetik zintzilik eta lurra jo-arazteraiño dagoan erlepilloak, elduta eta erortzeko zorian dagoan igaliaren irudi ikusgarriaren antza du». Urzelay'ek esaten digunez, ortxe loreilla'ren azkenetatik dagonilla'ren azkenaldeko tarte orretan atera omen dire bere baserri inguruan erle-pilloak. Eta «Soroandietan» baserri inguruan gertatzen dela au esan dugu, kilometro asko ibilli bearrik ez bai-dugu izan ikusi aal izateko erleak ba-dakitela aldatzen, aurrera edo atzera, aipatutako egun oiek.

Erregiñ jaio-berriak geldituko dire erleontzien buru. Erregiñ naasi-gabeak, ez beti zenbaki berdiñez, ez dire alkarrekin egun askotan egongo: zortzi, amar edo amabi egun. Gero, beren artean burruka makatz baten ondoren, beren gogorkerian errespetatu ere egiten ez dutela beren geletan artean jaiotzeko dauden *etxekoandrei* edo erregiñari, eta indartsuena geldituko da ama eta erregiña bakarra bezala.

Erregiña iltzea gertatuko ba-litz, erleak erlauntza utzi, eta beste batzuek, arrotzak, sartu eta ezti gutzia eramango dute; ez baiñan gorderik arkitu duten lorautsa.

Erleak, erregiñak eta orobat alperrak eta langilleak, aberaskan jaiotzen dire –Arantzazun *panela* eta *abaua* deitzen diote–. Seialde-dunak dire gelak. Amuak edo alperrenak aundiagoak langilleenak baiño. Breska edo panelaren ertzean zabaldurik egoten dire *erregiñ-etxeak*.

Benetan azkartasunaren ta artearen agerkai bitxi bat da abaua. Adierazi dugu zulo guztiak neurri berdiñekoak ez direla, eta orain, esan dezagun, erlezaleak, argizaia ugariago lortzeko ezko-xafla bat ipintzen duala, breskaren bi alderdietan asiera bideak adierazirik, langilleen gelekin.

Onek laguntza aundia damaie erlei beren eginkizuna ongi bukatu dezaten.

«Soroandietan» esaten digutenez, erlauntza irikitzeko erak geienik asarrete omen ditu erleak. Eta ontaraiño iritxi geranez, ez dezagun aipa gabe utzi, erle batzuek daramaten mixtua, miztoa edo eztena. Onetzaz, Azkuek bildutako ipui batean zionez, San Pedro bera ere ozkatua izan omen zen.

Alperrak ez du eztenik, eta langillearena zuzena eta ortzaduna da. Garranga gogoratzen digu zerbaitetan. Pentsatu genezakean alderantziz gertatzen da, eztena sabelaren atzekalden dijoala, eta erabiliaz gero, bere burua zaintzeko eta erasotzeko izkillu au galtzen ba-du, eriotza datorkio.

Ezberdiña da erregiñaren eztena langillearenarengandik: erregiñarena kakotsu eta zelaisua. Zomorro onek ez dio erasotzen gizonari, baizik esan dugunez, agintea kendu nai lioken beste erregiñarekin, bere kidea denarekin.

Bere eztena dela-ta, erleak ipui sailla aberatsa egin du: «Erleak, ezta aurretik eta eztena atzetik». «Ertz biko izakia; gizonaren laguna batetik, bere etsaia bestetik». «Erlea, gozoa aurretik, minkorra atzekaldetik».

Mitologian ere erleak ba-duala bere tokia ez dezagun ixilik gorde. Dakigunez, Aristeok, Apolo eta Cirene ederraren seme zenak, argizaiatz eta eztiatz ongi baliatu zen. Eta esan ere esan da, erleak ezin ditezkeela ez erosi ez saldu diruarengatik. Ordez-trukak erabili bear direla beren salerosketarako.

«Soroandietako» etxeoandrea ongi gogoratzen denez, pizti auek sakaratuak omen ziren beren aurrekoentzat, beren breskaz egin oi zituztelako garbitokiko animak argitzeko kandelak. Au onela, sendian gertatu oi diren gertaera garrantzitsuenak esan oi zaizkie erlei, era bereziaz eta itz bereziak erabilirik etxejauna edo etxeoandrea baldin ba-zen.

Aaztu ez dezagun baiñan, etxeoandrea edo nagusiaren eriotzaz erlei itzegitea ez dela euskaldunena bakarrik izan. Alemania'n, Azkue'k dionez, erlauntzaren nagusi berriak onelako edo antzeko itzak erabiltzen omen zituan: «Erle, erle, ire jauna il da; bearrian, nerekin geldi zaitez orain».

## ERLAUNTZA

Erlegintzari dagokionean, aipamen berezia zor zaio erri txikietako apaizei. Eta onen alboan, erle-zainketan guztiz arduratutako baserritarra. Erlauntz bat edo beste dituan baserritarra.

Erlearenganako ardura onek erlauntzara garamazkiala eta kaleko gizona ere ez dela urruti ibilli, esan dezagun. Eta zomorro auen etxeokak, naiz basoak edo gizonak egiñak izan, iritzi batean sendotzen gaitu. Alegia, gure bizitzan eta batez ere baserritarrenean bere garrantzia izan duala.

Arantzazu'ri dagokionean, ba-dakigu orain dela urte gutxi arte baserri guztien eginkizuna zela erlegintza. Gaur, ekiñ au, baiñan, Frantziskotarren etxean eta «Azpilleta», «Bellotza», «Arrola», «Albitxuri» eta «Soroandieta» baserrietan egiten da.

Sendi oiturekin txit loturik «Soroandieta»-n zomorro onenganako ardura. Eta esan dezagun ere, itzez-itzko bide ontatik barrena, Juan Urzelay'ek badakiala noizkoa den bere jaiotetxeko lenen erlauntza. Bere aitonaaren aita izen zen Anton'engandik omen dator. Bete aurreko osaba au artzaia omen zen, ta artzaintzara omen zijoan Astalantegi basoan, Arantzazu bere auzo ontan, nabaitu zuanean pago baten zuloan berezko erlauntza bat. Orduan, erlean asarrea apaltzeko keaz baliatu omen zen, eta aizkoraz erlauntza bereganatu, eta bereala bere etxera eraman. Egun ontatik, ortxe-ortxe eundaberrogeitamar urte ezkeroztik, «Soroandieta» ez da erlauntzarik gabe egon. Gaurko esku-langille ta erle-zale onek esaten digunez, Frantzizko Anton bere aitona, orobat aitak, aipatzen dugun Pedro Urzelay'ek, ez dute baztertu etxerako ain emankor den eginkizun au. Eta berak, gaur zaintzen dituan bere berrogeitasei erlauntzekin bultzada ederra eman dio arlo oni.

Zeetasun ugariak ba-dakizki Juan Urzelayek erleen bizitzaz. Erlegintza benetan maite du, eta bide ontatik barna abitu da erlauntzak egiteko esku-langintzan. Esku-langille au geldi eta burutsu mintzatzen da, eta berak geien maite duan langintz ontaz mintzatzen denean itz argiak darabilzki, gai ontaz ongi jantzi gabe dagoanarentzat guztiz egokiak.

Ikusi dugunez, erlearen berezko bizilekua arkaitz edo zugaitz baten zuloa da, batez ere. Eta bere baserrian, «Soroandieta»-n ezagutu du enbor zulatu bat, bi aldetatik estalia zen berezko erlauntz bat.

Onelako erlauntz bat lortzeko esku-langillearen eginkizuna enbor egoki batetzaz jabetzea zen. Ondoren, etxekoren batek enborrai eltzen ziola, uztutzen joan zen enborra neurri egokian ipiñi arte. Ontarako, *kubixia*, *gubia* erabiltzen zuan, zurezko mazoaz edo burnizko gabiaz jota. Geroxeago, erleontziaren erdian, lau zulo egin oi zituan aizean lau aldetara, eta beroietan bi makil sartuko gurutzetuak geldituaz. Eusle edo bastidore au breskak eutsi ta sendotzeko zen, eta bi ere izan zitezkean –lau makillaz– enborraren neurriak onela eskatzen ba-zuan.

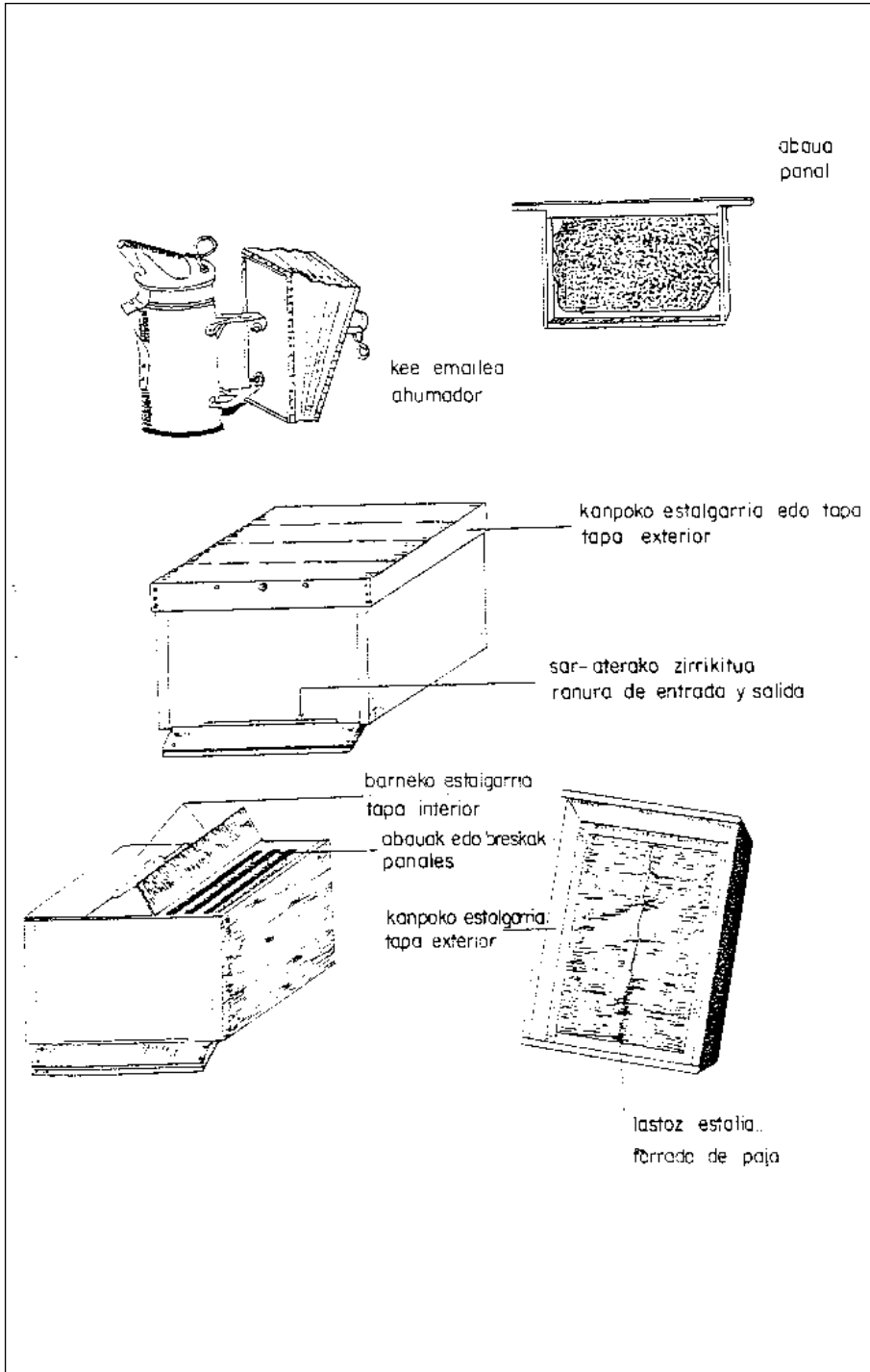

Gerogoz egingo ziran zurezko bi estalkiak, eta auek neurrian antolatzen aizkora eta zerra erabiltzen zituana. Estalki edo tapa auek enborrean zijoazten, indarrez estutuak. Atzekoa itxia zen, ta aurrekoak zirrikitu batzuek zituala erleak sartu-aterak egin zitzaiz. Eztia ateratzeko erlauntzaren atzekaldekoa askatzen zuan zotz edo labaiñ arrunta batez.

Erlauntz apal auen neurria ez zen beti berdiña; baiñan ortxe larogitamar zentimetro eta metroterdi bitartekoak ziren. Bere diametroa berdiñ izan zezazkean ogei zentimetro edo metro-erdi-bat, aundietan. Joan deneko ogeitazapi urte oetan bazterturik daude erlauntz auek «Soroandietan»; alabaiñan, baserriren baten inguruan ikusi aal dezazkegu.

Arantzazu'ko basetxe onen inguruan orain ikusten ditugun erle-ontziak, Juan Urzelayen esku-langintzaz egiñak dire. Bi estalgarri edo tapadun erlauntzak dire. Kanpokoa, beste guztiarengandik at dagoana, erlauntza babesteko tellatua dela esan genezake. Estalki onen barruak, danbor-ormak bezela, lastoz betia dago. Iru zulo ikusten dizkiogu aurrekaldean, ta beste ainbeste atzekaldean. Zulo auek, bere barruan burnizko oial bat daramate, beste zomorroak edo zerbait gauza arrotz bertan sar ez ditezen.

Erlauntzaren egizko estalkia dena, eta gaikaldean dagoana, iru orri besterik ez da, eta auetatik, larruzko bisagraz elkarturik, irikitzen dire alde biak.

Erlauntzaren aurrekaldeko ormak ogeitairu zentimetro luzeduna eta gorabide zentimetro bat doi-doi irixten den zirrikitua darama, erleak sar-aterak egin ditzaten. Zirrikitu onen azpikaldean ba-dakusgu malda edo koskatxo bat, lorautsaz, lore-kutsuaz edo uraz zamaturik datozenean geldi-unea egiteko erabiltzen dutena erleak.

Juan Urzelayek, erle-ontzia egiteko, lenengoz, oiñarri bezela, bi ol luzeak –zapatak– ipiñiko ditu. Gero, zapata auei iltzez josiaz, erleontziaren zola antolatzen du. Gerogoz, zapata oiei ere josiak, erleontziaren albo-aldeak lortzen ditu. Eta, ondoren, olen bidez beti, atze ta aurreko ormak altxatzen ditu.

Urzelayen erle-ontziak amar breska daramazki, goitik-beera, eta bakoitza bere zurezko marko barruan.

Breska orren marko gaiñean, ipiñiko du erlegizonak erle-langilleen gela moldea ezarriarik daukan ezko-txafla Gaiñ-beerako aldatatxoan erleak uzten dituztela etxetxo auek, bi aldetatik banatzen dire. Adierazten dugu onekin, erleak breskaren alde bietatik dagitela lan, ezkoa beeko ol-xafla edo listoitikan ortxe zentimetro batera gelditurik.

Kanpo aldeko estalkia edo tapa lortzeko, eta ba-dakigu ordekoa dala, lenengoz bere markoa egiten du, eta onen barruari ol-xafla edo listoi bat ipintzen dio, lau aldetatik eta goi-ertzetik bost-bat zentimetrora. Oltxo onen gaiñean dijoa lastoa, ume-aziketa garaiean erleontzian sortzen den ezetasuna zurgatzen duana, Urzelayek esaten digunez.



Juan Urzelay. Oñati, Arantzazu

Lastoa eta zapaia bitartean daude banandurik aipatu ditugun sei zuloak.

Gaikaldeko estalkiaren zabalerak berrogeitamar zentimetro ditu, luzeerak irurogei artzen ditu eta gorabideaz amalauera gutxitzen da. Erleontziaren kanpoaldeak neurri auetara makurtzen dira: gorabide berrogei zentimetro, luze berrogeitamabi eta berrogeitabost zabalean.

Erle-ontzi bat egiteko Urzelayek erabili tresnak auek besterik ez dire: Gibeleta edo barrenoa; burnizko eskaillua edo *eskuadra*; bi *serrotak* edo zerrak; mallukia; zepilloa edo marrusketa eta metroa.

Erlauntza, baiñan, aldaketa aroan dago. Eta gelditu gabeko alda-bear ontan, kristalezkoa ere sortu dela Réaumur baten idurimenari esker.

Era ontako erle-ontzi bi dakusgu Urzelayen erletegian. Beroien barrua bear bezela babesturik egon dedin, kristalezkoa bakarrik den aurrekaldekoa, bi orriduna da, bata bestearengandik bat edo bi zentimetroz tarteturik.



# Ezkioga

---

## ZURGIÑA. GURDIA, ZAZPI-ORTZA, AREA ETA GARRASTEA

Egun, dela bearrik edo buru-tarantulak emanik, edo baita ere bi gauz auek baten nabaitzen ditugulako, egia dena da gizakiaren bizitza zati bat ibilaldietan, motz edo luzeetan, baiñan ibilirrik dijoakigula. Eta, sarri, ibilaldi auek ez dabiltz urrun amets egin ditugun zenbait bide jakiñetatik. Eta, alarik, onek dakarki askotan urrutietako bazterrez jakitea, eta alboan ditugunak ez ezagutzea. Eta gure probintzi den Gipuzkoari ba-gagozkio, auen artean sartuko genuke Ezkioga erria, egun Ayuntamentu izenak dionez: Ezkioga-Itxaso.

Ezkioga, erri-zerrendan bosteun da berrogeitamar-bat biztanle dituana –beste zenbait baserri-errietan bezelaxe biztanleaz gutxitzen dijoana– oso zabalduzik ditu basetxeak. Auetako nekazari etxe batzuek –bost-sei-bat–, Azpeiti, Beasain ta Itxaso’ko beste zenbaitzuekin osatzen dute Matximenta auzo bakartia.

Baiñan Ezkiogako jendetzarik, antziñako eta geientsuana mendi biotzean dago, bidezabal nagusitik zerbait aldendua. Eta emendik dator, ain zuzen, askorentzat ezezaguna gertatzea.

Erri barruan daukagu, San Migel'en Agerpena, oroitarazten gaitun eleiza, parrokia. Bedar berdezko zelaitxo bat igarorik irixten gera bere atadira. Zokozuzen itxurazko enparantza onetan, irikitzen da ere, parrokiaren etxe zaarra bezin zaar den bere ate aztuna. Plateresko errataulaz jantzita dago Ezkiogako eleiza. Eta esan ere esango dugu, eleizaren barruan aixa sartzan direla gaur-egun dituan eleiztarrak.

Pelota-leku iriki baten ormak elizatik bertan altxatzen dire. Eta ez dator gaizki, kirolentzat egiña dagoan tokia, toka-lekuan biurtuta egotea. Laister jartzeko omen dire ere pelota-lekuaren alboan bola-toki bat. Bolo-joku onek, beti izan ditu emen jarraitzaille ta bolari onak, auen artean Ugarteburu anaiak, naiz-eta Itxason jaioak izan, Ezkiogan bizi bai dire anai bi.

Pelota-lekutik beraxeago-arkitzen da, garai batean Erriko Udaletxe edo Konzejua izan zena. Egun, Ayuntamentua, Itxaso erriarekin batu zen ezkeroztik, Ezkioga bertan dagoan santa Luzia ballaran dago.

Ezkiogako konzeju zaarra, bekaldeak eta bizitza batek osatzen dute. Bizitza, Jakintza Biltokirako erabiltzen da, eta bekaldea, berriz, *bar* apain bat biurturik dago, Anjel Idiakez sendiaren zuzendaritzapean.

Guk, esku-langille bat ba-delako egin diogu ikustaldia Anjel Idiakez'i. Eta eskulangille onen sukaldean agurtu dugu Juan Ayerbe erriko apaiza, eta gure aspaldiko adiskidea.

Ezkiogako «Pagoaga» baserrian jaio zen Idiakez. Berezko esku-langillea, iñun ikasi gabe dela baieztatu genezake.

Bere aroztegi apal ta lenengoa 1928 garren urtean iriki zuan. Bere jaiote-txetik gertu zegoan estalpe batean. Eta, 1962 garren urtetik, lantegi berri ta gaur-gaurkoa du, ta bertan ikusten dugu lanean bere seme batekin. Anduaga edo santa Luzia auzoan altxatzen da Idiakez-en lantegi au, bidezabaletik eunbat metrora ta Zumarraga aldera goazelarik eskubi-alde.

Ezkiotar esku-langille onen lenengo lanak soillik gurdia eta nekazari tresna batzuek zirela, esan genezake. Aipa dezagun, berrito ere, bere aintziñako lantegia estalpe soill bat zela; baiñan gure arteko esku-langille askotan gertatu denez, bere bezeroen baserriak berarentzat lan-toki biurtzen zituan.

Gaur emen ta biar an, batzuetan erosotasun geiagoz eta zenbaitetan exkaxagoekin, bere lantegi ibiltaria eskaratz anitzetan arkitzen zen.

Beste zenbait tokietan bezela, Ezkiogan ere, gurdia oia *gurdi-etxea* ize-nez ezagutzen da. Alkizi edo aritz zuraz egiña da pertika edo lantza. Eta bost metrotik bosteterdira luze ditu. Bere loditasun aundienak, erdi-aldean noski, amabi zentimetro dituala alde bakoitzeko. Bere atzekaldeak, alde batetik bederatzi zentimetro eta bestetik amar; eta, aurrekaldean, neurria, alde batetik zortzi ta zazpi bestetik.

Luzezkako bi zurek osatzen dute gurdi-etxea. Alde bakoitzean bat, *gurdi arasak* deituak. Eta. zear-zurak edo *barrak*, gurdia neurri arabera, izan ditezke zazpi, bederatzi edo amaika.

Gurdi-arasak aritz, alkizi edo lizar zurezkoak dire. Beren luzeera bi metrotik bi metro ogeitamar zentimetrora irixten dire. Gurdi-aras auen loditasunak, erdia aldean, amaika zentimetro alde batetik eta zazpi bestetik. Ertzean, gutxiti egiten dire, alde batetik zazpi izanik eta bestetik bosteterdi.

Zear-zurak edo *barrak* ere, alkizi, lizar edo aritzezkoak izan oi dire. Zear-zura edo *barra* auek, gurdi-etxetik zentimetro biz irtetzen dire, ta larogeitama-bost zentimetro dituzte luze. Loditasuna, berriz, erdian, alde batetik zazpi zentimetro eta bestetik biterdi edo iru zentimetro, eta muturretan bost alde batetik eta bestetik biterditik irura zentimetrotik gora ez dire.

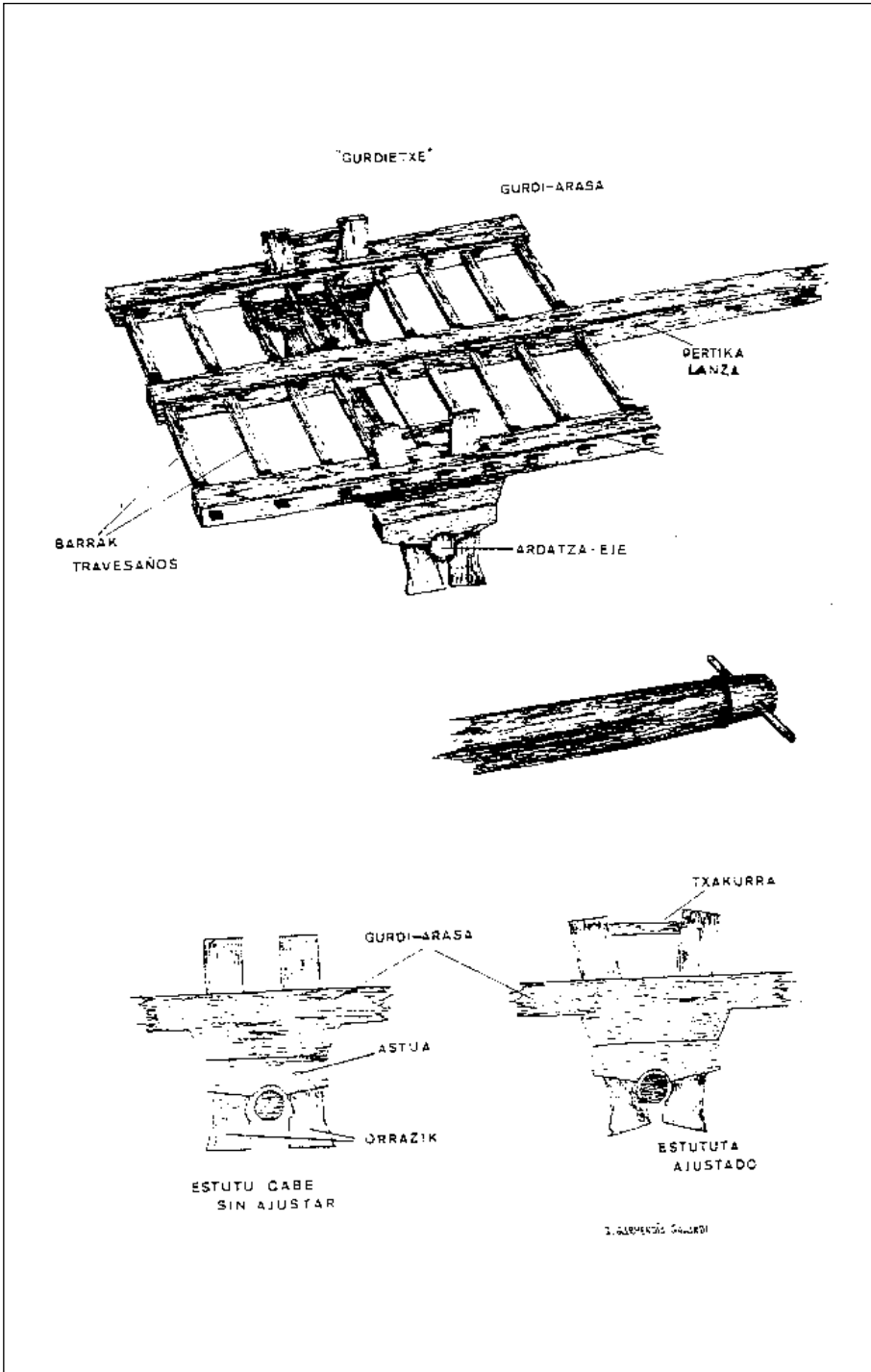

Bi makillak edo *ezpateak* zuzenak dire. Bat atzekaldean dijoo eta bestea gurdiaren aurrekaldean. Ortxe metro bat eta amabost zentimetro luze, ta lodiz alde batetik zortzi eta bestetik iru zentimetro izan oi dire bere neurriak.

*Ezpatea* edo makil batetik bestea irixten da *gurdi-gañekoa*, bi metro terditik bi metro ta irurogei zentimetrora irixten den aga. «Gurdigañeko» onen aurrekaldeak zulo bat dauka *ezpatea* edo makila sartzen dena, eta atzekaldea kakotua dauka. Baiñan eskulangilleak ez du kontuan artu zuraren itxura au. Bere erosotasunerako, aga au zuzen utzi eta makila edo *ezpateari* lotuta erabiltzen du.

Pagozkoa da ardatza. Metro ta ogeitamar zentimetrokoa da bere luzea, eta borobiltasun aundiena, *gurdi-etxea* babesten den leku artantxe, ogeitamabost berrogei zentimetrora irixten da. Ardatzaren borobiltasuna, erdian, ortxe ogeitamar ogeitamabost zentimetrora izante du. Bere muturrak, kurpillan sarzekoak, txuntxur motz baten itxura dute; kurpillaren kanpotik zortzi zentimetro alde bakoitzetik, eta kurpil barrundik amar alde bakoitzetik.

*Astuak* deritzan pagozko bi zurez eusten da *gurdi-etxea* ardatzarekin. Dagokion marrazkian ikusi dezazutekenez, ardatza tinkatzeko bealdeko erdialdean ebaki bat darama, oboerdi itxuran.

*Arasak* eta *astuak* bakoitzak zulo bi dituzte. Ta bertan sar oi dire *orraziak*. Pago zurezkoak, metro-erdi bat luze, amar zentimetro zabalean ta biterdi dute lodiz. *Orrazi* bakoitzaren erdi-borobil den sargaillua eta *astuak* daukan itxura berdiñeko ebaketak, izango dire ardatza eusten dutenak. Baiñan, bear bezelako utsitasuna lortu dezan, *arasa* bakoitzaren gaiñetik zur puzketa bat sartzen da –*txakurra* du izena– eta pintza antzera lan egiten duten *orraziaren* gaikaldea banandurik geroz, beste aldetik itxi arazten ditu auek. *Txakurrak*, *orraziak* eta *astuak* izenez ezagutzen diren zura zatiak osatzen dute gurdiaren ardatz-zurgua.

Idiakez gurdigillearen esku ez zegoan kurpilla egitea. Eginkizun au bere erritarra den Iturbe'k egingo zuan bere sutokian.

Anjel Idiakezek iru egun bear zituan gurdi bat bukatzeko. Egun, ordea, lanketa au guztiz utzita dauka. Doi-doi arkituko duzu gaurko egunian gurdi berri bat eskatzen duan baserritarrik. Geienek, lengo zaarraz baliatu nai dute, sarriegi jotzen bai-dute beren baserria azkenetan dagoala.

Esku-langille onek aspaldian egindako lanabes bat arkitu dugu bere aroztegi zaarrear. *Zazpi-ortza*, *besabea*, *besagea* edo, Anzuolan deitzen dioten bezela, *burdin area* bat da. Egun, Ezkiogan erabiltzen ez bada ere, bereziki artoa, arbia eta patata ereiteko erabiltzen zen.

*Zazpi-ortza* aritz edo lizar zuraz egin oi da. Bi metro da irurogeitamabost zentimetroko pertika darama. Bere aurrekaldetik, *alboak* deritzaten egur bi jaiotzen dire, metro bat luzekoak, berrogeitamabost zentimetroko tartea arrapatzen dutenak euren muturretan. Ortxe *alboak* diren oien erditik sortzen dire, oker eta gaikalderuntz, bi eskuleku edo kirtenak. Esku-leku oiek, *alboak* deritzatenetan babesten dire, armazoi baten oiñak direla bide.

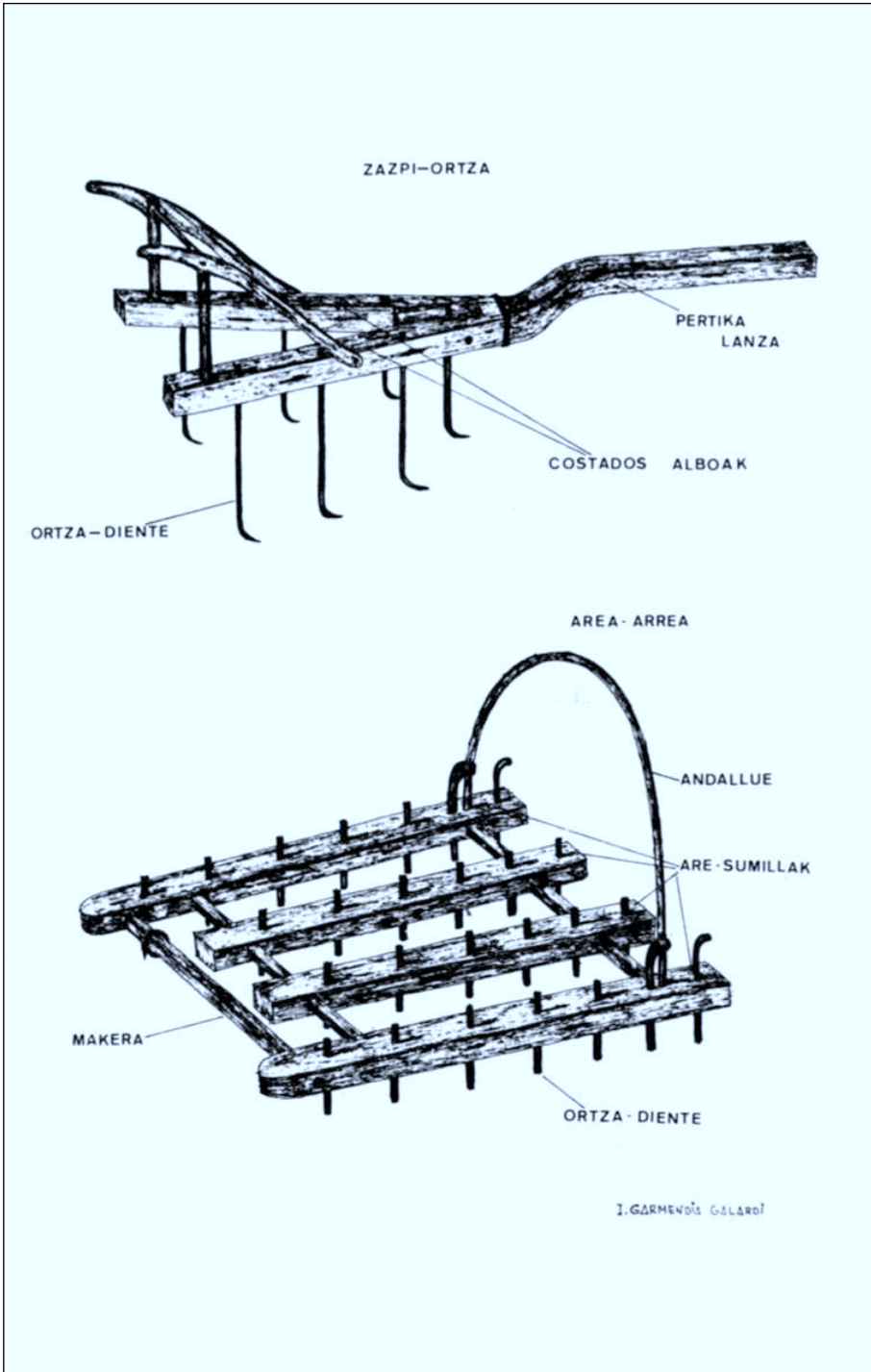

Zazpi-ortz auek burnizkoak dire, eta mutur kakodunak aurrekalderuntz. Ortz bakoitzak, geienetan, ogeitamar-bat zentimetro izan oi ditu, baiñan berrogeira ere iritxi ditezke. Lantza edo pertikan dijoa bat, eta saiets edo albo bakoitzean iru.

*Zazpi-ortza* antolatzeko, aizkorarekin zura laurdenduaz asiko da. Zura au, gero, aizkora berarekin, kenduketa ta landuketa egingo. Marrusketa batez emango zion azken bukaera. Burnizko uztai eta tornillo batez gelditzen dire lotuak alboak pertikarekin. Pertikarekin loturik gelditutako toki onetantxe, alboak zerbaitez meetuak dijoaz.

Eldu-lekua egiteko, Idiakezek aizkora, garlopa eta barrenoa erabiltzen zituan. Barrenoa edo taatuluarekin egiten zituan ere zuloak eta emen, gerogo, errementariak ortzak sartuko zizkion.

Ikusi dugunez, Anjel Idiakezek landutako lanabes onek zazpi-ortza ditu; baiñan bere antzekoak errez arki ditezke, bai bost-ortzakoak, baita zortzi-ortzakoak.

## Area

Lanabes au, aritz edo lizarrezkoa, gaur aunitz aaztuta egonagatik, erabilia izandu da lurra ereintzarako gertatzeko. Ezkiogako esku-langilleak eginda-koak lau egur daramazki, luzezka, *are-sumillak* izena dutenak. Lau egurrok bi zear-zuraz loturik daude. Metroa duten kanpo-aldeko *are-sumillak*, barrualde-koak larogeitabost zentimetro.

Lanabes onen atzekaldeko zabalera irurogeitamalau zentimetrokoa da, ta aurrekaldekoak gutxiago, irurogeitalau. Aurrekaldeko muturrak aga batez loturik dijoaz. Aga onek *makera* du izena, ta emen, burnizko uztai batez, lotzen da katea.

Atzekaldeko zear-zuraren bost zentimetrora, ta kanpoaldeko «are-sumil» batetik bestera, zurezko arku bat darama, eldu-tokia ain zuzen. *Andallue* deritzan eldu-leku au gaztain zurezkoa da, ta bere oiñak dagozkion ortzaz sendotuak dijoaz.

Ezkiogako *areak* edo *arreak* ogeitasei ortz ditu; amalau kanpo-aldeko *are-sumilletan* eta amabi besteetan, barnekoetan. Baiñan ez da beti onela. Ortzan zenbakiak lanabes batetik bestera aldatzen dire.

Aizkoraz, zepilloaz edo garlopaz antolatzen zituan Idiakezek *are-zumillak*. Taratalu batez egin ditu zuloak ortzantzat eta eldu-lekuarentzat. Geroxeago ipiniko zion *makera* eta, azkenik, eldu-lekua edo *andallue*. *Zazpi-ortzarekin* egin oi zuan bezela, *area* edo- *arrearen* ortzak ere errementariak ezartzen zizkion.

## Garrastea

*Garrasta* edo *garrastea* esparrago ixkillara bat da, eta ain bakuna izanik ere oso ikusgarria eta egokia. *Garrasta* ontan, geienik arritzen zaituna bere azpia da, edozein lurretan egoki datorrena. Entzun aal izan dugunez, eta ozta-ozta artzen dugu berri au, gure artean Ezkioga'n datza ixkillara onen sorkera. Dirudinez «Garayon» baserriko etxejaunaren azkartasunari zor zaio bera egi-tea. Guk, «Igartu-beiti» baserrin ikusi dugu lenengo *garrasta*. Eundaka urte di-tuan zurezko aga batean etzanda ikusten dugu.

Makalezko ardatza darama *garrastak*. Alkizikoak dire bere ozka edo mail-lak. Eta onen ertzetan josirik ipintzen zaizkio gomazko zirrindara txiki batzuek, onela bertatik igotzen dena irristatu ez dedin.

Mugimendua errezteko, ardatza, azpia denaren zear-zuran daukan zuloan sartzen da, eta tornillo baten bidez josirik gelditu. Zear-zurak ba-ditu beste zulo borobil bi, alde bakoitzean bat, eta zulo oietan itsatsirik geldituko dire egurrezko anka biak, muturrean zorrostuak, lurrean sartzeko eta onela *garrastari* ongi eutsiaz.

Bata bestearengandik ogeitamar zentimetrora itsasten dire maillak. Eta ardatzaren alde bakoitzetik amasei zentimetro irtengo.

Baiñan *garrasta* guztiak ez dire neurri berdiñekoak. Ba-dire bi metro terdi-koak, eta «Igartu-beiti» baserrin onelako iru ixkillara dituztelarik, bat ba-dute zazpi metrokoa.

Legortutako zuraz baliatzen da esku-langillea *garrasta* egiteko. Egin nai duan ixkillaren neurriko makal bat aukeratuko du lenengoz. Enborra izango da ardatza, ongi dakigunez. Arotz zepilloaz eta aizkoraz moldatzen ditu mailla-diak. Eta, malladiak sartzeko enborraren zuloak taatuluz egingo ditu.

*Garrastaren* azpia ba-diteke alkizi edo-ta gaztaiñezkoa izatea. Bere erdiko zuloa, ardatzaren beeko muturra sarturik joan bear duana, elipsoidal edo arrautz-antzekoa da. Au lortzeko, esku-langilleak *berbikiña* erabiliko du lenda-bizi eta, gero, formaia, *ezten-melarra* edo *ezten-medarra*.

Zugaitzaren aldetik goituena ta txarrena baserritarraren eskutik gertu gel-ditzen da *garrasta* bitarteko duala. Ixkillara ikusgarri au, arrunta izanarren, asmamen faltarik ez du. *Garrasta*, esan bai-dugu edozein lurretan ongi dato-rrela, txit egokia billakatzen da igaliak eskuratzeko. Eta ezbear asko, eriotzak ere, bera erabiltzeaz izan ez dirala, zalantzarik ez dugu.

Zorionez, ba-dirudi gure baserrietan gero eta geiago erabiltzen dela *garrasta*. *Garrasta* onek baserri guztietan egon bear luke, garestia ez denez gaiñera oso probetxugarria delako.

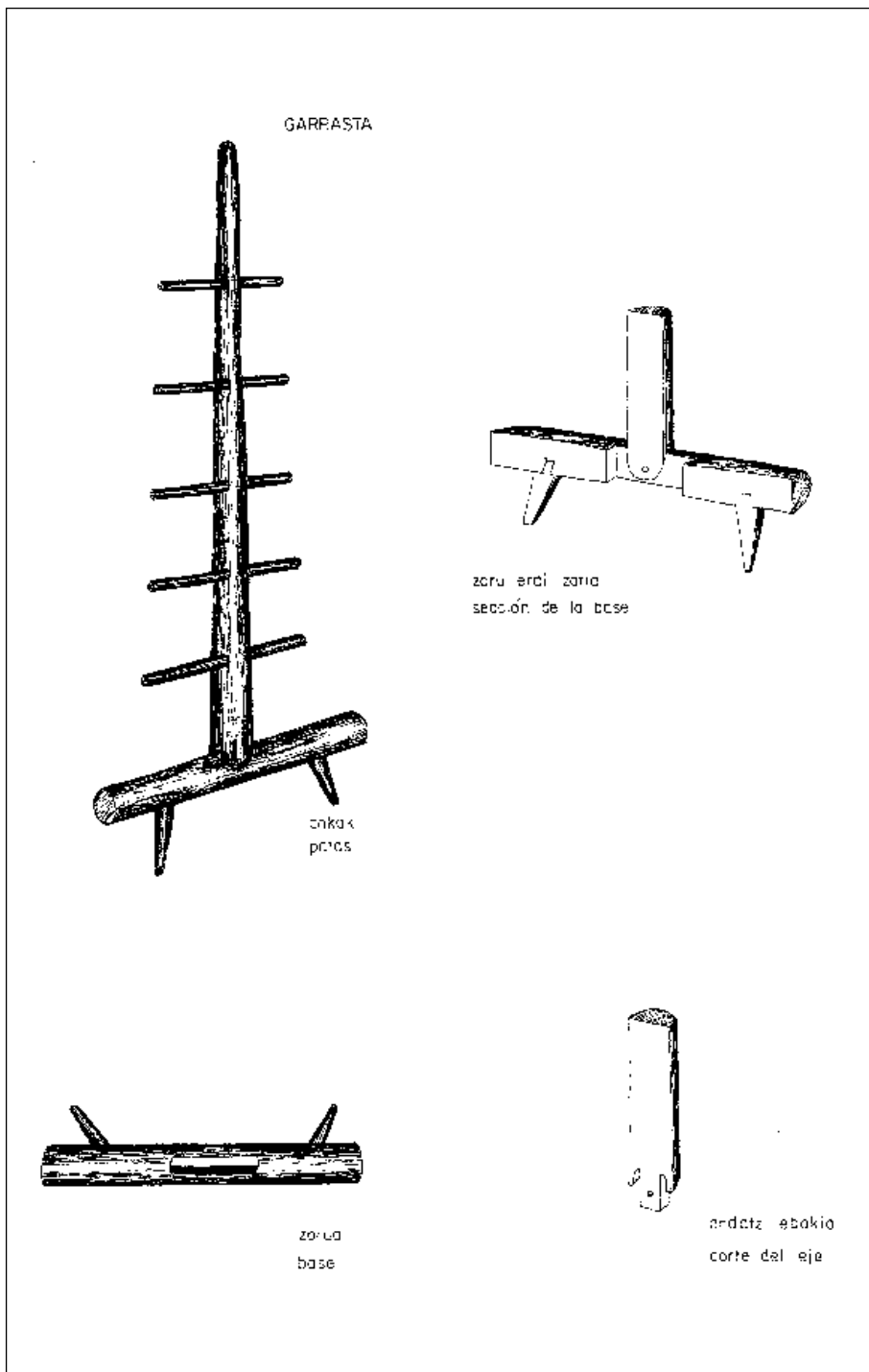



## **SUTEGIA. GURDI KURPILLAREN UZTAIA ETA LLAMAK, ZAZPI-ORTZA ETA AREAN ORTZAK, LAIA ETA AIZKORAREN LANGINTZA**

Garaiz esana dugu baserriko gurdiaren kurpilla eta nekazarien zenbait lanabesen ortzak, erriko errementeriaren esku gelditzen zirela.

Santa Luzia edo Anduaga auzoan arkitzen da Ezkioga-Itxaso'ko sutegia. Bidezabaletik beraxeago eta alboan dagoan «Mitxenea» etxean altxatzen da.

Joxe ta Agustin Iturbe anaiak azaltzen dire esku-langintz ontako nagusi bezela. Baiñan esku-langille artetsu edo trebe auen sorrera, aitona zuten Juan Migel Berasategi'n finkatzen da

1856 garren urtean jaio zen Juan Migel Berasategi, Ezkioga'ko «Mitxenea» etxean, ta bere langintza Zegama'n ikasi zuan, ziur asko

Zabaleta'ren burdin-olan. Bere ikasketari buruz bere biloba bat jarduntzen zaigunez, Ezkioga'tik astelenetan goizian-goiz irtetzen omen zen, larunbat illunabarrean osterata etxeratzeko. Erri ontara zegoan bidea, oiñez egiten omen zuan Ormaiztegi ta Segura'tik barrena.

1878 garren urtean iriki zuan bere lantegia Ezkioga'n. Eta bere eriotza 1919 garren urtean gertatu zelarik, bere suia, Karlos Iturbe, azalduko zen irabazpide ontan buru. Baiñan aurrera jarraitu baiño lenago, esan bear dugu Juan Migel'en seme batek, izenez Joxe Mari, Donostia'n izan zuala bere sutegia; eta beste batek, Patxi Berasategi'k, Zumarraga'n ipiñi bere lantegia, eta emen, orain dela gutxi arte, bere seme Joxe, Bixente ta Fidel'ek jarraituko zutela sutegiarekin eta, baita ere aizkoragintzan.

Bedayotarra genuan Karlos Iturbe. Naparroa'ko mugan dagoan Tolosa auzo urrutiko «Zugasti» baserrian jaioa. Iturbe, asiera batean, perratzaillea izan zen, Pedro Errekalde'rekin Gipuzkoa'ko uriburu izan zen Tolosa'n ikasia. Aurrerago Juan Migel Berasategi'ren alabarekin ezkonduko zen, ta bere aitagi-arrebaren ogibidea ikasiz geroz eman zion, leen esan dugunez, ezkiotar sutegia aurrera eramateari.

1927 garrenean Iturbe illik, bere alarguna ezkontz bigarrena Meltxor Labarza'rekin egin zuan, au da, lenengo senarraren anai-ordekoarekin. Labarza errementaria izan zen ere. 1969 garren urtean il zen arteraiño, aipatu dugun Karlos Iturbe'ren semeekin, Joxe ta Agustin Iturbe'rekin, lan egin zuan.

Antziñako burdiñ-ol arek ba-zituan bere sutegia eta, Ezkioga'n ere, txingurea edo jungurea esaten zaiona. Egurrikatza erabilli oi da sutegian. Eta astiro-astiro erretzen dalako, egurrikatz au gaztain-egurrez egiña baldin bada, obe.

Gurdi kurpillaren ortza, kurpil-xafla edo uztaia egiteko, «Mitxenea» sutegiko esku-langilleak ogeitamar milimetro zabal eta ogeitabost lodiko burni-barrak



Iturbe anaien ola. Ezkio

artzen zituzten. Bear zuan luzeera, bi metro ta irurogeita' bost zentimetroan, ebagailu batekin moztuta lortzen zuan. Gero, bear zuan itxura ar zezan, tolesgailu edo dobladora batez. Tolesgailu onek altzairuzko iru alper-embor zera-mazkian. Saietsean bi, ta auengandik zerbait goraxeago beste nagusi bat, bi esku-langilleen eskuz eragiña, palanka baten bidez. Saietsetako kurpil- bien gaindik eta erdikoaren azpitik igarotzen zen burnizko barra.

Kurpil-xafla orren itxura lorturik, bere muturrak berotu egiten ziren, gero goritu eta txingurean, gabiaren kolpeaz lantzeko. Kurpilxafla edo ortza oni, eskuzko zulagaillu batez amazapi zulo egiten zitzaizkion, sutegi berean antolatutako beste ainbeste iltzez kurpillaren zurarekin josirik geldi zitezten.

Gurdiaren kurpil orrek iru ol daramazki, aritz edo zumarrezkoak, kurpil-xafla neurriaren araberan. Erdikoak ba-zituan erdi-parean amar zentimetro lodi eta sei ertzetan. Bazuan ere laukidun zulo bat, gurdiaren ardatzarentzat. Ezkiogako «Bizinaitegi» baserriko Etxezarretatarrak eta Urretxuko Gaspar Gabilondok egin oi zuten ol auen ipini-eginkizuna.

Llamak zeritzan beste zortzi burni-zirrindaraz indartuta gelditzen zen arotz oien egiña. Lau llama zituan alde bakoitzean, irurogeitabost zentimetro luze-koak; zabalean ogeitamabost milimetro eta lodiz bi terdikoak. Burni-xaflaren ondoan zijoazten zirrindara kakodun auek. Beroturik geroz lortzen zuan esku-langilleak itxura au. Berrogeitamarr errematxe edo iltze-zapalez josirik gelditzen ziren llamak.

Kurpillak ere ba-zituzten, sendogarritzarako, beste lau llama zuzen –alde bakoitzean bi–, larogeitabi zentimetro luze, ogeitamabost milimetro zabal eta bost milimetro lodiz. Ardatz zuloaren aldamen bietara gelditzen ziren zirrindara auek. Era ontan, zuloa llama zuzenekin sendotuta gelditzen zen zearkatuak eta errematxatuak beste bi burni-xaflaz luzean ogei zentimetro zutenak, zabalean ogeitamabost milimetro eta lodiz bost milimetro.

Sutegi ontan lau metro luzeko, eta lodiz emezortzi milimetro alde bakoitzeko burniak jasotzen zituzten, *zazpi-ortza*, *area* edo *arrearen* ortzak antolatzen.

Esku-langillearen lenen eginkizuna txingurea gaiñean burnia mozte zen, ebagailu baten bidez ogeitabost zentimetroko zatietan utzirik. Gero, matxarda baten bitartez, sutegian jartzen ziren zati auek, eta jarraiean txingurara. Txinguran, bi esku-langilleak, batek porra edo gabiarekin eta mailluarekin besteak, burni zatia bost zentimetro geiago luzatzen zuten muturra zorrotzurik utzirik. Onela, errementariak bukatuak zeukan ortza zuzena; baiñan borobiltasunezko bukaera, txinguran ematen zion bere itxura mallukatze luze baten ondoren. Bi esku-langilleen esku gelditzen ere eginkizun au. Area tiratzeko uztaia txingurean edo jungurean egin oi zuten.

Esan dezagun, azkenik beroan egiten zela zurezko armazoiaren ortzak ipintzea. Egun, oso soillik egiten direlako lanabes auek, esku-langilleen eginkizuna ez da besterik ortz auetako baten muturra zorroztea baiño.

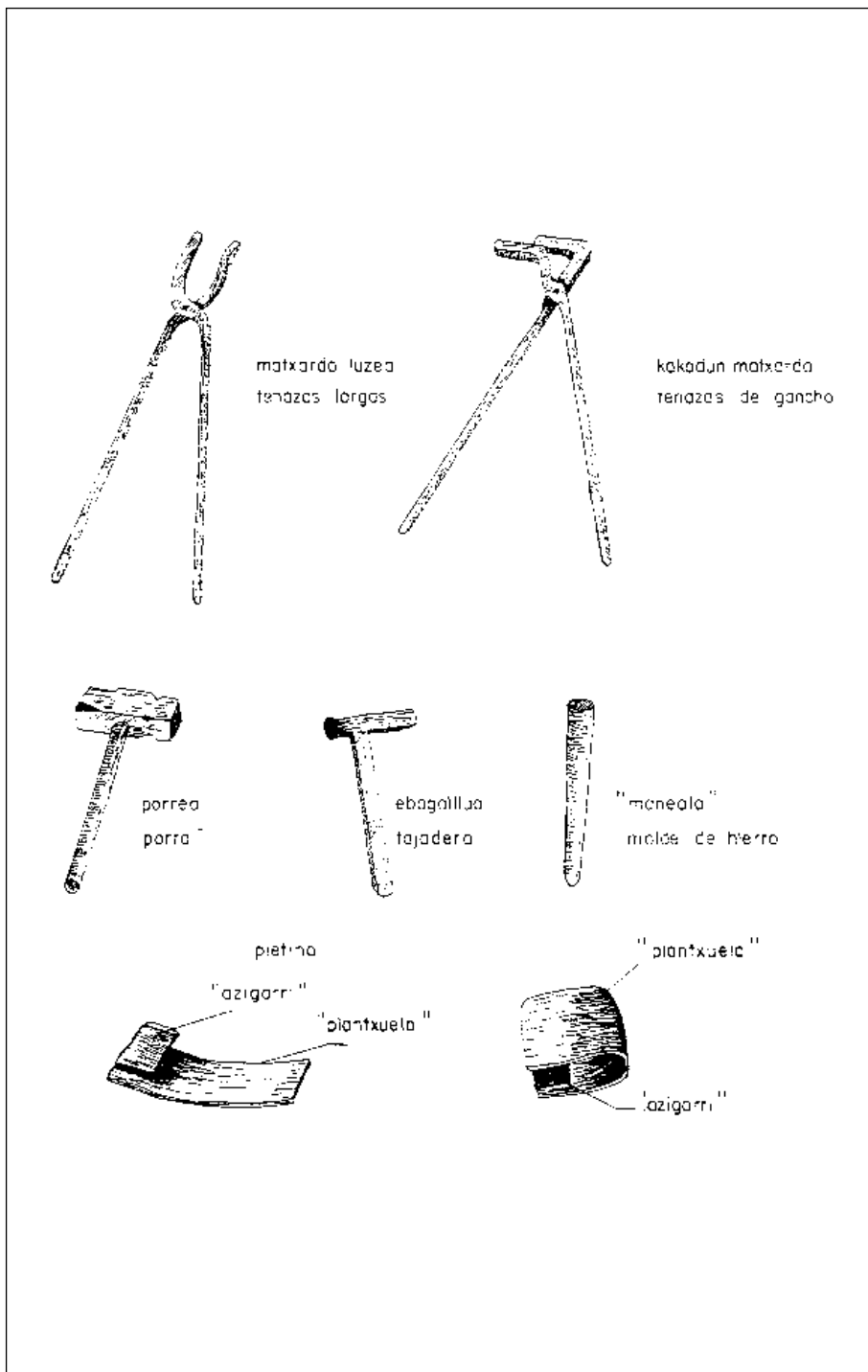

«Mitxenea» lantegi zar ontatik laia ere atera izan da. Lanabes onen antziña egiztatzeko ba-ditugu ainbat aipamen ta agerpen. «Itxuraz, abereak lorrean jarri aurretikoa da laia», dio Aranzadik<sup>1</sup>. «Gaurko euskaldunen lurrean garia erein aurretik, lurra landu egin bear da; «nabasaia» igaro ta laiaz sakondu»<sup>2</sup>. Eta G. de Humboldt'engandik auxe ateratzen dugu: «Euskalerrian nekazaritzak menderatu bear duan oztoporik andiena lurraren gogortasuna eta trinkotasuna da. Onegatik lantzen dute bein da berriz, ontarako lanabes oso bereziaz baliatzen direlarik. Guzti auetan laia da bereziena». Gero, lanabesaren zeetasunak ematen ditu, baita erabiltzeko era<sup>3</sup>.

Baiñan argitu dezagun, ezkiotar sutegian landu den laiaren ezberdiña ere gure artean erabilli izan dela. Au, eldugaillu luzeagokoa eta ortz motz eta zabalekoa da. Borunda'tik Aoiz'era, Erronkarin eta Aragoi mugan erabiltzen diren laiak dituzu<sup>4</sup>.

Laia onen adierazgarri bezela, Aranzadik aipatzen du: «Dima'n san Isidro erabiltzen duana, baita Elorrioko San Agustin eleizakoa. Beasaingoak esku batean lai bat dauka eta bestean otamatxeta»<sup>5</sup>.

Elorrioko eleizan dagoan Santuaren irudia ezagutzen dugu. Zuraz egin-dako ozka-lan bat da, eta lanabesak ortz motzak ditu. Baiñan Beasainen ez dugu arkitu etnologo ospetsuak aipatzen duan laia. Eleiz ontako san Isidro esku batean atxurra darama, oi denez mutur batean baiñan bestean ortzbi-koa –ozpikoa–; eta beste eskuan akullua eta itaia dauzka. Aranzadik aipatzen duan *otamatxeta*, txillarra ebakitzeko izan ditekenea.

Caro Barojak ere oroiz-arazten digu Zubieta errixkaren eleizan, san Isidoren irudia dagoan jarlekuan, arkitzen dela ozka-lan bat nekazari bat azaltzen dena, eta beste gauzen artean lai bi, zabal eta motxak dituana<sup>6</sup>.

Juan San Martin'engandik datorkigu ere berria. Gipuzkoako Plaentxiko san Andres eleizatxoan ikus ditekela san Isidro bat lai eta itai bat dauzkana. Oi duan jakinduriz azaltzen digu Juan San Martinek ozka-lanaren zeetasun oro. Eta laiari buruz adierazten digu gaur-egunotan ortz luzekoa izanagatik, bere aurretik izan zen lanabesa ortza motzagoak izan zitzezkeala<sup>7</sup>.

---

1. Telesforo de Aranzadi: *RIEV*, 4 en liburua, 1910 urtean, 218 orrialdea.

2. Juan Antonio de Mogel: *Peru Abarka*, 1970 garrenean argitaratua, 102 orrialdea.

3. G. de Humboldt: *RIEV*, 15en liburua, 1924 urtean, 127 orrialdea.

4. Julio Caro Baroja: *Los Vascos*, 1958 urtean, 176 orrialdean.

5. Telesforo de Aranzadi: *V Congreso de Estudios Vascos-Arte Popular Vasco – Vergara*, 1930-1934garrenean argitaratua–, 26 orrian.

6. Julio Caro Baroja: *La vida rural en Vera de Bidasoa*, 1944garrenean argitaratua, 52 orrialdean.

7. Juan San Martín: *BSVAP*, XXVIII urtean, 1972, 4en kuaderno, 593-596 orrialdeak.

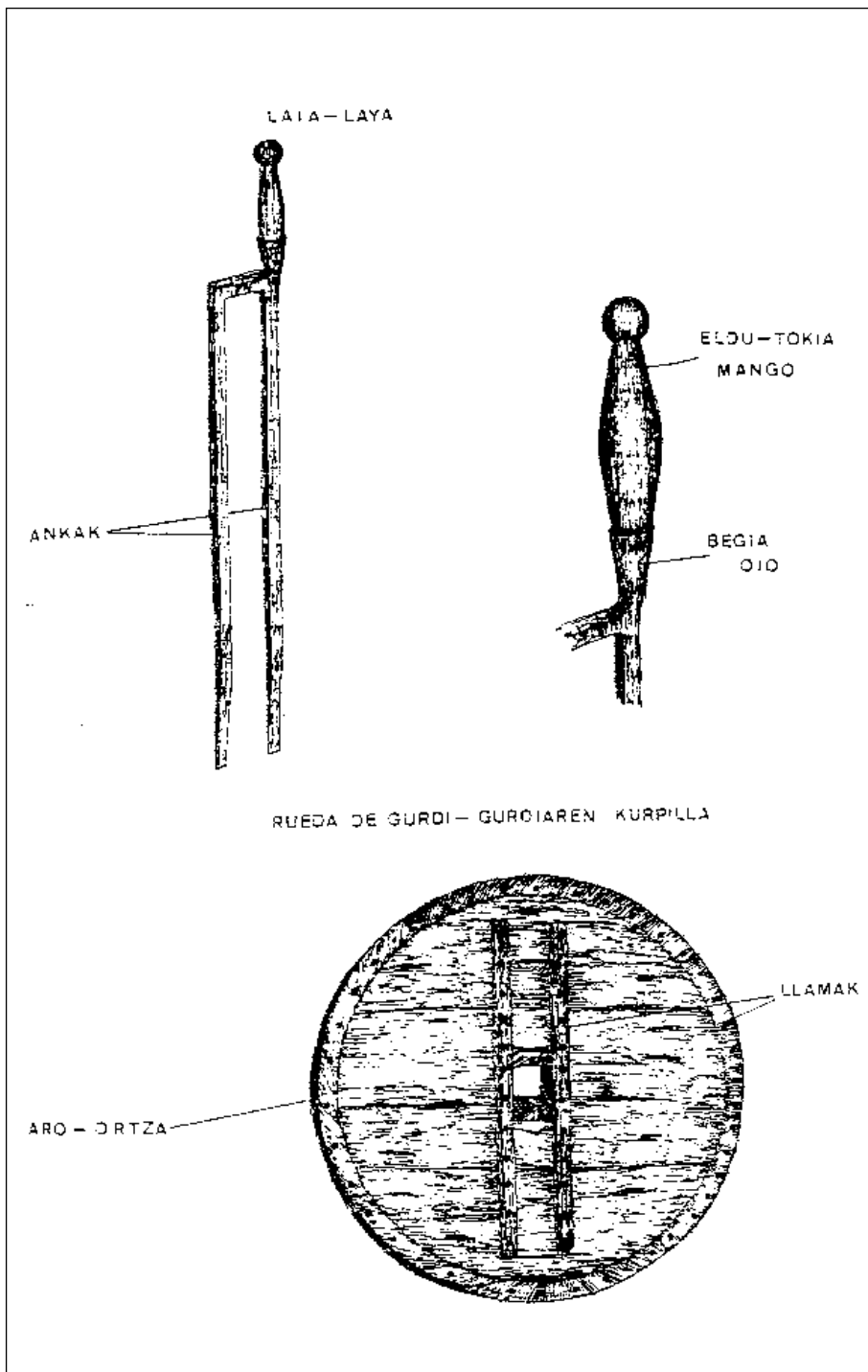

Gonzalo Manso Zuñiga, arduradun marrazkiaz apaintzen dualarik bere idaz-lana, bi laia motaz luze mintzatzen zaigu. Bere begiak aren aldaketan ipintzen ditu, eta Pizarro aurretik Peru batean erabiltzen zen laia gogoratzen digu. Amerikar laia au ortz bakarrekoa zen, ta zurezkoa<sup>8</sup>.

Gure lenengo bidera ostera joanik, Ezkiogako sutegira eramango gaitu. Bi burni puzketazkoa da laia–altzairuzkoak ere izan ditezke eta gorituta dijoaz. Bietako bat gaikalde azkenean irikitzen da, egurrezko kirten motxa sarturik joango den begia osaturik, eta iltze batekin josia geldituko dena.

Ezkiogan *ankak* deritzaten ortz biak bost zentimetro tartea daukate. Ortz edo *anka* batek larogeitabost zentimetro ditu, eta oietatik amaikak egiten dute begia. Beste *ankak* larogei zentimetro ditu, eta oietatik sei bere eskua-dra osatzeko.

Ortz auen lodia, alde batetik emezortzi milimetro eta bestetik amasei. Baiñan neurri auek, gutxitu egiten dire milimetrotan zorrozturik dijoaztelako.

Laila landutzen erabilitako burnizko barrak, leen eman ditugun neurrikoak dire. Dakigunez, batean begia lortuko zutela, bere aoak amalau zentimetroko borobiltasuna emanik.

Idatzi dugu ere, nolaz beste barrari ere, txinguran, sei zentimetroko eskua-dra aterako zioten, lanabesaren begia jaiotzen den toki-tokian gorituzeko.

Onen atzetik, eta burnia berotu ondoren, *ankak* edo ortzen mutur zorroztea maillukatuz egiten zuten. Orain, ez zegokion besterik errementariari, begiari itxura ematea baiño. Altzairuzko molde batetzaz baliatzen zen ontarako, eta egintz au txinguran egin oi zuan maillu baten bitartez. Zurezko eldu-tokia Ezkiogako zurgin batek egin oi zuan, txit ezaguna «Artoa» ezizenez.

Dagigun oar, bearrik ez izanagatik, laia guztientzat ez dutela balio beti eman ditugun neurriak. Ezberdiñak izan ditezke, ta ba-dakigu sarri aldatzen direla zerbaitetan beste sutegietan landutako laiangandik.

Onaiño, Ezkiogako sutegian egiten denetan ez dugu besterik egin, ez bada antziña batean xurgatzea, gaurko egunetan langintz au ea bakarrik aizko-ragintzan aritzen bai-da. Baiñan lanketa ontan ere, gure eginkizuna, geienbat antziñako lankera aztertzea izango da, gaur-egun langintz au, esku-langintza erabat utzi gaberik, zerbaitez aurreratua baidakusgu. Juan Migel Berasategi'k eta Karlos Iturbe'k ez zuten aizkorarik lantzen gaur bere ondorengo esku-langilleak lantzen duten gixara. Auen lan-teknika aldatu eta zerbait gaurkotu egin da. Auxen bai-dela Heraclito'ren «ez da ezertxo ere, guztia aldatzen da», esku-langintzarentzat erabiliko genukeana, oraingo ontan, beñepein, aizkoraren landuketarentzat.

---

8. Gonzalo Manso de Zuñiga: *BSVAP*, XVI urtea, 1960, 4en kuadernoa, 423-430 orrialdeak.

Juan Migel Berasategik eta Karlos Iturbek egin oi zuten aizkoraren pixua, irureun gramotik iru kilo bitarteko, berdin-berdiña da egun onen semeak egiten dituanekin.

Lenengo lan-gai eta garrantzitsuena burni-gozozko pletina zuten. Barra auek txinguran ipinita geroz, altzairuzko porra edo gabi batekin jotako ebagailu batekin ebaki oi zuten. Baiñan mozketa au ez zen betiro neurri berdiñe-koa. Alako aizkorarentzat alako neurria. Adibidez bi kiloko aizkorak pletina au: eun milimetro zabal, zortzi lodiz eta luzez berreundaogei; eta kiloterdi-koak: irurogeitamabost milimetro zabal zortzi lodiz eta luzez berreundaogei milimetroko pletina<sup>9</sup>.

Ezkiogan artzen zituzten ere lau metro luze ziren burnizko pletinak, zabalean irurogeitamar milimetro eta lodiz emezortzi edo ogei zituztenak. Baiñan neurri auek ez dire beti berdiñak, aizkoraren pixu arabera aldatzen dire ere.

*Azigarri* edo *aziburni* deritzan pletina au, ebagailuaz ebakitzen zen, lenengo pletina edo *plantxueta* zabaleran. *Plantxueta* eta *azigarria* sutegira eramango ziren jarraiean. Matxarda batzuen bidez *azigarria plantxuelarekin* ertz batean eusten zen, eta zati biak, bere ertz batean bakarrik goritzen ziren. Egite onen ondoren, matxardaz aldatu gabe, *plantxuelaren* erdia-aldea berotzen zen eta, kakoan bukatzen ziren beste matxarda batez eldurik, tolestu egiten ziren, onela *azigarria* bereala erdian gelditi zedin.

Aizkoraren begia edo burua lantzeko bearrezkoa zen aurretik burni zatia goritzea. Orduan, altzairu gozozko beste barra bat erabiltzen zuten, luzeeran metro bat, zabalean ogeitamar milimetro eta amar milimetro lodi zituana –neurri auek bi kiloko aizkorarentzat ziren, eta kiloterdikoentzat naikoa zen ogeitamar zabalean ta zortzi lodian–. Eta matxarda luze batzuez begian landutako zatia arturik, eta eskuarekin altzairua, itsasteko bear zuan berotasuna ematen zioten, antxen aizkoraren aoa izango zen tokian. Eta astirik galdu gabe, zati biak txinguran ipiñiko ziren, emen eutsirik burua edo begia eta, gabiarekin maillukatu egingo zuten altzairua goritu arte aizkoraren aoan. Esku-langille biak egiten zuten eginkizun au: batek besteak baiñan gabi aundiagoa erabiltzen zuan. Onen geroztik, txingura gaiñean ta ebagailua erabili-az ere, lantzen ari ziren lanabes aoaren neurrira ebakitzen zuten altzairu-barra. Gerogoz, kakodun matxardaz aizkora eldu eta sutegira zerama-ten, beste goritze bat eman, ta berriro txingurara, ao maillukatzea bukatzeko. Txinguran lortuko zuten itxura mota, aizkorak izan bear duan itxura. Eginkizun oni *aizkora akabatzea* zeritzaiean, ta bi errementarien esku zijoan. Maillua batek, eta besteak gabia erabiltzen zuten.

Gero, kakorik gabeko matxarda batez artzen zuan aizkora, eta berriro sutegian berotuko. Goritze onen zioa txingurean begia itxuratzea zen, ta ontarako kirten itxurako burnizko molde batez baliatzen ziren. Molde edo *maneala* au, bere lana egin ondoren, gabiaz jota aterako zuten.

---

9. Neurri auetako batzuek ez datoz bat Leitzako Erbitik bere sutegian erabilitakoekin.



Edozein aizkoragilleentzat garrantzi aundikoa da landu bear duan burni zatiaren giroa edo *tenplea* lortzea. Lantegi ontaz entzun aal izan genuenez, ortxe bederatzireun gradutan gorituta geroz, gírotze ori, gaur-egun bezela, uretan sarturik lortzen zuten. Aizkorak margo zurizka artzen du lenengoz ta, gero, altzairu ontasunak agindurik, orixka, gorrixka edo urdinxka. Zatia ur kanpozt dagoanean ikusten du esku-langilleak zein margo mota duan. Arian-arian ikasitakoaz baliatzen da ontan, ta ba-deritzaio aizkorari beste bustialdi bat eman bear liokela, onela egingo du burnia erabat oztu arteraiño.

Ondar-arri batez egiten zuan bere zorrozketeta. Arriak, pedal batez edo abereaz eragiña, kurpillaren erdian gelditzen zen ur-askatxo baten bidez artzen zuan, bear zuan ura. Zorrozketari begiaren leuntzeak jarraiki zion, ta aoko orma-bizarrak kentzea eskuzko arri batekin, gaur ere erabiltzen dena ta *arri leune* deritzana.

Laiaren eldu-lekua antolatzen zuan zurgin ber-berak egin oi zuan aizkoraren kirtena ere.

Esku-langille aien gauzen salmenta Ordizi, Oñati, Bergara, Arrasate, Zumarraga eta Elgoibarko azoketan egin oi zen.

Juan Migel Berasategik bi pezetan saltzen zuan aizkorarik aundiena, eta txikienak bost errealetaraiño jeixten ziren.

Oroi gaitezen, gaur-eguneko esku langilleak, aizkoragintzan, bere aurrekoak erabili oi zuten lan-era aurreratuagoaz jarduntzen direla.

Egun, langintz ontan, pletinak edo *plantxuelen* neurriak ez direla ezer aldatu, lengoaz ezagutzen ditugun neurrietan dabiltz. Eta aipatu dugun lan-era edo teknika berbera darabilkite ebakitzekoan.

Altzairua da *azigarri* edo *aziburni* izenez ezagutzen dugun barra. Metro bat luze, lodiz emezortzi milimetro ta zabalean irurogeitamar ditu; alabaiñan, aizkorak nolakoak alako neurria izan oi dute. Eta ebagailua erabiltzen dute ere ebaketarako.

Dagokion neurrira *plantxuela* antolaturik, oraingo esku-langille auek matxarda batez eldu eta sutegira daramate, erdi-aldea berotzeko. Onen geroz, matxarda bereaz baliaturik txinguran jartzen dute, ta emen gabiaren bidez, goritu duten tokitik tolesta. Jarraian, *plantxuela* orren barruan altzairuzko *azigarri* zati ori utziko, goritzeko orrearekin, ta kakodun matxarda batzuen bitartez, sutara eraman. Itsaste berotasun ortan goriturik, bi esku-langilleek, bat esku malluaz eta bestea gabi edo porreaz, txinguran landuko dute. Aoa landu duten bide batez, aizkoragilleak lortua izango dute aizkoraren burua edo begia. Txinguretik, kakorik gabeko matxarda batez baliaturik, berriro ere sutokira. Eta aizkoraren begia goriturik, osterata txingurera, emen burnizko edo altzairuzko moldea sartu dezaioten, onekin bukataturik malluketantze eginkizuna.

Altzairuaren tenplea edo giroa lortzeko antziñako erara egin oi dutela esan dugu, eta jate-lanerako eta zorrozketarako esmeril-arri bat daukate. Arr-leunarekin begjaren bizarrak ken ta leundu ondoren, leungailu edo pulidora batez egiten dute aizkoraren bukatze lana.

Lasarte'ko Joxe Mari Etxabe'ren lantegitik jasotzen dituzte zurezko kirtenak. Ezkiogako lantegi onen bezeroak Gipuzko, Naparroa, Araba, Bizkai eta Burgosko burniki-dendetan arkitzen dire. Baiñan sendiak izan duan oitura zaar bati jarraituaz, Iturbe anaiak, asteazkenero, Ordiziko azokara joaten dire.

Goierriko peri ontan, bi kiloko aizkora berreundaberrogeitamar pezetan saltzen dute; kiloterdikoak eundalarogetamarrean ta irureun gramokoak eun pezetan. Iru kiloko aizkoraren salneurria irureun da irurogeitabost pezetara irixten da.

Sutegi ontatik atera den aizkorarik aundiena, berak gogoratzen direnez, iru kilo terdi omen zituan. Direla amalau-bat urte landu egin omen zuten, eta Gaintza gipuzkoar erriko baserritar batek erosi omen zuan.

## Zume esku-langintza Zumitzezko otar bereziaren egiketa

---

Beizama eta Azpeiti'ri legez dagokion Nuarbe auzo au, geon artean, otarra eta saskigilleen lekua baldin ba-da –gaztain txaraz edo zumitzaz egiña eta gaurregun eginkizun au beste zenbait gauzez ugaritua– egun, Gipuzkoa'n, Zumarraga jo genezake zumeaz egiñikako gauzen sorlekua bezela.

«Zumarraga berriaren eratzea –Sinfonía en Zumarraga izenburua duan liburuan Angel Cruz de Jaka'ri irakurtzen diogunez–, 1862 garren urtean egin zan. Ordurarte erri paketsu bat da, eta, bertan, errikoseme batzuek aurrera atera naiean dabiltz. Eta Jaka'k jarraitzen du, Soraluze, Artiz, Agirrebengoa, Larrañaga, Oyarzabal, Olanan, Arenaza, Alberdi, Ugalde ta beste zenbait erri-tar geiago aipatuaz. Amerika lurraldeetan txanpon batzuek bildu eta ongarridiren egintzetan biurturik».

Onelaxe, indiano auetako bati lotua agertzen zaigu Zumarraga'ko zumitzelangintza. Gure errien izakeran zer-ikusi asko duten gizon oietako batekin, ain ongi dakigunez. Eta Zumarraga'ko «Monografia»-n Jose M<sup>a</sup> Buska Isusi'k dion bezela, indiano «azkar eta agintari» ori, Artiz'tar Justo izan zen, erri ortan bertan «Okorro» baserrian jaioa.

Ortxe lengo gizaldiaren azkenaldean, Artiz'tar Justo'ren lantegian lenengo esku-langilleak frantsesak ziren. Baiñan langintz onen asiera izan zen aldi artatik onaiño, zumea lantzeko era aldatu dela, badakigu. Asieran, basazumea soil-soillik erabiltzen zuten ta, baita ere, ta ez gutxi, Naparrokoa eta Kastillakoa.

Udaberrian, ta ernezean ebasten zen zumea. Goraiziak edo *zekatorraz* eta itai batez baliatzen ziren ontarako. Zumazalearen lenengo eginkizuna zuritzea zen. Ebaketa egin toki berean, edo ontarako antolatutako gela batean egiten zuan zuritze lan au. Burni-xafla bi zituan zurezko matxarda batek errestasuna ematen zion ontan. Baiñan zurigaillu izenaz *gaiñera zuma zuritzeko makilla*, *bâton* edo *platio* izenak zeraman tramankullu ontaz, egiz egiten zen lana, azala ebakitzea zen. Eta, jarraian, *zumazuritzallea* zeritzan emakumearen eskuak egingo zuten bear zena, txartaka ebaki ta garbi utzi. Antziñ-antziñakoa den zuma lantze au, *zuri* izenez ere ezagutzen da.

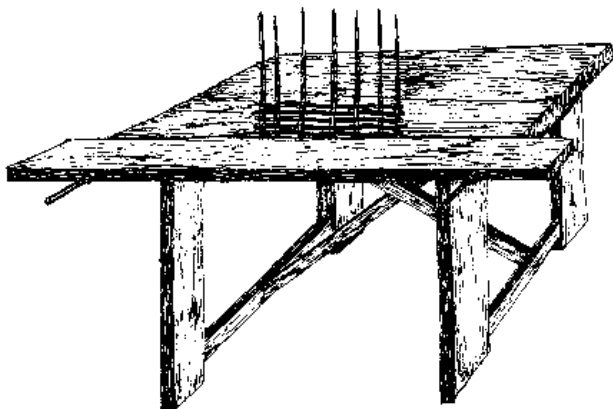

Mesa para confeccionar la base de la cesta  
Gitararen zoruua lantzeko maia edo aukia



Pinza para pelar  
Zumea zuritzeko makila

Gordeleku edo almazenera eramate lan ori bizkarrean edo zaldiz egin oi zuten. Lantegian, neurriz-neurri bereizten zuan zumea esku-langilleak. Bereizketa au egiteko, zumeak bai-baiziren larogei zentimetrotik iru metrotaraiño, kupel erdi batean sartzen ziren, gero, luzeenetik asita ateratzeko.

Gerora, bai Zumarraga'n bai probintziko beste errietan, basa-zumearen orde zume-landatua erabiltzen asi ziren. Ontarako aukeratutako soroetan zenbait zume mota landatzen ziren: aula zen holandarra, lan batzuetarako, amerikarra eta emengo *zume oria*, basa-zumearen berdiña baiñan landatua zena. Eta zumitz auekin lortu zuten *zuria* eta, geroago, urra kolorekoa.

*Zuri* deritzana lortu al izateko, esku-langilleak ontarako antolatzen zituan erreten batzuetan berr-aldatzen zen zumea. Orrela erabillitako zumeak luzaro egon oi zen ezetasunean, loretu arteraiño. Orduan atera eta zuritzen zen, ta euriak eraso ez zezan tokian ipiñi. Erreten ortan berr-aldatutako txartakak egiten zituzten gero, gaur lan-kontrolatzea esaten duguna. Zuritze lan ori egiten zuan emakume esku-langillari ematen zitzaion, zumitz sortarekin batera, egindako lanaren adierazgarri zen *txartel* edo *fitxa*.

Zumeaz baliatzen asi ziren asiera artan, ezezaguna zen gure esku-langillentzat kiskali margo ura ematea. Eta lan ontan jakitearren, Frantzi'ra joan ziren gure eskulangilleak, emen bai-bai-ziren ordurako lantegi bat baiñan geiago margo ontako zumea erabiltzen zutenak. Eta zume-antolaketa ontan erabili den jokabidea, oraintxen dijoakizuena da.

Zumategira eramanik geroz zumea zuritzeko, oraindik txartaka ezea eta esnetsua zegoala egiten zen, zume ezeak baiñan esnerik gabeak, baita igartuak ere zuritzeko egosketa bat bear bai-dute aurretik. Gaur antzean, orduan ere txaflazko ontzi bat erabiltzen zen, zuzen-berdiña baiñan lantegi batetik bestera neurriz ezberdiñak zirenak. Guk ezagutzen dugun ontziak ba-ditu metro bi luzean, bat zabalean ta beste bat barrualde. Barrualdean, au da, azpikaldea baiñan beerago erre-burni bat darama, eta onen gaiñean, zabalean irurogei zentimetro eta luzeeran metro bat duan labetxo bat. Pago egurrez bete oi zen antziña batean labea; baiñan azkenaldi ontan, langintzak berak sortzen dituan zakarraz sutzen dute.

Ontzi au, *kaldera* deritzana, urez ea betea lagatzen da. Ur irakiña bear du zume ebaki berriak, otzetan sartu ezkeroz naiko lanez eta gaizki bederen zuritzerik baldin ba-dago ere, mintza edo azala erantsirik gelditzen zaiolako.

Zume ezea denean, ez da aintzakotzat artzen uraren giroa. Zume eze edo ebaki berriak sei-bat orduko irakiñaldia bear du egosi dedin, eta igartuak amabiren-bat.

Ontzia edo pertza betetzeko, esku-langilleak iturri bat ba-du txit tokirik onean ipiñia bere lana al den errestasun aundienaz egiterik izan dezan. Ontzitik ura kendu baiño leen ateratzen du zumea ontzitik, eta zumazalearen lan-bearkizunak eska-ala. Onek, geinetan, uretik atera-ala zuritzen joango da. Gaiñera-koak, orrela gertatzen ba-da, ontarako antolatutako putzu batean uzten ditu.

Zuritze lan au, geinetan emakumearen eskuan egon da. Sarri, gaiñera, otargintz bizi-bidearekin ezer ikusterik ez zeukana. Aulki batean exeririk egiten zuan bere lana zuritzailleak. Aurrez, lurrean sarturik, makil bat ipintzen zuan, esan dugun bezela burnizkatutako matxardatxo batean bukatzen zena.

Zumea zuriturik, egun batzuetan atari zabalean lagatzen zen. Eguzkiak, legortze-lana aurreratuz gaiñera, txartaka ondu egiten du. Zerbait margotuz gaiñera, obekiago uzten du berarekin lan egiteko. Gure egunotan, zuritzeko makinak, zurigailuak ba-daude eskuen ordeztan lan dagitenak. Eta Naparroa, Cuenca eta Salamanca'tik etortzen da, bear bezela landua, zumea.

Langintz oni asiera eman zion Artiz'en lantegiaz gaiñera, ba-ziren Zumarraga'n zume-langintzan jarduten ziren beste lantegi geiago. Langille asko izan zituztelako edo lan asko egiten zalako, batzuek garrantzia izan zuten. Beste batzuek, txikiak eta apalak izan ziren. Erabat osatzen zailla den zerrenda ontan, aipatuko ditugu Hijos de Juan Bautista Buska, Jaka Anaiak eta Lagunak, Garin Anaiak, Agustin Agirre, Gabilondo Anaiak, Legorburu, Urreta Anaiak, Jose Plazaola, Victor Pastor eta Ormazabal'darrena, egun, bakarra bere ateak irikitzen dituana. Zumarraga'tik at gaurregun ba-ditugu, Gipuzkoa'n, zumearekin lan dagiten esku-langilleak, besteak-beste Oñati'n, Deba'n, Donosti, Ordizi, Lazkano, Irun, Urrestilla'n, Segura'n eta beste zenbaitetan.

Guk, esku-langintz au, bertatik eta al diren zeetasun geienaz ezagutu al izateko, Ormazabal'dar Kasto'ren ongi-naiaz geitxo baliatu gaituzute. Zumarraga'n daukan lantegira egin ikustaldietan ordu bat baiñan geiago galdu arazi diogu, polliki esanda, euskal-langille oni.

Eizaga auzoan, bidezabal zarraren inguruan, gaur egun beribil-geltokirako erabiltzen den lurrean, dago Ormazabal'en lantegia.

«Zoraitz-sakona» auzoan iltzera dijoan karrika aldatsu eta arritsuan dago oartegia.

Gaur-gaurko etxe-berri baten azpian dago Ormazabal'en lantegia. Toki zabal eta argitsua da, iia eta zumitz sortaz, silloi eta neurri eta itxura askotako otarrez betea, erdi-bukaturik. Ba-dakusgu zenbait lanetarako erabiltzen diren moldeak, bai-eta lanketa ontan bear diren ainbat tresna. Iia aipatu dugu; baiñan lan ontarako Zumarraga'n begiak ez ditugu ipiñiko. Eta geroago Segura'ko lantegi batera joango gaituzue zer-egin ontarako.

Lantegian zuritu eta legortutako zurnea, esku-langilleak lenengoz bustitzen jarriko du, gero lanean asteko. Oraindik lenago baiñan, gizentasunaren arabera iru neurrietan bereiztu ditu. Ordu batean bustitzen eduki ondoren, *atsedenean* utziko du, eta orain ekingo dio benetako esku-langintzari. Mailua, *puntzoia* edo eztena, goraizi-mozleak edo *zekatorrak*, labana, *metroa* edo neurkiña eta esku-zerra bat. Eta zenbait lanetan, zurezko *moldeak*.

Lanketaren egin-atalak, batz bestea, antzekoak dire langintz ontatik bukatu ateratzen diren gauza guztientzat. Eta erabillitako tresnaz ongi igarri



Zumezko eserlekua. Zumarraga

ditekenez, lan ariketa guztia eskuan datza. Zumazalearen lan au, esku-langintz garbi-garbia da.

Zumarraga'ko lantegi ontan-egiten den lana, mota-ugaritasunez aberatsa da, amaika gauza ezberdiñetan erabiltzekoak. Eta au onela izanik, gure ardura jarri dezagun otarretan. Ezagunenak, jantzi eta soiñekoekin erabiltzen direnak –borobillak, zuzenak, ertzetakoak eta ormetakoak–, dendaz-denda ibiltzekoak, eta baita ere silloi edo exerleku-zabalak eta kutxak edo *baulak*.

Zumea, adierazi den lez, ezean, bere giroan lantzen da. Otar mota guztietan azpia egiten da lenengo. Au egiteko, borobilla baldin ba-da, dagokion borobillean edo diametroan ebakiko du lenengoz txartaka, esku-langilleak, zekatorrak erabilliaz. Gerogo, laban batekin, zumea irikiko du bere erditik, eta zirritura ontan utziko ditu, gurutzetuak eta zearkatuak, lankai bereko bear dituan beste zatiak. Azpiaren neurriak agintzen du, sei, zortzi, amar edo amabi zati izan. Azpiak sei zati baldin ba ditu, oetako bakoitzak ogeitamar zentimetrokoak bear dute izan. Zortzi zumitzekoa izanik, ogeitamabost zentimetrokoak. Eta amar *zuma* dituan azpian, bakoitzak berrogei zentimetrokoak. Eta berrogeitamar zentimetro arrapatuko ditu bakoitzak, amabikoan.

Ondoren, muturretik edo gaiñetik eldutako bi zumitzen bitartez, azpiaren biotza izango dena osatzen asiko da. Ontarako, aipatutako zumitzekin gurutz-lanketan asten da, bi azpikoak edo lodiak goien gelditu ditezten eta beste bi, beetik, eta onela bi biraldi osatu arte. Aurrerago, gurutzeketa orrek, berdiñ jarraitzen du; baiñan, zumitz lodiak borobillean banandurik, len bezela bi-bika egin bearrean orain banaka gurutzetuaz, muturra beti gaikaldera. Banaka egindako gurutze-lan au zumitzaren me aldetik bukatu du, eta lodiaren edo urrengoaren azpiarekin lotuko du. Azpia bukatu ondoren irtetzen diren muturrak edo ertzak, goraizi edo zekatorrakin mozten dire.

Otarraren ormak edo gaikaldeak egiteko, ezurkia egiten duten zumitzen alde bakoitzean beste batzuek lodiagoak sartzen dire, otarrari sendotasuna emango diotenak. Auei oiñ-zumitzak edo osa-zumitzak esan oi zaie. Osa-zumitzak goitik-beera tolesten dire, ta bere muturrak bildurik, zuma mee batekin lotu. Lotuketa oni *mutxuriua* deitzen diote Zumarraga'ko lantegi ontan.

Otarrean goiti-beera edo orma onen asiera, lokarritze izenaz ezagun da. Lokarritze ontarako zumitzaren gaikalde edo meenetik eldurik, iru zumitz artzen dire. Ta auetaz, goitik bi eta beetik bat igaroaz, neurriaren eskabideaz bi, iru, lau edo bost bira emanik, osatzen da alde au.

Lokarritze oni osatze edo oial-egitea darraikio. Dagokion moldeaz baliatzen da lan ontarako esku-langillea. Otar borobil ontan moldea kurpil bat da, gurutzetutako ol biaz sendotua. Borobillaren erditik mutur zorrotzdun zotz bat ateratzen da, otar azpi borobillaren biotz barruan sartzen dena.

Arrunta esango diogun gurutzeketa-lan oni asiera emateko, zotz bat jarzen da osa-zumitz bakoitzagatik, eta guztiak, bat gaikaldetik eta urrengoa bestaldetik igaroaz lantzen dire. Ikusten dugunez, esku-langilleak lokarritze





Zumezko eserlekua lantzen. Zumarraza

lana gaikaldeko muturretik asten ba-du, azpiko edo alde lodienarekin asiko du gurutze-lan osaketa. Zumitz auen luzeaz lortzen den gurutze-lana, goitik elkartze-tokiraiño, *esku bat* izena ematen dio esku-langilleak.

Gurutze-lanak bear duan gorabidea artu duanean, moldetarako jarritako kur-pilla ken, ta otarrak bear duan sendotasuna ar dezan, oraindik lokarritze bira bi emango dizkio, aurrekoarekin edo bekaldekoarekin erabillitako era bereaz.

Ertz batez bukatzen da otarra. Ertz au, osa-zumitzak osatzen dute, oetako bakoitzak biren azpitik igaro eta iruren gaiñetik geldituaz. Eta, onela, bein da berriz, bukaera arteraiño.

Alperrik gelditzen diren muturrak zekatorrakin moztuko ditu.

Azkenetako uzten da kirtenak edo eldu-tokiak egitea, gaikaldean joan ditezkelarik edo otar aundietan bezela, zerbaitez beraxeago. Adibidez: irurogeitamar zentimetro goitura duan otar batek ertzetik ogei zentimetrora daramazki eldu-lekuak.

Gaiñ-gaiñeko kirtena baldin ba-da, lokarritze edo errematean sartuko dire, iru osa-zumeen tartean, lodi antzeko zumitz baten muturrak; eta beragoko kirtena osatu bear denean, lengoaren neurri berdiñeko den zumitz au, gurutzetu-lanean lotuko du.

Kirtenaren, barrualdeko zuma onen alde bakoitzean, beste bat luzeagoa sartzen da. Eta txartaka bi auek, banandurik, bakoitza bide batetik, eta biurritu ondoren igaroko ditu, kirtenaren ezurkia edo euskarria den zumitza lotuaz, kirtenaren azken bukaera eman arte.

Ertz-otarraren ezurkia, oiñetik jaiotzen diren iru makil torneatuak osatzen dute. Gorabidean irurogeitamar zentimetro dituan otarrak larogei zentimetro makillak bear ditu. Geiegiz dauden amar zentimetro auek ertza amaitu bezin laister mozten dire. Ba-dakigu, lenago aipatu dugulako, gurutzeketa lana, itxuraz aparte, otar guztietan berdiña dela. Ertz-otar edo bazter-otarretan eta orma-otarretan, moldea, esku-langilleak gaikaldean makillei josirik ipintzen duana, otar-azpiaren berdiña da, baiñan zeredozer aundiagoa. Gurutzeketa-lana aurreraturik daukanean kentzen ditu molde auek.

Otar zuzenak azpi laukidunak dire, ta ezurkia bezela, lau makil torneatuak daramazki. Ezberdiñak dire makil auek bai luzeeran bai loditasunean. Lau olxafilaz egindako lauki bat da moldea. Ertz-otarrean bezela, ezurkiaren goi-errematearen gaiñean ipintzen da, eta kendu ere kendu egiten da otargilleak gurutzeketa-lana ea bukatuak daukanean.

Eroste-otarraren moldea, gutxi gora bera, onen itxurakoa da. Onen oiñarriari aulkian edo maian ematen dio asiera esku-langilleak. Oiñarri edo azpiak, bi edo iru zumitz lodi daramazki alde bakoitzean, ta beste lau edo bost barruan, neurriak eskatzen duanez, baiñan tarteturik. Onen atzetikoz egiten da gurutzeketa-lana, bere muturretik zumitz bat arturik.

MOLDEAK  
MOLDES

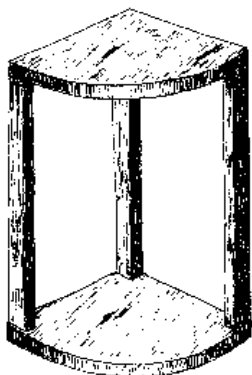

de cesta esquinera

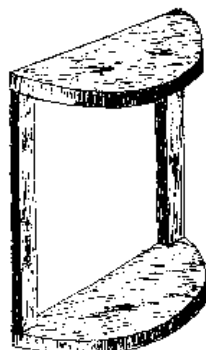

para cesta de pared

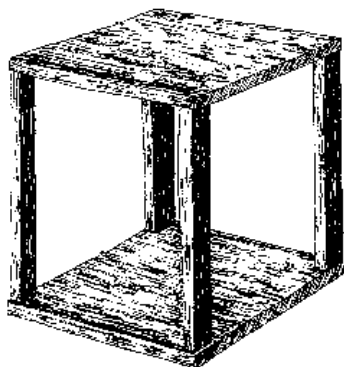

de cesta rectangular

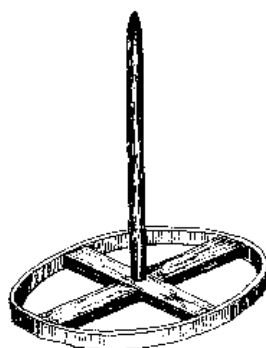

para cesta circular

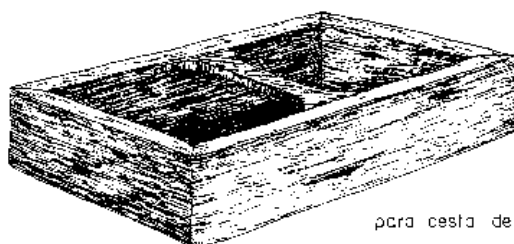

para cesta de compra

Baiñan erosteko otarraren oinarria bakarrik ez da egiten maiean. Emen ere antolatzen ditu ertz-otarrak, ormetakoak eta zuzenak. Lantegi auetan bear-bearrezkoak dire mai auk.

Gaikaldera irurogeitamabost zentimetro, irurogeitamar luzeeran ta ogeitamar zabalean ba-ditu guk dakusgunak.

Lotu gabeko atal bi ditu. Baten zabalerak ogei zentimetro ditu, besteak amar. Burnizko maripoxa batez baliatzen da esku-langillea atal bi auk lotzeko edo askatzeko. Lanak eskatzen duan neurrian utzitako tartean ezuria sarturik, edo zumitzak, erosteko otarra antolatu bear duanean, ta onela azpia edo oiñarria amaitu.

Esku-langille auk, silloia egiteko, lau puzketaz egindako etxe bat antolaten dute, au izanik exerlekuaren mugarria. Bere neurriak auetxek dire: aurrekaldea, berrogeitamabost zentimetro, albo bakoitzak ogeitamabost eta zerbaitez borobildua den atzekaldeak, berrogei zentimetro.

Silloi arruntaren oiñarria ere maiean gertatzen da, bein zuretxea lotu zaionean. Lendik, ordea, esku-langilleak zortzi tokitan zulatuta eukiko du, alde batetik besteraiño iritxi gabe, aurreko ol-xafla. Zuretxea maiean ipiñi ondoren, aipatu dugun zulo bakoitzean zumitz lodi bat sartuko da, eta mutur meenetik eldu diogun beste zumitz batekin gurutzeketa asiko, exerlekuaren aurrekaldea izango denetik. Gurutzeketa lana okertutako ol-xaflara irixten denean, oni lotzen zaio, bukatu-rik, barrualdetik sendogarri izango zaion gaztain makil batekin.

Exerlekua edo azpia lorturik, silloiak daramazkian lau anak ipintzen zaizkio. Aurreko biak –irurogeitamar zentimetrokoak– josirik gelditzen dire, beren iltzeekin, exerlekuaren saiets bakoitzetara. Berrogeitamabost zentimetro dituzte atzeko anak. Oker-antzekoak dire, eta auetan babesten da oiñarriaren atzekalde.

Jarraikian dator orain *zuma ezartzia* deritzana. Exerlekuaren saiets batetik asten da lan au, ain zuzen aurreko eskubiko anarekin lotuera duan tokian. Lodiz erdizka diren zumitz bi artu eta muturretik ogeitamabost-bat zentimetrora tolestuko ditu, otargilleak. Bikotasun onen barruan, biotzean, beste zumitz bi lotuko ditu, exerlekuari josirik iltze batekin. Lanketa au bein da berriz egingo da exerlekuaren inguru guztian, ea berrogei biko onelakoak erabili dezazke.

Geroago egingo du esku-langilleak lokarritze-lana, exerlekuaren ezkerreko saiets erditik asten dena. Lokarritze edo *kordoitze* lan au iru zumitzekin asitakoa, seirekin bukatzen du. Bere egiketak ez du alde aundirik otar borobilla egiten ikusi dugunarekin. Eginkizun oni beste batek jarraitzen dio, *kordoitze* esaten zaiona ere. Emen, berrogei osa-zuma bakoitzarentzat beste zumitz bat jartzen da, eta soka egiñaz gurutzekatzen ditu. Gaikaldeti bi, bat beetik, zumitzak bukatu arte. Lanketa au bukatu-rik, geiegiz gelditutako muturrak gorai-zi edo *zekatorrakin* mozten ditu. Gurutzeketa onek, bukaera gixara, bekaldean beste lokarritze bat darama berdiña dena asierako edo gaiñekoarekin.

eroste atarra  
cesta de compra



eroste atar azpiaren lanikera  
confección de la base de  
la cesta de compra

atar eda sask  
borobila  
cesta circular

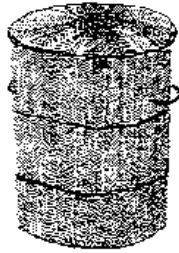

atar borobilaren azpia  
base de la cesta circular

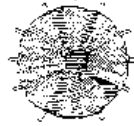

azpia bere osa zumitzakin  
base con sus montantes o pilares



Osa-zumitzekin gurutzeketa asten da onen geroztik. Gurutzeketa au atzekaldeko eskubiko anketik asten da, toki meenetik eldutako bi zumitzekin, eta osa-zumitzekin *ronboak* egiñaz, inguratzea egiten zaio silloiari. Gurutzeketa oni beste lokarritze batek darraikio, aurrekoen berdiña, baiñan txikixeagoa. Azkenik, *anka* bukatzen da. Egiketa au ez da besterik, bien gaiñean zumitz edo oiñ-zumitz bakoitza artzea eta *zekatorrak*in txukun lagatzea baiño. Onaiño, silloiaren bekaldeko lanketa.

Atzekaldea lantzeko, iru zumitz ebakitzen ditu, oiñarritik berrogeitabost zentimetrora, eta exerlekuaren ezkerraldeko saietsaren erdian sartuko. Auekin, eta eskubiko anka arrapatu arte, txikorda edo *kordoia* egiten da. Onaiño iritxirik aurrekaldeari bukaera ematen asten da, ta otarraren ertza egiteko berdiña dena, bere garaiean ikusi dugun bezela. Ertza, ezkerreko ankean bukatzen da, eta iru zumitzetatik gelditzen denarekin kordoia jaiο den toki-raiño jarraitzen da.

Exerlekutik amabi-bat zentimetrora *torsa* bat egiten da. Oiñ-zumitzekin *ronboak* egiten dituan gurutzeketa bat besterik ez da *torsa*. Argitu dezadan esanez, silloiaren atzekaldeak iru *torsa* daramazkiala. Exerlekutik amabost-bat zentimetrora gelditzen da lenengoa, eta neurri berdiñeko tartez dijoaz beste biak.

Orain, ez zaio gelditzen otargilleari beste lanketarik *ertza zabala* egitea baiño. Erdizkako iru zumitz bear ditu ontarako, lenengoz gaikaldeko muturretik erabilliko direnak. Gaiñetik bi zumitzez eta beetik batekin lantzen da *ertza zabala*. Exerleku aurrekaldearen eskubitik asten da. Onen gaiñetikoz dagone-tik igotzen da –ogeitabost zentimetro– alde ontako anka eta, lanketak era-kusten duanez oiñ-zumitzak ebakiaz gelditzen direnetan loturik. Oiñ-zumitz auek irikitzen joango da, polliki-polliki, atzekaldearen itxura arabera, onen erdia arrapatu arte. Bein emen, beste iru zumitzekin lotzen dire, auen bekal-detik, eta asiera emandako bestaldea arrapatu arte *ertza zabal* au ixten joan da. Au da, exerlekuaren aurrekaldeko ezkerraldea. Lan au sei bider egiten da eta ertza otarrean bezela bukatzen da.

*Ertza zabala* jaiο eta bukatzen diren muturrak *zuma* biurritu baten zortzi biraz biltzen dire.

Argitu dezagun, azkenik, silloiaren anak sendotuak dijoaztela gaztain makil biekin, gurutzetuta josirik. Makil auek zuzentzeko, zulo bat duan aritz zura bat badu otargilleak. Txulo ontan sartzen du gaztain txara edo sastraka. Silloiak lau-bat kilo zumitz bear ditu, ta egiketan esku-langille batek lau ordu bear ditu.

Zumarraga'n ikusterik izan dugunez, neurri askotakoak dire zumezko kutxak. Beren neurriak, orokorretan, irurogeitamar, larogei ta larogeitamar zentimetrokoak izan ditezke, baita ere metro ta amar zentimetro arte. Ontarako gerturik daukan zurezko kaja batean antolatzen du zumazaleak kutxa-ren azpia. Bi listoi edo ol-xafla jarriaz, iltzez josiak eta kutxaren neurriak eskatzen duan tartea utzirik, emango dio asiera. Kutxa, larogeitamar zenti-

metrokoa izan bear ba-du, bear duan ozka daramaten listoiak, berrogeitazazpi zentimetroko tartea izango dute batak bestearengandik.

Jarraituko dio, ezkerreko oltxoaren gaiñean, bi zumitz beren ertzetik ogeitamar zentimetrora tolesturik, *torsa* baten bitartez asiko da, zortzi edo amar zumitz lodi ipiñi ta eusteko balio duana, ostera jarraiean azpiaren gurutzeketa-lana egiteko. Ontan, otarrean bezela lana egiten du. Kajoiaren gaiñetik dagoan zolaren iruetatik bi kurutzetu duanean, esku-langilleak zur-xaflak askatu eta, auek bestalderaturik utziko. Orain, iltzeturik gabe, exeririk dagoan zumazaleak belaunen artean bastidorea arturik, gaiñerantzeko azpi zatia gurutzten du. Au egiñik, listoiaren ta zumitzen luzegi diren zatiak ebakitzten ditu. Gero, makillen artean, bear diren ainbat osa-zumitz ipintzen ditu, eta baita esan dugun listoiaren erreten edo ozkan bi zumitz, eta saietsean beste bi.

Au egiñik, listoiaren azkenetako zumitz bat artu eta, tolesturik, lenengo osa-zumitz edo montantearen azpikoz lantzen du. Listoiaren erretenean dijoan zumitz oietako bat artzen du jarraiean, ta lenengo osa-zumitzaren gaindikoz igaroaz, bigarrenaren azpikoz artzen du. Bereala listoiaren erretenean bigarren zumitzarekin lan dagi. Lenengo bi osa-zumitzen gaindik eta irugarrenaren azpitik igarotzen du. Laugarren zumitza edo oltxoaren saietseko bigarren dena, iru osa-zumitzen gaindikoz eta laugarrenean azpikoz igarotzen du. Eginkizun au, bein da berriz egingo du, beste ertza arrapatu arte. Emen sartzen du listoiaren ondoan zumitz bat, bi erretenetan edo ozkan ta laugarrena gorai zi edo *zekatorrakin* ebatsi. Saiets osatze ariketa au, berrirotu egiten da burukotea edo beste aldearekin.

Geroago, makil torneatu bat ipiñiko du ertz bakoitzean. Zerra edo laban zorrotz batez lendutako makil mutur auek, irutatik batean gutxiturik uzten ditu borobildurik, onela ongi etorri dedin azpiaren ertzeekin bateratzeko.

Kutxaren ezurkia osatzen duten makillen gaiñean, iltze batzuekin josirik, lauki edo molde zuzen bat erabiltzen du esku-langilleak. Ezten batez eta begiz neurtutako tokian, ortxe iru edo lau-bat zentimetrora, azpiko gurutzeketaren apurtxo bat altxatzen du, osazumitzak jarri al izateko. Larogeitamar zentimetroko kutxa batek, geienetan, alde bakoitzean emeretziren-bat osa-zumitz daramazki.

Jarraiki, lau biretan biurritzen du, otarrak eta silloiak daramaten berdiñean. Oni, gurutzeketa orokorrak jarraitzen dio. Zumitz bat goitik eta beste bat beetik, beti ezkerretetik eskubirantz lan egiñik. Luzez, larogeitamar zentimetroko kutxa batek, goruntz berrogeitabost zentimetroko ontzi-tokia darama, eta ea geienetan *iru-esku* lan ditu. Esku bakoitzean irurogeitabi zumitz ditu onek, jarduntzen ari gaituzuten onek.

Ontzitoki orren gurutzeketaren gaikaldea kordoi batekin sendotua dijoa. Kordoi au, bost zumitzekoa, edozein saietsaren erdi-erdi an jaiotzen da. Mar-koa edo moldea kendurik, lauren gaindikoz eta baten beekoz lan egiten da. Biurritze edo kordoitze onen ertza lortzeko bost zumitzetatik batek, azkene-

koa, torneatutako makillaren azpitik igarotzen da. Lenengo zumitzaren gaiñetik bi igarotzen dire –bigarrena ta irugarrena–, eta guztiak gaintzen ditu laugarrenak, ertza borobildu eta lenengo osa-zumitzaren azpiko gelditu. Lenengo osa-zumitzaren gaindik igarotzen da bigarren zumitza, eta irugarren zumitza irugarren osa-zumitzaren gaindik. Adierazirik gelditu den biurritzeari jarraitzeko, gurutzeketa lana egingo da lau gaiñetik eta bat beetik igaroaz, beste bost zumitz azpikoaz lotu arte. Lotze au kutxa bakoitzaren ontzitokiaren arpegi erdian egiten da. Lokarritze berezi oni estalkia ongi ixteko ertza egitea jarraitzen dio, zerbait bilduagoa geldituko dena ontzitoki zati gaiñerantzekoak baiño.

Osa-zumitzek osatzen dute ertza, biren azpitik bat igarotzen dena, gero baten gaiñetik eta beste baten azpitik igarotzen jarraitzeko. Azken ekintz au iru bider egingo du otargilleak, eta gelditzen diren zumitz muturrak ebaki.

Azpia egiteko lankera berdiña du kutxaren estalkiak; baiñan argi geldi bedi arpegiak jiratuaz. Azpiak alde ona barruan darama eta estalkian alde ona kanpoan. Gurutzeketaren asiera berdiñak dire azpian eta estalkian. Onen bukatzerakoan, osa-zumitzak biren gaiñetik eta baten azpitik lantzen dire, ta onela inguru guztiari iru bira ematen zaizkio, balio ez duten muturrak ebakirik. Marko berdiña erabiltzen da estalkian eta ontzitoki edo *vasoan*. Bein kutxa gutzia bukatuak marko au gorde egingo du esku-langilleak.

Kutxak alde bakoitzean daramazkian kirten edo eldu-tokiak, otarrarenak bezelaxe antolatzen dire. Ixteko kordoi edo biurritzea lotzen den tokia, *sudurra* izenarekin ezagutzen da. Argitu dezagun ere kutxak ixteko biurriketa bi eta beste ainbeste *sudur* dauzkala.

*Sudurraren* biurritzea lortzeko, biurritze bereziaren tokian eta gurutzeketaren erditik bi zumitz edo osa-zumitzen muturrak igarotzen dituala esku-langilleak, eta bigarren zumitz bat biurritze edo kordoiaren beetik ezartzen duala. Orain, iru matasekin txikorda bat egiten du, sei jira-birakoa, gurutzeketari azkentza emateko.

Iru muturrekin erabillitako lanketa berdiña dagokie itxiturei. Gaikaldeko gurutzeketan sartu diren iru zumitzak, ain ziur. Metroa eta irurogeitamar zentimetro luzeko zumitzak dire, ta lenengoz beren azpi-muturretik lantzen dire. Gaikalde edo estalkiaren azpikaldetik bukatze dire.

Kutxak, bi arreme edo bisagrak daramazki. Bi burni-ziri galbanizatuak dire, gaikaldeko muturrak kakoa egiñik, eta onek, erdian tolestatua, bere burnizko txafila darama, egiz arreme edo bisagra dena. Eta jakin gogoz ditezkenentzat diogu, amar kilo zumitz daramazkiala kutxak. Eta onen neurria larogeitamar zentimetro baldin ba-ditu, ba zortzi-bat orduko lana duala esku-langilleak.



## ZUMITZEZKO OTAR BEREZIAREN EGIKETA

Aingeru Gurutz Jaka ixtorigillearen laguntzari zor diogun lantxo onekin, otargintz bereziari dagokiona, uste dugu, geientsuenetan beintzat betetzen dugula gure eginkizuna, zumitz lanari eskeinitako gure ekintza, eta esan dugunez Zumarraga ontan ezarria.

Zumitzari dagokion beste lanetan bezela, otargintz fiña egiteko ere txartaka edo zumitzak bearrezkoa du bere giroan ipintzea. Eta lan-gai onen antolatzea aipatutakoen berdiña izanik, ez gera ari ta ari jardungo gauz berarekin, itz berdiñak berrirrotutzen.

Zumitzari, uretik kanpo, ordu pare bateko atsedenaldea ematen zitzaion ta, bereala, andraotargilleak bere zekatorrakin mozketa lana egiten zion, muturrak ebakiaz. Mutur au, labaiñ txiki batez iru puzketan edo lautan banatzen zuan. *Fandoar* deritzana egiten zuan onekin. (Esku-langintz ontan erabillitako laneko itzetan ba-dakusgu euskal itzak erabiltzen zituztela, bai ordea oiekin batera beste zenbait gaztelarazkoak eta frantsesak).

Gero, zumitzari ateratako ozka edo erreten oietan *fandoador* deritzan lantresna erabilliko, iru edo lau ozka zituan zura bat, eta onekin aterako zituan bere lanketarako bear zituan ainbat xafla. Zumitz-xafla auek guztiak langaillu-makinaz landuko zituan. Meenak *éclisses* izena dutenak, lodienak, berriz, *kartxeak*, izenarekin ezagutuak. Auek ematen zioten otarrari bear zuan sendotasuna.

*Éclisses* auek eskuzko zepilloan lantzen ziren. Bi labain eta kristal bat zeukan tresna txiki bat, zumitz xafla aixago irrist egin zezan. Kristala goraxego edo beraxego egotea, ba bear ziren paper edo kartoi puzketaz neurtzen zen, bearrezkoa *éclisse* ori *zepillatze* edo leuntze garaiean. Eta andra-eskulangilleak, zepillotikan zumitza atera-ala, alde batean lagako zuan *éclisse* ori eta beste aldean txirbilla.

Onen atzetik, esku-langille emeak, medar-gaillu bat erabilliko. Medargailu au ez da besterik, bi burni-txafla dituan zura zati bat baiño, xafla auek tartetuagoak mutur batean bestean baiño. Eta zumitz zirrindara txafla bi auetatik igarotzen, zabalean berdindua utziko zuten onela gerta-lanketari asiera emateko.

Otargintza fiña deritzaionean ainbat gauza eta ainbat itxurakoak egin oi ziren. Baiñan auen artean, garrantzitsuenak bezela aipatzekotan, arrai-otarra eta eroste-otarrak, *manés* izena zutenak, bi estalki edo tapa bana, alde bakoitzean. Baita ogi-otarrak, fruta eta botillenzat egiñitakoak.

Otargintz ontan jarduntzen zen andra-langillea exerleku motz batean exeririk ikusten genuan, aurrean zeukalarik, zurezko armazoi baten gaiñean, burnizko pertza bat urez betea, zumitz zirrindentzat. Auetaz baliatuko zen egin bear zuan lanaren arabera.



agi-otarra  
panera



fruta-otarra  
frutero

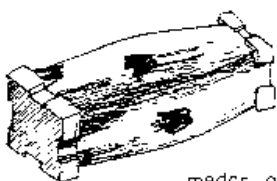

medur gotila  
estrechador



zapiola  
capillo



puntzeia  
punzón



"fandoador"



oroite-otarra  
cesta de compra

Emakume onek erabiltzen zituan tresnak ez ziren besterik, eztena edo puntzoia eta goraiziak edo *zakatorrak* baiño. Eta eskuak aski gauz zirenean lanketarako, goraizik patxaran zeuden lurrean, eta eztena, emakume aietan oitura zen bezela, ez arritu mototsetan eukitzea, edo bestela jazten zuten aurre-mantalean.

Egin gauza mota guztietan berdiñantzekoa zen lanketa. Azpitik asten zen. Onek, erdian, bi edo geiago zumitz osoak zeramazkian, otarraren neurriak eskatzen zuan arabera. Zumitz auek, otarrak zegokian arabera, luzaroan artu oi zuten azpia ertz batetik besteraiño, *éclisses* batzuek lotuak zeudelarik. Eta auen artean, eztenaren laguntzaz beste bi zumitz osoak, *montanes* izenez ezagutuak eta azpia izan bear zuanaren alde batetik besteraiño iritxi zitezkenak. Zumitz auen egoitza, ortzadar baten itxuran, lanketak eskatzen zuan itxurara menderatu bear zen. *Montanes* auekin egindako gurutzeketa-lanaz bukatzen zen azpia edo zola. Azpi oni lotzen zitzaion orma, iltzez josirik. Eta era ontan zumitzak ebaki. Otarraren orma edo gaikaldearen egiteari ekiten zion bereala. Ontarako, ein batean azpiari lotutako *kartxeak* ipintzen asten zen, *montanes* edo osa-zumitzekin, goitik-beera zuzenean eta batzuek beste-engandik tarteturik utziaz. Otarra orokorra edo fiña izan, *montanes* oiek *éclisses* lodiak izan zitezkean edo zumitz osoak. *Montanes* ipiñirik geroz, bere gurutzeketa zetorren, itxia edo txuloduna. *Eclisses* oien bitartez gurutzetzen ziren, emakumeak ontarako eztena erabilliaz.

Azpikaldean bezela, gaikaldea edo ertza bukatzeko ere *kartxe* edo zumitz oso batez baliatzen zen. Emen, *éclisses* oiekin egiñikako loturaz, *montanes* izenekoak eusten ziren, auen muturrak *zakatorrak*in moztuaz. Baiñan gaikaldeko ertza landu aurretik, leen iltzez jositako orma askatzen zen.

Eroste-otarraren eldu-lekuak zumitz oso batzuek daramazki, *éclisses* direlako oiekin bilduak. Ogi-otarrak eta fruta-otarrak erraztun bi zeramazkiten, saiets bakoitzean bana. *Eclisses* direlakoekin egiñak, kurpil-auek osagarri bezela edo apaingarritarako bakarrik zeuzkan.

Artiz, Buska, Jaka Anaiak eta Lagunak, edo Legorburu eta Lagunak zituzten landoletan lan zegiten emakume auek, baita beren etxeetako ixiltasunean lan zegitenak, gaur makinak baztertu duten mundu baten oroitzetara garamatzi: Balbina Aristi, Josefa Manuela Lizarralde, Maria Agirre de Larrain, Teodosia Paternain, Bastarrika aizpak, Pildain, Mendiguren ta Mendizabal aizpak ere, Cándida Mendia, Dolores Oyarzabal, Martina Mendia eta Felicitas Legorburu ziren Zumarraza'ko otargille batzuek. Direla amaika urte batzuek, Jaka'tar Aingeru Gurutz'en ama Felicitas Legorburu'k eztena eta goraizik baztertu zituanean, errian indar aundia izan zuan esku-langintz bat galtzen zen. Baiñan ditekeana ere da, eskuz lan egiten zuten emakume aiek, langilletasunaren eredu izan zirenez, bizia eta oiñarria eman izan ziotela gaur Zumarraza'n nabaitzen den industriaren sortzeari, indartzeari eta zabaltzeari.

## Iia lantzeko lenengo antolaketa

---

Zuma esku-langintzari buruz jardun geranean, iia aipatu dugu zearka bederik. Onela bada, izen aundiko landola batek bere ateak irikitzen ditu Zumarraga'n, antolaketa ontan bereizten dena. «Badiola Anaiak» deritzan landola onek, bere eginkizunik aundiena, landare oni zirrindarak ateratzea da, gerturik utzirik gero zenbait gauzetan erabiltzeko.

1914garren urtean sortu zen lantegi au, eta gure artean langintz mota ontan bakarria dela, baieztatu genezake. Baiñan aipatu dugun urtea baiño lenago, esku-langintzan suntsitua zebillen Badiola sendia. Fruktuoso eta Inazio Badiola, aipatu ditugun gaur-eguneko industri-gizonen aita eta osaba, alderdi auetan oso ezagunak ziren *euleak* bezela. Eta Fruktuoso Badiola izango zen, zurezko eungailu zaarra baztertu eta, esku-langintzari muxin egin gaberik, iiak zekarzkion irabazbideetan murgilduko zena.

Iia banatze-lanetan munduan den uririk nagusia Hong-Kong duzu. Eta englandarrak agintzen duten toki ortatik dator Zumarraga'ra. Izan ditu bai izan ain urrutitik etortze orrek, zenbait aldiz, bere gora-berak europar merkatan. Onelaxe gertatuko zen azkeneko munduko gudan, ibai ertzetan jaiotzen den landare au gabe asko gelditu bai-ziren. Eta Zumarraga'ri gagozkiola, iia izan ez zen urte aiei zor diegu Badiola Anaiei orrazi langintza sortzea. Langintz au gaur-gaurko aurrerapenez antolatua, baiñan alaz ere ba-duana esku-langintzaren zatitxo bat.

Gurera itzuli gaitezen baiñan. Iia, den bezela, ogeitabost kiloko xortetan etortzen da, eskariz egindako neurrian ta zenbakian: zortzi-amar, zortzi-amabi, zortzi-amalau milimetro lodian, baita amalau-amasei arrapatzen duana arteraiño. Manila izenez ezagutzen dena ere artzen da, emezortzi-ogeko, ogeitabi-ogetalau eta, lodiena, ogeitazortzi-ogeitamar milimetro dituana. Landare au, lodiena noski, erreditzaren sendotasunerako erabiltzen da. Gurutzeatu egin bear den ezurkiarentzat.

Iia, bostetik sei metro bitarteko luzaroan tolestua dator, bildua, eta au zuzentzea da langintz onen lenengo eginkizuna. Lanketa au bi langilleen eskuetan dago. Auek, exeririk eta beren belaunetan eutsirik guzti-guztia eskuz dagite.

Bein zuzendurik, busti egiten da ia eta, jarraian aize ta eguzkietan legortu. Etxearen gaikalde guztia erabiltzen du lantegi onek legortze lanerako, eta bertan dauzkate ere bustitzeko ur-aska batzuek.

Au egiñik, goraizi edo zekatorrakin muturrak ebakitzen dizkiote iari, eta ebakigailu edo ebakitzeko makina batetik igaro. Makina onek zulo bat darama bere saiets batean ta emendik sartzen du eskulangilleak landarea, burnizko zortzi kurpillek lorrean daramatelarik, eta burnizko labaiñ batez azala kentzen diola, zazpi edo zortzi zirrindaretan, eta baita ere barrungo biotza.

Ebagailu ontatik, azalaren zirrindoiak errefinadora edo langaillura eramaten dira, eta gelditzen den txirbilla, berriz, garrafoia estaltzeko erabilliko da. Azalik gabeko zirrindoi garbiekin, pixatu ondoren, bosteun gramoko xortatxo aingongo, eta auek prest gelditzen dire bezeroen eskabideak bete al izateko.

liaren biotza, lautik amar milimetro loditasuna izan dezakeana, ogeita-bost kiloko sortetan saltzen da.

Landarearen biotz zati bat, lantegian bertan erabiltzen dute. Alfonbrak astintzeko ibilli oi direnetakoak egiteko. Eta astingailu au aipatu dugunez, goazen bere lanketaz zenbait zeetasun ematera.

liaren biotz bustiaz egiten da astingailua, ta Zumarraga'n emakumeak egin oi du.

Garbitzeko den tresna onen burua edo paleta gurutzekatzen du lendabiziko. Borobil bat osatuaz zortzi burni, lau zentimetroz luzeagoak, daraman zurezko mai baten gaiñean egiten da. Astingailua bi iiaz gurutzekatu izan diteke (lan guztiak lau izango ditu), eta iru saratsez ere (seiez osatua) edo laukoa eta orduan zortzi landare bearko ditu denera.

Astingailu txikiena lantzeko, emakumeak bi iia artu eta mai erdiaren aurrekaldetik dauden burnietan igaroaz, muturrak landu al izateko bestaldearen ertzean utziko ditu. Beste landare batzuek, aurreko auekin banan-banan gurutzeketa egin ondoren, muturrak bere aldetik uzten ditu. Au egin ondoren lau iietatik sobra gelditutakoak jaso eta, bein burua edo paleta bukatu ondoren, beste emakume bati ematen dio. Eta onek egingo dio astingailuaren buruari kirtena.

Kirtena, berrogei zentimetro luzean dena, iiaz egindako armazoi bat darama, eta paletaren isatsean sartzen dena. Eta isatsa, biurritua, armazoiara inguratzen du. Kirtenari bi sendogarri ipintzen zaizkio. lia, paletaren gaikaldera edo elkartze tokiraiño biltzen diren zirrindarak dire. Ta baita ere, bere bestaldeko muturrarekin edo bekaldearekin. Azken toki ontatik, zirrindoiaren barrundik, zintzilikaio txiki bat ateratzen da.

Lanketa bukatuak, astingailua legortzen lagatzen da.

Badiola Anaiak ba-dituzte Gipuzkoa'n, Zumarraga bertan ezezik, ainbat bezero Donostia'n, Oñati, Ordizi, Irun, Deba, Azpeiti eta Segura'n. Probintziz at ia bidaltzen dituztenetako uriak Gazteiz, Iruña, Bilbo, Logroño, Burgos, Valladolid, Madrid, Zaragoza, Barcelona, Valencia, Santander eta Oviedo dituzu. Baita Andalucia eta Galicia'ko zenbait errietara.

## liaren esku-langintza

---

Zumarraga'n antolatutako iiaren bezero zerrendan, agian ez naiko ugarian, Segura ipiñi dugula ikusi duzute. Kondairatsu uri ontan ba-dugu, landare onen langintzan berezitu den lantegi bat. Agitz gaur-gaurkoa da lantegi au, 1920 garren urtean zabaldu bai-zen. Eta au onela izanik, ezin zitekean iñolaz ere uriaren antziñean azaldu. Ezin zitekean bada azaldu, Luis Murugarren'ek, «BSVAP», XXVII urtean 3en eta 4en kuadernotan ain ernagarri baita labur azaltzen duan Segura'ko bizibideaz egin zerrenda orretan, iltzegille, ozkigille, ola-gizon eta arotzekin batera.

Segura'n, aipatu dugun garai ortan lenengoz ekin zioten esku-langilleak Gabiri'ko Juan Mari Galparsoro eta Ezkioga'ko Joxe Martin ta Jokin Etxeberria anaiak izan ziren. Aurrerago, auekin batu zen negozioan tarteko bezela, Zumarraga'ko Hilario Gabilondo. Zumarraga'ko «J. B. Buska'ren Semeak» lantegian ikasi zuten lan egiten aipatu ditugun esku-langilleok.

Asiera batean, «Biakutza» (Via Cruz elkar-moztu batetik datorrena) deritzan kaleko etxe batean egon zen lantegi au. Gaur, karrika berean arki deza-kegu, lengoa egon zenaren inguru xamarrean.

Lantegi onek indar audiena artu zuan aldia 1940-45 urteetan izan zen, iritxi bai-zen, nagusiak konta gabe, berrogei langille izatera. Urte oiek ezkeroz-tik, iiaren langintza beeraka dijoa Segura'n, ain beraka laister ezkutatuko baita erabat, dijoan bezela joanik. Eta batere itxaropentsu ez den ikuskizun orrek arrazoi batzuek ba-ditu. Eta auen artean, aipa dezagun, plastikoa eta formika sortzea, baita lan-sariak gero ta gorago ordaintzen direlako. Azken au garrantzi audikoa edozein langintzetan; baiñan, bereziki, eskulangilletasunaren barruan ezarriak daudenetan.

Gure begiak, Segura'ri gagozkiola, iiaren lanketan bakarrik ipiñiko ditugu. Eta, gaur nagusietako bat den Pedro Maria Gabilondo'k esaten digunez, lenengo landareak Zumarraga'tik jaso zituzten eta, geroago, urte batzuetan Holanda'tik, baita Urrun-Sorkaldetik, zeatzago esanda, Singapur'tik. Orduan, lantegian bertan antolatu bear izaten zituzten lanketarako ongi eta prest uzteko. Gaur-egun, gerturik etortzen zaien iia, orobat landu gabe edo zirrindoietan, «Badiola Anaiak» bidalirik artzen dituzte.

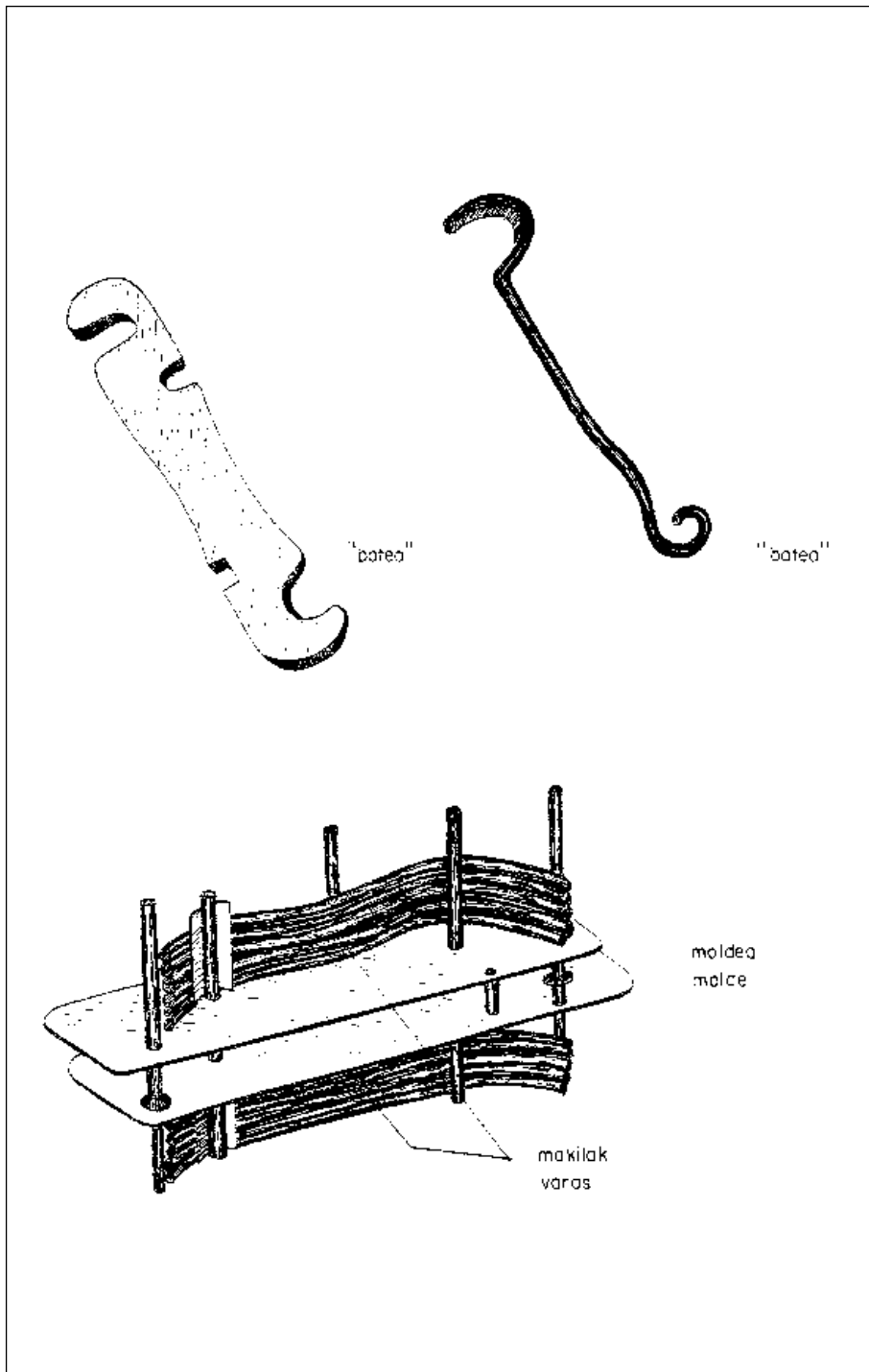



«Galparsoro, Etxeberria eta Gabilondo» lantegiak, idazkaritza beste toki batean dauka, itxura ederrekoa da, argitsua eta leio batzuekin. Ba-ditu, bata bestearengandik bereziturik, zurgintza, gurutzeketa eta armazoiketarako gela edo atalak.

Zurgintzarako gelan antolatzen dute lantegi ontatik ateratzen diren iiazko erreditz guztiak. Zur-etxe bakoitzak bere zurezko plantilla du. Lan-gela ontan, aipatu dugun moldeaz gaiñera, lan-tresna auek begiz jo ditugu: indardun-zerra, mailluak, *tupie*, *zepillua*, eta *taladroa*.

Gurutzeketa gelan erabili tresnak: maillua, *zeketorrak*, zirrindoiak ebakitzeko, eta eztena edo *puntzoia*, gurutzeketa eta osa-ankak beren tokitan ipintzen laguntzeko. Esan dezagun ere, gurutzeketa lan au, berdiñ-antzeko beste lantegietan bezela, emakumezkoei dagokien lanketa dela.

Gurutzeketa-gela ontatik, bere garaiean ikusiko dugunez, erreditza armazoi gelara dijoa. Emen, esku-langilleak erreditzaren ankak moztutzeari ekiten dio lenengoz, bear neurrian lagatzeko. Aurretik, ordea, bere antolaketa-lanak egin bearko zaizkio.

Ankak, gaztain txaretatik atereak izango dire. Lantegi ontan, zurituri eta berrogeiko xortetan artzen dituzte, Gerona'ko Santa Coloma de Farnés'etik, eta lantegi ondoan daukaten estalpe batean gordetzen dituzte. Baiñan, Gipuzkoa'ko beste zenbait alderdietatik ere jasotzen dute lan-gai au. Onela denean, Segura'ko eskulangille berak egin oi dute zuritze lana. Ontarako, aipaturiko estalpe orren urrengoz dagoan beste estalpe batean, ba-dute kaldera bat, lau metro luze, bat zabalean ta beste bat gorabide duana. Eta lanerako gauza ez den gaiaz egin oi dute bear den suketa. Ezberdintasunik ez dute ia eta zumitzaren zuritze lan erak.

Lanak eskatzen duan itxura gaztaiñari emateko, labe batez baliatzen dire esku-langilleak. Lurriñezkoa da labe au. Lantegian sortu gai-zatarrez sutzen dute. Bere ur-ontzia irureun litrokoa da, eta gaikaldean parrilla bat darama, eta emen uzten dute bost-bat minututan gaztain makilla.

Labetik ateratako makillak astoa deritzanetik igaroko dute, emen arturik erreditzen bearkizunerako bear duan itxura. Astoa, metro ta ogei zentimetro luze ta ogeitamabi zentimetro zabal den ol aldameratu bat da. Zolatik edo pisotik atera eta anka biko bastidore batean babesten da. Neurri ezberdiñeko zulo bi eta, saietsean, ebaki bat darama zur-ola onek. Eskulangilleak, ebaki auetako batean txararen mutur bat sartzen du eta, palanka gixara era-giñaz, gogoazkoa duan itxura emango.

Ba-dakusgu labetik metro gutxitara listoi edo ol-xafla batzuek, zintzilik dituztelarik bizkarraldeak bear dituan ainbat kurpil mota, ankak eta sendogarriak. Eta plantilla auengandik apur bat beraxeago, bi olen artean estu-estu jarriak, gaztain kurpil batzuek daude, labean bigundu geroztik, bere itxura berria artu dezaten onela utzita.

liaren izenaren zabalean artzen diren gauzetan, beste erreditzen artean egiten direnak: silloi orokorrak, gaixoentzat silloiak, aur-silloiak, maierako aur-silloitxoak, bizkarralde goitua daukaten silloiak, exerlekuak –motxak eta luzeak–, sofak, maiak, *hamakak* eta aulkitxoak.

Ez dire beti mota berdiñekoak erreditz auek daramaten gurutzeketa. Baiñan orokorrenak, maizenik erabilliak *biñakakoa* –bi ta bi–, *lora dune* –galburuz loratua– eta *iruta batekoa* iru eta bat.

liaren muña edo biotza silloi gogor eta sendoa egiteko erabilli oi da, esmaltea eman ondoren geienik ardandegi ta kafeterietan erabilli dena. Eta liaren zirriudara izan da –esku-langille auek *eklix*e esaten dutena– gaiñontzeko lanketarako erabilli dena.

Guk, oraintxe emango dizuegu aipatu ditugun erreditz auen zenbait zertzelada. Eta, jarraiean, gurutzeketa eta osaketaren lan eraz mintzatuko gaituzue.

Irurogeitasei zentimetro dute silloi orokorraren aurre ankak. Exerlekua berrogeitabigarrenean dauka, ta gaiñerantzeko ogeitalauak egiten dute besoak. Anka auen beeko bukaera zerbait-zerbait okerra da. Atzekoak, exerlekuarekin elkartzeko tokian kakotuak, irixten dire irurogeitamalau, oetatik ogeitamabi bizkarraldeak artzen duala.

Sendogarri den gurutza, luzeeran berrogeitamairu zentimetro terdi bakoitzak, aurreko ankatik atzekaldeko beste ankerak dijoaztenak, amasei zentimetro artzen dute gorabidean. Silloi onek eraman dezazke, ta egiz ba-daramazki, aipatu ditugun iru gurutzeketa motetatik edozein, baiñan erabilliena *biñakakoa* duzu.

Gaixoentzat diren silloien ankak, zuzenak dire ta irurogeitazortzi zentimetro neurtzen dute. Exerlekuak berrogeitalau zentimetro ditu goraka. Atzekaldeko ankak, okertuak dire ta beroietan dijoa josirik exerlekua, larogeitairu zentimetro ditu, eta oietatik ogeitaameretzi bizkarraldearentzat. Erreditz onen exerlekua, erdian zuloa duna, piñuzko bi zura zati dire, gurutzetutako estalki batez eskutatuak. Bekaldean, ogeitairu zentimetrora, anketik ankara bitarte bakoitzak ba-du bere gaztain makilla. Aurrekoek eta atzekoek berrogeitasei zentimetro terdi dituzte; saietsekoak, ogeitamazazpi.

Makil auen gaiñari, ari geran ontan bastidorearena egiten dute, okume xafla bat itsatsi oi zaio. Exerlekuaren azpia gurutzetua dijoa, aurre aldean izan ezik.

Bizkarraldeak ogeitaameretzi zentimetro luzeera du, eta oetatik ogeitasei gurutzeturik. Zabalez berrogeitairu zentimetro. *Biñakakoa* deritzaion gurutzeketa lanaz egiten da silloi au.

Aur-silloitxoan, aurreko ankak berrogei zentimetrora etortzen dire. Zuzenak dire, ta amairu zentimetro luzatzen dire exerlekutik, besoak osaturik. Atzekaldekoak, oker antzekoak, berrogeitamazazpi zentimetro ba-dituzte. Silloi-

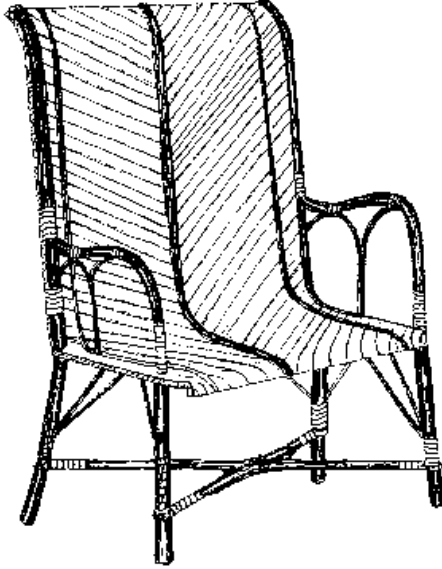

oizkarralde gailua duan silecio  
sillón respaldo alto

mai-cun sileio:txoa  
'mo:ckoc'  
silloncito de niño para mesa

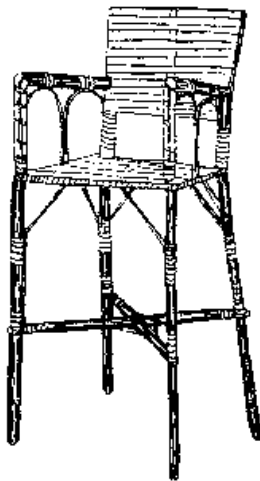

txo onen anak, ez dire silloi orokorrarenak bezin lodiak, eta antolatzeko, eskulangilleak, gaztain-txararen gaikaldea erabiltzen du.

Exerlekuaren zabalera ogeitabederatzi zentimetro eta atzera bitartekoak ogeitabost, sakon antzekoa delarik. Eusgarri diren gurutzetutako makillak, lurretik bederatzi zentimetrora ditugu. Eta, geienetan, *biñakakoa* da bere gurutzeketa lana.

Maierako aur-silloitxoak zuzenak daramazki aurreko anak, mee antzekoak. Luzeeran irurogeitamazazpi zentimetro. Atzekaldekoak, berriz, larogeitamabikoak, oker antzekoak izaki. Bizkarraldeak ogeitamabi zentimetro eta, auetatik ogeitabat dire gurutzetutakoak. Lurretik irurogei zentimetrora ipintzen da exerlekua, eta rendogarri duan gurutza, berrogeitazazpi zentimetroko makillekin, erreditzaren bekaldeko ertzetik ogeitabostera.

Exerlekua, txuntxur-motz itxurakoa, aurrekaldea ogeitamabi zentimetrokoa du. Bestaldea, berriz, ogeitabederatzi zentimetro eta beste ogeitabederatzi saiets-aldeak. Bizkarraldearen zabala ogeitamabikoa da. Eta *biñakakoa* da geienik erabiltzen den gurutzeketa mota bere osaketan.

Segura'ko lantegi ontan beste silloi mota bat egiten dela ere ba-dakigu. Bizkarralde goitua duana da. Bere aurreko anak, bekaldean zerbait okertuak, irurogeitazazpi zentimetro neurtzen dute, oetatik besoentzat ogeitalau direlarik. Eta atzeko anak, kakotuak exerlekuari josten zaion tokian eta gaiñ-muturrean zeredozer okertuak, metro batera irixten dire.

Silloi onen exerlekua zelai-berdiña baiñan zerbait goiti-berakoarekin. Bere aurre alde berrogeitairu zentimetrora lurretik, eta atzekoa berrogeitabat zentimetroan.

Gurutz-makillak, lurretik amasei zentimetrora, irurogeitabost dute neurria. Besondoak okertutako bi iien bitartez sendotzen dire, *dekorazioak* esku-langillearentzat. Exerlekuaren zabala berrogeitazortzi zentimetrokoa da, eta neurri au atzekaldean, berrogeitazazpiraiño txikitzen da. Jarraikoa edo zati bakarrekoa da exerleku eta bizkarraldearen gurutzeketa. Eta silloi onen gurutzeketa itxura *lora-dune*, edo galburuduna da.

Exerleku edo silla goituaren aurreko anak, zerbait okertuak bekaldeko bukaeran, berrogeitalau zentimetrokoak dira. Eta gaikaldean, exeri-tokiaren bastidorean bear duan zuloan errezkiago sar dedin, anka-makillak zerbait meetuak dijoaz gaiñerantzekoetan baiño.

Atzekaldekoak, kako-antzekoak, larogeitairu zentimetro dute, auetatik ogeitaemeretzi bizkarraldearentzat. Gurutz-sendogarria, amasei zentimetro lurretik, berrogeitazazpi zentimetroko makillak daramaz.

Exerlekuaren aurrekaldea ogeitaemezortzi zentimetrotan sartzen da, eta atzealdean zortzi gutxiago, eta geienetan oker-antzekoak. Aurretik atzera ogeitamabost zentimetro ditu.

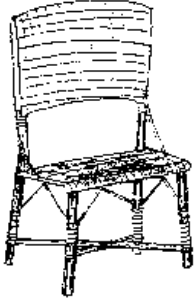

exerleku motza  
silla baja

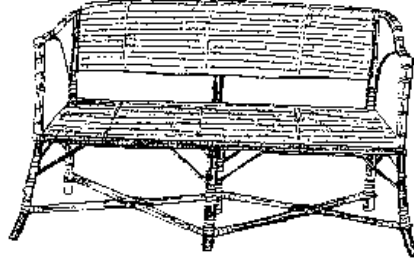

sofa  
sofa



luzko maia  
mesa de junco

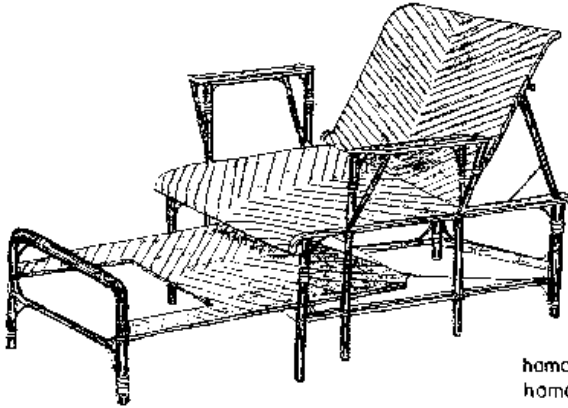

hamako  
hamaca

Exerlekuaren bizkarraldeko gurutzeketa, exer-tokitik amabost zentimetrora asten da. Emen, bere zabalerak, ogeitazazpi ditu eta gaikaldeko bukaerara amaika zentimetro geiago. Iru gurutzeketa motak erabiltzen dire bere lanketan.

Exerleku-motza ez da bereizten aurretik aipatu dugunarekin, ez ba-da exeri-tokiaren ta bizkarraldearen goitasunean. Lenengoa, beeko anka-muturretik ogeitamabost zentimetrora ipintzen dela, eta beste ainbeste zentimetro ditu bizkarraldeak. Exerleku goituana berdiñean, ez zaio ajolik ematen gurutzeketa motari.

liazko sofaren neurriak eta silla orokorrarenak ez dute beste bereiztasunik zabalean baiño aren zabalera bi aldiz aundiagoa bai-da. Egiz, ez da besterik bi silloi elkartuak baiño. Iru gurutzeketa motekin lan egiten da.

liazko maiaren lau anakak, bekaldeko bukaeran zerbaitez okertuak dire, ta beren luzea, geiena erabiltzen denekoan, irurogeitamalau zentimetro ditu. Gaikaldeko muturra, olaren zuloan ongi sar dedin, lodiz gutxituagoa dijoa.

Erreditzaren bekaldeko bukaeratik ogeitabost zentimetrora dijoaz sendogari diren makillak. Anakak bezela, lodi xamarrek dire.

Olaren izakera arrautz tankerakoa, zuzen-antzekoa edo borobilla ere izan diteke. Arrautz-tankerakoa eta zuzena dituzu erabillienak, aldeak irurogeitamara eta berrogeitabost zentimetrokoak. Baita larogei alde batetik eta bestetik berrogeitamarrekoak, edo alde bakoitzatik larogeitamara eta berrogeitamabostekoak. Ol borobillaren diametro erabilliena irurogei zentimetro da, egiten dire ere, irurogeitamarrekoak, larogekoak eta larogeitamarrekoak, metrokoa arte. Edozein gurutzeketa mota erabiltzen da mai lanketan.

*Hamaka*, frantsesen *chaise longue*, ain zuzen da Segura'ko esku-langileak egiten dituzten erreditzetan zailena. Iru atal auek ditu: exerlekua, bizkarraldea –bere beso txikiek dituala–. Eta *azpiko txikie*, oiñak ipintzeko tokia dena.

Exertokia zuzen-antzekoa da, eta irurogeitaemaortziko luzeeran berrogeitamalau gurutzetuak dijoaz. Bizkarraldearen atzetikoz ogeitalau zentimetro uzten dire, iiaz bildutako armazoiarekin bakarrik, eta emen eutsiko dire atzeko anak.

Exertokiaren zabala berrogeitamara zentimetrokoa duzu. Lau anka, zuzenak eta bear dituan zear-zurez elkartuak daramazki. Bere aurre kaldeak badiu berrogeitabi zentimetro eta atzekaldeak ogeitamazazpi.

*Beso txikiek* ogeitairu zentimetro irtetzen dire. Bakoitzak bi anka ditu, bekaldeko zear-zurei ta exertokiaren bastidoreari lotuak. Bastidore ontatik ankarekin ertz zorrotza egiten duan beste gaztain makil bat jaiotzen da. *Beso txikien* anakak ol batez elkartuak dijoaz, eta gurutzeketarekin estaliak.

GURUTZEKETA  
TEJIDOS

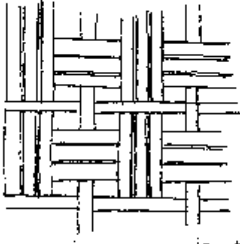

iru ta batekoa  
tres y uno

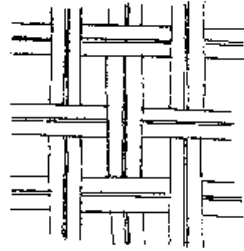

binakakoa  
dos y dos

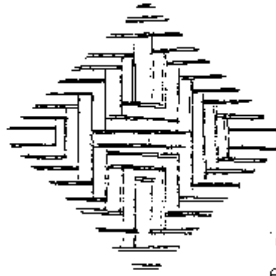

lora dune  
espiga

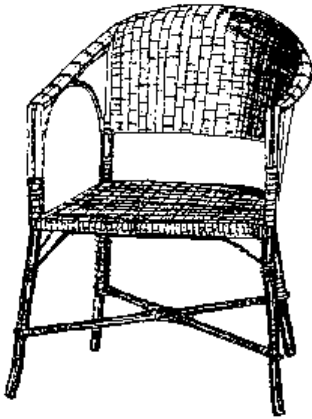

silloi arkorra  
sillón corriente



aur sillaitxo  
silloncito niño

Exer-tokian, luzeeran irurogeitasei ta zabalean berrogeitabost zentimetro dituan bizkarraldean babesten da, burni-zirizko bi orratz-kakoen bidez. Aal izanik, bere goiti-beera neurritzeko, aurtekoaldeko arpegiaren alde bietan, ozkatutako zura zati bat darama, esek deritzana. Eta oni lauki bat ipintzen zaio –lau makil–, igikorra, eta gaztain makil batean babesten dena. Makil au, atzeko anka batetik bestera irixten da.

Lenago oar egin dugunez, anketarako egin den makilla onek Segura'n *azpiko txikie* duala izena. Eta *azpiko txikie* irurogeitabost zentimetro luze ta berrogei zabal den zurezko bastidore bat da. Bere aurrekaldean ogei zentimetro alde eta bestetik ogeitamabi zentimetroko erretangulo bat izan ezik, guztiz gurutzetutzen da. Ogeitamabi zentimetroko bi anketan artzen du indarra, eta bere bastidoria lurretik ogei zentimetrora gelditzen da.

Dauzkan bi burni-aritik barna dabillen *arreme* batetik, *azpiko txikie* exertoikiaren azpian biltzen da. Galburua bakarrik darama gurutzetua *hamakak*.

Aulkitxoaren lau ankak zuzenak dire, berrogeitalau zentimetrokoak. Anka-tik ankara tarterik aundiena ogeitabederatzi dire. Bestaldean, tarte au ogeitasei zentimetrora gutxitzen da. Beeko bukaera emen amasei zentimetrora daukagu gurutza edo sendogarrion berrogei zentimetroko makillekin lortua. Exerlekuak, ogeitamairu zentimetro alde batetik, eta beste ainbeste bestetik. Aulkitxoa egiten maizellik erabiltzen den gurutzeketa mota *lora-dune* edo galburuena da.

Erreditz baten lan-eginkizuna jarraitzeko silloi orokorra jotzen dugu begiz, ba-baidakigu iru gurutzeketa mota daramazkiala.

Exertokiko bastidorean dugu silloi onen lanketa asiera. Bastidorea aroztegian tajutzen da. Pago edo altza zurezko lau puzketa dire, bein dagozkion moldeetan ipiñiz gero eta indardun-zerra batez moztuak, iltze batzuz josten direnak. Armazoiaren neurriak auetzek dire: aurre-zabalera berrogeitabost zentimetro, eta luzeeran berrogei. Bestaldea, atzekaldea oker-antza du. Lau zurzotz edo listoi auen zabalera bost zentimetro, eta bakoitzari bi txulo egingo zaizkio, baiñan bestalderaiño irixkiko ez den zuloa, ao-bakarreko zuloa, beraz.

Bastidorea antolaturik, bere gurutzeketa dator gero. Ontan, dagokion langelan ii zirrindara erabiltzen dute. Osaki edo montanteengandik asten da lan au, silloi orokorrean emezortzi biko edo parekoa *biñakako* gurutzeketa egiten ba-da. Galburu edo *lora dune* baldin ba-da gurutzeketa, ogeitamabostik berrogeira bitartekoak osakiaik, beti izan oi dire berrogeitamabost zentimetro luze, txintxeta batzuekin saietses-saiets josten dire ta elkarturik gelditzen dire gurutzeketa edo oial itxi bat egiñaz.

*Binakakoa* gurutzeketarako, lenengoz lau zirrindara artuko ditu, beti bus-tiak. Ondoren, bastidore aurretik asiko du bere lana. Bi osakai edo montanteen azpitik lau zirrindara igaroaz –lenengo *bikoa*–, gero beste *bikoa* edo paretik jarraiturik. Eta onela, bein da berriz, exerlekuaren bestalderaiño irixki arte. Gero, lau zirrindara oietatik bi bastidorearen beste saietsera eramango



ditu. Onen ondoren, beste lau zirrindara artuko ditu eskulangilleak, eta bear ainbat bider egíngo du lan-joko au, exerlekuaren gurutzeketa edo itxitura lortu arteraiño. Onek, ertzeta edo *pipa* ba-darama, emen, osakaïen artean biltzen dire ertzeta-zirrindarak. Osakaï auek iltzeturik dauden tokian artuko dire. Exerlekuak, ertzeta edo *piparik* ez baldin ba-darama, saiets bietatik josten zaizkio zirrindara armazoaekin. Bigarren saietsa lotzen dualarik batera zaintzen duala ere zirrindaren tinkotzea, dagigun oar. Baiñan tinkotzea onek dakar osakaï edo montanteen toki aldatzea, eta lengo tokira itzuli ditezen, ezten batez baliatzen da esku-langillea.

*Iru-batekoa* gurutzeketan (iru ta bat) iru osakaizko amairu esku bear ditu *amairu iruko* eta beste amairu zirrindara *amairu bateko*. Osakaï auen josketa berdiña da aipatu ditugun bi gurutzeketakin erabilli denarekin.

Gurutzetzeko, sei zirrindara erabilliaz asten da esku-langillea, iru osakaïen gaiñetik eta baten azpitik igarotzen ditualarik. Eta *binakakoarekin* erabilli duan lankera berberarekin jarraituko du, *lora-dunerekin* ere berdiña dena. Exerlekuaren alde banatan iru zirrindara ipiñi ondoren, bat alde bakoitzean utzi eta biekin lan dagi. Jarraian, berriro sei zirrindara artu, eta lengo lankera bear ainbat bider berriutaz, jarraituko du lana amaitu arteraiño. Ori bai, *iruta-batekoa* gurutzeketan, *irukoak* eta *batekoak* bost milimetroko utsunetan banandurik gelditzen dire.

Segura'ko esku-langille lantegi au azaldu dugunean adierazi dugunez, urrengo lanerako bear diren itxuraz jasotzen dire anak osatze-lan-gelan. Onelaxen, bada, esku-langillearen lenengo eginkizuna anak bear diren neurrian moztea da. Arkatzez markatu duan tokitik, indardun-zerra borobilla erabilliko du.

Silloia osatzeko, esku-langilleak bi belaunekin eusten du exerlekua eta atzeko anak, oker-antzekoak, iltzez josten asten da. Irurogeitamalau zentimetrokoak dire, ta ogeitamabi bizkarraldea egiten dutenak –oetatik, emeretzi gurutzekatuak dijoaz–, gero beste ainbeste egiteko aurrekaldekoekin, oker-antzekoak direnak beeko muturrean. Aurreko anka auek irurogeitasei zentimetro dute, ta oietatik ogeitalau besoak artzen ditu.

Bi gatzain makillaz elkaturik dijoaz silloiaren anak, errota-gurutz itxuran eskulangilleak utziko ditunak. Oni, erreditzaren sendotu-lanak darraikio, ii mee batez egiten dena. Aurreko ezkerreko anka bildurik lenengo, azpiko gurutzta inguratzen du eta, beste iru anak bilduaz, asiera emandako toki bereborean lana bukatzen du.

Bereala, esku-langilleak, anakaz-gora edo itzulipurdikatua jartzen du silloia, bere belaunen gaiñean, ta zulo bakoitzean, listoiak daramazkian zortzietan, bere anka bakoitzetik amaika zentimetrora daudenak, zumitz edo ii zozt bat sartzen du eta iltze batez josita lagatzen du. Gero silloia makurtu egiten du anka arrapatzeko lain, eta sendogarri den gurutzta inguratzen duan ii mee ondotik, *zeketorrak* edo goraizi batzuez mozten du, muturra zorrozten diola kutxillo edo labaiñ baten bitartez.

Orain, anak bear duten gixan ipiñirik –eta au soka baten bidez egiten du–, auei josten die-zumitz edo iizko makil makurtua. *Ukau* izena darama zirrindara au okertze edo kakotze lanak. Eginkizun au aurrekaldetik asten da, gero bestaldetik jarraitzeko. Anken egoitza aztertuko du berriro ere esku-langilleak, saietsak sendotu aurretik.

Silloia bear bezela osatu eta sendoturik, esku-langilleak erreditzaren zuzen-egote arloari begiratzen dio. Ba-du arri-txapal-txapal bat egintz au errezteko. Gero, ala eskatzen ba-dio dagokion mozqueta egingo dio ankari. Onen ondorioz, silloiaren atzekaldea bera exeririk dagoan alderuntz itzuliko du. Eta gero, *batea* esaten dion burni batez, mako tankeraduna, banan-bana atzekaldeko anak etentzen ditu, exerlekuarekin alkartzen den toki artantxen, leen baiño okertasun geiagoko itxuran utziaz. Orain, bere belaunetara erakarritako silloia esku-langilleak, atzekaldeko anka biak lurrean gelditzen direlarik, eta auetako bakoitzean bi markaketa egiten ditularik.

Lenengoa, exer-tokitik ogeitamabi zentimetrora, eta amairua bestea. Zur-giñ arkatz batez baliatzen da eginkizun ontarako. Gaikaldeko markaketan, ebaketa oker bat damaio esku-zerraz, eta kutxillo batez makillak meetu.

Jarraian, esku-langilleak bizkarraldeko kurpilla artzen du, aroztegian antolatua dena, eta anken gaikaldeko lau ertzetan josirik uzten ditu. Aurreko anka auen gaindik irtetzen den kurpil aldea –bost-bat zentimetro–, esku-zerraz ebakitzen du. Urrengoz, esku-langilleak, muturretik-muturrera ogeitamabost zentimetro duan okerantzeko zura bat, aroztegian moldaturikoa, erabiltzen du. Puzketa au –*okerra* deritzana– atzekaldeko anketik ankera dijoa, aipatu dugun ezaugarri edo siñalean, ta exer-tokitik amairu zentimetrora. *Okerra*, bear duan neurri gaxitu ondoren, ankei lotua gelditzen da. Silloi egiketa neurri ontara iritxi denean, gaztain makil puzketa bat eskuratzen du esku-langilleak eta, dagokion neurrian ebaki ondoren, bizkarraldearen erdi-erdian, *okerra* eta kurpil edo aro tartean, josirik uzten du sendogarri bezela.

Aurrekaldeko anken diametro baiñan zabalagoa izanik bizkarraldeko kurpilla, berdindu egiten dire anka auei zumitzazko zotz bat ipiñirik.

Aurrekaldeko anak eta exer-tokiaren saiets bakoitza elkartzen diren toki-tokitik, gaztain makil okertu bat jaiotzen da. Makil onek, bere erditik bizkarraldeko kurpillan josia dagoana, exer-tokia atzeko ankarekin elkartzen den toki-tokia artzen du. Kurpil onek –silloiak bi daramatza– *dekoraziua* izena artzen du. Onaiño da silloiaren armazoia lanerako duin dela, ipintze eginkizuna. Eta onen atzetikoz eramango da berriro erreditza guruzeketa egiten den lan-gelara.

*Okerraren* atzekaldean osakaiak iltzeturik asten da bizkarraldearen guruzeketa. Gero, *okerra* bildurik, iiak kurpillaren aurrekaldera eraman eta –josirik– onen bestaldean bukatu.

Exertokiari egin oi zaion guruzeketaren antzekoa da, ta esku-lana bietan berdiña da. Bakarrik, irakurlea errez oartu ditekenez, bizkarraldeko osakaiak goiti-beeran dauzkala, eta esertokikoak luze-zelaian.

Kurpillaren erdi aldean estaltzen du bizkarraren gurutzeketak, bere ertzak edo besoak agirian utzirik. Emakumeak, bizkarraldea gurutzatzean, arreta aundia eukiko zuan alde banatara uzten, lau zirrindara besoetatik barna joanik, iristen dena aurrekaldeko anka exertokiarekin elkartzen den tokiraiño. Eta zirrindara auek beste iia batekin bilduaz geldituko dire estalirik silloiaren besoak. Erreditzak daraman gurutzeketa motari beti-beti darantzuiola. Anketara bilduak geldituko dire kurpillaren edo *dekorazioa*, iia bat dela bide. Segura'ko lantegi ontan diotenez *ligauta* geldituko dire. Esan dezagun ere, sendogarrien bukaera guztietan daramala bilkura au silloiak.

Erreditzak bukatzeko *kartxeak* josten ditu. Onekin ertzekatzen ditu silloiak, gurutzeketa dala-ta daramazkian muturrak. Bizkarraldeak *kartxea* bat darama, eta exerlekuak bi. Bustirik lantzen dire ii lodiaren zirrindara auek.

Ez zaio aaztutzen ere esku-langillari, lenen erabilitako lan-gaiak edo materialak daramazkian bizartxoak kentzen. Eginkizun au gasolinazko soplete batekin egiten du. Azkenik, anakak, *dekoraziuak* eta sendogarriak barnizatzen dire baiñan iñoiz ere ez iia. Barnizaketa lana brotxa batez egiten du.