

# Juan Garmendia Larrañaga

## Aramaio Bailarako etnografia-oharrak: lanabesak



Ignacio Garmendia Galardik irudizatua

3

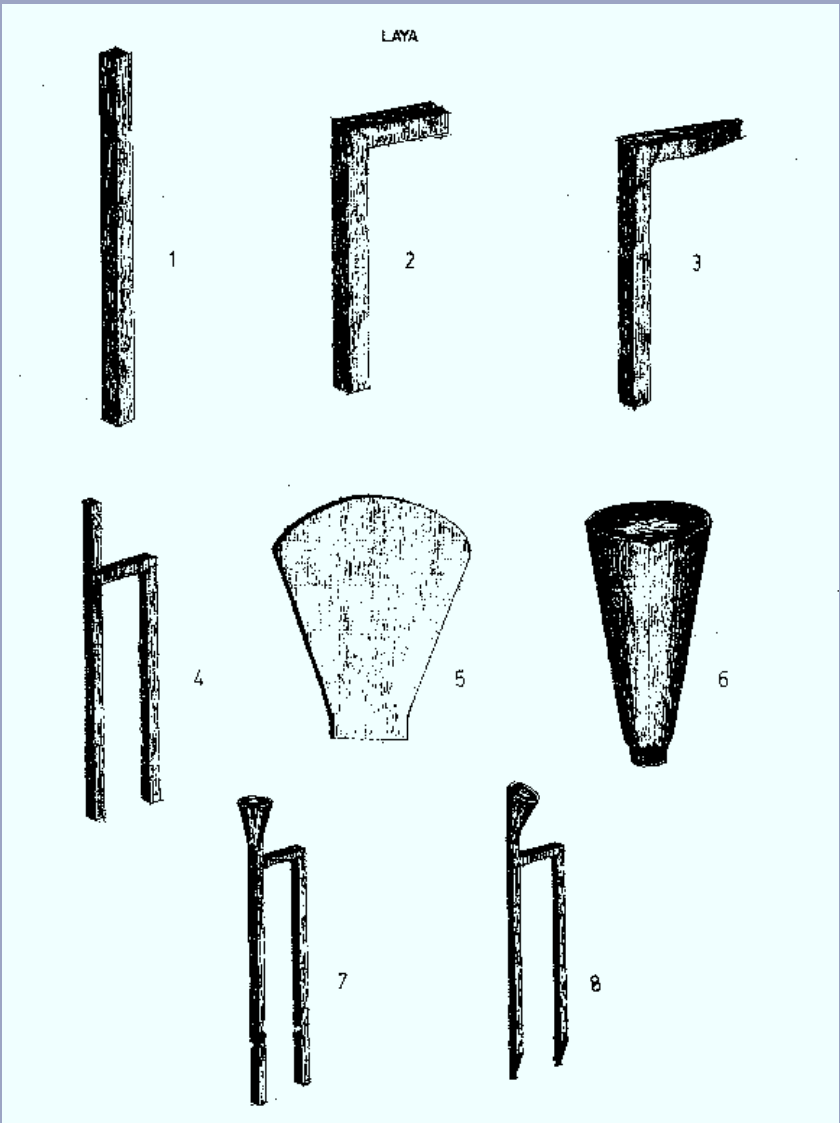

**1978.** Apuntes etnográficos del Valle de Aramayona: aperos de labranza = lanabesak / Juan Garmendia Larrañaga. – Vitoria : Obra Cultural de la Caja de Ahorros Municipal de la Ciudad de Vitoria, 1978. – Euskera, castellano

**1997.** Apuntes etnográficos del Valle de Aramayona: aperos de labranza = lanabesak / Juan Garmendia Larrañaga. – En : *Artesanía II.* – (Euskal Herria. Etnografia. Historia. Juan Garmendia Larrañaga. Obra Completa ; 2). – Donostia : Haranburu Editor, 1997. – Castellano, euskera

---

## 2007

Aramaio Bailarako etnografia-oharrak. Lanabesak / Juan Garmendia Larrañaga ; azala Javier Juanes, marrazkiak Ignacio Garmendia Galardi. – Donostia : Eusko Ikaskuntza, 2007. – 93 or. : ir. – (Juan Garmendia Larrañaga Bilduma ; 3). – ISBN: 978-84-8419-069-1. – Damiana Oria eta Manuel Ugarte Berazari eskainitako edizioa.

---

### **Azalaren argazkia**

Javier Juanes

### **Marrazkiak**

Ignacio Garmendia Galardi



---

## **EUSKO IKASKUNTZA - SOCIEDAD DE ESTUDIOS VASCOS - SOCIÉTÉ D'ÉTUDES BASQUES**

Institución fundada en 1918 por las Diputaciones Forales de Álava, Bizkaia, Gipuzkoa y Navarra.  
Miramar Jauregia - Miraconcha, 48 - 20007 Donostia - Tel. 943 31 08 55 - Fax 943 21 39 56  
Internet: <http://www.eusko-ikaskuntza.org> - E-mail: [ei-sev@eusko-ikaskuntza.org](mailto:ei-sev@eusko-ikaskuntza.org)

Fotokonposaketa: Michelena artes gráficas. Astigarraga  
Digitalizazioa eta argitalpen elektronikoa Gipuzkoako Foru Aldundiaren dirulaguntzarekin

# Aramaio Bailarako etnografia-oharrak. Lanabesak

Juan Garmendia Larrañaga

Orria

---

Kredituak	
Aramaio aranaldea .....	3
Santa Kruz apaiza .....	7
Ibarratik Arexolara .....	11
Artoa joraketako burdin-erie ta burkamie .....	14
Burtzille ta bur-saldixe .....	16
Burdi txirrinka .....	21
Salasango ertilaria .....	27
Burdin-erie .....	29
Ortz-bakarra .....	33
Arta-arie .....	35
Barretie .....	37
Artoa eraiteko makina .....	39
Markue .....	41
Trillotxue .....	43
Asto-sillak .....	45
Azken buztarrigiñek .....	47
Aramaio Araneko azken errementari-ola .....	55
Aizkorie .....	57
Laia edo laixie .....	65
Iltzea edo untzie .....	69
Atxurre .....	73

	<b>Orria</b>
Itaia edo letixe .....	75
Itaia agiñdune .....	77
Golda txikie .....	81
Burdin-erien ortzak .....	85
Arta-arien ortzak .....	89
Aizto edo kutxillue .....	91

## **Aramaio aranaldea**

---

Aramaio arabar arana dugu, Albinagoia, Anboto, Arangio ta Urkiola mendaitzez inguratua, Gipuzko-Bizkai mugartean kokaturik –XV-garren gizaldi ondarreraño azkenengo onen zati izana– geografi saillean irakasle asmorik batere gabe esanda.

Arexola, Azkoaga, Barajuen, Etxaguen, Gantzaga, Untzella, Uribarri ta Olaeta auzoak, sarri, elizorma sendoen biran babesturiko giza-elkarte txikiak dira, orain Ibarra deritzan, eta noizbait Zalgo ta gero Aramaio izenez ezagunago dan etxadia erdibiltoki dutelarik.

Aramaionako erri-kaxko onek ederki gordetzen du bere berezko politasun lilluragarria.

Bizente Goikoetxea izendun enparantza –Tolosan, Felipe Gorritiren ikasle izandako musikarari sonatua–, Santa Kruz apaizaren plazatxoa ta kale luze polita, Martin Donearen eliz nagusia gailen duelarik, osatzen dute noski, Aramaionako bizi-ardallaren xilborunea.

Bizente Goikoetxearen enparantza au itxura ezberdiñekoa da, erabateko multzo atsegiña osatzen duelarik. Bertan arkitzen dira, beste senbait etxe zarberritu ta egoki asko zaindutakoen artean, Errikoetxe bikaña, Done Sebasti edo “Sastiña” dioten elizatxoa ta aipatu musikarari argitsuaren jaiotetxea, aurrekaldean berorrekiko berri jakingarridun oroitarraz ornitua.

Santa Kruz apaizaren plazatxoko baxter baten, Bizente Goikoetxeari jasotako arrirudi exerria. Eta aramaioar ospetsu onen oroigarri guzi oiei gaiñera dezaiokegu Martin Donearen elizatariko arlaua ere. Zalantzarik gabe, aitor nezake beraz, Aramaixok omentzen duela bearainbat Bizente Goikoetxearen izen gogoangarria.

Aramaiona Aranaldearen leenari ba-gagozkio, zailla da benetan aldebaterra uztea garai artako burrukatalde odolzale aiek lurralde ontan egñiko triskantza izugarria. Eskualde ontako asko izan ziran, geientsuenak erriko jende xume-apalak, zuzenean edo zearka, andikitar gutxi batzuen arrokeri eta ase

eziñak zekarzkin ondorioak jasan behar izan zutenak, “aldi artan, aiekiko zuzen-legea alakoxe argal da txepela bai zen (...)”<sup>1</sup>.

“Mendiola’ko gartzelua Aramaio’ko ibarraren giltza zen (...). Aramaio ibarrean, Uribarrikoaz gaiñera, beste bi ziren, Baraxuen’goa eta Arexola’koa”<sup>2</sup>.

XV-garren gizaldi zehar –1443 urtean– Pedro Abendaño Ganboarrak, Gomez Gonzalez Butroiko Oñaztarrek, Abadiñon da Otxandion zituen jauregiak erraustu ta Aramaionako ogei etxe ta Mendiolako dorrea erre zitun.

Mendiolako Joanes kanpoan zala, aramaiotarrek deiturik etorri ta denon artean Abendaño Jauna iges txar egitera beartu zuten, aren bost gizon bertan illaz. “Aien artean ba zan arratiar arroputz zangar bat arrandiz otsegiten zuena: ‘Ba al da, ba al da’. ta Mendiolak: ‘Ba da emen bere i lako bat al da’ erantzunaz batera, zastakaia jaurti ta zerraldo utzi zuen. Eta bestea, Gaxto Apala, gaitz-izen bikote orretaz bere gaiztakeri-azaluskeria adiraz nairik”. Abendaño ta beretarren atzerakada onek onako kanta au sortarazi zuen:

“Izarragatik gora elzian joxala  
Jaun Peru Abendaño zexola:  
Oñetako lurr au jabilt ikara,  
Gorruptzeko lau aragiok bezala,  
¡Oi aldi oneri albanegi enpara!  
Berriz enendorke Aramayo kontrrara.  
Mendiola il deustak Gaxto Apala,  
Bere laguntzat beste asko ditubala”<sup>3</sup>.

Aramaiotarrek berriro ere ta urte asko baño len ikusi bear izan zituzten beren buruak anaiarteko gudatean murgildurik. Gamboarrek erre zuten Arrasate 1448-ko garagarrillaren 23-an, da, zorigaitzoko azio orren ordañez, Aramaionako bost Oñaztarrek, Arrasateko Ganboar olagizon bi erail zituzten, Martin Bañez Artazubiaga ta Juan Ibañez Barrutia, giputz uriaren erreketan eskuartu zutenetakoak eta Erregearen zuzen-legeari iges egiñak.

Letona ta Leibar idazleetan irakurri dugunez, Bañez Artazubiagaren alargunak, eriosuarki negartu zuen bere seme-alaben umezurtz egoitza. Senarraren illetan mendekugirozko dolumiñ bertso auek kanta zitun.

“Oñetako lur jabili ikara  
Lau aragiok beran bezela  
Martin Bañez Ibarretan il dala...  
Artuko dot ezku batean gezia  
Bestean suzi iraxegia  
Erreko dot Aramayo guztia”<sup>4</sup>.

---

1. José Letona Arrieta-Juan Leibar Guridi: *Mondragón*, 37 orria.

2. Jon Etxaideko: *Gorrotoa lege*, 20 orria.

3. Juan Carlos de Guerra: “Viejos textos del idioma-Los cantares antiguos del Euskera...”. *Euskalerrriaren alde*-XI alea-, 249-250 orr.

4. José Letona Arrieta-Juan Leibar Guridi: op. cit., 112-115 orr.

Aramaionaren aurka otsegiñiko meatxua etzuen bete; baña bi erailketa aien gaizkiñek onako legezgorpean erori ziran:

“Agintzen dugu, aipatu oro ta bakoitza, zaldi naiz manda isatsei espartzulokarriz loturik, nonaiko erri naiz errixkatan atzemanak balitez, plaza ta azokalekutan zear arrastaka eramanak izan ditezela guzien aurrean oiukatuz au dala gure Jaun Erregeak gizon oiei ezartzen dien zuzen-legea, ziur dakigulako eriotzak egiñak dirala ta zakurkeriz egiñ ere gaiñera: ta euren txarkeriaren erruordaiñez agintzen dugu eriotz zigor ori ezar dezaietela: eta orrela ekarriaz eta aldarrikatuz eta arrastaka erri naiz urixkatan barrena, azoka-plazara eramanik, aitor- seme ba-lira lepo egin ditzatela aizto zorrotzez, eta beren buru moztuak iltze banatatik zintzilika bitez gerta uriko naiz errixkako atetan, da bertan utzi, iñor kentzera ausartzeke: eta aitor-seme ez ba-lira, urka ditzatela bakoitza aritz adar banatan zintzurretik sokaz loturik, oiñak aidean ill arte”.

José Mari Uranga Arregi idazlearengandik jasota eman degu aipamen ori, ta berri orren osagarri bezela gaiñeratzen digu, bi aramaiotarrekin bete zala Erregeak emaniko eriotz-epaia. Juan Ortiz Urrexola Zarugaldeko zubi aurrean il zuten, Arrasate sarreran, da Otxoa Urrexola berriz, Bilbon izkilluturit<sup>5</sup>.

---

5. José María Uranga Arregi: *Mondragón-Trayectoria y Anecdotario*, 96-97 orr.

## Santa Kruz apaiza

---

Arestian aipatu dudanez, Ibarako plazatxo bat Santa Kruz apaizaren izen-deituraz ezagutzen da. Ez dut gogoan beste kale ez enparantzarik Elduaiengo apaiz gertari oni eskeñitakorit Aramaionako au baizik, bere gudaldi labor baña bizkorreko gertaldi izugarrienetako bat emen egokitu bai-zitzaion.

Edesti arauz naiz eleberri eran pranko idatzi da Santa Kruz gizantz ezta-baidatsu onetzaz. Iraizean bezela, bada, beroni buruz diarduten idazle artean aipa ditzadan, Piralá, Pio Baroja, Valle Inclán, Unamuno, Juan Olazabal, Julio Urkixo, "Orixe", Román Oíartzun, Manuel Lekuona ta abar. Oraingoz ordea, ene ardura bakarra eusko basagudari onen Aramaionako ibillaldia adieraztea den ezkeru, iñor ez noski bera ainbateko lekukorik berorren urratsak zeatz-meatz zuei jakiñarazteko:

"Pasto-Epailla 3. 1925.

Pastoko Jesulagunen etxea.

Aramaionako Apaiz Jauna

Aparteko atsegiñez idazten ditut lerro auek, irakurtzean zerorrek dakuskezunez. Izen utsa bera aski baita aserako.

Ene barneko bultzadari amor emanaz lerro labor oek zuzentzen ditut garai artatik erri ortako jendeari diodan jaiera azaltzearren. Jakiña da zergatik. Pentsa dezakezu noski zenbateraño legea dudan beroienganako, ta nere gurari bizia denak zerua iritxi dezaten. "Apainkerarik gabe".

Santa Kruz apaizaren Aingeru Santu Guardako!, mundu guziak badaki Aramaionako igesaren berri; iñork ez ordea gertakizun orren aurreko goraberarik. Beraz, jakingarri ditezkelako ustetan kontatzera noa.

Emen jalkitzera noanaren argigarri ditezen, galdera batzuk bearrezko dira. Santa Kruzek ezagutzen al zuen alderdi ori? Or adizkiderik bai ote? Ezaupiderik ez ba-zuen nolaz ausar ziteken egin zuena egitera? Gauza ziuerra bai-da, zertzelada oiek izan ezik guzia amets uts besterik ezi izan zitekela. Tokia ezagutu ezkeru, anka ariñez, joko ortan arrixka nezakean nere burua. Etzan ordea orrelakorik. Izenik ere ez nekian. Bertan beiñere izan gabea nintzan. Onelaxe gerta zan.



Gertakizun aurretik, mandatu batzuk eman nitun Gazteitik zear eta Gipuzkoako mendietara jo nuen alderdi aiek ezagutu naiaz. Biderakusle bat artu nuen nerekin, da oiñez eman gendun gau osoa. Bidean laguna gaixotu zitzaidan. Bereala kontura nintzan zerbait beroaren bearraz, da asmo ortan ibilli giñan luzaro kea zerion etxeren baten billa; gurari ori bete eziñik jarrai bear izan gendun Aramaioraño, ta bertan lenengoz sarturik, Erriko etxera iritxi giñan. Ara ezker, galdegin nien zaitzaleei ezer artzekorik ba-ote zegon, baña ezezkua jaso ta atzera lengo bidetik abia giñan, kale luzea berriro igaroaz.

Erritik kanpora giñalarik, orra non ikusten dudan gertuxamar kea zerion basetxea, ta bertaratuz bidelagunaren bear gorria erremeia al izan gendun: ondoren bera itzuli zan da nik aurrera egin nuen.

Ta auek onela dirala, zertarako orrenbeste ibillera itxuraz alperrikako Aingeru Zaitzalea zebillen or iñolazere. Zatoz emendik, ikasi bidea, zesaidana. Orixe esan nai nien zure eliztarrei entretenigarri bederen, ta onezkero naikoa da.

Zerbait geiago oraindik? Eta nola aaztu nezake bada basetxe ezezagun ua, ainbat gauza xamurgarri bertan gerta ba-zitzaizkidan; an nenkusan uraxe bai neretzat euskal aizpen iduri bizia; an aingeru bi zeuden ene iritzi, bata urdaia erretzen da nik al dakit zenbat gauza: da bestea berriz paitarrez nere oiñak igurtzitzen. Aien biotzondo samurra. Gazteak goardian: seme zaarrena besoak gurutzatuz neri so, irakurgai liburua aurrean zuela?, biotzbera izan bear benetan ikuskizun ua bear bezela adierazteko. Bartarratsean zuregatik errezatu gendun errosarioa... zuri lagundu bear genizula ta zurekin mintza al izan ezker (zesaidaten). Itz batean amai eziña litzake baserri orri buruz ta jende orretzaz jardutea. Nola adirazi? Berbertatik ziñ egin nuen mixio-lurraldetara etorriko nintzala Andra Mariren omenez.

Arren dagizut bada jende on-on oiei nere beroiekiko eskeronezko sentipena aditzera eman dezaiezun.

Eta azkenik, eskatzen diet lagun dezaidatela eriotz on bat izan dezadan. Oraingoz naikoa da. Kontakizun asko dago. Zerura joateko irrikaz nago ta andik soka luze bat bota aramaiotarrei bertara igoarazteko. Orra bada jalki maitasunak esanarazi dizkidanak. Manuel Santa Kruz S.J.”

“A.A. Jesulagunak Uztaila 25-1925

Pasto

Andre Austiña A. Barrutia

Ene Agustiña on ori: eskuratu nuen zure eskutitz guztiz xaloa (...).

Ba dira edertasun ezkutuak, baña benetan egiazkoak nik bezela ainbat mesede lur bedeinkatu ortan jaso ditunarentzat, denetan aurrenengo Aramaio delarik. Oso gogoan ditut nere zorionerako topo egin nituen ainbat pertsona. Nere lan da ekiñaldien erdian esaten nuen nerekiko: Jauna, iñoiz etzaidazula neri egiten utzi or oietan ikusi dedan giza-bikaintasunaren duin ez denik ezertxo ere. Ainbesterañokoa bai-da nere ixtimizioa ta ain sakona orko adizkide guzienganako ta bakoitzarekiko dudan onginaia! (...).

Jakin nai nuke Araozko apaizaren izena ta ea bizirik den oraindik eta beste besarkada pozgarria eman zidan ua ta ene oroimen aulez aazturik ditudan beste askoren berri xeekiro zuk orain igorri al ba zenizkida (...).

Argazkia geroxeago bidaliko dizut, oso pozik.

Erabat zure nauzun Manuel Iñazio Santa Kruz S.J.”.

“Pasto Garagarrilla 29-26

Andre Agustiña A. Barrutia-Aramaiona

(...) Nola deitzen diote nik txolarte gozoak egin nituen da leizezulora joan aurrez aiñ aingeruki zaitu ninduten baserriari, ta bertako enizenak nola dira? Bizirik ba-diraute ala illik, oro gogoan daukazkit”<sup>6</sup>.

Emen idatzi-aldatu ditudan Santa Kruz Apaizaren eskutitz zati Aramaion lenengoz izan zaneko xeetasun batzuk damaizkigute, ta aipatzen Aranalde ontan izan zitun azken gora-berak; ala ere baña izkribu auek bitxi samarrak dira, alde batera uzten bai-dute –agian gauza ezaguntzat joaz– preso zegoen Errikoetxetik egin zuen nolabaiteko igesa.

Aramaionan bizirik dirau oraindiokan Santa Kruzen emengo ibilleren orimena; larogei urteko jesuita mixiolari zaarra ez baño bai noski apaiz gerlari bildurgarri ta eztabaidatua. Aramaioarrek gogoan dituzte Santa Kruz apaizaren igesaldi arrixkutsuaren gorabera oro, kartzela biurtutako Udaletxe goiko bizitzatik, eta ez dute aaztu baserriar batek nola lagundu zion, Arixola errekiaren igeska izkutaturik zegoenaren dei larriari erantzuki, bere burua ito-zorian iarriaz. “Liberala naiz karlista zerala, atera nazazu bizirik”.

Geroenean, Santa Kruz, erritik urrutiratu zuten. Etxeko buru zan Urdungio baserriko anai batek bere etxera eraman zuen, ordun “Ganzagako-Atxa” izeneko kobara. Berezko gordeleku au gibelaldetik sarrera estukoa ta Aramaio aldera amildegi goenean idekia, Urdungiotik orduerdira dago mendibidez, ta antxe egondu zan Santa Kruz iru egunez bere laguntzalle onak bear ziran berriak emanaz da ongi begiraturik, batez ere Balentin Larrañagak, aipatu baserriko semeak.

1921-ko egunetan Santa Kruz bera onela mintzo zaigu:

“Andik, mendiko aitzulo batera eraman ninduten. Elorrio alderago. Ara etortzen zan artzai antzean mutiko bat txilibitua joaz, neri jatekoa ekartzera. Aitzulo orretan egon nintzan iru egunez, eta andik zuzen Prantzira jo nun: 24 ordutan 20 legua bide, iñon egonik egin gabe”<sup>7</sup>.

---

6. María Leaniz Barrutiak gizabidetsuki eskura zizkidan eskutitzetatik.

7. “Orixe”: *Santa Kruz Apaiza-1974*., 55 orrialdea.

Urdungiora goazela Ganzaga auzoko eliznausi inguruan utzi gendun kotxea, ta zortzi bat miñutu bide malkartsuan zear ibilli giñan. Gogoan dut ongi asko gure udaraldiko egun goibel oietakoa zela, baserrietxeko arkudun atariruntz urbiltzean. Atari-zakurraren zaunkaldi bizira an agertu ziran Inazio Larrañaga, len-aipatu Balentiñen birbilloba ta bere emazte begikoa, Marina, euren seme batekin.

Urdungion orduaz aazturik astiro itz egin gendun. Basetxe atseginkor artan entzun nitun euskal apaiz gerlariari zegozkion ainbat zertzelada, dendenak asabengandik semeetara aoz-ao elduaraziak. Ingurugiro jator artan, solasaldia arras oroipen-eragikorra zitzaidan. Aramaiotar oiñetxe artan nere irudimenak eun urtez atzera naramakin. Begi aurrean nenkusan sukalde berrituaren orde, orma zar illunak eta egur beztuzko goia zeuzkala zirudidan, beko sugain zabalarenpean enbor irazekiak berotua. Eserleku apal gaztain zerrendaz eioak zurezko mai zaarraren biran, ur-sulla ta zapi-egosteko subillaren alboan. Irudimenak zekarkidan baitere aurrekaldera, iruteko gorua, erabiliaren-erabilliz oiñola zearo meetua, basarri-seaskaren ondoan, bertako ainbat belaunaldi kulunkaturikoa.

Utzi ditzadan baña alde batera irudimen-amets amai-eziñezkuok. Lengoa-lengo gatozen izan danera, edo beintzat ala izan dala uste degunera.

Santa Kruzen ageraldiak ikusirik, gaur emen da biar ustegabeko lekuan, konturatzen gera Apaiz sasigerlari au ainbat errietako ixil-mandatari askoren serbitzuaz ongitxo baliatzen zela. Eraberean, Santa Kruzen ibillerak adierazten digute garbi aski bere alde zituen menditar geientsuenek eskeintzen zioten laguntza baliosoa, ainbat estualditan bizirik atera zedin.

Lengo Aramaio Aranalde onek ba-zitun ordea zorionez beste kezka ondoz zertsuagoak anaiarteko burruka zorigabe aiek baño. Aramaionaren atzokoaldiak nabarmentzen digu izan zala ola-lantegiak bertan eraikitzeko ardurarik ere.

1776 ta 1779 urteetan, emezortzi ola ziran Araban, da beroietatik bi Olatan. Arabar lantoki aiek 1865-garrenean ezkutatu ziran, da 1968-an itxi zan Aranalde ortako azken suaroztegia. Eta burdiñola onetzaz eta Aramaio zaarreko baserri bizibideari dagozkion beste esku-lanei buruz ondorengo orrietan jardungo dugu.

## Ibarratik Arexolara

---

Ibarran nere lenen urratsak Bixente Muñoa arotzarenera zuzendu nituen, erriko kale nagusiko etxetxoruntz. Esku-langille borondate oneko ontantxe arkitu nuen nere eginkizuna alik eta ongien bete al izateko bear-bearreko zitzaidan gizona. Onen bitartez, eta eskuartean neraman lanari ekiñ aurretik, agurtu nuen Julian Urzelai, “Montero” izengoitiz ezagunagoa.

Julian Urzelai, lan-uzte urteetan sartua, Bizente Goikoetxea enparantzan asera duen Matxin kaleko etxe baten bizi da, zur-landuz berak moldaturiko gauzez ikusgarriro ornitua. Ataria Urzelai-Jaureguitarren armarriz apaindua –bere emazte Ana Mariren abizenekoa– ta Aramaio Ibarrekoa, beste batzuen artean, eta goiko bizitzan, Urzelaik esku-trebez egiñiko errediza dotore landuak or-emenka banaturik.

Zur-langintza arazo ontan, Urzelaik, gauregun itxuturik dugun Norberto Jauregui bere ezkon-anaia eduki zuen maixutzat, eta len aipaturiko Bizente Goikoetxea enparantzako etxe baten atsegiñez ikusi al izan nitun erti-langille onen zenbait ederlan begien asegarri.

Julianen aita Bizente Urzelai Aldekoetxea izan zen. Bi-biok Ibarako Salasan errota jaiok ziren, da etxe zaar orren mandioan euki zuten bere aroztegia.

Julian Urzelaik lanbide ori bere aitaren laguntzaille zebillela ikasi zuen. Gaur Bizente Muñoaren lantegia dagon Salasan errota bebarrutik irtenak ziran garai artan zerabilzkiten zenbait lanabes, burdixe deritzana batikbat, eta baita gurdi-txiki bezela ezaguna den bur-saldixe ere.

Julian Urzelai iztun ona duzu ta ia gaurdaño iraun duten baserriarrek zerabilzkiten karretoko gurdi aiek osatzen zituzten puxka bakoitzaren izenak gogoan ditu. Baña gauzen sorlekuan bertan azterlanean ari naizen ezker, Arexolako Keisti baserriko Pedro Bengoarengana jotzea dagokidala uste dut, aramaioar au buztarrigintzan ere oso sonatua izan bai-zen. Pedro Bengoa ta Basilio Ugarte, Ganzaga auzokoa, izan dira Aramaioaldeko azken buztarrigiñek. Beroietzaz, esan dugun lanbide ori dela ta, bere garaian ariko natzaizue.

Esku-langintzari buruzko ene ibillaldi onen asera Aramaio-zear Pedro Bengoakin eman nuen.

Arexola, Aide Nagusien burrukaldietan dagerkiguna, Aramaio Araneko zortzi auzotatik bat duzu, ta bertan entzun al izan gendun aitaren asarre-gorriak ormabarruratu zueneko neska maitalearen kontakizuna, aurrez neretzat ezaguna. Arexola amalau baserrik eta Santa Marinari eskeñitako eliznausiak osatzen dute.

Arexolako basetxe bati Keisti deritzaio ta jaoitetxe ortan bizi da Pedro Bengoa Urrutia bere emazte Gumersinda Etxeberria ta sei seme-alabekin, neska bat eta bost mutil, gazteena Antonio, Bizkai-Arabako plazetan ezaguna den aizkolaria.

Pedro Bengoa, 1898-ko dagonillaren 20-an jaioa, bereburuzko eskulangi-ilea da, maixurik gabea, alegia. Artean amalau urte etzituelarik eskulangi- trebe bezela agertu zuen bere burua, sukalde-silla eserlekua egiñaz. Jartoki ortan bertan, apur bat konponduan, patxaraz igaro oi ditut Keistiko sukal-bazterrean, sarri asko, ordu atsegiñak.

Sukalde-silla oek pago-zurezkoak dira. Bere zuredia bi zearabe edo *silla espaldiek* osatzen dute ta zortzi makok, aurreko anak atzekoekin lotzen dituztenak.

Atzeko anken neurriak, irurogeita emeretzi zentimetro goi-bea, berrietatik berrogeitabi eseralkitik gora. Eserleku aurrekaldeak berrogeitabost zentimetro ditu zabaleran da atzekaldean ogeita-amazazpi besterik ez. Urritz-zumitzez eioartetua da.

Zumitzgai oek gertutzeko txaraxara aizkoraz ebakitzen dute, ta etxeratuz gero, labean sartzen, berotuarterañoan. Ondoren, eskulangi-ilea, alkitxo naiz silla baten eseririk, txarakiari ebakia egiten dio aitzo batez, muturretik bost-bat zentrimetora. Gero, Bengoak esku bateko beatz lodia ez beste denak pitzatuan barna sartu, ta belaun-buruan tinkatuz, pitzakia lortzen du, ta aldiberean, urritza zuriturik gelditzen da. Era ortan ateratzen ditu beste zenbait zimitzari ere, txarakien lodieraren arabera.

Bereala, zimitzari oek uretan sartzen dira, zortzi bat orduz, eta jarraian, da bustirik dirauteño, labanaz barrukaldetik leguntzen. Segidan, legortzen uzten dira, ta berriro putzura daramazkite bertan amabi ordu-inguru utzirik. Onela, urritza gertu dago ta josketa lanerako gai egoki bihurturik, aurreko xirixe makillatik atzekora asi, eraberean jarrai ta batetik bestera dijoazenekin gurutzaturik. Euntza onek tximitxe deritzan oltxo biltzen du aurreko goi karelaren ondolik.

Pedro Bengoak sillagintzan darabilzkin lan-tresnak oek dira: Aixkorie, aronz-zepillue, serrie, berdikiña ta labatruue dasaioten zulakaia.

Keistiko nagusigaiak atzealdedun sillak egin oi zitun, galburu, ta beste olako bere-berezko apaingaez ornituak. Lan ortarako bi teratuluz baliaturik,

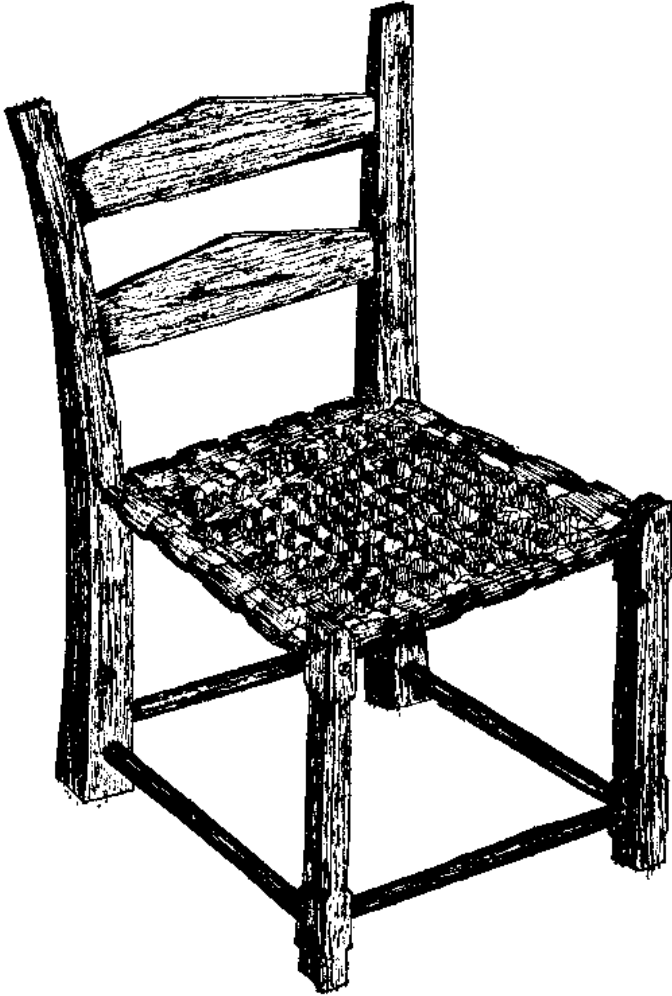

**Sukaldeko silla**  
**Silla de cocina**

bata bestea baño txikixeagoa. Bengoa sillagiñaren lan-kopurua urria zenez gero, etzan bere auzotik arutz zabaltzen.

## ARTOA JORRAKETAKO BURDIN-ERIE TA BURKAMIE

Ankak ariñak eta  
burua ariñago,  
dantzan obeto daki  
arta jorran baño.

Keisti baserrian antolatua da artoa jorraketakoko burdin-erie deritzan lan-abesa. Aramaio Araneko lantresna onek bost ortz ditu ta arto, erremolax babarrunak eta abar dau den lurak jorratzeko erabilli oi da.

Arta-jorraketakarako burdin-erionen zuretxeak irurogeitasei zentimetro dun erdiko egur bat darama, ta zortzi ta zortzi lodikoa, ta beronen burualdetik beste bi irurogeitazortzi zentimetrodunak ernetzen zaizkio bata besteagandik berrogeitamaika zentimetroz aparte.

Aipatutako bi egur oen atzekalde bakoitzetan eskuleku edo eskutañie daukate berrogeitabost zentimetrokoa, eskuairatua. Arestian esandako iru egurrezko atalak irurogeitazortzi zentimetoko bi erraillez elkarlotuak dijoaz. Lenengo erraila erdiko egurreko aurreko muturretik amabost zentimetrora arkitzen da, ta bestea, atzekoa, amalaura. Erdiko egurrak ortz bat darama ta beste lau ortzak gaiñontzeko bietan biñaka.

Bi errailletatik ta beroietan tinkaturik aga bi sortzen zaizkio bi metro terdiko luzeradunak. Aga bi oien tartean dijoa aberea buztarri bakarrez uztarturik.

Pedro Bengoak burdixaren zuretxea edo burkamie eratu du. Burkamie zazpi naiz bederatzi erraillez osaturikoa diteke.

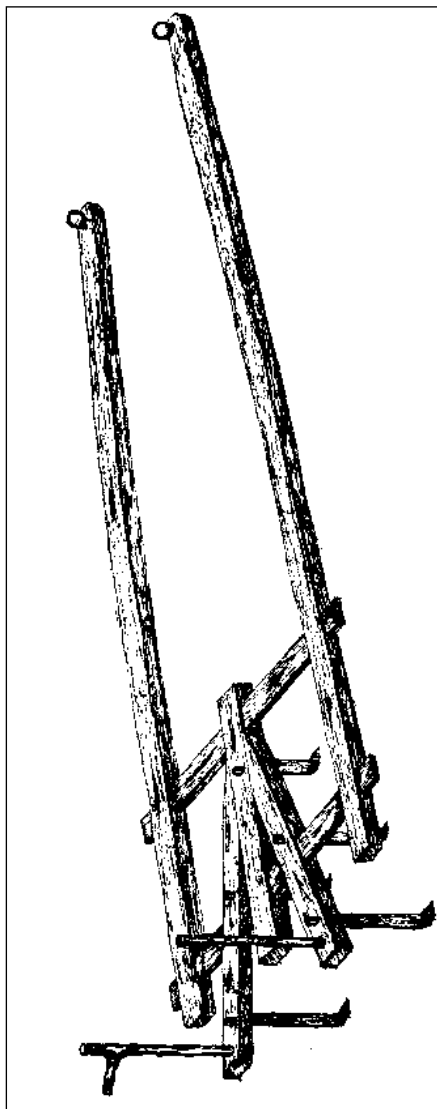

Artoa jorraketakoko burdin-erie

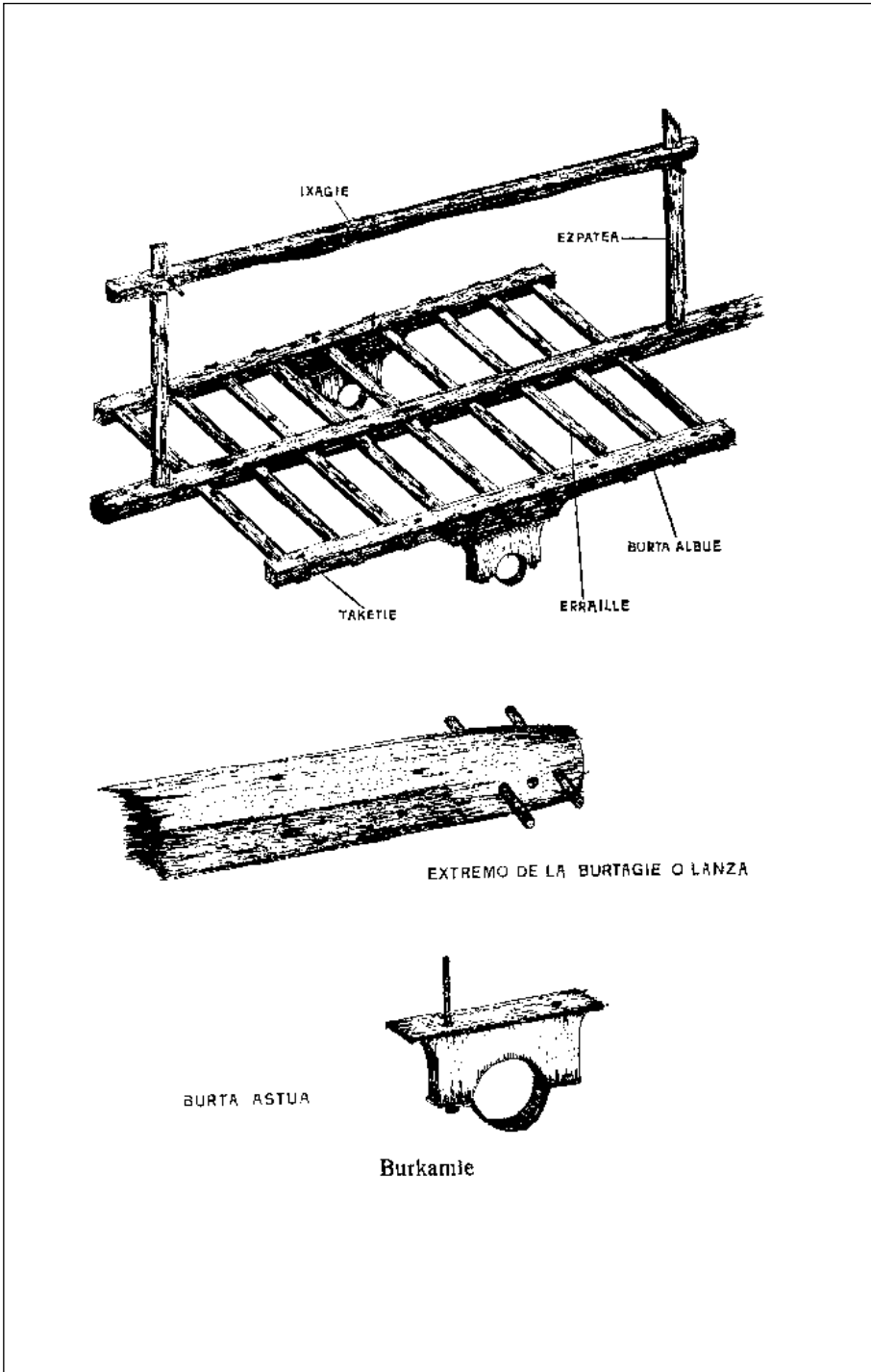



Bederatzi errailezko gurdiaren zearkako burtalbuek iru metro dute luzeran da sei ta zortzi lodieran, erdialderuntz amabirañoko lodia dutelarik.

Zear-abe oiek metro bat luzeko dira, burtalbuetatik at zentimetro biz luzeagoak.

Burtagie bost metro ta ogeitamar zentimetro luzeko da. Bere lodiera ez da beti berdiña, baña erdialdera meetuxea dago burtzille edo burdi-ardatza dijoan lekuan.

Agari ezpata-makill bi ezartzen zaizkio, bata atzeko muturretik amabost zentimetrora daraman txulo laukozuzenean, da bestea aurreko errailean amar zentimetrora daukan zuloan. Burtagieren burualdeak ere ba-ditu iru zulgune bi kabilla edo laakuak sartzeko, uztaraberea katiatzeko bearrezko direnak. Aberea arutz-onutzago, zama karriatzeko egokien dan erara jarri al izateko ipintzen dira laakuak edo kabillak burtagieren zulo baten ala bestean.

Burtalbuek deritzaten zur-langak ba-dituzte alde banatan lau txulogune, ta beroietan tinka ditezke aga batzuek taketak deituak zama-eusgarri bezela erabilliak. Zulo oien izena taketiek da.

Burt-albuen erdiuneko azpikaldean, da bi iltzebiurrez josirik, burt-astua dijoa, biribilerdiz azkenburutua. Pedro Bengoak antolaturiko burdixek –garai bereko aramaioar burdigilleen arabera– etzeuzkan bi aldetan lau langamalla burdiñ-orraxiek deituak, antxiñagokoak zituzten bezela, neronek Ezkiogan, Berastegin da beste lekutan ikusi izan dudanez.

Burkamia dasaioten zur-etxe sendoagoa lortzearren, Keisti baserriko zurlan-giñaren eskutik ateratzen zan burdixek bi iltzebiur zituen aldebanatan burt-albue ta burt-astua igaro ta ardatz azpixerano, au da, burni-meez bildutako murtzilleraño zijoana. Burnizko ataltxo onek ba-zitun txulo bi iltze-biurrak sartzeko, biurriko batez loturik geldituaz. Aztergai dudana aurrez-aurre daukadan ezker, ene mintzaera ere oraiñaldikoa izan bear, aurrean daukadanari dagokionez.

Zazpi erraileko burkamiak bi metro ta ogeitamar zentimetro ditu luzeran. Gurdi-oearen zabaleroa ta ardatzaren luzera bederatzi errailekoen berdiñak dira.

## **BURTZILLE TA BUR-SALDIXE**

Mendi-burdixe onen burtzille edo ardatza pagozurezkoa zen eta da sarritan, da iñoiz, baita artezurezkoa ere, giartsu ta garbia, iñolako adabegirik gabea, alegia.

Ebaketa garaia, urrilla, azaroa ta abendua, ilberaldia ain zuzen.

Zugaitz-ebaketa aizkoraz dagite, ta lorreta edo etxera karriatzea berriz, abere bakarreko burdixen bidez, idiekin naiz beiekin. Egurra, bi ta iru urtez

legortzen uzten zuten. Baña jakin zazu, esandako burtzille edo delako agagaia prestatzea, baserritarrak egin oi zuela, ez arotzak, onek zur-lantzea bereztako bakarrik artuaz, geroxeago esango dugunez.

Baserritarrak eskulangilleari enbor ongi legortua zemakion, siketue, ta onek berori landuaz bear zan tankera ematen asten zan, metro ta ogeitambost zentimetro luze ta amabost eta amabost lodi muturretan da amar da amar erdialdean zituela uzten zuelarik. Meetze lan au, eskulangiñak, aizkoraz naiz opatxurrez zegiñ.

Ondorenean, zati orren ageraldeak berdin-berdiñak atera zitezen, zuzenkaiaz da arotz-arkatzez balia-tuz egurra markatzen zuen kanpo eta albo erditik. Gero, burtzill zulu-en neurria artzen zuen, amabost zentimetro sakonean or nonbait kurpill bakoitzeko, ta neurri ortan ardatz mutur bakoitza txuntxur moztzean uzten zuen, bederatzi ta bederatzi zentimetro guenean da amar da amar gaiñerontzean. Ordun, kurpilla aozpez zolan utzi, bi zearaga zerbait elkarbanatuen gaiñean, da arotzak, kurpilla ardatzari bere lekuan egokitzen zion. Artu burtzille ta jartzen zuen zuzen-tutik, kurpillarekin bein da berriz zuzen-duaz bete-betean egokiturik uzte-raiño. Jarraian, ardatza bere zulo-tik atera ta beste kurpillarekin zeregiñ ori berori berritzen zuen.

Esan dezadan ere lan au zuzen egiña zegoen ala ez jakiteko, eskulangi-leak neurritzat aga bat zerabilkila, zearka, kurpillaren burnizko uztaitik ardatzeraño iristen zana, iru tokitatik neurtu ta ziurtapen osoa zemakiona.

Segidan ardatza borobildu ta leguntzeari ekiten zion –muturretako amabost zentimetrotan ezik–, ortarako aizkora ta marruzkaia erabili-az, ta onela gertu zegoen kurpillak sartzeko. Ikusi dugu bada zeregiñ au nola burutzen zuten, da orain gaiñera zagan, ardatza zuresko ma-

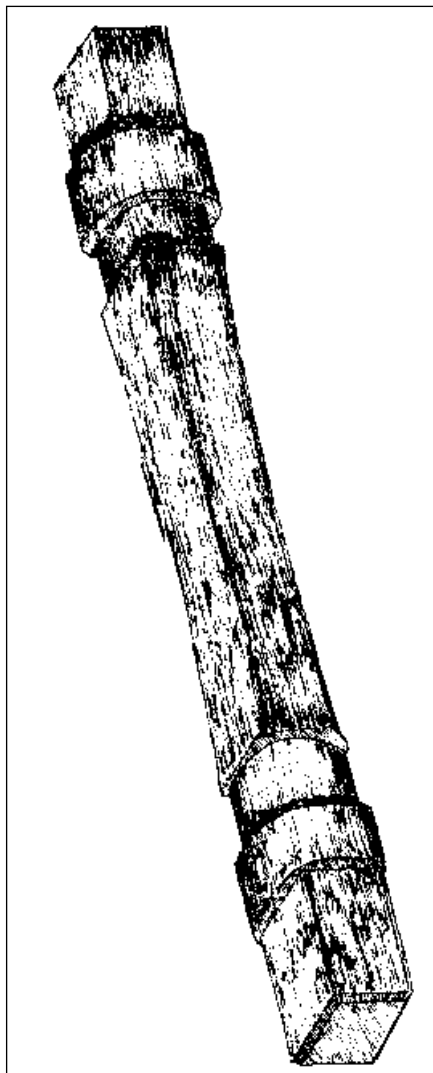

Burtzille - eje

zuaren bidez zanpatzen zala. Lau burtzil untziek, bakoitza ardatzaren aldebanatan, kurpilla tinkotzen zuten kanpokaldetik.

Burtzill untzie lauki itxuraduna da ta beronen burnilantzea Aramaionako azken burdiñ-olak sorturiko emaitza dugu. Kurpill batekin burutako lana besteakin berritzen zuen, da ardatz muturrak txaflandu, bear bezela apaindu ta azkenburuturik uzten zitun. Geroxe, eskulangilleak ebakidura edo ranurie zegion ardatzari, astuak deritzaten atalakin bete-betean etorri zitezten.

Aramaio Ibarrean, beste zenbait tokitan bezela, erabili izan dute baitere beste mota bateko gurdia, naiz ta berorren moldaketa lana, geienbat atalik zertsuenetan beintzat, berdiña izan.

Karriaketa tresna oni, ia beti enbor lorretarako erabilia, bur-saldixe deritza, ta bere zur-oea txikiagoa da ezagunagoa den burdixena baño, tan orregaitik du noski Berastegi aldean gurdi motza izena. Bur-saldixean, enborrak egur birakari baten gain jartzen ziren, onela, ekarketa lana, gure mendietako lor-bide biurrietan zear, errexagotuz.

Bur-saldixeren zuroe edo burkamiak luzetaka bi langamaill edo burtalbuek daramatzi ta iru zearabe edo erraillak. Gurtoe onen zabalera larogeitamabi zentimetrokoa da ta luzera berriz, metro ta ogeikoa. Burt-agiek iru metro ta irurogeitamar zentimetro ditu, Berastegiko gurdi motzak baiño ama-bost geigo.

Burtoe garaikaldeko luzera osoan, bigarren da irugarren zearabe artean, ol bat darama luzera guziko burtalbuei iltzebiurrez loturik. Oltzar ori berrogei zentimetroko luzea da ta beronen gain egur lodi bat dauka metro zabalekoa burtastoa deritzana, –burkamiak, dakigunez, larogeitamabi zentimetro dituta ogeitabost luze.

Burtastoa birakaria da ta ertzetan zapala. Aldebanatan ba-du borobillantzeko zuloa, enborrak lotzeko kateentzat. Bekaldean, kabilla daraman tornillu igarokor baten bidez, burtastoa, ola ta burtagie elkarloturik gelditzen dira.

Burdixe ta bur-saldixaren burkamia egiteko, Pedro Bengoa aramaioar eskulankiñak agetxzura zerabilkin. Aurrenik burtagie moldatuko zuen da gero langamallak edo burtalbuek zearagak kokatzeko zuloekin da taketakin. Ondoren erraillak landu, burtastoak eta ardatz edo burtzilla. Azkenik, gurdixeko zama-eusgarri diren bi aga edo ezpatak –ixagien bidez elkarlotuak– leunduko zituen, da berebat zortzi taketak.

Gurdi oen zuretzea ta ardatza antolatzeko, Bengoak, aixkorie, maillue ta azuelie, serrie, zepillue, garlopie, garlopiñe, formoie, zulakai edo labatruue ta berdikiñe zerabilzkin.

Pedro Bengoaren lantokia Keisti bere baserriko etxabea dago, eskaratz aldean; baña aren lantokia maizenik bezeroen etxe-sarreran egon oi zan, beroiek eskatu zeregiñerako bear zuen lengaia eskuratzen ziotelarik. Eta

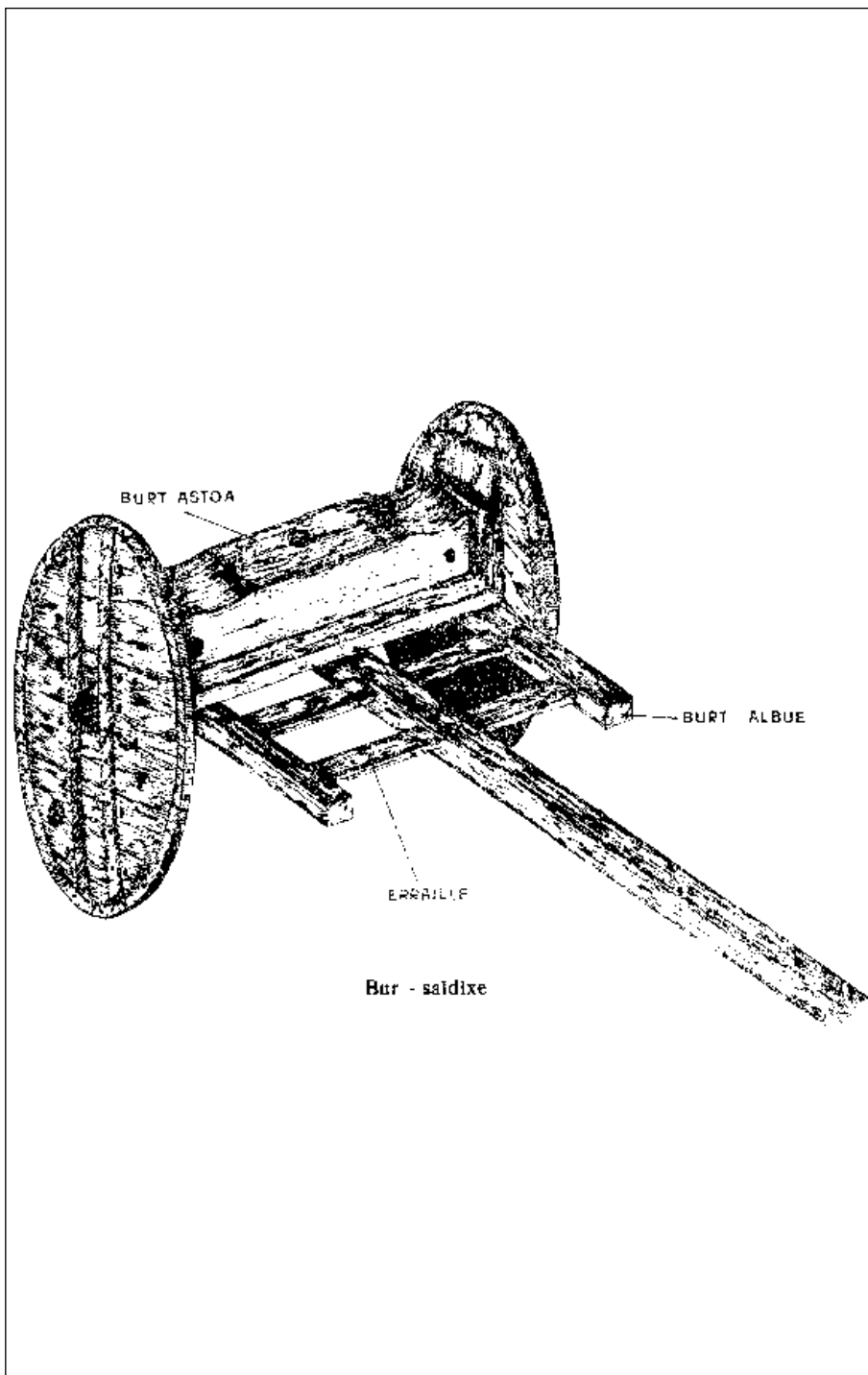

beingorako bakarrik sortutako aroztegia Arexola auzotik urrun-samar gerta ba-ledi, Pedro Bengoak bezeroarenean bertan gaua egingo zuen. Bere langintzak bearturik, Pedro Bengoa inoiz Aramaio Ibarretik arutz ere alda oi zan. Arotzlanetan ziardularik, Eskoriatza, Aretxabaleta, Gatzaga, Abadiño, Elorrio ta Eibarreraño ere noizbait iritxi zan.

Burdixe ezagunenaren zuroe ta ardatzgintzan amar orduko lau lanegun bear zitun; baña lan ordu neurketa zeatzagorik egiteko, egurraren nolakoari ere begira bear zaio noski.

Orain berrogeitabost urte, berrogei pezeta eskatzen zuen burdixearen zuroe ta ardatzagatik, maia ta oea erosleak beregain artzen zituela.

## Burdi txirrinka

---

Burdixe ta bur-saldixeren kurpillak edo txirrinkak gertutzea etzan Pedro Bengoaren egitekoa. Eginkizun au Bixente ta Julian Urzelaik, Bixente Muñoa ta bere seme Bernardinok eta Bixente billobak bere gaiñ artzen zuten.

Bixente Muñoaren aroztegia, beiñola Salasango errota izandako be-barruan zegon. Urzelai aita-semeaz aritu geranean esan dugunez.

Bixente Muñoaren aitona, eskulangille onen izenberekoa, 1852-garren urtean jaio zan Arrasateko Arrixal dioten basetxean, da Aramaioko Ibarra errian il 1934-ean. Bere lenengo etxe-lantegia Aramaxoko aterpe baten euki zuen Ibargoia izeneko kalean.

Lantoki ontan antola oi zun mendi-burdixe ta bur-saldixe edo zalgurdi motza. Beste zenbait nekazari lanebesak ere moldatzen zituen, adi bidez, artoa joraketako burdin erie, burdin erie, ortz-bakarra, arta arie, barretie, markue, artoa eraiteko makina, trillotxue ta asto-sillak, eta ebanisteritzan ere ari oi zen, baiña oraingo ez dut gai orri eltzeko asmorik.

Aroztegian Bixente Muñoa Azpiazuri bere seme Bernardok jarraitu zion. Bernardo Muñoa Errasti, Ibarra uriko aramaioarra zan da antxe il zen 79 adineko, 1970-garengo Urrillaren 28-an. Eskulangille au lenengoz aitaren lantegian ikusten zan, baño geroago zerrategia jarri zuen Ibargoia kale bereko etxape baten, Doroteo Oar errementariarenean. Emendik Santa Kruz plaza-txoko gela batera, ta azkenik, Salasango errotan kokatu zuen bere aroztegia, len esan dudanez, egungoan Bixente Muñoa Lasaga ari den toki bertan.

Mendi-gurdiak egiteko –burdixe ta bur-saldixe–, Bixente Muñoa Lasagak aritz-urezko zuntoiak edo *agetxa tentaïek* eskuratzen zitun, enbor adar epai-gabekotik atereak. Zurak oso legorra bear zuen izan, iru-bat urtez egondua, urtean zentimetro bat alde bakoitzeko bere-berezko joeran igartzen delarik.

Oltzarrak metro ta larogeitamar zentimetroko neurrian mozten ziran; baiña lanari asera emateko larogeitamar larogeitamabi zentimetroko puskatan zatitzen zuen. Erdiko enborraren zabaleroa ogeitamabostetik berrogei zentimetrora, ogeitamabost bi albotako bakoitzak, eta ogeitabi zabal zeuzkan zearaga edo mazterrak, txirrinkak barnealdetik sendogarritzat daramanak.

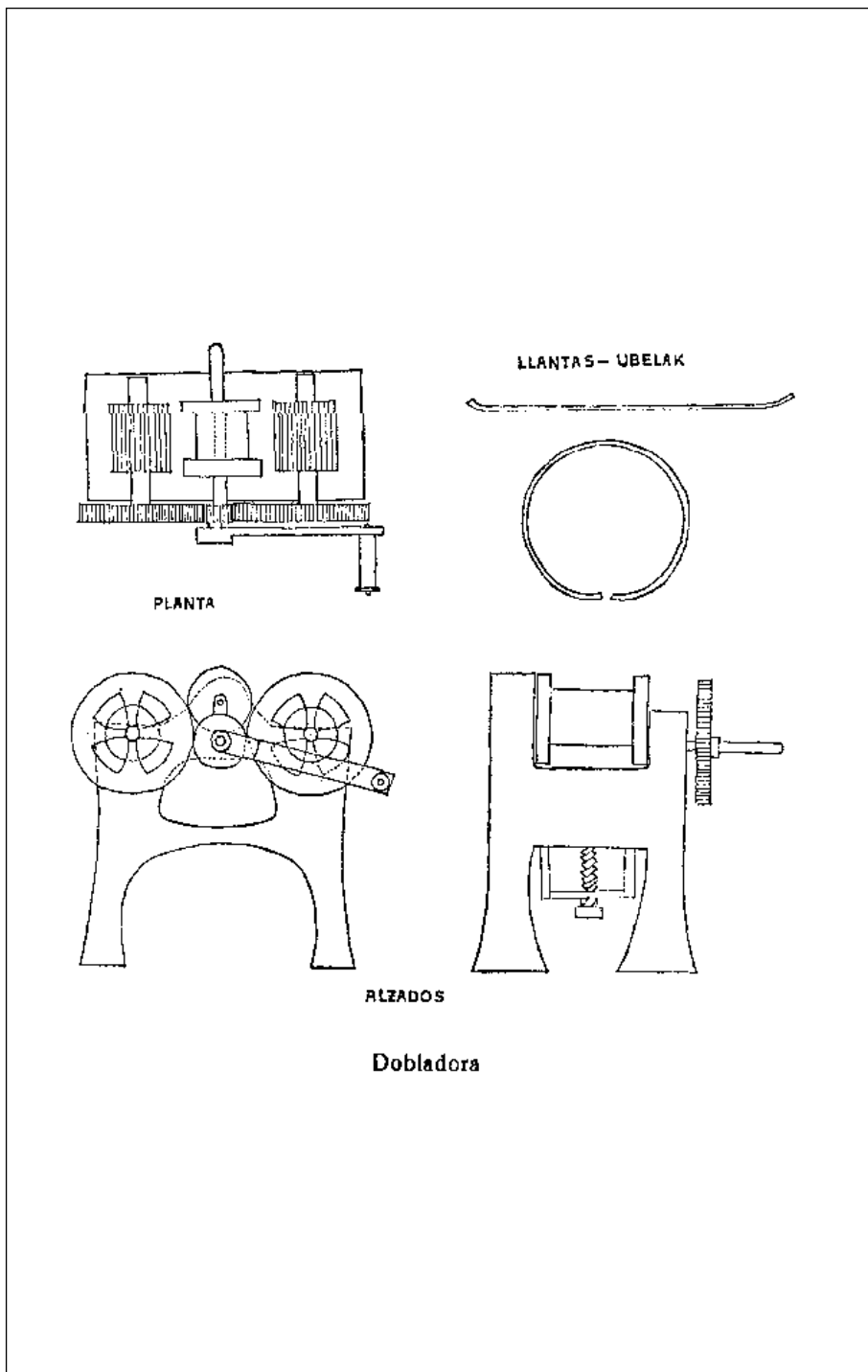

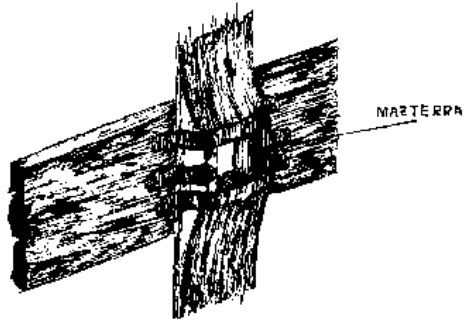
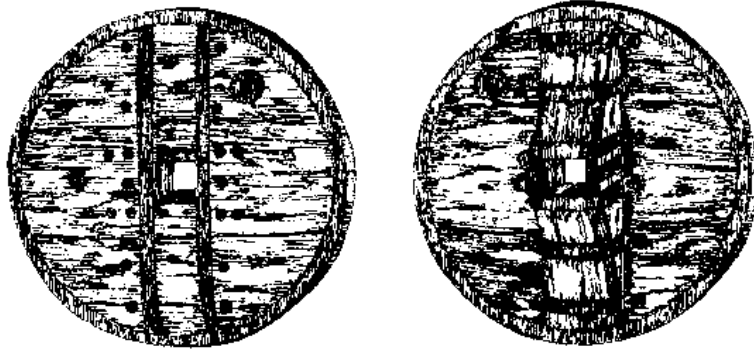

**Txirrinka - Rueda**



Bereala zura lantzeari ekiten zion garlopie bidez. Zeregiñ au ontan zetzan: egur puskaren ageralde bat, eta bi alboak lantzean, betiere azalalde biguñena edo *olgurie* kenduaz, da biotzalde gogorrena edo *gixarrie* utziaz.

Urrengo, berdikiñaren bidez, kurpillaren egitura osatzen zuten iru atalei zuloak ateratzen zizkien elkar lotzeko bearrezkoak. Bi zulogune daramazkite alboko olak eta lau erdikoak. Alkarlotura au gerrialdean zortzi milimetro erdizerdidun orratz muturzorrotzez dagite. Orratza oek burnizko naiz zaaragoetan zurezko izan zitezken.

Llanta edo ubela egiteko zura markatzen zuten biankeko edo *sertxie* zesaioten neurkiñaz. Lan ori zur-arotzak txit ardua aundiz egin bear zuen. Arra edo diametroa eroslearen esanera alda zitekean; baña berau, ogeitae-mezortzitik berrogei ontzatan errenditu bear zuen.

Markatze onen ondoren beste bat egiñ oi zen. Zuraren gibelaldetik, uzaia oztutzean medarragotzen bai-zen, marka au lenengotik bi milimetrora zijoan, da burualdean len egiñiko arrastoa jan egiten zuan. Onela bada, zure-diak makur-antxa artzen zuen, gero, burni-ubel oztuak borobilarazten zuelarik.

Berriro esan dezadan beraz, markaketa-lan xume au, oso garrantzizkoa zela txirrinka edo kurpil bear bezelakoa lortzeko. Egur-ebakitzea eskulangil-leak *san José* zeritzan esku zerraz baliaturik.

Geroago, kurpillalde landua, gurdiaren barrukaldekoa, lurean jartzen zuten, zolagaiñ irmo ta berdiñean, eta Aramaioko Oar-en suaroztegiaren errota-ri baten gañean. Konturatuko ziñala uste dut, irakurle, gurrill-gertutze lan ori burnilandola batera aldatu dut.

Oar-ek zegizkin ubelak edo llantak neurri oek zituzten: zabaleran ogeita-mabostetik berrogei milimetrora, lodiera, ogeitik ogeitabostera, ta luzera bi metro ta irurogeitamar edo larogei. Errementariak llanta-muturrak berotzen zitun, da, bereala, zortzi zentimetroko burualde zatia birzanpatu ta txafantzen zion jungurien gaiñean, burnizko zazpi-amaika kiloko maillu aundia erabilliaz. Olagizonak, burnilanduaren berotasunez baliaturik zer bait makurtzen zuen, azkenik makina tolestatzaille bidez zearo borobiltzen zuelarik.

Uzaia toles-tresnatik jungurara eramanik bi errementariak, maixu ta morroiek, ertzak egokitzen zituzten da gertu uzten sutegirako. Maixu-arotzak maillu txikiak erakusten zion morroiari nun jo bear zuen gabi edo burdinmaillu aundiakin. Sutegia egurikatzez orrnitzen zan, pago-abarrez ain zuzen, da sute-gixen bertan burdinlantzeko puxkak erabat berotzeari ekiten zioten elkarbatze edo *kaldie* zeritzan unera iritxi arte. Eta zeregiñ au erreztutzearen, itsasgai ziran burualdeak arrimuger abarrez autseztatzen ziran.

Goritasun betera eltzean, uzaia jungurara zeramaten da, bereala muraldeak mallukatuz alkarri itsatsiak gelditzen ziran. Segidan, jungurien bertan da bi errementariak maillu planiek zerabizkitela, galdaketa edo elkaritsastea lortzen zuten, da beste uztai zatiarekin berdindu. Azkenik, esku

teratuluz ubelari zortzi zulo zegizkieten, ubel untzez edo beste ainbeste burugabeko iltzez kurpillaren zurediari josteko.

Uztaia berotu bearra zegon zurari egokitu aurrez. Ortarako, burni puska batzuek artu ta, pago naiz aretx-zurezko zortzi abar sorten erdian jarririk, su zemaïoten. Geroxeago, kako baten bidez elkar lotzen ziran uztaiak banan-banan da zuredi bakoitzaren ondoan ipintzen –ubelak eta beroiei zegozkien egurrak zenbakiz markatuak zeuden–. Orduan, iru gizonek –arotz bat eta bi errementari–, burniaga batez eutsirik eta jardunak erakutsitako jakinduriz, ubela zurajeari egokitzen zioten. Betekizun au burutuz gero, txirrinka edo kurpillak Aramaio ibai uretan oztuarazten zituzten.

Arotzak burdixe naiz bursaldixeren kurpill-erdian ardatz-zuloa markatzen zuen, bederatzi ta bederatzi zentimetroko laukia kanpokaldetik eta amar da amar barrukaldetik.

Bereala, opatxur-bidez, zura murrizten zuen da zerbait kakoturik utzi. Erdiunean bere lengo neurritan irauten zuen; ertzaldean ordea, uztaï ingurugunean, berorren lodierara meetuko zuen.

Txirrinka barrukaldetik, egur puxka batek iru olak batetik bestera zearkatzen ditu. Eraskin sendogarri au ogeitabi zentimetro zabalekoa da. Mazterra deitzen diote ta arotzak moldaturik sutegian antolatzen zuen. Mazterra delakoa, amabostbat milimetro bidean barrena sarturik dijoa. Burualdeak murriztuak dauzka ta gerrialdea du lodiena, berori bai-zan burtzille edo ardatzaren zulo laukitua atera bear zitzaion tokia.

Aramaio Ibarreko burdixen kurpillek ba-zituzten baitere beren burni-txatalak. Alde bietan da ubelaren ondoan iru burdin-zati daramazki berrogei milimetro zabaleko ta bi lodiko, berrogei iltzez errema txatuek, Oar beraren sutegian landutakoak.

Txirrinka oiek ageraldetik ba-dituzte bi zinta metalika edo llamak, neurritz kurpillaren luzera berdiñekoak, eta beste bi motzagoak, amabi zentimetrokoak erdiko zulugunearen sendogarri. Gibelaldetik ba-ditu sei tira metalezko, 38, 40, 50 ta 38 zentimetro luzeko gutxi gora-bera, kurpill-uztaiaren neurri-egokituak, alegia. 50 zentimetroko plakak jaso ta eusten diete beste bi burdin-zerrenden muturrei, ta laurak ardatz-zuloa inguratzen.

Antxiñako burdixeren kurpill batek ba-zuen burniz sendoturiko zulo bat txarrantxa edo eust-agarentzat albo dragie zeritzana.

Zulo ori egiñ al izateko aurrez lau txulo zegizkiten zulakai edo labatruekin, da lana burutzen zizel edo eskopluekin.

## Salasango ertilaria

---

Ene elburua Arabar Aramaio aranean erabillitako nekazari lanabesak azaldu ta beroien moldaketa lanaren berri-ematea zan ezker, Salasan deitu basetxeruntz jo nuen. Ez nintzan ordea bakarrik iritxi Matxin-kale dioten azken aldera finkaturik dagon etxe atari ederrera, nerekin batera antxe eldu baiziran Bixente Muñoa arotza ta Patxiko Izaga errementari izana, Ibarra-Aramaioko errixkan ziran eskulangillerik trebeenak bezin laguntzalle gogotsuak. Orrela bada, nekez arki zitekean nere egitekorako lagun obeagorik.

Salasan-en bizi dira Julian Unzueta ta beronen emazte Benedikta Gardoki, ta esandako nerekin ziran eskulangille oiekin lendik zuten adizkidetasuna laister asko zabaldu zuten nigana ere.

Julian Unzueta ia berrogeitamar urtedun gazteantzeko aramaioar gordiña dugu. Gizakume ernea ta kezkatia da benetan Aramaio Udaleko alkate au, bere sorterriaren da ingurumariko zortzi nekazari auzoen atzokoa ta gaurkoa zeatzkiro ezagutzen dituen. Eta iru aramaioar oek, gertakizun batzuk zarberritzen naiz onako edo arako baserriaren goraberaz mintzo zirelarik, orra non begiz jo nuen eskaratzeko orman gutxitan ikus oi dana: Isidro Donearen irudia, alegia, Txomin Etxeberriak, Julian Unzuetan aitte-jaunek egoki zurlandua.

Ustegabeko arkipen onek ez nindun ordea nere lankizunetik baztertuko, ene sailleko billaketa lanean bai orratio bidexka berri bat azaldu.

Txomin Etxeberriaren gurasoak Joxe Mari Etxeberria ta Mari Kruz Olaetxea izan ziran. Txomin, Ibarra-Aramaioko Salasan basetxean jaio zen 1856ko urrillaren lauean, da il arte 1932-gn. epaillean, jaiotetxe bertan bizitu zan. Arabar erri ortantxe Iturrioste baserriko Paula Altunarekin ezkondu zan da bost alaba izan zitun: Isidra, Felisa, Felipa, Kristina ta Margarita. Isidra, zaarrena, Meltxor Unzuetakin ezkondua, ta biak 1973-an illak. Meltxor Unzueta ta Isidra Etxeberria izan dira Julianen gurasoak eta onek emanak ditut albiste oek denak.

Domingo Etxeberria Aramaio baillarako gizadiaren irakasle bete-betekoa gertatu zan bere saillean. Gauza-sortzalle aundia zan da lan-eragille aparta zernaitan. Bigarren karlista gerratean bere-gogozko gudari izana ta Ara-

maioko alkatetza 1929-tik 31-raño bete zuena. Ain zuzen ere, urte oientantxe agindu zuen Victoria Eugenia Erregiñak bazter aiek ikustera etorriko zela, ta ala, alkateak jantzi apain bat egiñarazi zuen, bere agintaritzari zegokionez, aren aurrean dintasun osoz ager zediñ. Zergatik ez dakigu baña Erregiña etzan azaldu Aramaionan da Domingo Etxeberriak urrengo baterako gorde bear izan zuen estrañatzeko bere alkate-jantzi dotorea.

Domingo Etxeberria Olaetxea urteetan egon zan Araneko “Sociedad de Seguros Mutuos” delakoaren arduradun, da baita ogeitazortzi sendiz osatua zen Araneko Errota zeritzan bazkun-buru ere. Arestian aipaturiko, Salasango Isidro Donearen irudia 1923 urtean Araneko Errota bazkun orrek eskatuta zurlandu zuen Txomiñek. Amabost erreal jaso zitun lanagatik, eta esandako errotan iraun zuen Bazkuna desegiñ zan arte, ta orduan Julian Unzetak Salasana baztertu zuen, bere sorlekura beraz.

Salasan-en gordetzen dira Domingo Etxeberria ertilarri zanaren oroigarri batzuek. Isidro Donearen irudiaz gaiñera, an begiz goza al izan zuen zurlanduz moldaturiko Kristo gurutzetua. Domingo Etxeberriaren billobak gordetzen ditu txistu ta danbor bat ere, alako larre-kutsu atsegiña duena, beste lanabes gaur aaztu ta baztertuxeak daudenekin.

Salasandik at, Etxeberriarena da berebat Ibarra-Aramaioko elizgelan gordetzen duten Kristo gurutzekoa ere, ta oraintsu arte Aste Santuz kalerik-kale zerabilkitena. Elorrioko Gazeta deritzan auzoko baseliz atalburuan dagon Andra Mariaren irudia ere berea da.

Julian Unzueta azaldu zidan gertakari bitxi antzera, nola Ibarra-Aramaioko errementariak ziotsan bere aitonari, arotzerian da irudigintzan artista ona izango zala, baiñan, egurra ezin zula luzarazi berak burdin-xafla luzeagozten zuen bezela. Erronka onek ekarri zuen ondorenez orrelekotan gerta oi dena, alegia, bi eskulangilleen arteko eztabaida ta apustua eratzea, ta beroren irabazle Domingo Etxeberria gelditzen zelarik, ol puska labur batetik amalau maillako larogeitamar zentimetro dun zurezko kate luzea antola bai zuen. Gauregun, zurezko kollare bitxi ori, Aretxabaletan bizi dan Julian Unzueta arebarenean dago. Zalantzik gabe, Txomin Unzueta Aramaioar gizakume au gutxi bezelakoa zan noski, baserritar piña bezin artista burutsua, ta beragatik, gure aipamen xume au ongi merezitakoa.

## Burdin-erie

---

Aramaiotar Salasan basetxe atzeko tellape baten badaude lan-tresna zaar batzuk, ia denak erabiltzen ez diranak eta bazterturik.

Burdin-erie zeritzana, lurra arrotzeko, au da, lanik gogorrenerako erabiltzen zuten.

Burdin eriek zuretxe bat du, agie, bi erraille edo ola ta bi zear-abe edo subillez osatua, oek 50 zentimetroz elkarbanaturik.

Aurreko subille, zortzi uztaiez ornitua, metroa du ertzetik ertzera. Ertz onetan bederatzi zentimetroko diametroa ta amabi gerrialdean. Atzeko subille seis uztaiduna da ta larogei zentimetroko luzera, ta gerria bestearen neurri berekoa.

Zear-abe auen buruetatik ogei zentimetrora, beroiei dagokien ola edo errailletik gurutzatzen dira.

Subillen erditik zear dijoa bi metro ta irurogeitamar zentimetroko agie. Burualdeak txapaldurik ditu ta bere neurriak zazpi ta zazpi zentimetro, ta subille parean berriz amabi ta amabi. Agi onek bekaldea burniztua du llama deitzen dioten txapaz, lau zentimetro zabal da larogei luze, aurreko subillei tornillatua ta atzekoari iltzez josia. Garaikaldetik ostera, ogei zentimetro dun metal txatal bat, llamagaiñekoa, agaiari ta aurreko zearabeari josia.

Burdin eriek zazpi ortz ditu; lau aurreko subillean kokaturik eta iru beste zear-abeen. Ortzak ez dijoaz biñaka. Berrogeitabost graduz kakoturik, aurrekoek lan-tresnatik 30 zentimetro beruntz, eta beste atzeko zearabetik 25.

Gibelaldeko subille mutur banatatik 20 bat zentimetrora egur bat dijoa eskudra moduan azkenburutua. Bi eskuleku dira 25 zentimetrodunak *eskutañiek* deritzaienak.

Agiek bere muturrean *mordazie* darama iltze biz josirik. Lan-tresna erabiltzeko, mordazieri *gabutxue* izeneko egur mokorra erasten zitzaion. Gabutxuek 60 zentimetro luze ditu, ta sei ta sei lodi ertz baten da bederatzi ta bederatzi

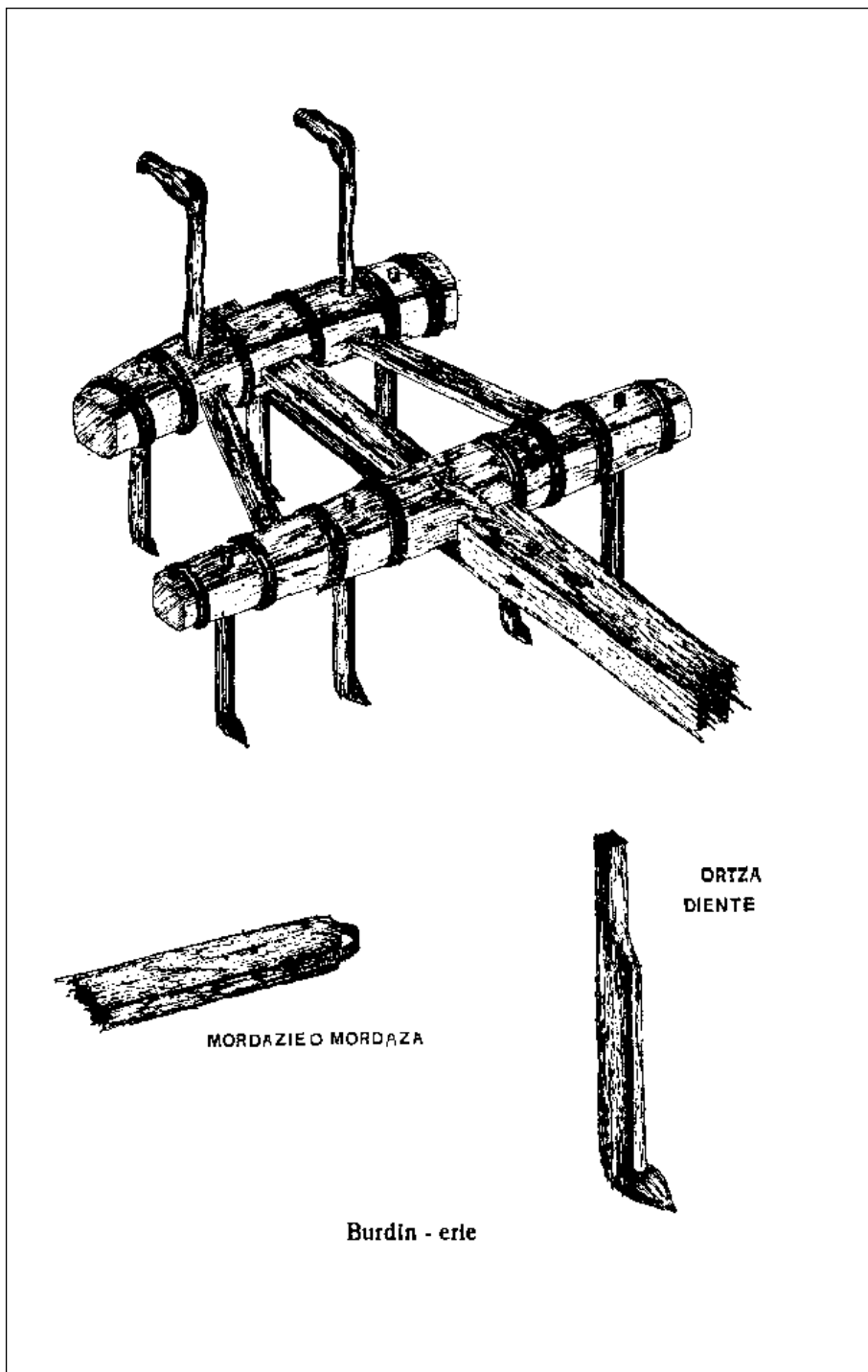

bestean; emen ezarria zeukan burnizko kako mugigaia mordazien sartzen zena.

Gabutxuek ba-ditu zulo bi ere zurezko kabilla edo laakuerentzat, abere buztarria katiatzeko bearrezkoak. Uztarbikoa bikaiña ba-zan, laakue edo kebi-lla aurreko txuloan sartuko zuen, baiña mendigizonak uztarri ganadu koxkorak erabilli bear bazituen, orduan, gabutxuaren bigarren txulogunez baliatuko zen.

Lan-abesa geientsuenetan aritz zurezko naiz arkazizkoa izan oi da. Arotzak lendabizi zear abe edo subillek gertutzen zitun, da ondoren agie, erraillek eta eskutaiñek. Azkenik, lantresnak daraman burni gauza: uztaiek eta ortzak, mordazie, llama ta baita llama gaiñekoa ere. Bere lanerako baliatzen zen tresnak auek ziran geienbat: aizkora, serrie, eskoplue, labatruue ta maillue.

## Ortz-bakarra

---

Goldeak egin ildoan urak lasaiago igarotzearren, gauregun baztertutako lanabesa zerabilten ortz-bakarra zeritzana.

Ortz-bakarra atal bat besterik ez da, aritz zurezkoa maizenik, naiz ta iñoiz arte zurezkoa ere gerta. Berorren luzera metro bi ta irurogei zentimetro, ta oietatik berrogeitamar bizkarmako edo urklak ditu, muturretan emezortzitik ogei zentimetroko tartea gelditzen delarik. Erdian, orratzak itsasten diran tokian, zulo bat darama ortzarentzat irurogei zentimetro luzekoa ta lau ta lau lodikoa, biotz itxuran azkenburutua.

Urkillaren ertzetan dijoaz bi eskuleku edo eskutaiñek. Ortzbakarrak ba-du bere muturlotuki edo mordazie.

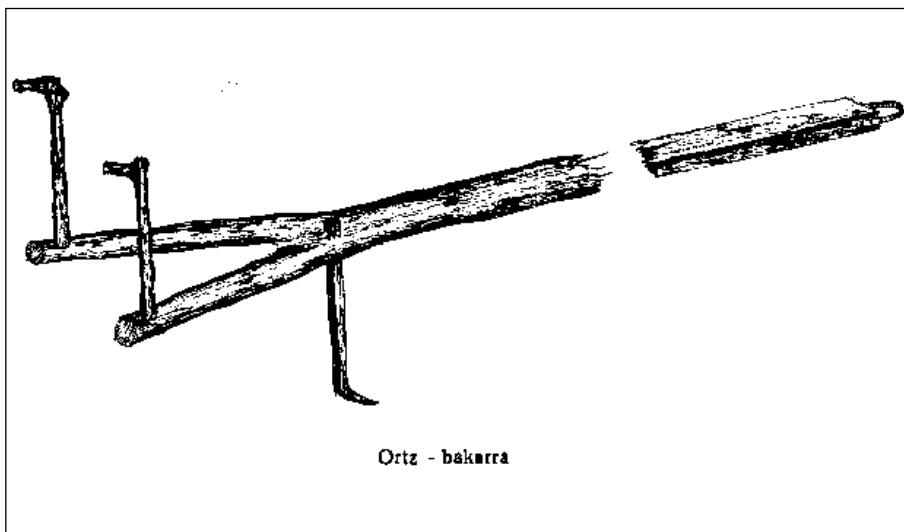



## Arta-arie

---

Aramaio Araneko arta-arie Tolosa ta ingurumariko aria, edo, arria bera da, Ezkioko area edo arrea, Sunbillako ara xabala, ta Zalduendoko rastria. Lurra xetzeko erabilli izan da. Lan-tresna onen zurajea luzetakako lau albo-abek edo subillek osatzen dute, atzekaldeko toki berean finkatuek, eta beste lau zearabe edo erraillek.

Aldebanatako subillek, alboek ere deituek, metro ta amar zentimetro luze ta zazpi ta bederatzi lodiko dira. Lodiera berdiñakin, erdialdeko subillek laro-geitabost zentimetro dituzte.

Tresna onen aurre-zabalerak irurogei zentimetro ditu, ta bestaldeak laro-gei or nunbait.

Lenengo zearabe ondoan da alboen azken ertzean abel-uztarriarentzat burdin aga darama.

Aurreneko zearabetik 15 zentimetrora dijoa bigarrena ta gaiñerako beste biak elkarrengandik 28 zentimetrora.

Subil bakoitzak 40 zentimetroko 6 ortz dauzka, punta zorrotzdunak eta amar zentimetroz zuretsetik beruntz ertenak.

Alboan, au da, luzetaka egurrean tinkaturiko atzeko ortzak garaikaldea eskudratua du ta txuloduna. Zulo ontatik zear dijoa eskutaiñe kaketua, beste alboko zurak azken aldean 20 zentimetrora daukan ebakiduran finkatua.

Arotzak zuretzea moldatzen zuen eta eskutaiñe, txaraki naiz gaztaiñez. Errementariaren egitekoa arta-arieri ortzak ezartzea zen.

Nekazari lan-abes oni protxu geigo ateratzearren zearka erabilli oi zuten; gauregun ordea, arta-arie luginza arazoan ia ezagutzen ez dan lan tresna da.

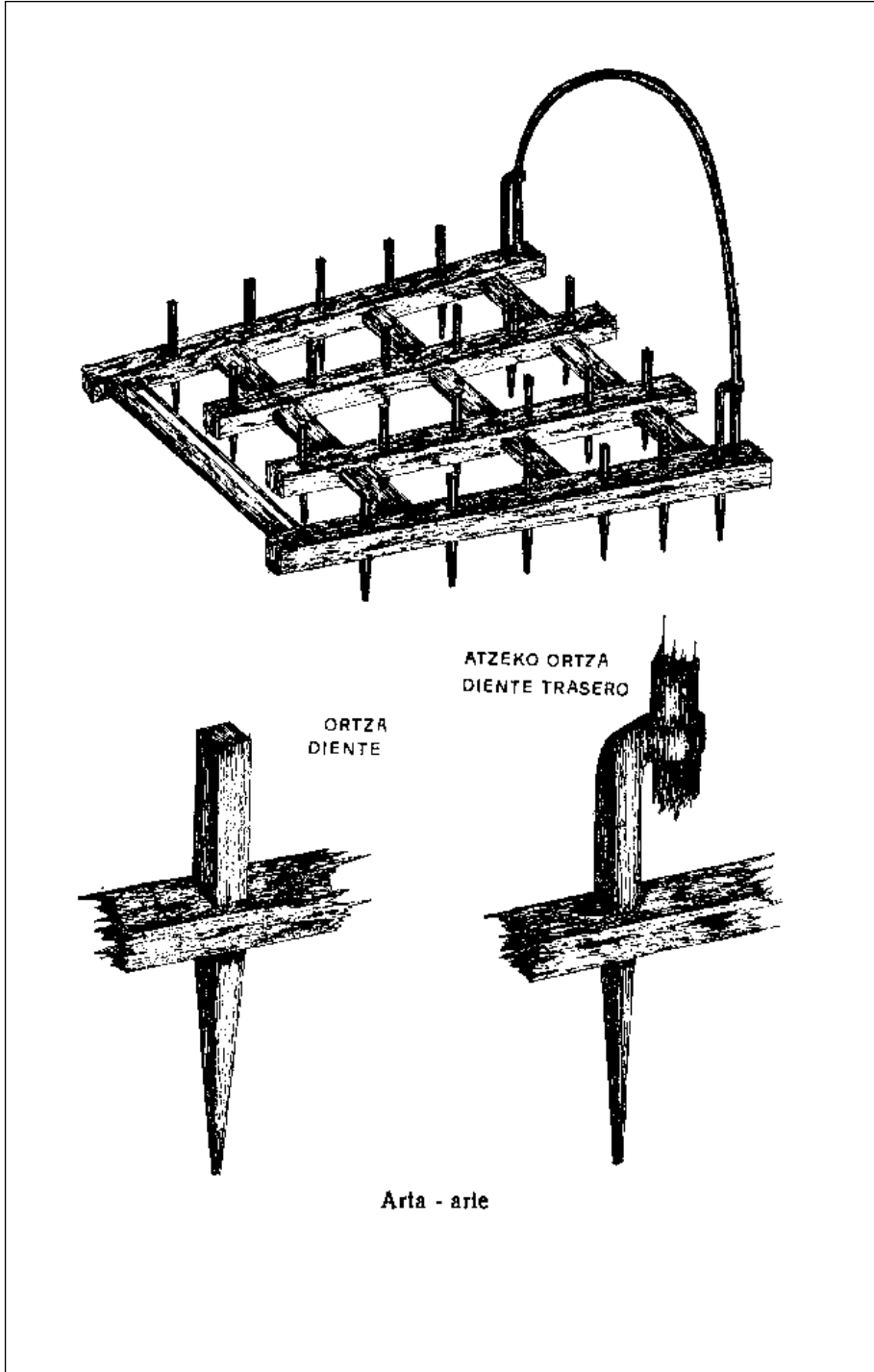

## Barretie

---

Lurra oraindik ere geiago austu nai izan ezkeru, arta-ariere azpikaldeari beste aresubilla erasten zitzaion barretie zeritzana. Aurre-zabalera 90 zentimetrokoa ta atzealde metro ta ogei.

Barretie iñoiz erabilli izan da arto naiz erremolatxa ereiñ aurretik lurra maniatzeko.

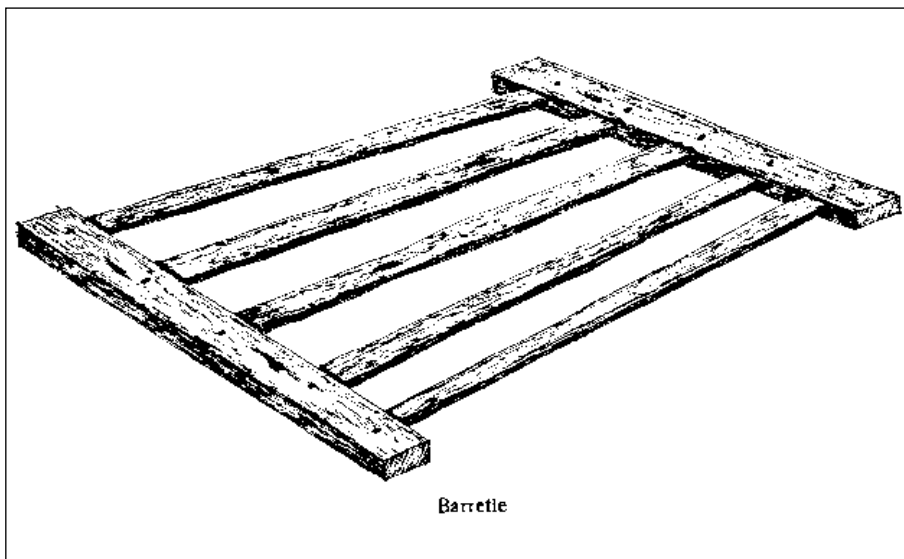

## Artoa eraiteko makina

---

Zearabe edo markue, agie, ortzak eta eskutañiek dira artua eraiteko makina deritzan lanabesaren zati nagusienak.

Markuek 80 zentimetro luze ditu ta 9 ta 9 lodi. Bi ertzetatik zortzi zentimetrora 50 zentimetro luzeko ortz bat dauka. Ortzak barrukaldetik iru zentimetro zabaleko utsunea dute, ta markuetik bost zentimetroz goruntz ateratzen dira. Ortzak, agiri aldetik laukituak dira, 5 eta 5 zentimetroko neurritan, lurra ikuitzen dun azkenaldean ezik, or, eskuadratuak eta ertzak legunduak bai-dauzkate.

Makoa edo urkillak markuen du bere sorrera ta metro ta irurogei zentimetro ditu. Agie dioten neurria metro bat da. Elduleku edo eskutañietako bat eskuadran azkenburutua, markuen gerrialdean tinkatzen da ta beste bat txikiagoa, eraberean tajutua agieren erdian itsatsirik. Bi eskulekuek atzeruntz begira dijoaz, iñoiz lanabesen bat aga-eskutaiñie ezker aldera duena ikusi badegu ere.

Ortz bakoitzaren barruko txuloari onill bat ezartzen zaio ta ortik bera azie bialtzen. Bi onill erabiltzen badira, artua eraiteko makina, bi emakumek zuzenduko dute, ortzalde banatan, da gizonezko bat izango da lanabes eramalle. Olakotan, erein-lurrak markue deitu tresnaz aurrez bear bezela gertutzen dira.

Onilla, lenengo, ortz bati bakarrik jartzen ba-zaio –bestearekin lurra lantzen delarik–, artua eraiteko makina, biren artean erabilliko dute, emakume ta gizonezko batek maizenik.

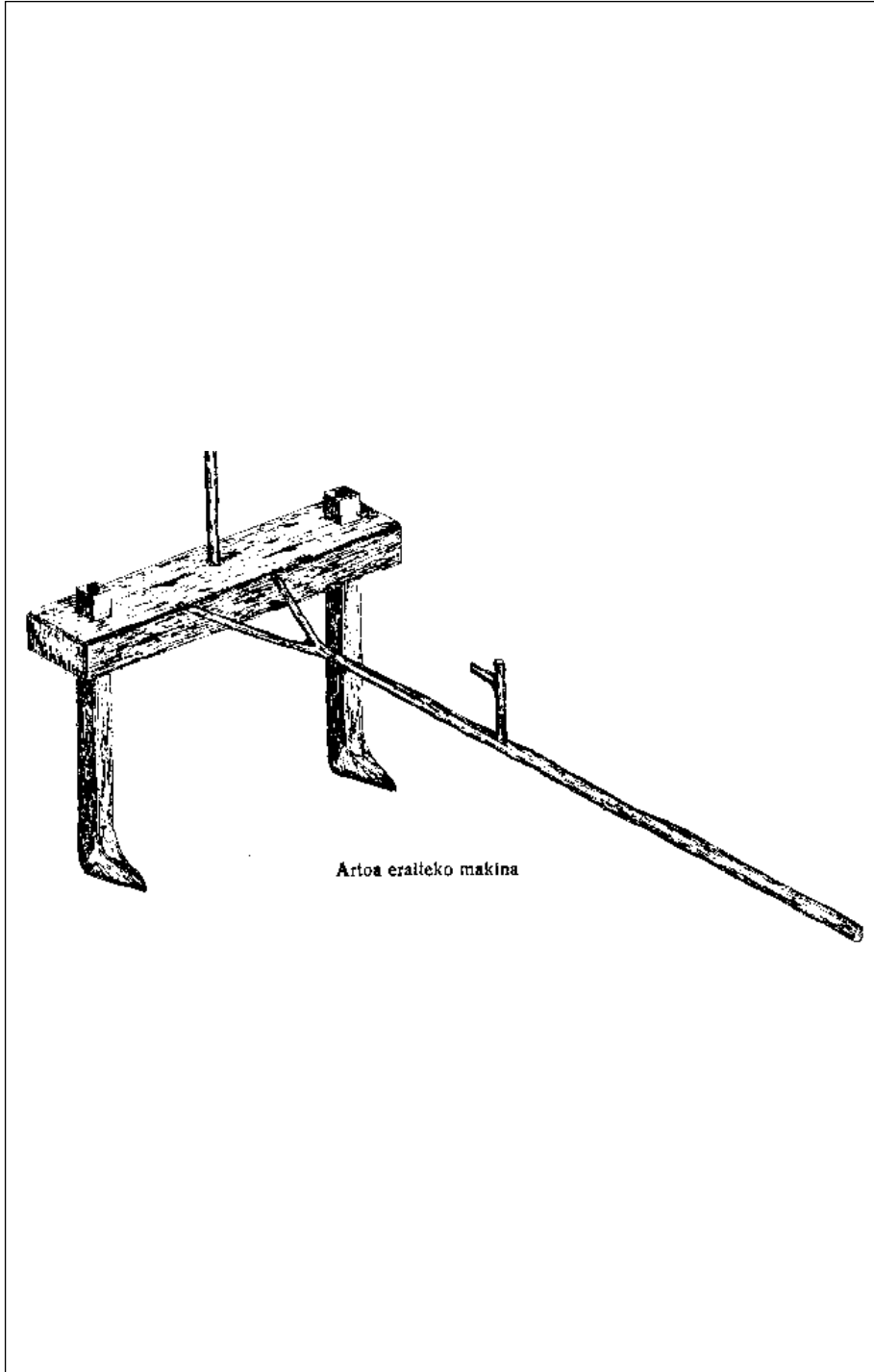

## Markue

---

Markue, arto, arbi, erremolatx eta babarruna ereiteko gertu-lanetarako, au da, lurra markatzeko, lerroketarako erabilia izan da.

Lan-abes au zurezkoa da oso-osorik. Tresna au zati oek osatzen dute: zear-aga edo markuek, iru ortzek eta mako edo urkillak, eskutaiñe bezela darabiltenak.

Zear-agak metro terdi ditu luzeran da sei ta zazpi zentimetroko lodiera, ta iru ortz daramazki ogei zentimetro luzeko, zortzi zabal ta bi lodiko. Bi ertzetatik bost zentimetrora dauzka albo-ortzak, irugarrena erdikoa delarik. Ortz onen aldebanatan finkatzen da mako edo urkilla, metro ta irurogeitamar zentimetro luzekoa.

Markue zeritzan nekazari lan-tresna au lagun bakarrak zerabilkin, baiña gauregun oso gutxitan darabilte.

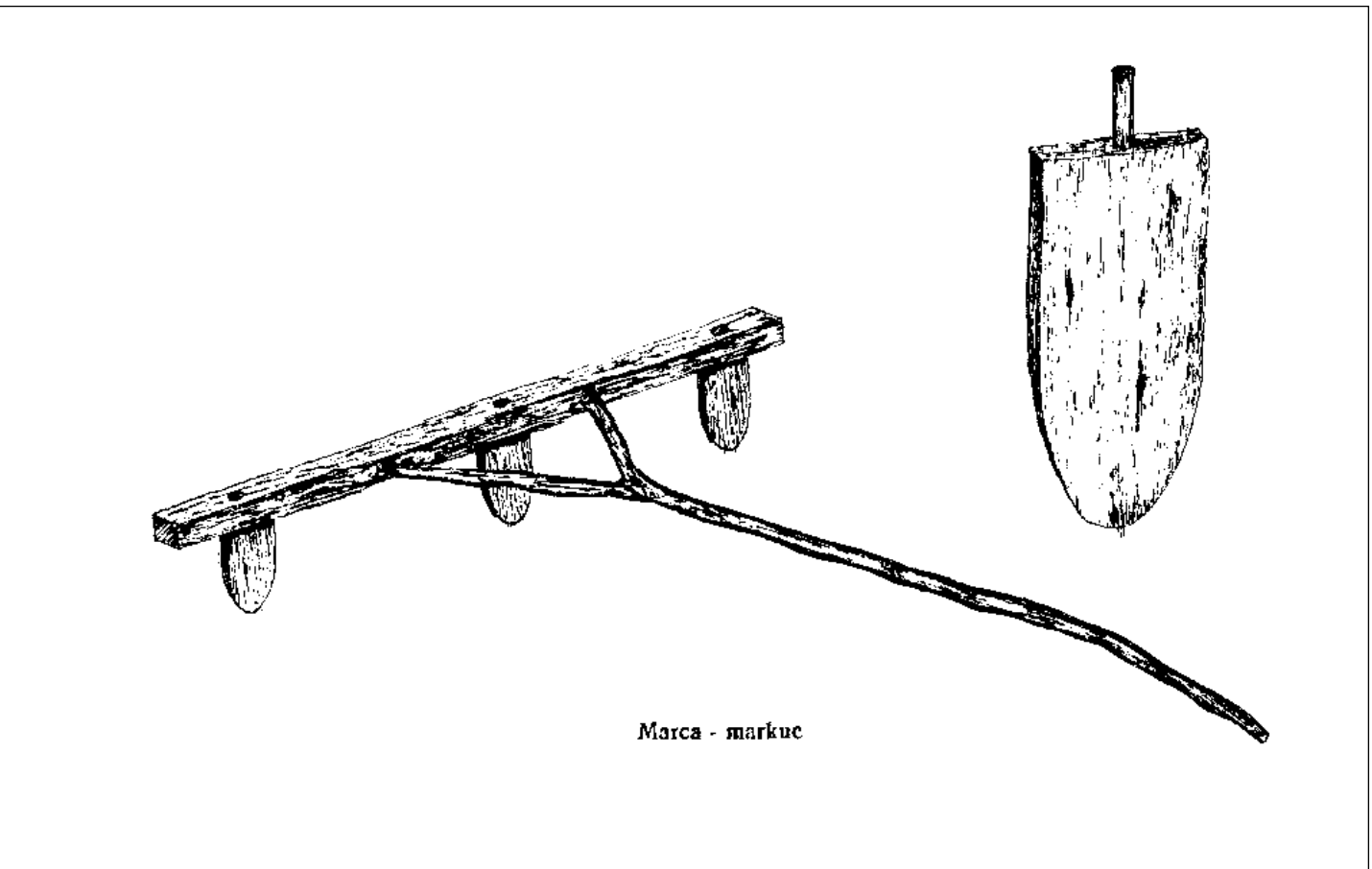

## Trillotxue

---

Nekazariak azi-ereintza ondoren gelditzen diran sokorrak txikitzeko darabilen lanabesa da trillotxue, ta baita arto, arbi, erremolatx eta patata jorriketa aurrerako ere.

Txuntxur eran moldatutako bi olek osatzen dute lan-tresna onen zuretxea. 60 zentimetro luze, aurrezabalerak 40 ta atzealdeak 55 ditu. Garaikaldeko ertz bakoitzean zear-abe edo barreta bana dauzka tresnaren sendogarri. Gibelaldeko barretieren da zuredi alde banatan eskulekuak dijoaz.

Aurreko burualde erdian ba-du zaldi perra bat eta berari itsatsirik burnizturiko ol-txaplata, erdian kakoduna, ta bestaldeko alboan bi argolla edo katean maillak. Atal oni balantziñe deitzen diote. 32 zentimetro luze ditu ta lau terdi ta sei lodi, ta abere-buztarria lotzeko da.

Trillotxuen azpikaldeak, lurraren ondoan dijoanak alegia, lurra apurtzeko iru ol-zerrenda daramazki, azpiko barretak deritzenak. Lenengoa atzeko ertzean da beste bi, ogei zentimetroz arutzago. Aurrekaldea laua du, azpiko barretarik gabea.



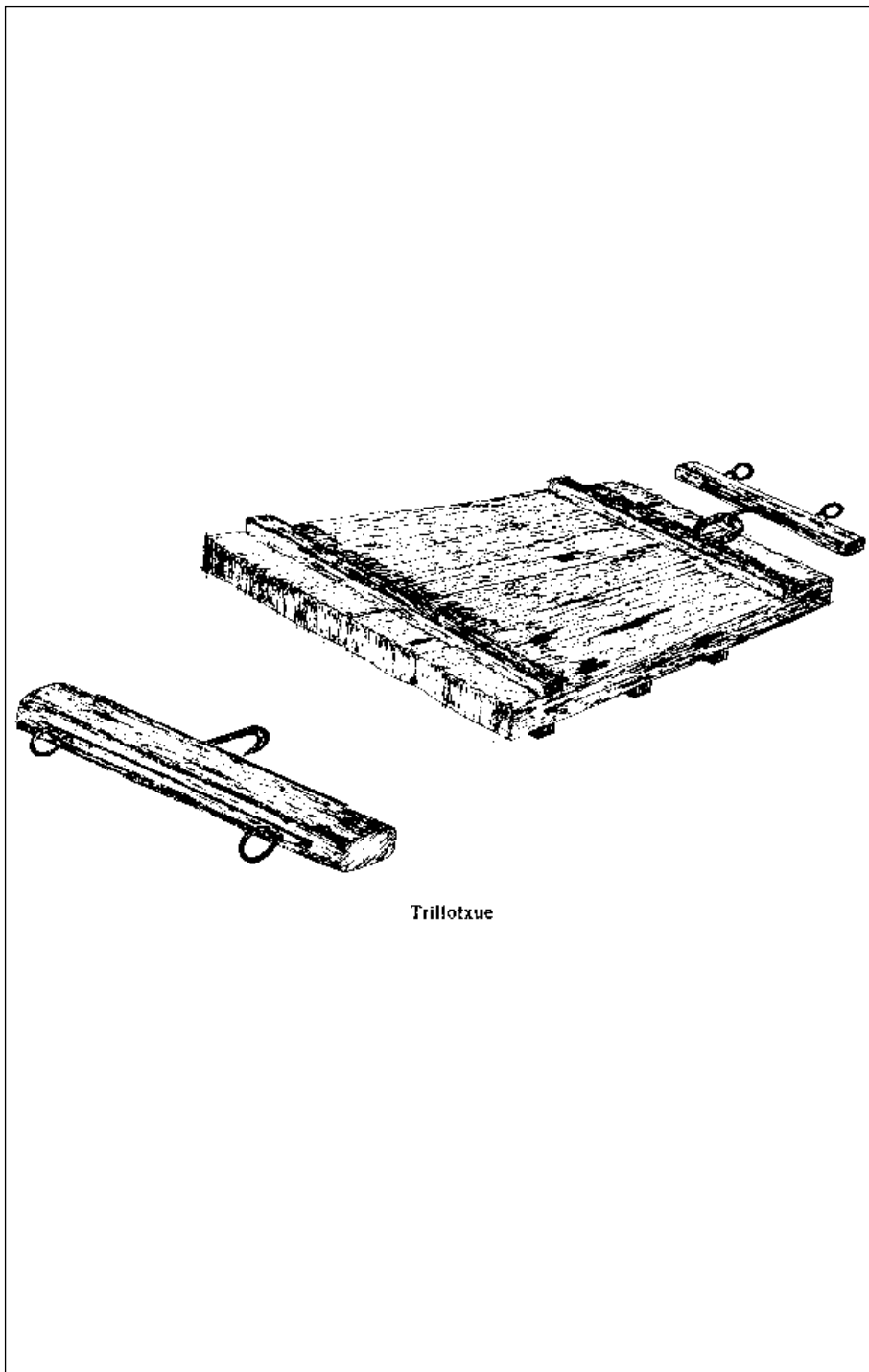

Trillotxue

## Asto-sillak

---

Zama-lorretak ala eska ezkerok, txalma gaiñean artolak edo asto-sillak, Guipuzkoako toki batzutan kakoak ere deituak, ezartzen zaizkio abereari.

Artolak edo asto-sillak bi gorputzalde berdiñak ditu, lokarri-bidez eta kate naiz edez elkarturik. Abere-tresna onen zatiak, bi ola makotuxeaz moldatutako zurajea, ta ogeitamabost zentimetroko goibea ta 45 zentimetroko bi zear-abek osatzen dute. Zearabe auek elkarrengandik ogei zentimetroko tar-tea dute ta beekoa bixagratik amabira. Asto-silla zaarrenak iltze biurrez lotu gabeak izanik, erabiltzeko desegokiak ziran, elkarbiltzen etziranak ziralako. Aramaioko asto-sillak, izen berak adirazten dunez, baba aundi, belar, arbi ta artoz astoa zamatzeko batikbat erabilliak izan ziren.

Orain ogeitamar urte arte, Muñoatarren arotzlanaren emankizunak etzuen aldaketa nabarmenik izan. Aitonak asiera emandako lan berberari jarraitzen zion billobak ere. Aizken ogeitamar urteotan gertatu da ordea lan-tegi onek bere kideko beste zenbaitek bezela erabateko aldakuntza sakona benebenetan burutzea. Eskulangilleak baztertu bai-du zearo bere aspaldiko langintza zaarra ta beste lanbide berriei lotu zaio oraiñaldiko bearrei ta eskakizunei obekiago datorkiona.

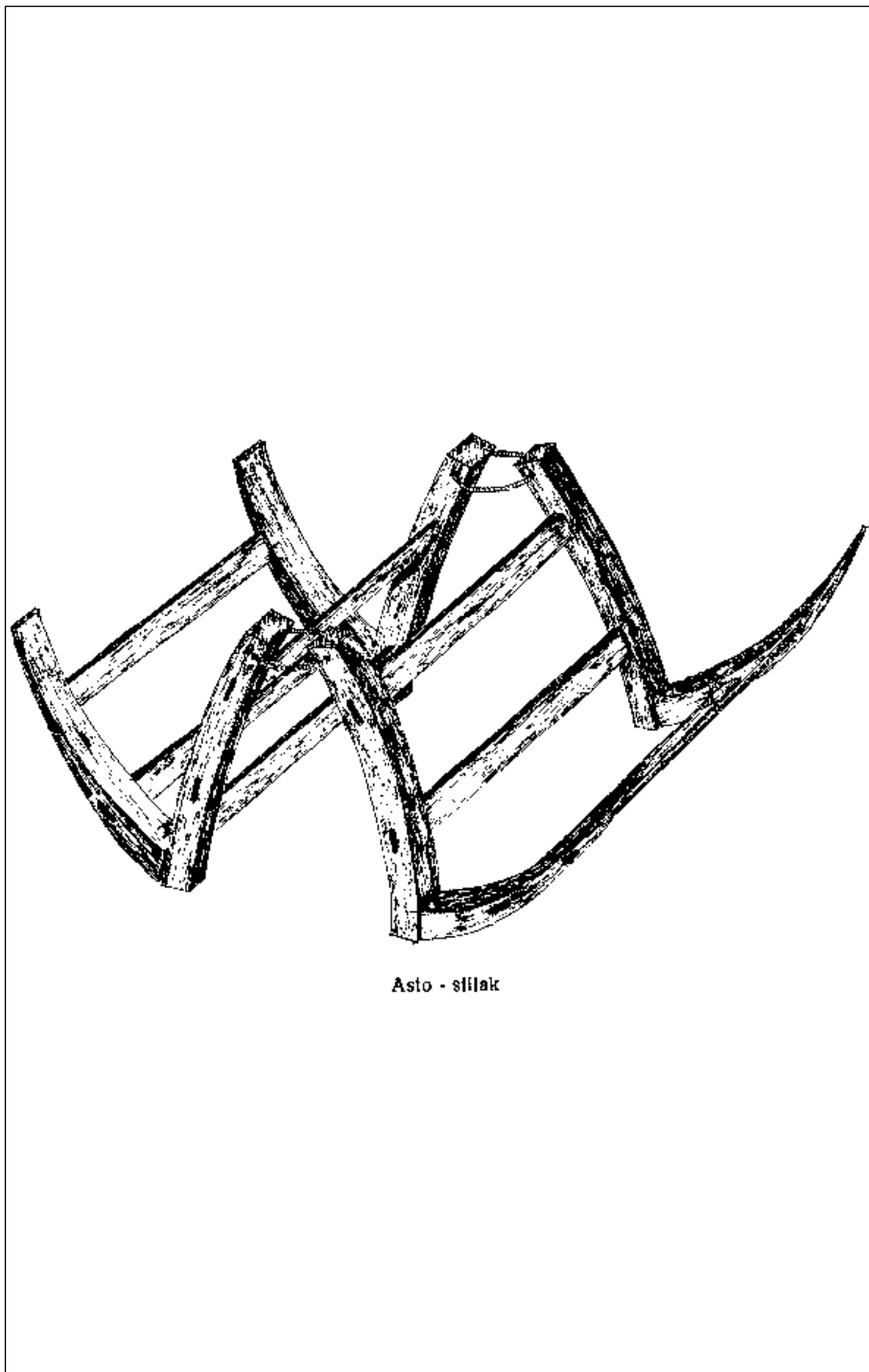

## Azken buztarrigiñek

---

Arestian esan dugunez, Pedro Bengoa ta Basilio Ugarte izan dira abere bakar ta biko buztarrixe antola dutenak. Neronek egizta al izan dut nere begiz, bi buztarrigiñek uztargintzan erabili izandako eskuantze edo teknika berdin berdiña izan dala. Onela bada, buztarrigintzakeraz emango ditudan argibideak, aitaturiko aramaioar biontzat balio izango dute.

Beste eskulan batzuk direla bide, ba dut moldatua idazlan laburtxo bat Arexola auzoko Keisti basetxean bizi den eskulangille Pedro Bengoari buruz. Oraingoz beraz, abia naiteke Aramaiona Araneko giza-elkarte txiki bateruntz, Basilio Ugarterekin mintza nadin da ikus zura nolaz lantzen duen buztarrigaia gertu bearrez. Noan bada Gantzagara.

Ibarra-Aramaion asi ta lau kilometro eskas dituen erregebide arras politean zear noakizu Gantzaga deritzan sei basetxe ta elizak osaturiko auzora.

Basilio Ugarte aintxiñako belaun-etxe oietako baten bizi da, Liñatza izenekoan, da lenengoz bertaratu nintzelarik, an agurtu nuen bere aita. Basarri atari zabal ederreko arkupean patxadaz eserita zegon Eugenio Ugarte, eusko mendigizon eredu benetan marrazgarria.

Eugenio Ugarte, esandako Liñatza baserrian jaio zen 1885 garrengo azaroaren 15-ean, da bertakoa zan baitere bere aita Gillermo, Santa Kruz apaiza ezagutu zuena.

Eugenio Ugartek bere bizitzaldi luzea Anbotoko belardietan artzantza ta nekazaritzari osoro emanik igaro zuen. Orain amabost urte arte, ta beste bere kideko asko bezela, ardazketan aritu zan –bi kardak eta maatillaz baliaturik– eta gero, lanazko galtziek ere egin zituen.

Aramaioar onekin solasean aritzea atsegiña ta entzungarria da ziñez. Bere buru argia, gaurkoaz aaztutzeke leenean kokatzen da, bere irudimenean oraindik bizirik diraun mundu baten, da berak betebetean bizi izan duenean.

Eugenio Ugarte mintzo zait Aramaionako mutiko-neskatillek urte-berri iñularrez egin oi zuten “Urte berri batu” izeneko eskeaz.

“Urte Berri, daukenak eztaukenari,  
nik eztaukat eta niri agillando.  
Telle-montaña,  
zazpi intxaur eta zortzi gaztaña,  
aren gañian launa sagar,  
nik bai agiñek berdin xamar”.

Aramaionako aiton onek Aramaio Aranean ospatzen ziran Aratuzteak edo lñauteriak aipatzen zizkidan. Gogoan ditu Domekie Aratuzte ta Martesena, kokomarroak edo mozorrotuek kalez-kale ta bidez-bide, baserriz-baserrri beren buruak erakusten ibilli oi ziran egun olai aiek.

Baiña baserritar jator izanik, Eugenio Ugartek oitura zaar batzuk gogorazten ditu batez ere ordungo bizigiro artan indartsu zirenak. Onela beraz, larrean zebiltzan abereak besteren belardira igarotzen ba-ziran, ikusten zituenak, jabea ez izan-arren, salaketa deadarka egiten zuen: “Libiri eta labore, nun dek ganadu-zaiñe, beien ganadu-zaiñe, orraberako –emen ganadu jabeen izena–, kaka “ganadu-zaiñe”.

Aberea alorrean, erein soroan sartzen ba-zan, onela deitzen zuen: “Or goiko landetan, eperra kantetan, or beko pagadixen usue kantetan, orraberako... –abere-jabe izena–, gerriraño kaketan”.

Gauregun, larogeitamar urte adindun aiton lerden au bere sendi ederraren maitasunez inguraturik dago. Eugenio Ugarterekin bere bi seme bizi dira, Basilio ta Jaion, onen emazte etxeoandre maratza, a lau billoba gazte, liraiñ da atsegiñak beratzaz gogoz arduratzen direnak.

Basilio Ugarte buztarrigiñe, direla berrogeitamabi urte jaio zan Aramaionako Liñatza basetxean, da Zumarragako Juan Bereziartuaren lantegian iru illabetez arituz ikasi zituen buztarrigintzakiko zertxo guziak. Lenengo biengatik milla berreun da berrogeitamar pezta ordaindu bear izan zuen, da irugarrenagaitik baterez. Egotaldi ortan. aintxiñako lan-oiturei jarraiki, Ugarte, bere olajaunarenean etxeo bezela euki zuten.

Ikastaldia bukatu ondoren gudaritza betetzera beartu zan, da, aurrerago, nekazaritza lanak utzitako txolarteetan, buztarrigintzarako zura lantzeari ekin zion, ikasitakoaz baliaturik. Estrañeko buztarrixen Liñatza bertarako egin zuen, da urrengoa, 1946-an, Garratze auzoetxeo abereak uztartzeko, bere lana burutzerako bertaratuz. Garratzen egindako zurarotz lanagaitik Basilio Ugartek bost duro ta eguneko jatena jaso zuen.

Geroenean, buztarrigintza utzi gabe, Arrasateko bi olatan lan egin zuen, da orain aroztegi baten jabenausi da Gipuzkoako erri berean.

Len esan dudanez, aramaionatar Pedro Bengoa ta Basilio Ugarte buztarrigiñek moldaturiko abere tresna au bi eratakoe zan, buztarri-bakarra abere batentzakoe ta buztarrixen birentzat.

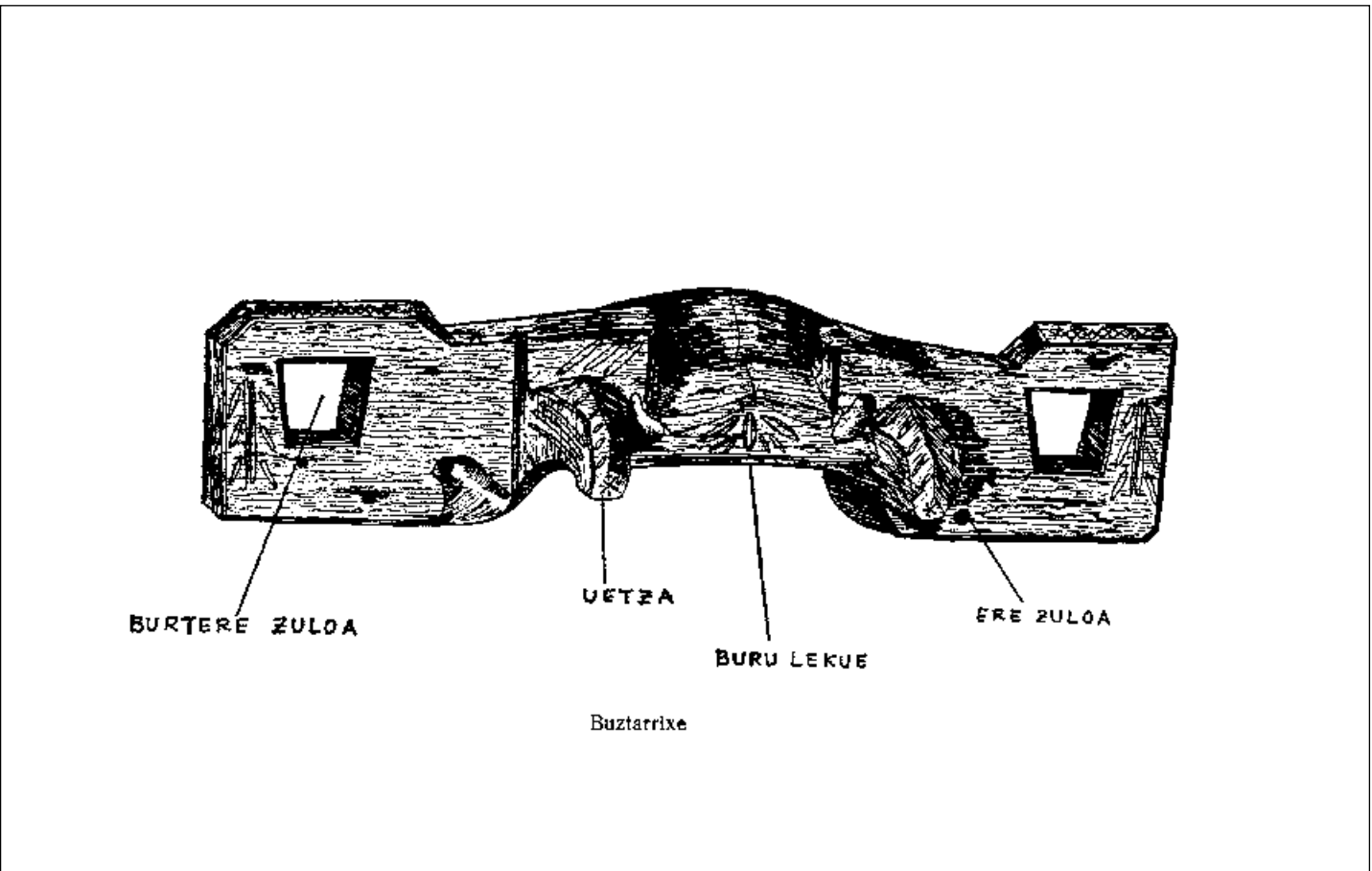

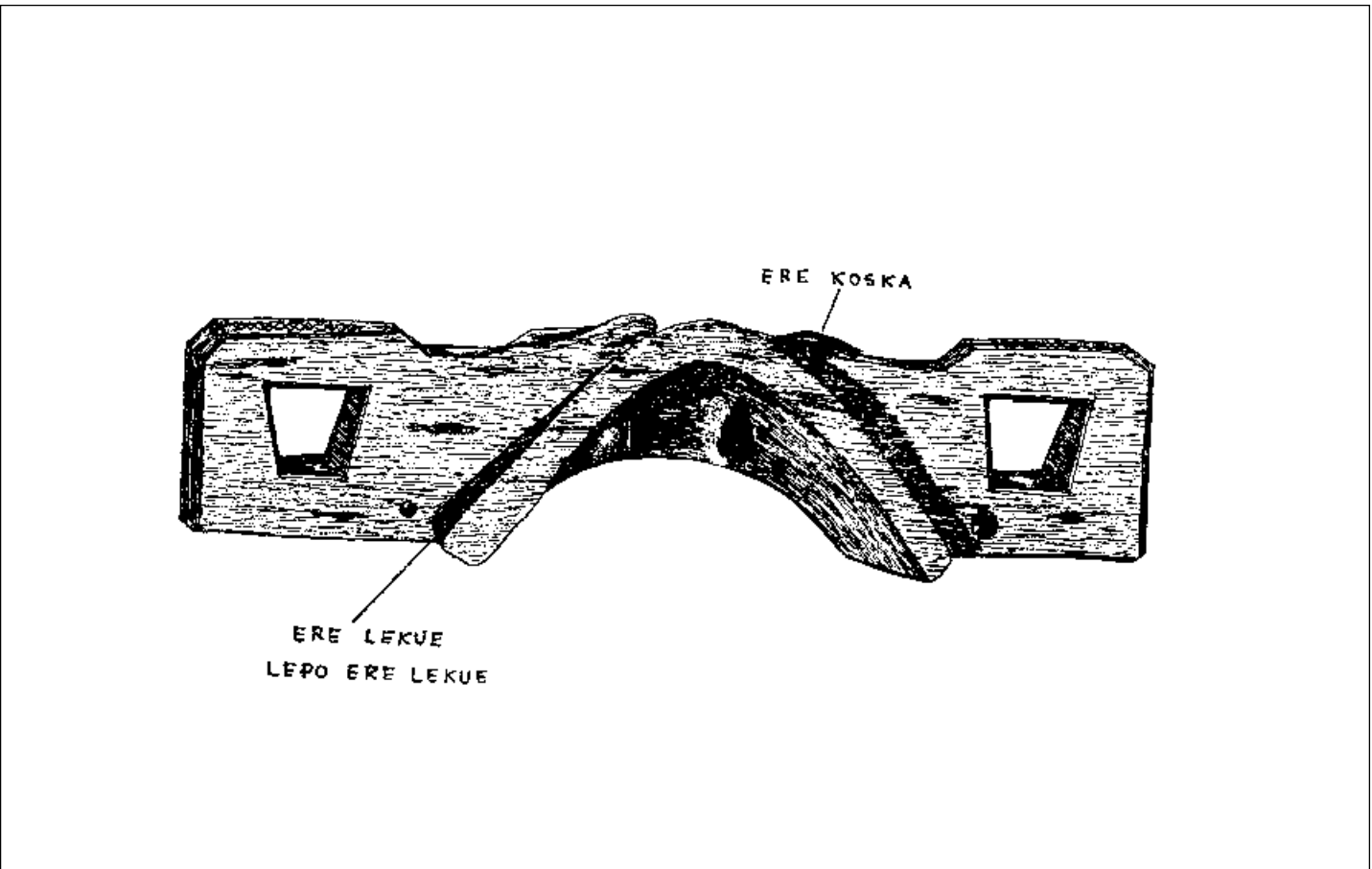

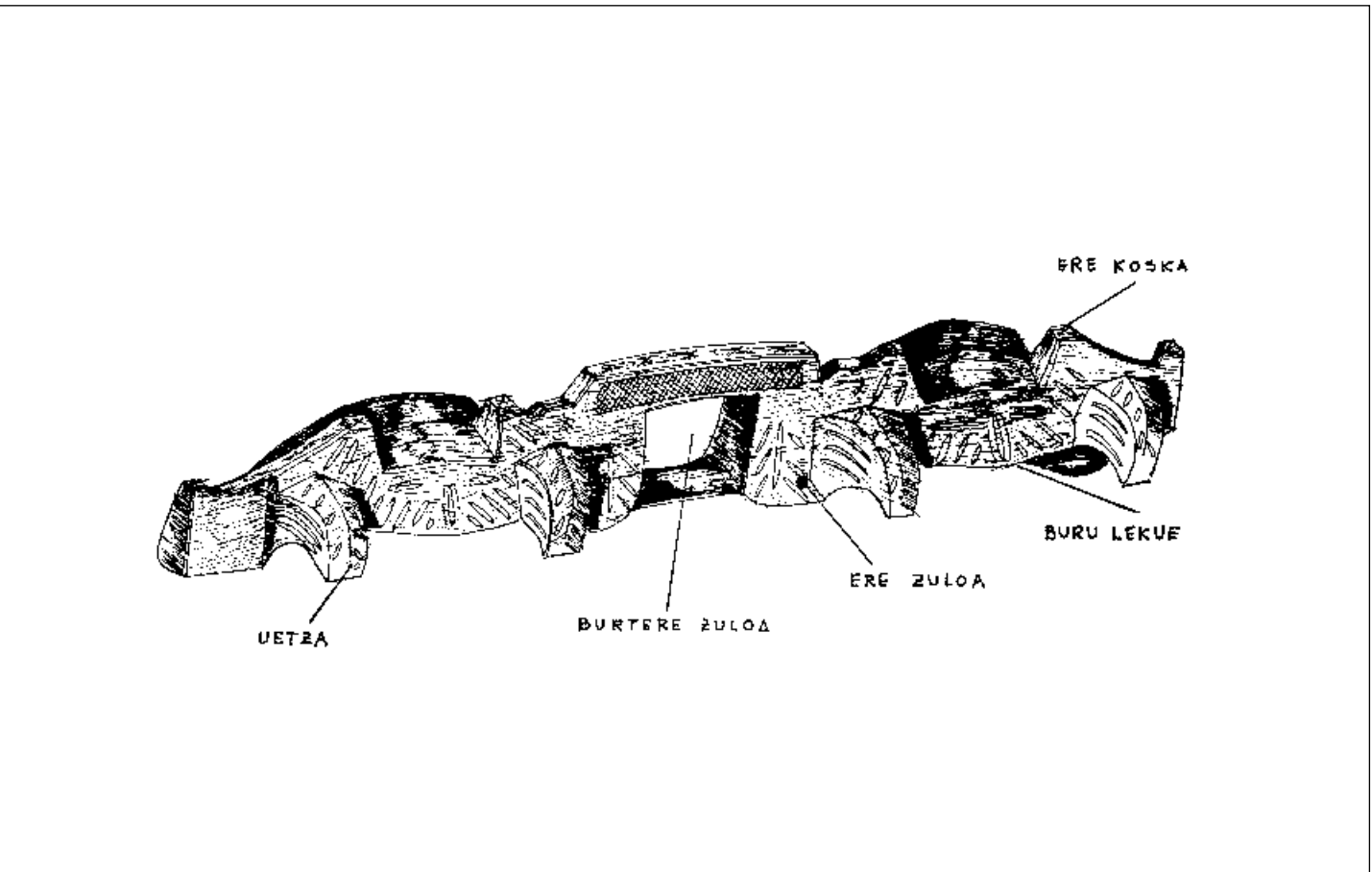



Enbor bakoitzetik lau buztarriek ateratzen zituzten, iñoiz, zugaitz-enbor batek iru buztarritako gaia besterik ematen ez ba zuen ere.

Baso-mozketa bi gizonen egin oi zuten esku-zerra baten bidez. Enborra lau zati egiñ edo laurendu ondoren, etxeratzeko burdixe erabiltzen zuten edo ta bur-saldixe txikiagoa idi pareakin.

Leen-gaia baserriratzuz gero, ezko iraunaztearren, *siketu eztain*, urputzuan sartzen zuten, bertatik bear zana soilki atereaz. Ebaki-berriak, beraz, etzuen urtegian egon bearrik.

Zura orrela gerturik, buztarrigiñek basalantzeari marruzketari ekingo zioten, aiztoran bidez apur bat konpondu edo legunduaz. Zeregiñ au zur-mokor edo *anpor bixen gañean* zegiten, lantzeko zura katiatzeko beren zirrituak zituztenak. Berealaxe, len esandako erremintaz baliaturik, ertzetan buztarri belarriek moldatzen zituzten.

Oraindano esandakoz bukatzen da eskulangille buztarrigiñek buztarrixe-gintzan ari zala bete bear zuan lendabiziko lan-saioa. Gero berriz, abere bakoitzaren adarkerari uztarria egokitzearen, eskulangilleak, zegokion neurritan markatuko zuen aldebateko besomozak ateratzeko. Uztarri-bikoak lau besomoz ditu. Aramaio Aranean *uetzak* deituraz ezagunak.

Segidan, da aizkoraz, noski zur-leguntzeari jarraituko zioten da burtere zuloa egiñ. Lan au burutzeko ba-zerabilten beste tresnarik ere: azuelie, formoie ta gubixek, alegia.

Zulakai edo labatruen bidez bi erreten biribillardiko egiten zizkieten, *ere lekuek* deituak, abere bakoitzaren lepondoari zegokion neurritan egokituak, eta baita bi ere-zuloak ere, burtere zuloaren aldebanatan.

Orretzaz gañera, buztarrigintza osoa azkenburutzen zuten bere *uetzak* edo adarrekuakin, lau erekoska, bi buru-lekuak eta abere tresna katiatzeko *burtere zuloa*. Eta azkenik, gubixe txikiz baliaturik, batetan sortutako zurlanketa apañez ornitzen zuten, orri ta idiburu irudiz bereziki.

Etxeko abere uztartuentzat ezik, ezkutuko zurapaingarriok ba-zuten zerikusirik buztarrigintzan ziarduten eskulangilleen ustetan. Ardilarruz estalirik dijoan zurlanketa xume orrek, begizkoaren aurkako ezkutu indar berezia zuela uste bai-zuten. Ertilan polit ori, uztarria askatzean, lan oporaldian bakarrik baita ikuskizun.

Aramaio Aranean atondutako idi biko buztarriek, metro ta amar zentimetro luzekoak dira, ta Araba zabaldirako naiz Burgoserakoak berriz, metro ta ogeitamar. Aramaionan erabilli dan bei-uztarriak metro ta zazpi zentimetrodu-nak izan dira.

Uztarri bakarrak bi burtere-zulo daramazki, bi uetza, bi adar-koska, buruleku bat, erezuloa –bi aldetatik uztartu al izateko zulo bi euki ba-dezazke

ere-, ta *lepo ere lekue*. Uztarri txiki onen luzelaburra, larogeitabost zentimetro da. Esan dezadan ere, Ullibarri Arana arabar erriko eskulangilleak dagizkin uztarriak, neurriz, emen azaldu ditugunak baño aundixeagoak direla.

Aramaio Araneko azken bi buztarrigiñek, bein da berriz aipatutako Pedro Bengoa, Arexola auzoko Keisti baserrikoa, ta Basilio Ugarte, Gantzaga auzoko Liñatza baserrikoa, euren ballarako ta Aretxabaleta, Arrasate, Bergara ta Gazteizerako lan egin izan dute. Pedro Bengoak Burgosko lurretan ere bazitun saltokiak.

Eskulangille oek geienetan bezeroarenean bertan egin oi zuten bere lana. 1917 inguruan, Pedro Bengoak uztarri bikoagatik bi duro eskatzen zituen, ta ogei urtez geroztik, lan beragatik, berrogeitamar pezeta. 1968 urtean, Basilio Ugartek, uztarri bikoagatik 300 pezeta jasotzen zitun, da, dirala sei urte, 500, eskulangillearen jatena ta lanerako bear zuen zurgaila bezeroaren gain izanik. Buztarri bakarragatik bikoagatik baño zerbait diru gutxixeago kentzen zuten. Gauregun, Aramaio Aranean ez da buztarrigiñik bat ere gelditzen.

## Aramaiio Araneko azken errementari-ola

---

Aramaioko esku-zurlangintzaz zeazkiro eman ditudan berrien ondoren, burdin-lanketarenak azaltzera noalarik, auxe jakiñaraziko dut aseratik, alegia, Ibar ontako azken errementaria Benito Oar izan zela. Bere lantegia Ibarra deitu errian kokaturik zegoen. Ibargoia kaleko 31-garreneko etxapean, da 1968 urtean itxi zitun bein-betiko bere atea.

Benito Oar Azkarate Arrasaten ezagutu nuen, eta, geroztik, Apatamonasterio deritzan auzoko basetxe bikain baten ikustaldi egin nion, an bere arrebarekin egon oi dan urte-garaian, gaiñerakoan Arrasaten bizi bai-da anaiarenean.

Benitoren amaldekoko ta aitaldekoko aitonek ere errementariak ziran. Azken aipatuak, Benito Oar billobaren izen-berekoak, Bergara auzoko Angiozarren eduki zuen sutegia ta Bixenta Santa Kruzekin ezkondu zan. Guraso oien semea, Doroteo, Gregoria Azkaraterekin, Martin Azkarate errementariaren alabakin esposatu zan. Onen lantegia Ibarra Aramaixoko Ibargoia kalean zegoen, bere billobak denboraz lan egingo zuen leku berean.

Doroteo Oar agertu zan beti suaroztegiko buru, 1935 urtean il zan arte-raiño, ta ola-langintzan bere seme Benitok jarraitu zion.

Benito Oar, Ibarra Aramaiokoa da izatez. 1912ko iraillean jaiou zen da amasei urte zitun aitarekin ikasketan asi zenean. 1968 arteraño arreta artu zion lantegiari, geroztik ogibide orri erabat utzia.

Benito Oar Azkarate gizaseme sendo ta giartsua dugu. Zerbait errenka dabil ta ibillera patxadazkoa du eskumakillaz bere buruari laguntzen diolarik. Sutegiko bere antxiñako lanak ez du arentzat iñolaz ere ezkutu-gorderik. Gogoan ditu ondo asko lan ordu luze aiek irabazi motxaren truke, onoko esatera egokiz adierazten digunez: “alperrik izango da munduko gizonik abillena, ez da aberastuko bear utsaz dabilena”.

Prantzizko Izaga Peñagarikano, lentxeago aipa dudana izan da Oaren sutegian burni-langintzan aritutako errementari bat. Izaga, amabost urtean

lan egiña da suaroztegui ortan; 1943 urtetan ikasle sartu zanetik 1958 arte-  
rañoakoan. Eta berak dionez, Benito Oaren ondoan ikasitakoak oso ondo eto-  
rri zaizkio Arrasateko “Unión Cerrajeran, S.A.”, arrezkerotik dagizkin  
lanetarako.

Pako Izagari –lagunarteko deituraz– zor dizkiot nik, ta bere borondate on  
da jakituriari, aramaioar suaroztegiarekiko zertzelada guziak. Errementari zar  
onen eskutik ikasi al izan dut burdin-lantzea gizaldi-zear erri industri bezela  
izan dena, ta ez nolanai gero, gauzak zeazki azaldu ta marrazki egokiz orni-  
turik baizik, neri berorren ezaguarazte lan arretatsua arras errextuaz. Pako Iza-  
gari, beraz bijoakio ene agurra. Milla esker, adizkide.

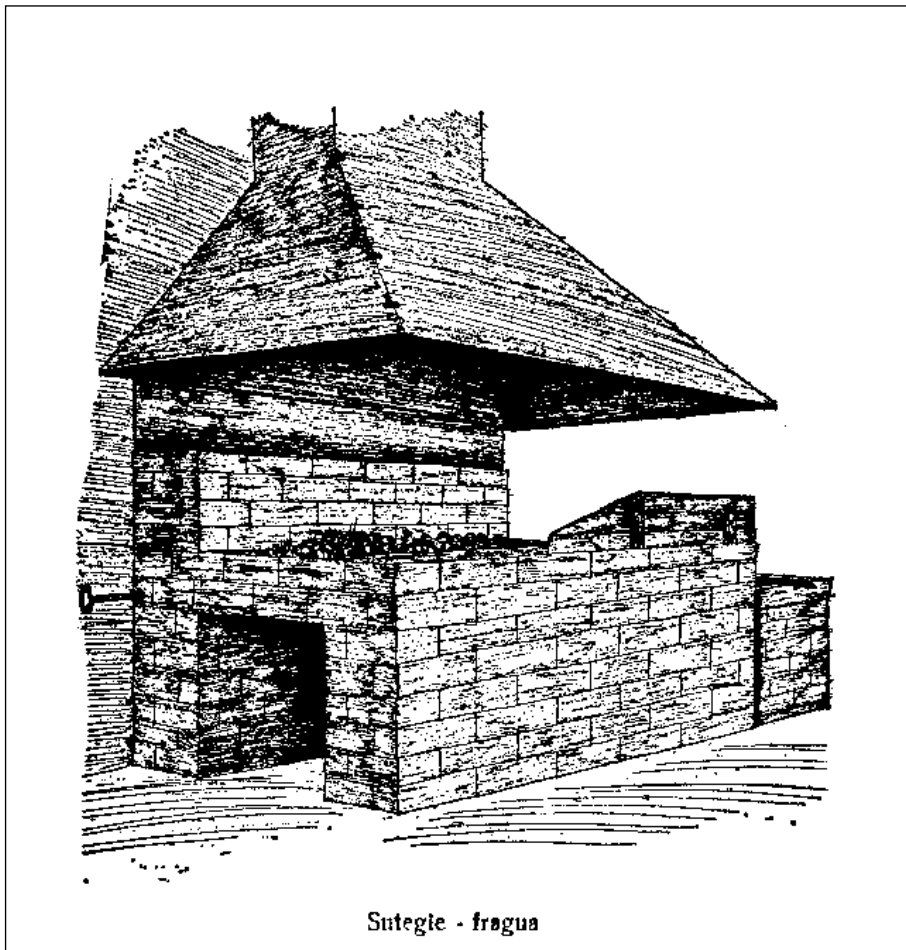

## Aizkorie

---

Aramaioko sutegitik irtendako aizkorak, bi motakoak ziran, bata, arotz-aixkorie zeritzana, –ao zuzena– ta bestea berriz, baso-aixkorie deituraz ezauna, –aomakurra–, ta beroien langintza-aria berdiñ-berdiña zan.

Aizkoragintza lan aztune izanik, negutealdiko ozgirotarako bereziki utzi izan oi zan.

Ortarako estrañeko lana sutegixe gertutzea egin bear, ardua berezia eskatzen zuena. Errauts eta ondakiñez ondo garbitu; baña ondoan irurixe utziaz ozberoari bere neurrian eutsi al izateko, ta onela, burdin-lantzea erre-xago biurtu.

Sutegia beti adar iketzaz ornitzen zan, alik onenaz, pago eta aritz zurezkoz alegia, edo ta arte zurezkoz, anpor-iketza su biziegikoa ta gaiñera txinpar-tatsua baita zeregiñ ori egoki burutu dediñ. Sutegirako ikatza ongi xeetu bear zan zurezko mazuen bidez, iru ta iru zentimetroko puxkak egiteraño. Gero gal-baitu ta ikatz autsa ta ondarrak beste galbai extuagoan iraganazi. Onela sor-tutako irurixe sutegi ondorako ta albotarako bereizten zan.

Aramaioko sutegiek ba-zuen arrilluzko mai antzeko bat. Larogei zentimetro goibe, ta metro ta larogeiko zabaleraduna. Garbiketa lanak ala eskaturik, ba-zuen azpikaldean xakonune bat burdingesala ateratzeko. Mai albo bat arrillu errekaitzekoa zuen ogei zentimetro goibea ta beste orrenbesteko zabalerakoa, bere erdian toberie deritzan zuloa bost zentimetro aoduna atzekaldeko ertee-ran zuelarik. Aize indarra, Aramaio erre-kako urak eragindako aize-malle bitartez sortzen zuten, eragiera bereziz eraturiko turbinaz baliatuz. Aize indarra neur-tzeko bazuen giltza ere bear zan einean itxirikitzen zana, zeregin bakoitzari zegokionez. Bana, leenagobatean, Aramaioar azken errementariaren aitarean garaian, sutegiak ba omen zuen bere auspoa, katetxo bidez zerabiltena.

Ba-zan suaroztegiak beste bearrezko gauzik ere ur askie, alegia. Sutegixe-ren alboan kokaturik zegoen da bertan oztuarazten zituzten burniolan erabilli-tako lan-tresnak tenazak edo kurrikak batezere. Askien murgildurik ozberotzen zuten oro bat burdin landuberria, bear bearrezko zeregiña izanik auxe eskuar-tean zerabilkiten lana ongi burutu al izateko, geroxeago dakuskegunez.

Benito Oaren lantokian aixkora moldatze lanketan geienbat zerabilzkiten erremintak auek ziran: maillue –esku-maillue ta maillu aundixe–; tajaderiek –bat, antolatzen ari ziran puxka kozkatzeko–, ta deguellue deritzana, muturaldeak murriztu ta zoldadura gertuarazteko; tenazak; galtzairuarentzat moldie, manerala aizkolbegiarentzat ta zurezko zepillue.

Ola-langintzarekiko aurre-sarreratxo onen ondoren, aramaixoar sutegian aixkoragintzan zerabilten jardun-aria begibixtan jarriko dugu.

Leengaitzat burniaz baliatzen ziran da egur-ikatzaz, berau galdarako aparta izanik, ta galtzairua Legazpiko Patrizio Etxeberriarenetik ekarria. Doro-teo Oaren garaian germandar “Janus” markakoa zan galtzairukia.

Aizkoragintza lana aizkol-burue izango den burdin zatiaren prestatzearekin ematen zion asiera. Adibidez, iru librako aixkorientzat ogei zentimetro luze ta amar zabal da zortzi milimetro lodiko burni-txafla ebakitzen zuten (1. irudia). Ondoren, burnikiaren mutuaralde bat berotzen, da jarraian, iongurien maillukatuz, maiuek mailluz ta morroiek agaburuz, ello-buztan itxuran uzten zuten, au da, goiti zabal, beiti estu. Gero ori bera beste aldearekin berritzen zuten, burni-txaflak makur-antza artzen zuelarik. Mutualde batek asierako lodiera zuen; bestea ordea zentimetro erdiraño meetua gelditzen zan da isatsdun (2. irudia).

Zeregiñ au bukatu ta puxka ori sutegira zeramaten da, segidan, ionguramutur gañean mallukatuz perra itxura lortzeraño, barrukaldetik lau zentimetroko usgunea zuelarik, eta ertzetan berriz bi (3. irudia). Orrela bada gerturik uzten zuten buruaren zati bat ta zolagañean ezarri.

Oraiñartekoan azaldu dudana geroztik, erdialdea edo aizkolburuaren azigarrixe moldatzen zuten; berori, amar zentimetro zabal, zortzi luze ta bi lodiko llanta puska zan (4. irudia). Batzuetan, neurri ortako llantatzar orde, nai ainbat lodiko burni-txafla bat bilduaz baliatzen ziran. Ori lortzeko, puxka berotu ta ebakitzen zuten tajadera edo burni-piko bidez, errementari ta bere morroiek mallukatzen zutelarik.

Oneraiño agertu degunarekin, aizkora burue osatzen duten burni zatiak gerturik daude. Gero, ta otzean, azigarrixe, burni-txafla, dakigunez perrantzekoan sartzen zuten, begie izango denarentzat bear ainbateko zuloa utzirik (5. irudia).

Puxkak tenazien bidez oraturik galdatzen ziran da elkarbatu. Galdazko atxikidura iru alditan egin oi zuten, landu bear ziran puxken tamañari zegokioenez errementariak sutan etengabe bai-zerabilzkin girabiraka ardura aundiz, ta bidebatez mugerondartuaz burnia zartatu ta garburugetu etzediñ. Ortarako, sutegia gertu bear zan eman-al guzian, bai errekañari, naiz aizeindarrari gagozkiolarik. Elkarbatze unea lortuz-gero, puxken eratxikitzea iongurien egin oi zen. Eginkizun onek ogei-ogeitamar segundo bear izaten zitun da errementariaren da bere morroiaren gain egon oi zan, mailluketa bidez burutzen zutelarik, aseran geldiro-geldiro ta gero ta laisterragoko joarian zaratatsuki bukatuz.

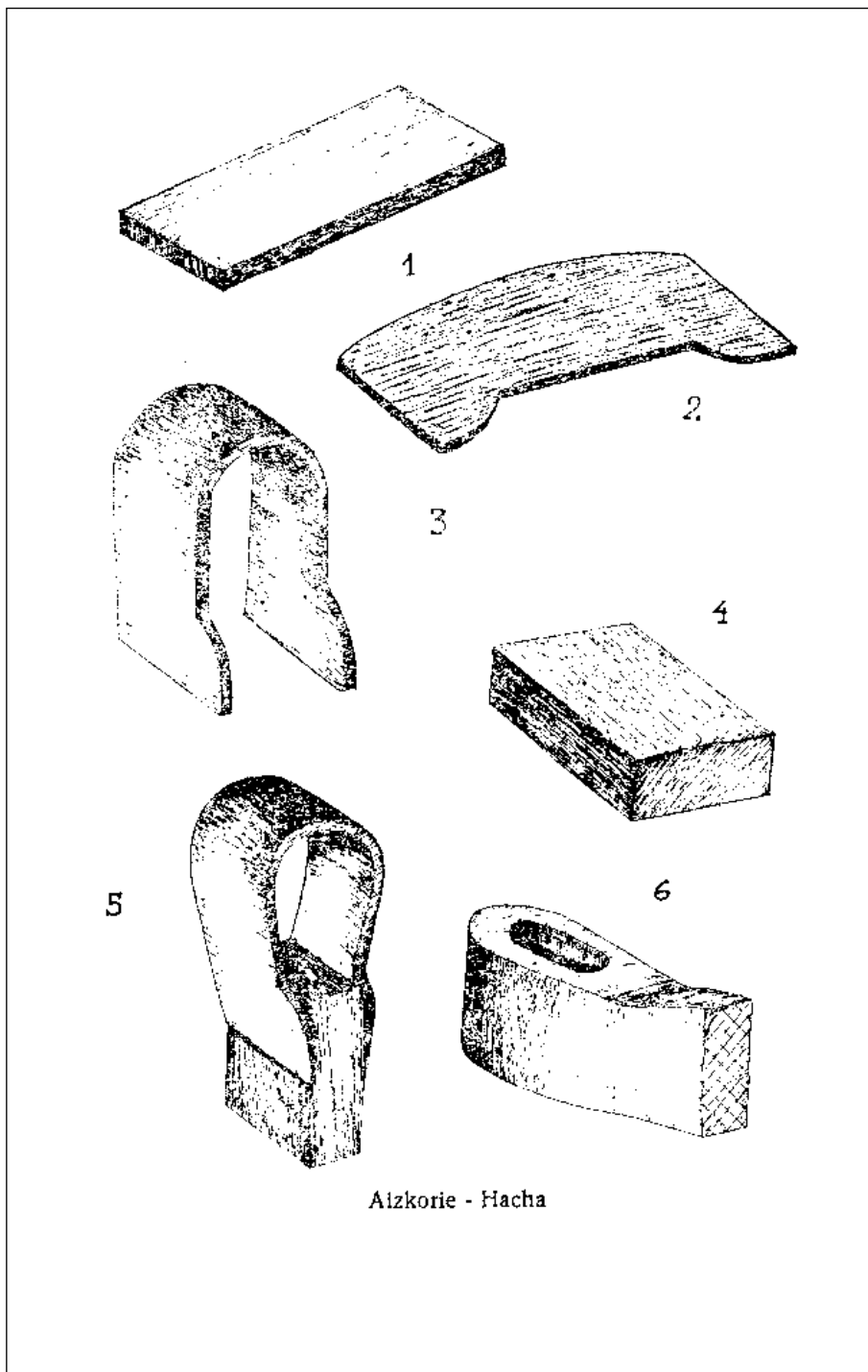

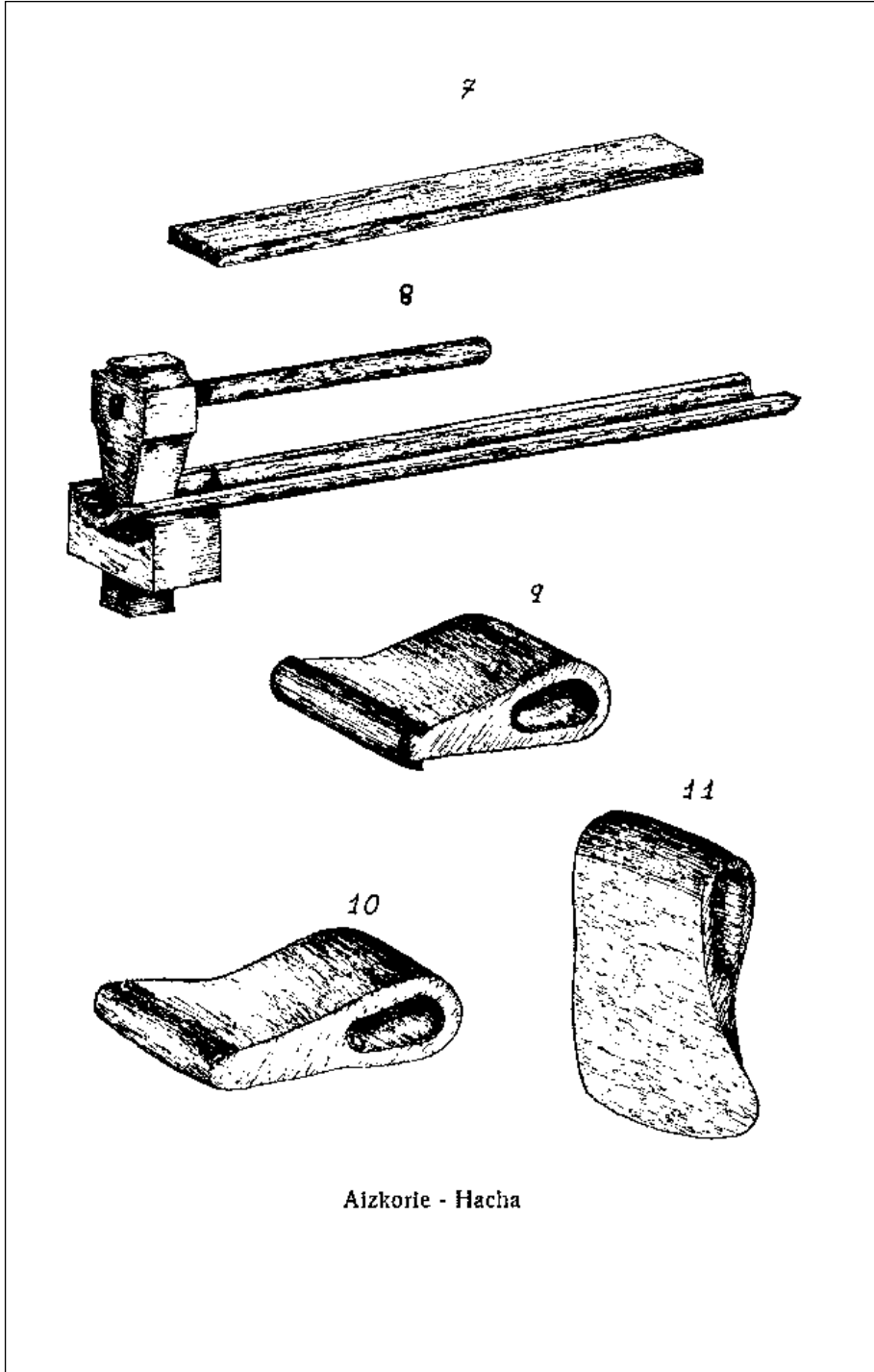



Bi puxkak bateratu-ta gero, aizkoraren burnizkoa osaturik gelditzen zan. Ordun, tenaziekin aoadetik eldu ta sutegian uzten zuten begizuloa ongi berotu arte. Urrengo, begi ortan kirten makilla ezartzen zioten da bere bitartez ionguran joaldi batzuk zemaizkioten ao-aldea lodiagoa geldi zediñ.

Geroago, matxarda edo tenazien bidez, begizulotik puxka oratuz, tajadera-kin aaldea koskatzen zuten zear lerroz aldebanatan (6. irudia). Eginkizun onek zoldaketa errexten zuen, burni salda lerroune oietan itsasten zelarik. Orrela bada, aoa bear zan einean gerturik zegon galtzairua jasotzeko.

Diodan berriro ere Legazpiko galtzairuz ornitzen zirela ortarako. Iru metro luze, lau zentimetro zabal ta bat lodiko barratan etorri oi zan. Leengai au metro bat luzeko uzten zuten (7. irudia) da muturalde bat berotzen zioten amar zentimetro bidean. Mutur au burni puska landuari egokitzeko eran uzten zuten leendik dakigunez.

Galtzairua bear bezela gertutzea maillu ta agaburuz joaz lortzen zuten, lan guzia moldien bukatuz, an konkorr itxura artzen zuelarik (8. irudia).

Puska landugai au berriro ere sutegira daramate ta barrukaldetik zear-ka koskatzen dute ortarako bereziki daukaten epai-ziri makur baten bidez (8. irudia).

Aizkoragintzan aurrera jarraitzearen, galtzairua ia erdibitu egiten zuten len esandako amar zentimetroko luzeran. Ebakidura onek zentimetro lodiko koska uzten zuen, da onela, suarotzak etzuen tenaza erabilli bearrik izaten galtzairukia ta aizkora agoa zoldatzerakoan (8. irudia). Orrela, aizkol-burua landurik uzten zuten da baita galtzairua ere. Ta zeazkiro azalduaz, diodan, burni zatiaren aoa galtzairuarenakin bete-betezan zetorrela.

Orain, errementariak berriro su-labeari arreta artzen zion. Aizkol-buru ta galtzairua pronto zeuzkalarik, sutegixe txukundu ta ongi ornitzen zuen, burdin-lantzeari jarrai zezakion. Aurre-eginkizun oek bukatuz-gero, suarotzak tenaziaz aizkolburua oratuz sutegian ezartzen zuen. Burnia milla bero-maillara irixtean, morroiak galtzairua sutegira zeraman, da, lana errexagotzeko, txatal biak, bear zan txingar-ondarrakin batera, galdaz elkartzeuneraño uzten zituzten. Menasta ezberdiñak izanik, ba-zuen eginbear orrek zailtsunik pranko. Errementarixek, ordea, bere jardunak zemakion jakinduriz, eragozpen ori aixa menderatzen zun.

Bereala, laguntzailleak, galtzairua sutegitik atera iongura zuloan ezarririko marruskai baten bidez garbitu ta barrukaldea alde batera zuelarik jartzen zuan. Zeregiñ ori laguntzailleak burutuz-gero, errementarixek sutegitik burnizko burue atera ta galtzairu parien uzten zuen (9. irudia). Ordun, arotzak, maillu txiki batekin joaz, galtzairu ta burniburua aserako bi metalkiak el-karkidetzeta lortzen zuen. Leen batuketa au egiñik, ondoren galtzairu ebakitzeta bukatuko zuen. Aizkora-lantzeari jarraiki, berotzen dute, gero ionguran landu al dezaten. Onela, bear ainbat galdaketa ta malluketa egiñaz aizkora-rentzat zoldadurarik bikaiñena lortzen zuten (10. irudia).

Errementariak aizkol-burua erabat osaturik zeukaten berari zegozkionetan. Segidan, errementari batek, orakai bidez, osatzen ari ziran langaiari burutik elduaz, sutegitik igaroazi ondoren, bi gizonen artean ionguran lantzen zuten agaburu ta mailluz baliaturik. Lan au, puxka ori luzatu ta txuntxur-antza emateko zan, len esan dugunez, arotz-lanerako ala egurgintzarako zan aurrez jakin da artarakotuz. Eginkizun orri agoaldetik ekingo zioten –bi zentimetro terdi lodiko zena iru milimetrotara gutxitzen zutelarik–, errementarixen jardunak erakutsia ta esku trebea agertzen zitun, galtzairua berez ain pitzakorra izanik, printzatu ta autsi etzediñ, ta orrela lan guzia alperrik galdu, mailluketa ariñ da leunaren bidez egin bear bai-zan (11. irudia).

Urrena aizkolbegia berotzen zuten da bertan, bi errementarik, maillu ta agaburuz, manerala sartzen zioten. Manerala bein da berriz sartu-ateriaz ziarduten zulo osoro egokia lortzearren. Begiaren kanpokaldea ere legundu bear zan, ortarako molde bat erantsi ta agaburuz joka.

Errementariak, burdinlantzeari zegokionez bere egitekoa amaiturik zuten. Aizkora ozten utzi ta urindarrez biraka zebillen dezterarrian igarozten zuten. Dezterarrian erabilliaz tresnagaia diztirazi ta leguntzen zuten, da orrela, burdin-lanketak utzitako akatstxoak ezkutarazi.

Arriz leguntzeari puxka landua gozarotzea zerraikion. Ortarako aizkora sutegian sartzen zuten. Surtatik atera ta aopizarrari dagozkion lau bat zentimetro galtzairuz orniak ditun sailla, berrogeitamar gradu beroko uretan sartu. Gero berriz, uretik kanpora aldi baten euki gereiz kolore argia artu arte.

Urrengo, osorik uretan sartu poliki-poliki, ta pixka bat itxoin, burualdetik zetorkion beroaz, geldiro-geldiro, galtzairuak nai bezelako margo gorri-illuna ar zezan. Jakizu baña, kolore artze ortan galtzairu jatortasunak bazuela zerikusi, ta beragatik, suarotzak lantze-aurretik arretaz miatuko zun bada ezpada ere. Aizkora legorrean oztutzen zan da, bereala dezteran pasako zuten. Uretan bustitako dezterarrien zorroztu ao-bizarki batzuk atera arte. gero Apellaniz erriko arri legun baten bidez berdintzen ziranak eta beragatik Apellaniz-arria zeritzana.

Oar dezadan ere sutegi onek ba-zuela bere probategia. Ziurketarako pago-adar lodi bat ebaki bear izaten zan, da, emankizuna ikusi ondoren, errementariaren izena ezarriko zitzaion aizkorari edo ez. Egiteko ori otzean da mailluz zegitena zan. Ondorenean, aizkorak gordetegan pillatzen ziran, inguru erritako azoka-perietan saltzeko gertu, beroien plazaratzea geienbat asto-gaiñean egiten zutelarik. Eransi dezadan bukatzeko, Oar arabarraren sutegian egiñiko aizkorak kirten gabe uzten zituztela.

Dakuskegunez, aizkologintza bear bezela burutzeko oiturazko teknika barruan zegoen zorrozketara ere, ta betekizun ortarako erabilli ziteken edozeiñ erreminta: baiña ba-zan zerbait nai-ta-ezko ta ene iritziz oargarri dena lan ari osoan zear, da auxe zan: “Alperrik egingo dau eun duket garixek, ardaue erango dau errementarixek”.

Iñaki Zumaldek esaten digunez –ikus *Historia de Oñate*, 362 orr.–, ondorengo bertso auek oso ezagunak ziren Araozen, leengo gízaldiaren azken aldean:

“Or dira kalia errementarixak  
Begixak gorrixak, baña peseta zurixak,  
Naiz eun errial egin anega garixak  
Ardua erango du errementarixak”.

Esaera errikoi onek baserritar eta Aramaio errementarixen artean erremintak zorrozteko egiñik zeukaten itzemana adierazten digu. Eginkizun ori aletan, garitan ordaintzen bai-zioten errementarixeri. Baserria aberatsa bazan, anega erdixe, au da, Aramaixon, ogeitabi terdi-ogeitairu kilo eman bear zion urteko, eta eskasagoa bazan berriz, laurden da lakaria, au da 11-11’5 eta 3’5-3’75 k., erremienta bakoitzeko.

## Laia edo laixie

---

Bein baño geiagotan jardun natzaizue laiari buruz. Iñoiz aren aintziñatasunaz ari izandu naiz, aren oso aspaldiko naiz oraiñagoko aipamenez baliaturik. Lan tresna ezagun orrek baserriko gauzen irudi-bilduman duen toki berezia ere ez dut aaztu baiña ez noa guzi ori emen orain berritzera.

Euskalerrian erabili izan diran laiak bi eratakoak dirala esan nezake. Bata, metro erdiko kirtenduna, gutxi-gora-bera, ta ogeitamabost zentimetroko ortzak, amabosteko tartearekin. Bestea, ezaunagoa, ogeitabos bat zentimetroko eskulekuduna ta ortzak irurogei-larogei luzekoak, zortzi bat tarterekin, Aramaioko Ibarrean landuak eta erabiliak.

Laigintzarako, Benito Oaren sutegian burni-llanta naiz galtzairu gozoa zerabilten, berrogeitamar zentimetro luze, iru zabal da bat terdi lodiko (1. irudia), ta berotuz gero lodiera zentimetro batera murrizten zutelarik, lengo zabaleran utziaz. Orrela puxka au gertu zegon begixekin soldarazteko.

Begie moldatzeko burni-txaplata berotzen zuten, amabost zentimetro luze, zazpi zabal da zortzi milimetro lodikoa, ta ollo-isats tankera zemaïoten, agoaldea zabal da ondoaldea extu, alegia, iru aldiz sutegitik eta besteainbeste ionguretik igaroazi ondoren (2. irudia). Egiteko au burutuz-gero, berriro berotu ta iongure mutur gaiñean, orkoi ta maillu bidez batu ta orrela begixe tajutuaz, gero, burni-llantarekin soldarazteko (3. irudia).

Segidan beste ortzarekin zoldaz batu bear zuen leku unea berotzen zuten, begitik bost bat zentimetrora, ta, *deguellue* ta agaburu bidez, ertz irten batekin uzten zuten (4. irudia). Burni-txaflaren beko muturra ere sutegixen pasa ta zorrozturik lagatzen zuten, geroxe galtzairuakin zoldatua, elkarbatua izateko eran. Onela beraz, laiaen moldatze zati bat beintzat egiña zuten.

Urrengo, irurogei zentimetro luze ta iru zabal da bat eta erdi lodiko (5. irudia) burdin-llanta artu, ertz bateko amar zentimetro berotu ta iongura gaiñean errementari ta morroiak txaflandurik uzten zuten amabost zentimetroko eskudran tresna albo bat izango danaren aldera (6. irudia). Gero lanabesaren gaiñerontzekoa landu, lenengo moldaturiko llantaren neurri beretan utziaz.

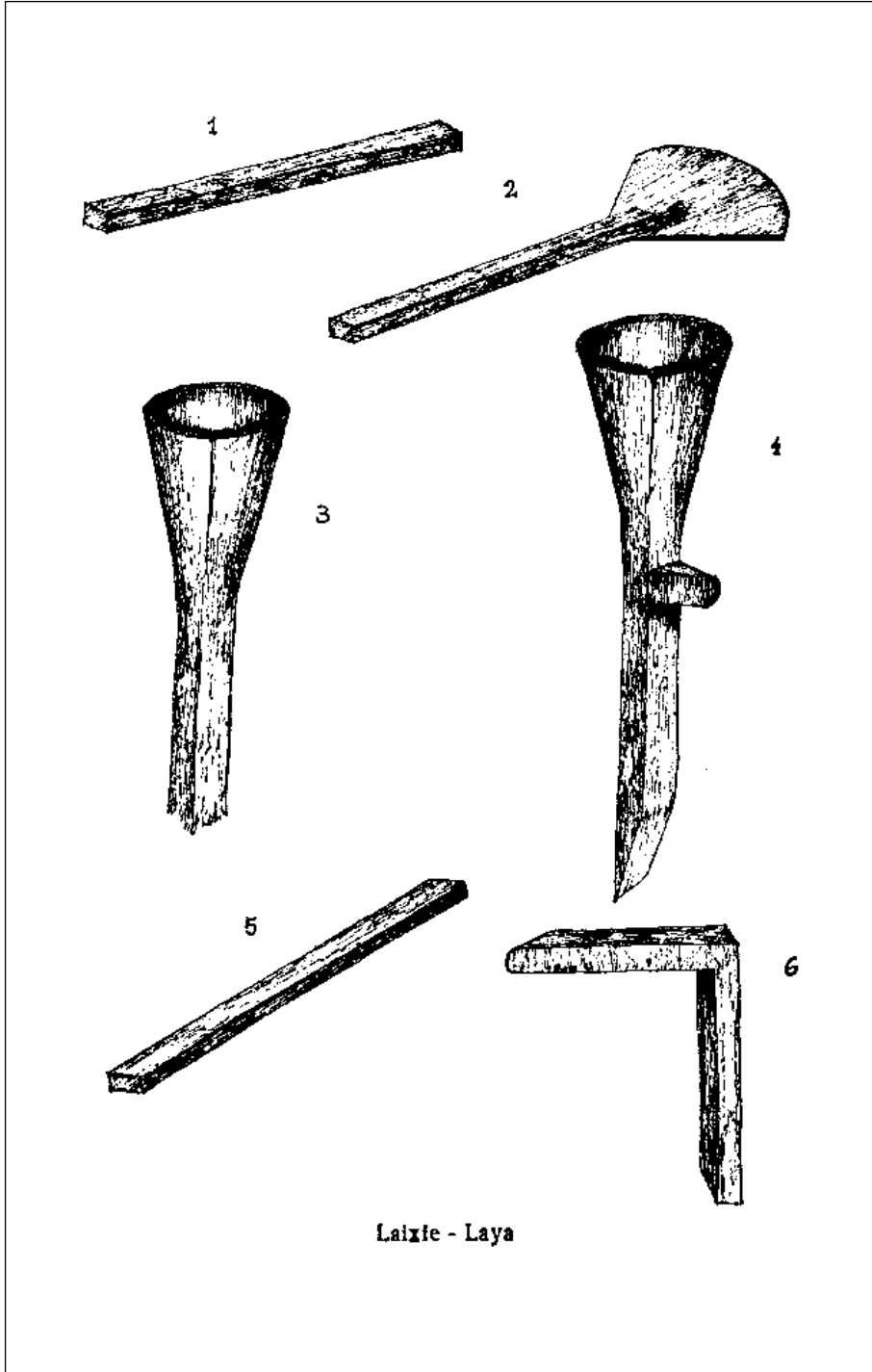

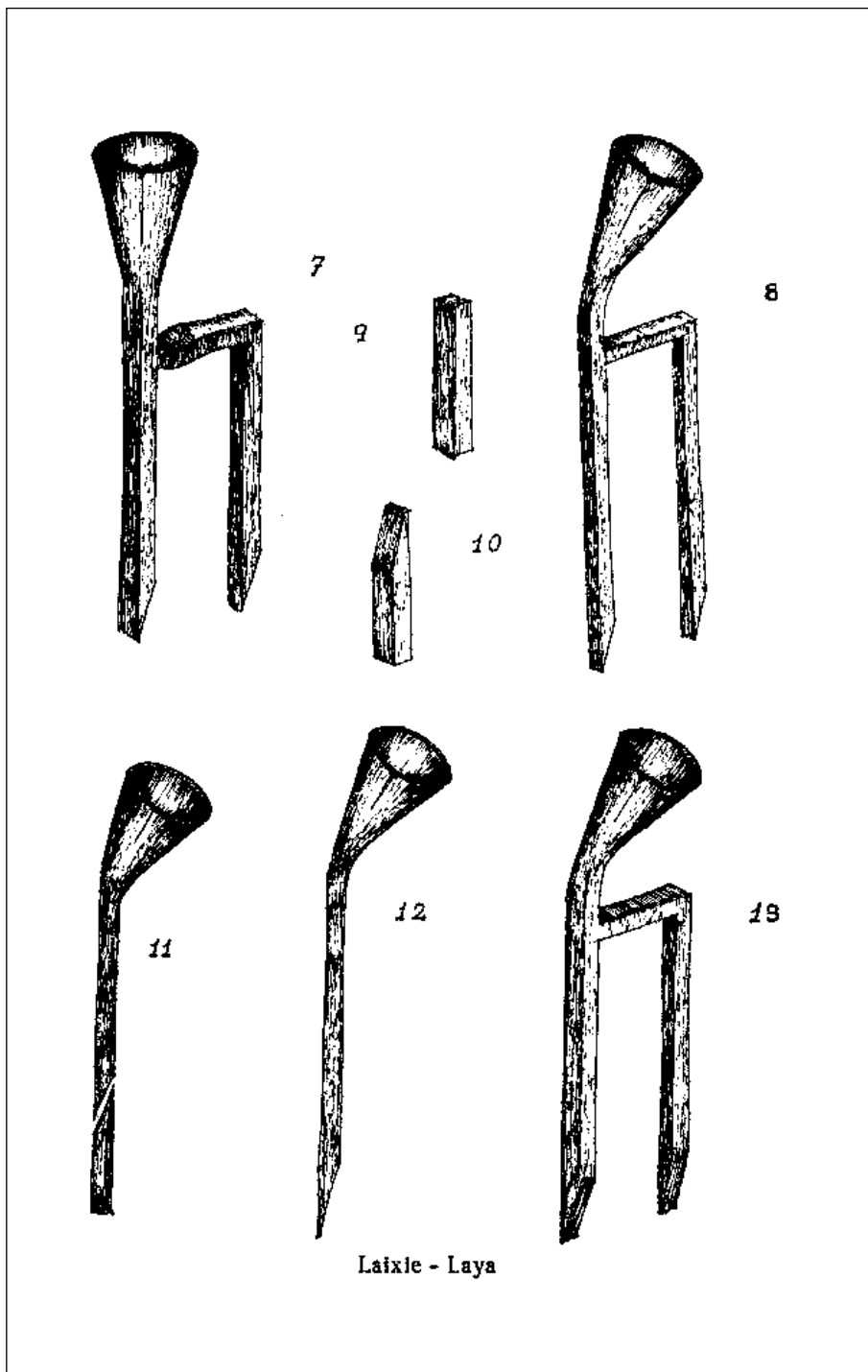

Zoldatzeko gerturik dauden bi ortzak, kaldie edo itsaspuntua lortzeraiño berotzen zituzten. Ori iritxi ondoren, errementariari zegokion iongurara eramatea, elkarren parean utzirik, len esandako ortz baten ertena bestearen eskuaira txaflanduakin bat zetoztela. Gauzak orrela dirala, arestian esan dugunez, morroiek agaburu bidez zoldatzen zitun zati biak luzera berdiñean gelditzen ziralarik.

Jarraian tresnagaia lantzen ziarduten, oraingoz zati bakar egiñik, berriro berotuz da ionguran igaroaziz. Bi zeregiñok, surtatik eta ionguratik pasatzea, bear ainbat aldiz berritzen zituzten soldaketa egoki bat iristearren (7. irudia).

Egiteko au burutu ondoren, laixie berotu ta *planie* deritzanarekin araztu ta berdintzen zuten lanabesa. Aren itxura zuzendu, begie aurreruntz makurtuxea utzi, orrela erabilli bear zuanarentzat egokiago gerta zedin (8. irudia). Gogoraziko dut baitere, laia nekazariaren ezker-ekzubitako tajutzen zutela, zoldaketa alde batera naiz bestera eskuairatuz.

Ontaraezkero tresnagintzaren lan-aria aurreratuxea zeukaten. Ortz-ertzak galtzairuz soldatu, esan dugunez, aurrez prestaturik bai-zeukaten. Oararazi nai nuke ordea, azken lan au etzutela lai guziekin egiten, berezi batzuekin baizik, beste geienak galtzairuzko ortz-ao eraskiñik gabe uzten zituztelarik.

Laiagintzan zerabilten galtzairua etzan bikaiñena izaten. Amar zentimetroko luzeran, iru zabal da bat lodian ebakitzen zuten (9. irudia), aurrez, maturalde bat berotuz, ta ondorengo zoldadurako zorroztu ta prest zegon (10. irudia).

Zeregiñ au bete ta gero errementariak sutegie garbitu ta ikatzez zamazten zuen. Ta eginkizunari zegokion neurrian berotzen zenean, ortz-muturra ta galtzairu itsasgaia surtan iartzen zitun. Ortz-muturra sutegixen aldebaten eta bestean galtzairua zorrotzenetik tenaziekin elduaz. Urtzeunera iristean, errementariak txatal biak sutegitik atera ta iongurara zeramazkin, bertan, elkarren gain jarriaz, morroiek agaburu kolpez alkarbatzen zituelarik (11. irudia). Bigarrenez galdaldia egiñik galtzairua moldatzen zuten, zorroztu ta bear bezela azkenburuturik utzi (12. irudia). Lan au berau tresnaren beste ortz-aoakin berritu bearra zegon.

Bereala bi ortz-aguek marruskatu ta birberotzen zituzten, ondoren zegokien gozaroa emateko. Onela lortzen zuten lanabes zindo ta ondore onekoa antolatzea (13. irudia).

Arotzaren egitekoa zan laixiaren kirtena moldatzea. Baiña errementariak sartuko zuen tresnaren begion da iltze baten bidez sendotuko.

Aramaio Ibarrean laia ez da orain erabiltzen; alaere Benito Oaren sutegian bizirik ziraun laiagintzak 1945-etik 1955 bitartean. Garai ortan, da lenago ere bai noski, laia egiten zan baserrira ezkontzera zijoan andregaiaren dotien osagarri bearrezko bezela.

## Iltzea edo untzie

---

Nere “*Euskal Esku-Langintza-Artesanía Vasca*” bildumako irugarren alean, iltzegintzari buruz aritua nazue. Idazlan ortan bi eskulangille sail agertzen ditut; bata gipuzkoarra ta bizkaitarra bestea, bi-biok untzegintza lanari bereziki emanak.

Baiña eziñ orrelakorik esan Aramaioko azken sutegi onetzaz mintzatzean, emen iltzegintza beste lan-emankizun askoren arteko bat besterik ez baizan.

Oaren etxe-lantegian era askotako iltzeak zegizkiten, erabilkizun ezberdiñetarakoak ziralarik.

Aramaionako sutegian ikasle asten zanaren lenengo ikaskizuna iltzegintza zan, naiz ta beregiñ au, esan dugunagatik erreza irudituarren eroso ez izan. Eginkizun ori menderatzeak ordu luzeetako lana ta ortan aritzea eskatzen zuan.

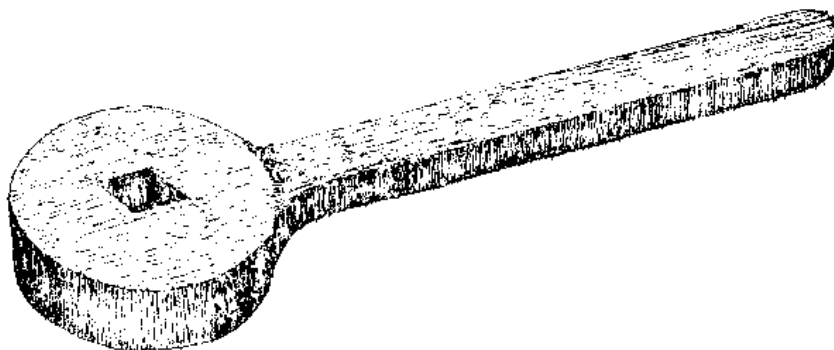

**Iltzetokia - Clavera**



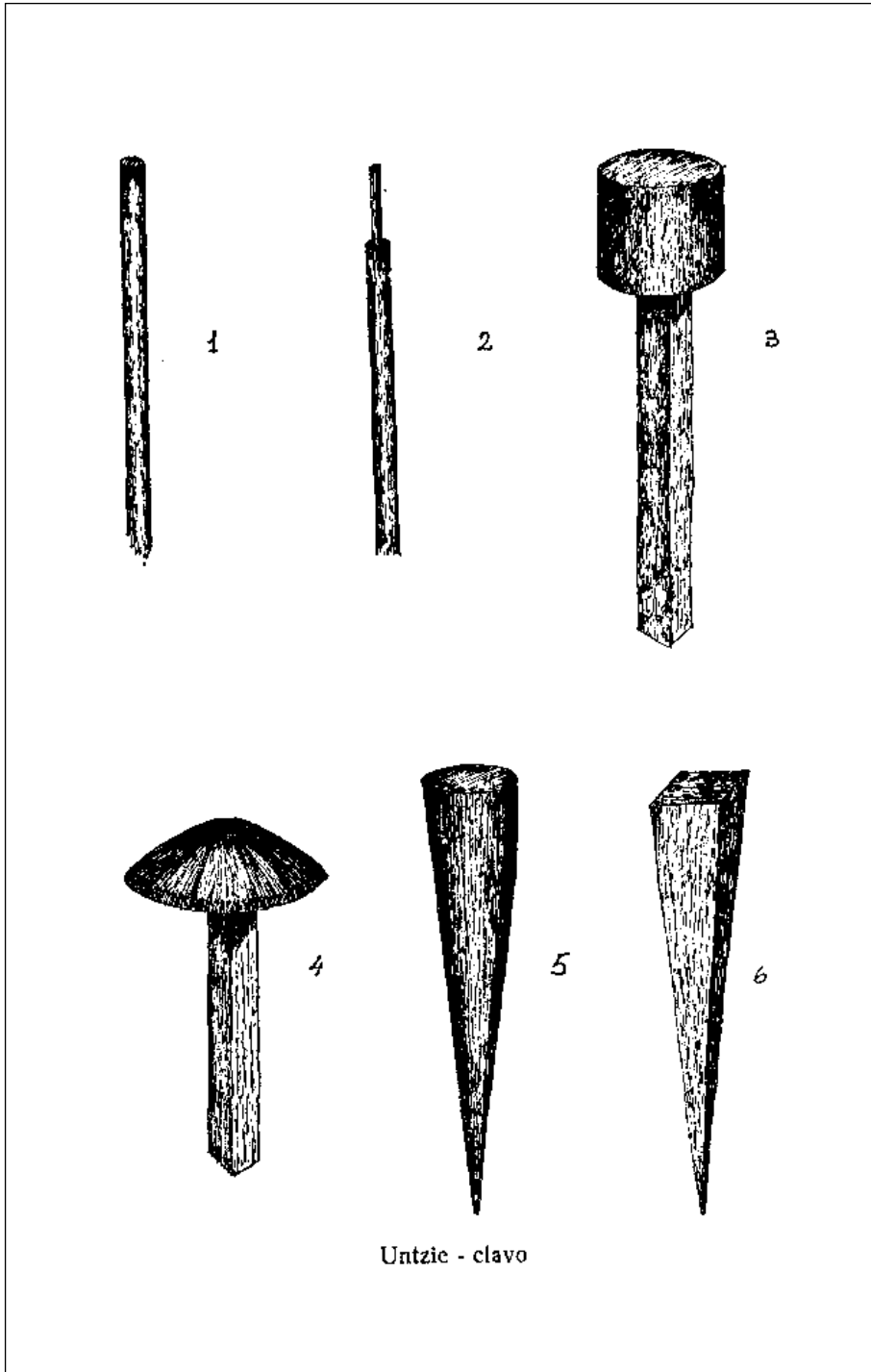

Untzie egiteko burni-ziriak zerabizkiten, egurikatzetikoak, metro luzeko ta amabi milimetroko erdilerrodunak (1. irudia). Burni-ziriaren ertz bateko zortzi zentimetro, galda aundian berotzen ziran, onela errementariak bere lana berriro ere sulaberatu gabe azkendu al zezan.

Errementari ta bere morroiek ionguren, puxkaren ertza sei zentimetroko unean bizkorki maillukatzen zuten, da alde banatan zortzi milimetrorekin utzi (2. irudia). Bereala, surtan berotutako sailla ebaki ta ionguran landutako aldea iltzetokian sartzen zuten. Ordun, gelditzen ziran bi zentimetroak, agaburuz joaz iltzeari burua tajutzen zioten (3. irudia). Burue bear bezela uzteko, errementariak alboak mailluz murrizten zizkion (4. irudia).

Teknika berberaz zegizkiten unti arrunta, ubeluntzie (5. irudia), mendi-burdixeren metalezko kurpillkarela josten erabiltzen dana, ta burtzill-untzie (6. irudia), aspaldiko baso-gurdi orrek ardatz edo burtzillean daramazkinak alegia.

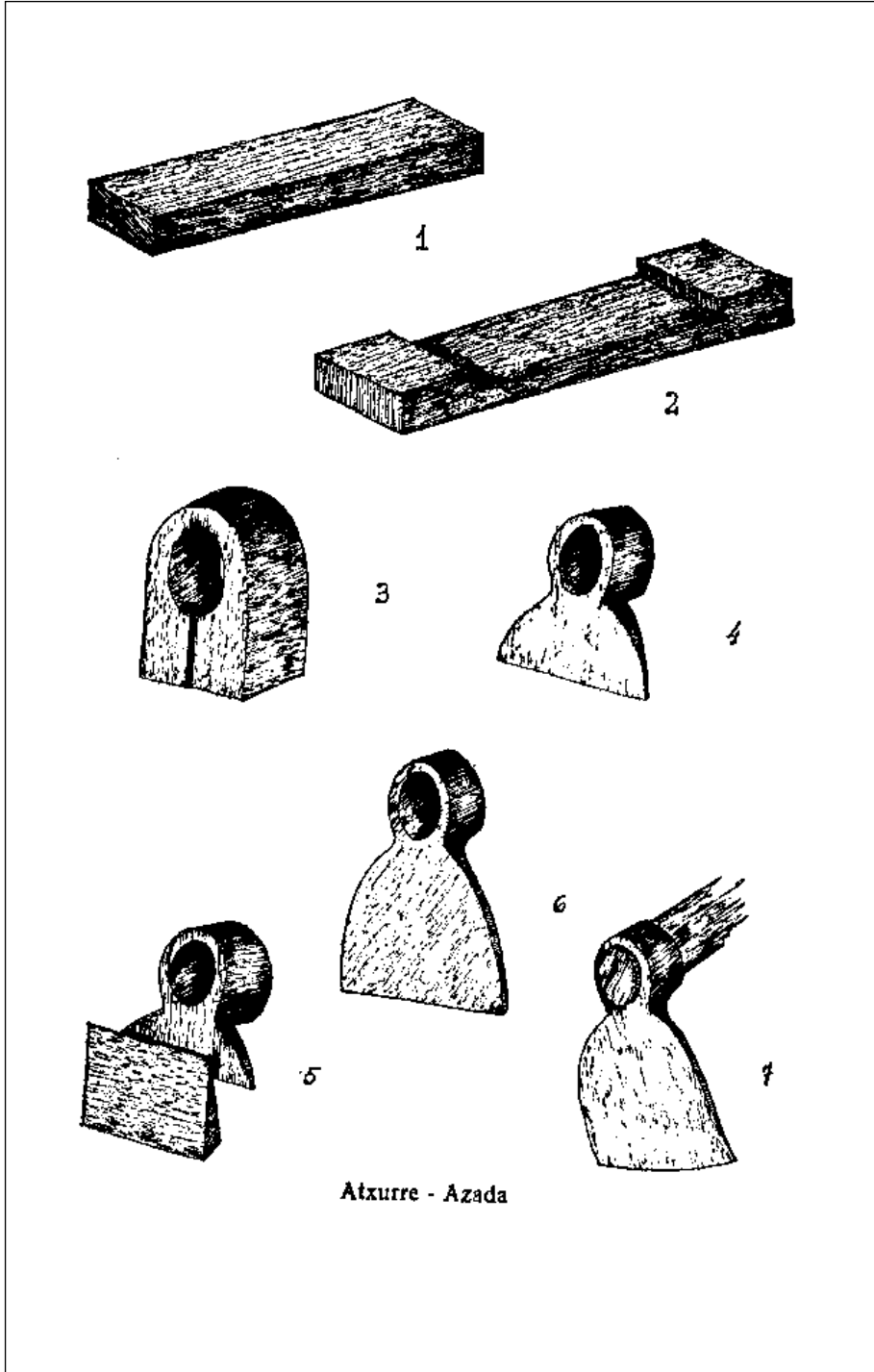

## Atxurre

---

Ona emen nekazari etxe orotan bearbearrezko dan lanabesa. Ala ere ta esanak-esanda arrigarri samar gerta diteke, baserri bizitzari ain lotua dagerkigun Aramaioar Ibarreko suteği artan tresna onek bertako lanemankizunean garrantzi aundirik ez izatea.

Oar aramaiotarraren lantegian atxurgintzarako burni-llanta batez baliatzen ziran, berrogei milimetro zabal, amabost lodi ta galtzairu txafila bat amar zentimetro luze ta berrogeitamar milimetro zabal da amar lodikoaz.

Burnikia amabost zentimetro luzekoa gelditzen zan taiel bidez ebaki ondoren (1. irudia). Bertatik puska ori suteğira zeramaten, da jarraian, ionguran mailluz joaz, lodiera zortzi milimetrora murrizten zuten, bi muturretako lau zentimetrotan ezik, oiek lenean uzten zituztelarik (2. irudia).

Burdin-txafila berriz berotu ta ionguran borobildu, orrela tresnaren begie moldatuz (3. irudia). Gero errementariiek burnikia kurrika edo tenaziekin artu ta surtaratzen zuen galdatzeraño. Ondoren puxka zoldarazten zuten errementarixe ta morroien artean.

Urrena, suarotzak elkarbatutako sailla meagotuko zuen begi-inguruaren lodiera berdinduaz. Azken egiteko auek biak burni-karraka deritzana ezarri ta agaburuz zarpaka zertzen zituzten (4. irudia).

Galtzairua berotan da aizto itxuran lantzen zan. Gero txaplata orren zati bat aitzur agoa izango danaren parean jarri, ta burni ta galtzairu artean txafila berezia, Roig izenduna ezarri, menasta bien zoldaketa arazoa, zortzireun bat otzbero maillan zegitena errexagotzeko (5. irudia).

Azken eginbear ori beteta, puxka berotzen zuten nai bezelako tankera eman arte (6. irudia). Segidan suteğixez azkeneko aldiz baliatzen ziran. Puxka osoa sutaratu ta aren begian manerala zeritzan moldea sartu. Maneral onen bidez, ionguran betiere erabilliaz, tresnari bear bezelako tankera egokixe zemaïoten. Ortarako ao ta alboak berdindu, aoa legundu, gozaroa lortu ta zorrozten zuten (7. irudia).

Atxur-kirtena arotzak antolatzen zuen.

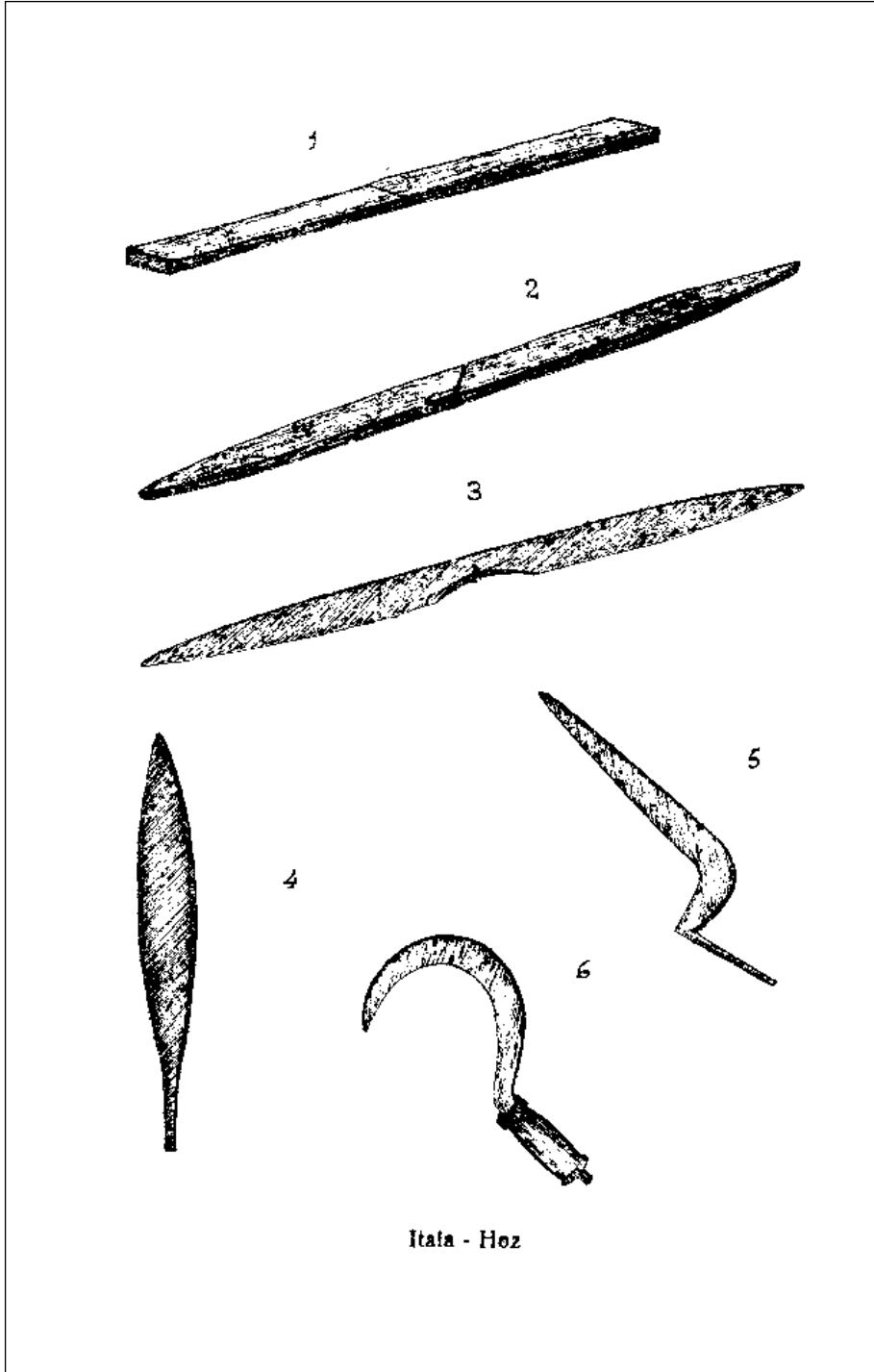

## Itaia edo letixe

---

Igitaia zan Aramaion egiñiko lurlantresnarik ugariena. Bi eratakoak atera oi ziran sutegi artatik: labana izenez ezaguna, ta agiñdune.

Itai-labana moldatzeko “Tres bellotas” markako galtzairua zerabilten, irutan errefinatua. Ortarako artzen zituzten burni-barrak bakoitza bi metro luze ta ogeitabi ta iru milimetro lodikoak ziran.

Burni-txafla iru puskatan zatitzen zuten irurogeitasei zentimetrodunak or nunbait (1. irudia). Ondorengo burnilanketa errexagotzearren, zearka ebakitzten zituzten da atal bakoitzetik bi iteixe ateratzen.

Lanketa oni asiera emateko, galtzairu zati bat artu ta muturalde bat berotuz gero, errementari ta morroien artean iongura gaiñean jarririk saiatuko ziran zastakai itxura emateraiño (2. irudia). Eta besteinbeste egiten zuten beste muturaldearekin ere. Bereala burni-txafla erdibituaz, zati bakoitzak labanaren ao itxura osoa zeukan (3. irudia).

Jarraian, puxka oietako bat artu zastakai aldetik eta bestaldeko mutur ebakiberria berotu zortzi zentimetro inguru ta ionguran ezarri ziri itxura eman arte. Burni-ziri ori bereala igitarako tresna-kirtenean sartuko zuten (4. irudia).

Betekizun oek burutuzgero igitai itxura emateari ekingo zioten, da, galtzairua makurarazi. Arazo onek ba-zuen zailtasunik, galtzairuak bi milimetro terdi bizkaraldea da aosaldean bat besterik ez bai-zuen da ogeitabost zabal.

Ortarako puxka ziriz-bestaldetik artu ta sutegian berotuko zuten. Gero puntatik amabi zentimetrora eskuairaturik utzi. Len esan dudanez, ziri alde au zurezko eskuleku barrutik geldituko zan.

Errementariak burni txafila osoa amar zentimetroko saillean berotzen jarraituko zuten txandaka. Ondoren berari zegokion makurgunea eman, irurogei maillakoa, ta aopizarra izango zanaren ertza meeagotuko zioten (5. irudia). Jarraian, ortarako gerturiko kider baten sarrerazi ta beste atal erdiakien esandako lan guzia berritotu (6. irudia).

Zeregiñ au amaitu ondoren, eskuarri borobillean igaroaziko zuten, aldebanatan burdinlantzeak utzitako akatsak ezkutaraztearen. Berriro eskuarri lanean igaro ta igitarako lanabesa prest zegon gozaroa emateko.

Igitaia ozberotzeko ba-zuten burnilanketan zerabiltena baño sutegi txikia-gorik. Eta berori, irurixe zeritzan egur-ikatz xeez betetzen zuten. Sugaia aiñ xea izate onek ba-zuen zergatirik. Errementarixek igitaia surtan geratzeke erabilli bear izaten bai-zuen, txingar gaiñean, da orrela, puxka lantzerakoan etzuen bere egitura galtzeko arrikkurik. Ez bai-litzake orrela gertatuko galtzairua ikatz-mokor ezberdiñ artean berotu bear izan ezkeru.

Iteixeren ziraldea zurezko kider baten sartzen zuten, da kixkali etzediñ, burnizko tutula baten bildurik. Errementariiek, eldulekutik oratu ta igitaiagoak sutegian edukiko zuen gereiz kolorea ar zezan arte. Ordun, aurrez gerturik zeukan metro luze, irurogei zentimetro zabal da amabost goibeko ontzi baten ur berotan iteixe sartu, ta jardunak emandako jakinduriz baliaturik eta bere esku-trebez, agoaldea gozarotzen zuen amar da amabost milimetro zabaleko zerrendan, bizkarguneak, lodixeagoa izanik, beroa gorde zezan bearrezko zuen berizerdia lortzeko. Igitai gozaraztea, au da, uretan sartu ta oztuarte ko bitartea amabost bat segundokoa izan oi zan.

Ondoren, esku-arri fin batekin igiteixe zurigarbitzen zuten da dezterarri bidez agoa zorrotzu igitarako gerturik utzia. Berealaxe, iteixe leguntzen zuten eskuarri bereziz, ortarako ille-eunezko txirritola eskuarri autsez lekedatuak erabilliz.

Azken eginkizun bezela gelditzen ziran eskulekua erantsi ta etxearen jatorri-erantzupen sillua ezartzea.

Kirtena pago-zurezkoa zan. Igitai gintzaren azken urteetan Elorrio ta Andoainen egiña izaten ba-zan ere, lenagoko batean Aramaioar lantegian bertan ortarako zeukaten tornuan antola oi zuten.

Kirtenaren luzerak amairu zentimetro or nunbait zeuzkan, eta berorren gertuera lana zuloa egitean zegon, sei milimetrozko erdilerroduna, batetik besteranokoa ia-ia. Kider burualdean eraztuna zeraman sendogarritzat. Igitaiari kirtena ezartzeko maian tornilluz lotzen zuten, da mailluz joaz ondoraiño sarrerazi egurzuloa bear ainbat areagotuz. Kirtena, iteixearen azken-geigarri duen ziria zearo sartuaz egokitzen zaio.

Azkenik, lantresna koipez igortzi ta pronto zegon salmentarako.

## Itaia agiñdune

---

Agindun igitaia (7. irudia) gari-ebaten batikbat erabili izan da; lan gogor da naiko latza, noski. Agindun igitaigintzarako galtzairuzko txafra bat artzen zuten, ogeitamabost zentimetro luze, emezortzi milimetro zabal da iru lodi-koa. Ertz bat berotu ta iongurien zanpatuz zastakai itxuran utzi arte. Ondoren pieza osoa surtaratu ta aizto egitura eman.

Gero beste ertza berotu ta ziria lortzen zuten zurezko kiderrari egokitzen zitzaiona. Puxka sutegiratu ta ionguran makurtankera zemaio ten, egiteko orri ziri aldetik ekiñaz. Orrela, puxka landua agoalde kozkatuan da ertzetan eskuarriz leguntzeko gai zen.

Igitaiari ortzak ateratzen ba-zuten errementariiek lan polit beziñ arretazkorik. Iteixe, legundutako aldea koipez igurtzirik, goruntz begira jartzen zuten. Ta au oartaraziko dut, alegia, galtzairua koipezteak kozkatzea errexagotzen zuela da burni-pikoaren iraupenari laguntzen. Aparteko galtzairua zan berau, ta zortzi zentimetro luze zitun, bi zabal da bat lodi. Zintzel onen agoa larogei gradu inguruko zokoduna da. Ao-ertza milimetro-erdiz bixelatua zuen, da beronekin ortza lortzean, moxkin bat sortarazten zuen bere ondoan burnipikoa jarri ta mailluz joaz, urrengo ortza egiteko ongi zetorrena, ta orrela jarraituz eginkizun osoa erabat burutu arteraiño.

Iteixe agiñdunaren kozkatzea ziri ondotik bost zentimetrora asten zen, da aoarekiko berrogeitabost graduko erorkera eman oi zioten. Zeazkiro azalduko dut, zintzel (8. irudia) da maillu erabiltzeak esku ona eskatzen zuela, tresnagaia ondatu nai ez ba-zan beintzat, errementari trebe aien iaiotasunari esker, oso gutxitan gertatzen zana. Lanbide ontan zerabilten maillue berezia zen; gozagabeko galtzairuzkoa, alegia, bost zentimetro erdilerroduna ta zortzi luzera, ta egituraz borobilla (9. irudia).

Igitai kozkatzearen lanari ba-gagozkio, itaiak berez zerbait iriki edo zuzentzeara jotzen zuen, da, akats ori konpontzeko atzekaldea otzean mallukatuz zuzentzen zuten, gero berriz ere eskuarriz berdindu ta meeagotuz milimetro bateko lodieran utzi arte.

Bereala, dezterarri bidez ao luzera guzia bixelatzen zioten, bestaldeko sail kozkatua agerian jartzeraño.



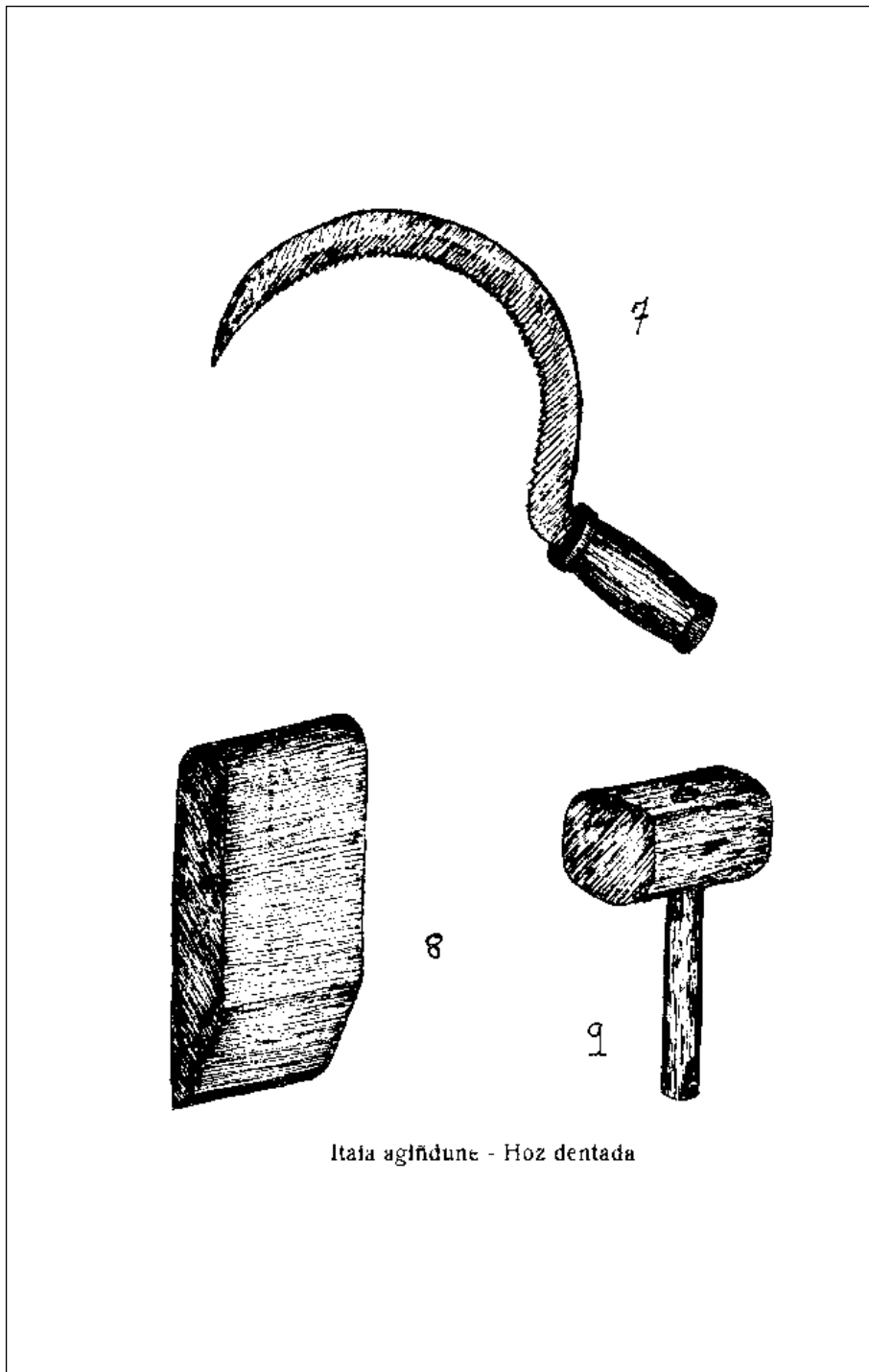

Itala agiñdune - Hoz dentada

Azaldu dudan eginkizun onen urrengoa, itaia gozarotzea izan oi zen, da ortarako, beste esana degun itai labanagintzan erabili teknika bera zerabilten. Berriro gozaroa eman, eskuarrian igaroazi zurigarbitzeko ta dezterien ere berdiñ, ortzak bear bezela zorrotzuta gera zitezen. Jarraian, iteixe legundu, kirtena ezarri ta lantegi-etxearen izenez markatu ta koipez igortzirik salgai zegon.

Igitaia edozein eskurekin erabil ziteken, eskubi naiz ezkerrakin, zeñ alderdi koskaturik zuen oartuz, ta bigarren au moldatzeko, gure errementariak bazuen bere alderdi ona, bi bi eskuz berdin baliatzen baizan.

## Golda txikie

---

Erromatar golde-mota, Aramaion golda txikixe izenez ezaguna, Oaren sutegian landua zan. Lanabes au zeazki azaltzean, Prantxixku Izagarengandik jaso ditudan izenak berak eman bezela jarriko ditut emen. Golda txikixe sei atal nausitan banatuko dut: goldeegala, goldazura, birari edo orkillie, ezpatie, puntie ta agie.

Goldaegala (1. irudia) lurra iraultzeko da. Bi sail ditu: tellie edo iraulgai-llua bera ta erreja edo puntie zotala ebakitzeko. Bi puxkak burni-urtuzkoak dira, ta Aramaixoko Ibarra urian Arrasateko burdiñolatatik zekarzkiten.

Tellie ta puntie bi tornillu burudunetz loturik zeuden edota beroan errematxaturik. Jostea urteoro egin bearra zegon errejaren ondatzeak ala eskatzen baizuen. Telliek iruzpalau urtez iraun oi zun.

Armazoiien gaiñean (2. irudia) tinkatzen dira era batera naiz bestera, lanabes au osatzen duten zati oro. Goldazura moldatzen llanta bat erabiltzen zuten lau zentimetro zabal da bi terdi lodikoa. Bere landutzea, bi pieza eskuairan zoldatzean zegon. Bata metro ta ogei zentimetro luzekoa, beste berrogei zentimetrodunarekin. Zoldaketa, puxka motzenaren ertzetik sei zentimetrora egiten zan, aurrez amalau milimetro lodiko ziria atera ondoren, da ogei luzekoa, ta bestetik, neurri bereko zuloa, agieri eusteko iltzebiurra-arentzat.

Zoldaketa burutu ondoren zati luzeena kaktzera jotzen zuten, berari zegokion eran uztearren, eun graduko xokounedun. Armazoi alde onek garai-kaldeko txuntxurrean txuloa zereman lema edo agieri eusteko.

Birakari edo orkillien bidez (3. irudia), tellie edo goldaegala eskuerabil-tzen zan, onela tresna osoa bi aldetara erabilli zitekealarik. Birakari edo orkillie ogei zentimetro luze, lau zabal da bat lodikoa, llanta batetik ateratzen zuten, da txardango edo urkillia baten itxura du.

Aurrenik puxkaren erdia berotzen zan, da, erdialdetik luzetara ebaki taja-deraz. Bereala, maillu bidez bi aldeak iriki ta urkill moduan uzten zituzten. Bi beso muturrak surtaratu, ta ondoren, ionguran lantzen zituzten bakoitza bi zentimetroko eskuairan. Urkillak berrogeitabost gradu ditu.

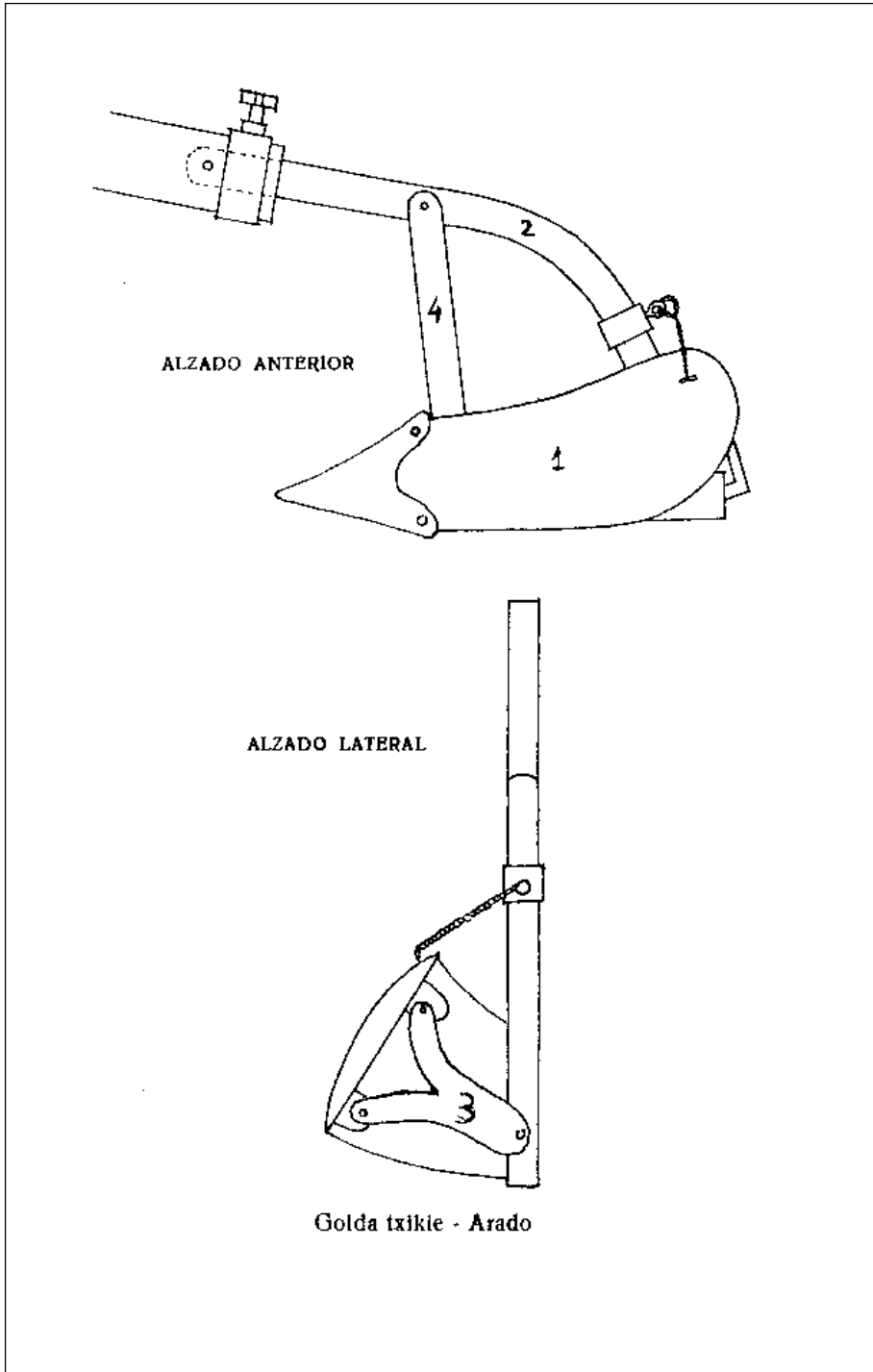

Urrena, burni-llantaren beste muturra berotzen zuten da ziri bat ateratzen eskuairatua amabi milimetro lodiko ta amabost luze. Bereala, puxkaren erdialdean txulo bat egiñ amabost milimetro lerroerdiduna, ta bertan iltzebiur igarokor bat sartu tellie armazoiekin lotzeko.

Diodan ere, goldaegala anilla bidez goldazurari erantsitako kako batez jar-tzen zala lanerako prest.

Ezpatie, armazoiaren beso biak batzen ditun txatala da (4. irudia). Iru egi-teko betetzen zitun: goldaegala berelekuratu, zotala ebaki ta lanabesa tin-kotu. Ezpatie lantzeko bost zentimetro zabaleko ta zentimetro erdi lodiko burni-txafla bear zan. Errematxez armazoieri itsasten zioten.

Agie zurezkoa da ta buztarri-abereak lotzeko erabiltzen dana. Agie molda-tzea arotzari zegokion.

Anilluen bidez zemaioten lantresnari albora gutxigeigo makurtu al izatea, lur-rak eskatzen zuen arabera.

Lanabes onen elkargunea bost zentimetro zabaleko anillu iltzebiurdun- ez ornituak osatzen du, ta tornillu ori gutxi edo geigo barruratuaz, lanerako bear zuen jarrera lortzen zan.

Anillue aramaixoar sutegien bertan tajutzen zuten. Ortarako bost zenti-metro zabaleko ta zortzi milimetro lodiko ta berrogei bat zentimetro luzeko burni-txafla ebaki ta lantzen zutelarik.

Aramaio Ibarreko golda-txikie zearo bazterturik dago, beste zenbait lan-tresna bezela, oraintsu arte erabilliak, eta nekazari lan-aria aurrera erama-teko baserri bizitzarako naitaezkoak zirenak. Gaur bat eta biar bestea, golda-txikia gure soro-alorretatik ezkutatu da ta bizirik diraun bakarren batek or du estalpe zarrean zokoturik bere nolabaiteko egoera tristeia.

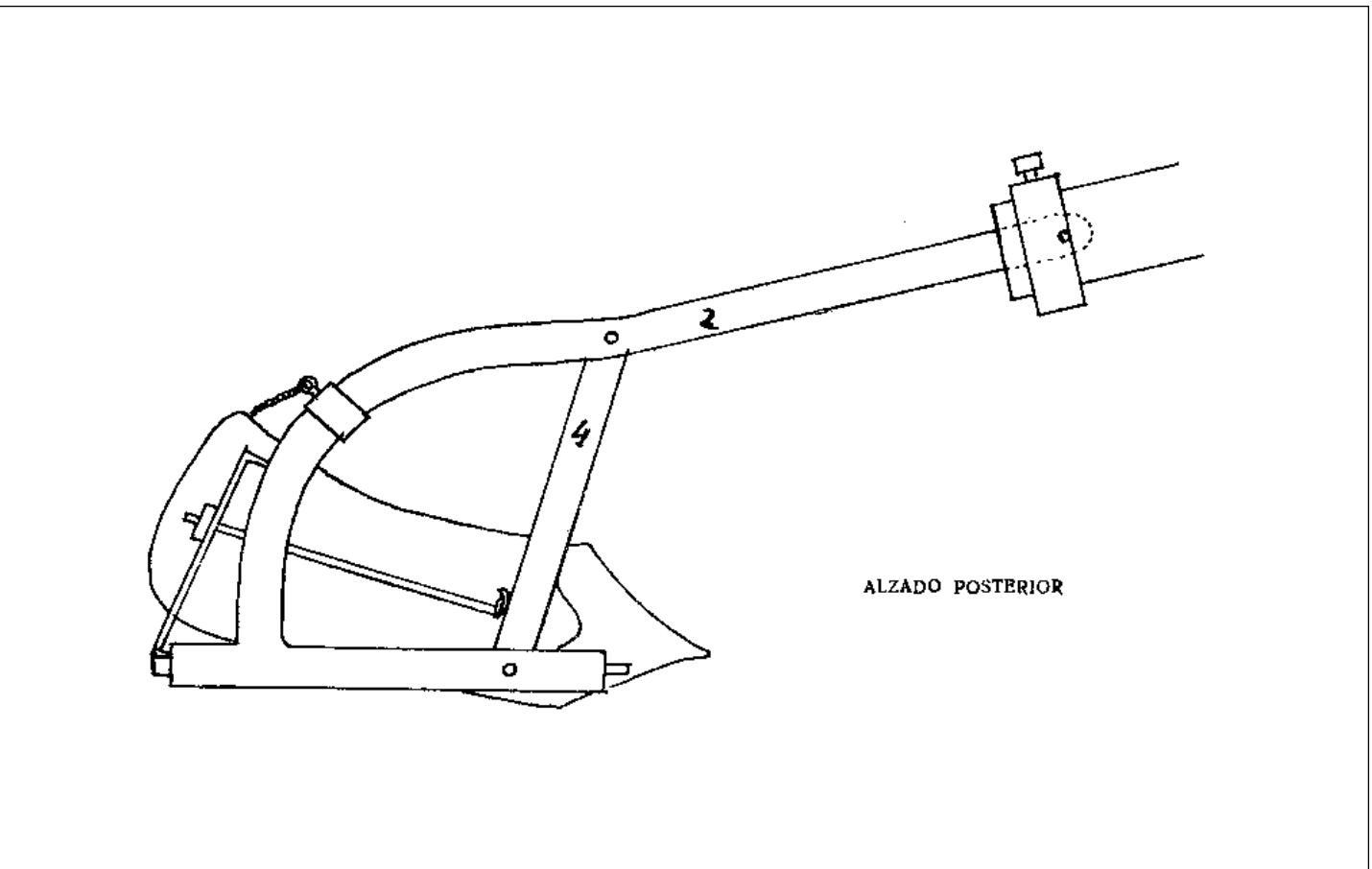

## Burdin-erien ortzak

---

Aramaio Ibarrean, nekazaritzako lanabes artean, zazpi ortzeko burdin-erie dagerkigu. Gogora dezadan menditar lantresna onen nolakotasunak agertu nitula zurlangintzakiko eskulanei buruz osaturiko idazlanean. Baña, burdin-eriek ditun ortzak burnizkoak izanik, beroien antolaketa errementariari zego-kiola. Beragatik, zeregiñ orretzaz mintzatzeraz noakizu.

Burdin-erien ortz zuzena tajutzeko, geienetan, berrogei zentimetro luze, iru zabal da bi lodiko burni-llanta erabiltzen zuten (1. irudia).

Errementariaren lana aurrenik puxka orren mutur alde bat amar-amabost zentimetro saillean berotzea izan oi zen. Bereala, bi gizonen –nausi morroiek, alegia–, amabost zentimetro luze ta bi terdi zabaleko uzten zuten (2. irudia).

Egiteko ori bete ondoren, kurrika edo tenazaz baliaturik burni-txafla landu-tako lekutik eldu ta sutegira zeraman. An gañerontzekoa berotu ta ionguran maillukaturik, aizto itxuran lagatzen zuten laubost zentimetro zabal da bi lodiko neurritan, ertzean zentimetro bat lodi soilki utziaz.

Egjkizun ori burutuzgero, burnia oztutzen utzi, beko ertza ezik, berori bir-berotu ta egalak zabaldu lantzeari jarraiki, gaiñekoaldeari aizto itxura eman arte (3. irudia).

Lanketa une ontara iritxirik, burdineriek bear dun galtzairukia gertutzen ziarduten. Errementariak burni-txafla artzen zun aizto antzekoa, amar zenti-metro luzeko, bi zabal da bat lodiko (4. irudia). Lantzen ari ziran bi zatiak gal-datzerano surtaratzen zituzten. Urtze unera iristean, errementariak ionguri- jarriko zitun bata bestearen gañean (5. irudia), da morroiek agaburuz ekiñean elkarbatuko (6. irudia).

Geratzeke, puxka teinkatu ta bekaldean amar zentimetroko eskuaira lor-tuko zuten, berrogeitabost zentimetro dun aguekin (7. irudia).

Oraindaño esandakoaz, ortz zuzena zeritzana sortzea iristen zan, bear ainbatean landuaz berrogeitamar zentimetro luze izango zituena. Bezeroaren eskutan utzi aurretik ordea –baserritar naiz arotz– tresnari agoaldea gozaro-tuko zioten. Oar dezadan azkenik, ba-zirala burni utsezko ortzak ere.

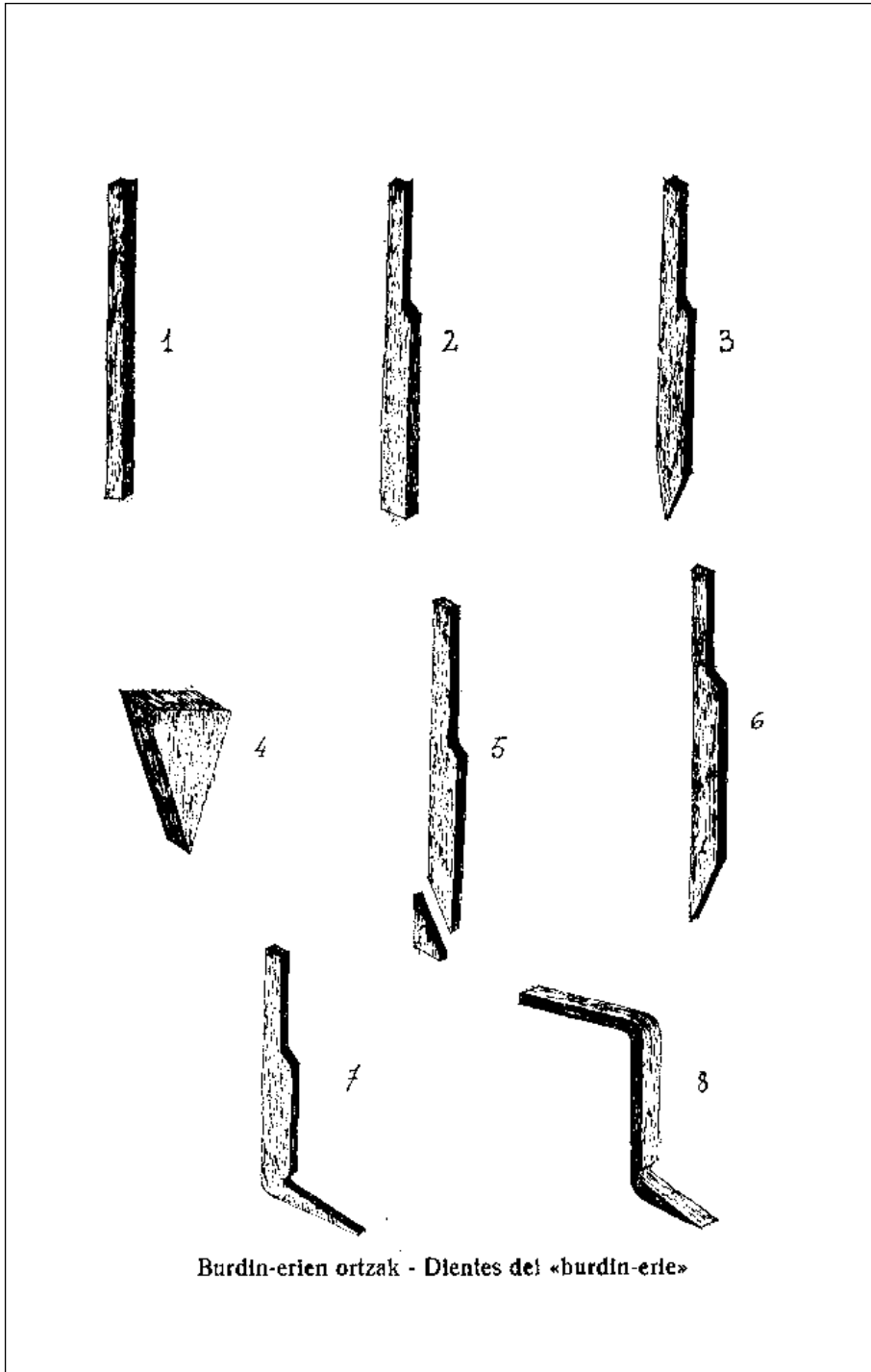



Aramaio Ibarrean erabili izan da bost ortzeko burdin-erie ere, ta oietatik bi, makuek deituak, egituraz, azaldu ditugunetik ezberdiñak dira (8. irudia).

Oien lauki aldea, alde bakoitzak bi zentimetro terdi, beste ortzetan baño luzeago da, ta eskuairan dijoa. Makuen agoa bi eratakoa izan oi da: laukitua, lur ariñetarako, ta zorrotza lur aztunetarako.

Jakiñaraz dezadan bukatzeko, goldazurean ortzak ezartzea, mota bakoitzari zegokion eran egin bear zala. Ortz zuzena betik gora sartzen zuten, da makue ostera, aldoka, aurretik atzera.

## Arta-arien ortzak

---

Arta-arie tajutzeak, bere garaian aipa gendunez, ba-zuen sutegi lanarekin zerikusirik. Lanabes onek, egitura arruntenekoan, ba-ditu ogeitalau burni-ortz, bere lantzeak errementariarentzat zailtasun geiegirik gabeak ziñez.

Arta-arien ortza egiteko, burni gogorrezko lauki bat zerabilten, ogeitabi milimetrokoa, Aramaionan gordetegitik ekarria bera. Burdin lauki ori, ortz bakoitzeko ogeitamar zentimetro luzeko ataletan zatitzen zuten (1. irudia). Bakoitza artu ta ertz bat berotu bereala teinkatuz zorrotzurik gelditzeraño (2. irudia).

Landutako sailla oztu ondoren, beste ertzakin berebat zegiten da zerbait luzarazi burualdetik bukatuak utziaz (3. irudia).

Arestian esan dugunez, arta-ariak zeramazkin ogeitalau ortzetatik ogeitabi agertu degun eran lantzen ziran. Baña beste makuek, tresnaren albo egur banatan atzean kokatzen zirenak, etziran azaldu ditugunen erakoak. Makuen garaikaldea eskuairan baidijoa ta zuloduna izanik ortxik zear igarotzen da arta-ariaren eskutañie (4. irudia).

Errementarie izan oi zan lanabesaren zurajeon gerturiko zulotan ortzak ezarri bear zituna. Burnikiak berotu ta errementarixek albo-egurraren aurreko ortza tinkotzeari ekingo zion, azken albo-egurrekoakin amaiturik.

Ortzak lantresnaren zuretsetik ertenak saillean nabarmentzen dira. Aurrekoak zortzi zentimetroz irtenak eta atzeko azkenekoak amabi.

Ba-ziran, gutxi baikere, ogei ortzdun arta-ariak ere. Baiña, oen ezarkera ta beste zernolakoak, lantresna aundiaz aritzean azalduak ditugu.

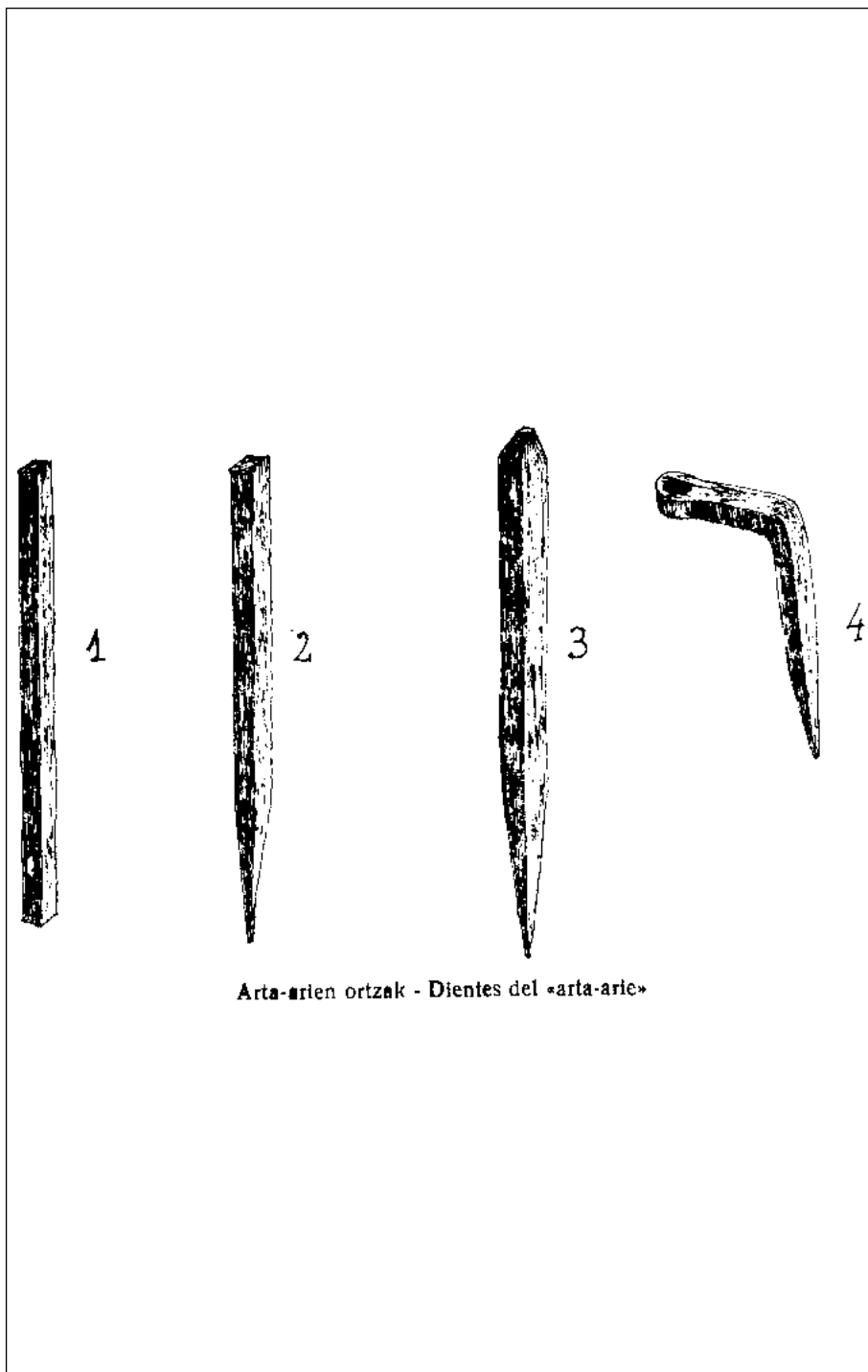

## Aizto edo kutxillue

---

Oaren sutegian landutako kutxilluek, bere aoertzbizidun da ongi tajutuari zegokionez, salerostegitan oso arrera ona zuen.

Aipatu tresna bi eratakoa izan zitekean: bata mutur-zorrotza, arakin-aiztoa deitua ta basetxeetan arrunt erabilia, ta bestea berriz, puntamotza, maairakoa edo sukalaiztoa.

Ebakigailu tresna onen landuketarako, igitaigintzan erabili galtzairu ondarrakz baliatzen ziran, aurrenik, tajutu bear zuten aiztoaren neurriberean galtzairukia ebakiaz. Puxka au, matxarda edo tenazien bidez oraturik, errementarixek sutegiratzen zuen. Gero, luzera osoan berotu ta iongurara zerman, da an, maillukatuaz, errementari ta mutillen artean nai zuten egitura zemaioleten (1. irudia).

Erreskadan, eskuarri bidez, puxkaren alboak berdintzen zituzten. Urrena, berrio ere eskuarritzaturik, lodiera berdiñean utziko zuten luzera osoan.

Zergin au burutuz gero, galtzairua gozarotzen zuten, da egiteko onen bidez, zazpireunbat graduko surtan berotu ta oliotan sartzen zuten. Onela lortzen zan aopizar on-onari dagokion tinkotasuna.

Jarraituz, galtzairua berrio eskuarritzen zuten. Bere aoa meetu eta aopizartu.

Kutxilluen eldulekua, arte naiz pagozurezkoa izan oi zan, da bere neurriak etziran beti berdiñak izaten. Eskulekurik erabillienaren luzera, ogei zentimetro dun aiztoarentzat, amairu zentimetro luze, ogeitamabost milimetro zabal ortxe-ortxe, ta amabost lodi ziran (2. irudia).

Aramaixoko lantegian, kirtengaiak aroztegian bearbezela basalandurik ekartzen ziran. Kirten oek ba-zuten ozkadura bat zortzi zentimetro luze ta bi milimetro zabalekoa erdialdean. Ebakidura ortatik agoa kirtenari ezartzen zitzaion, da txulo batzuk eginaz, beroietan barna aluminiozko errematxen bidez, bi atalak josi ta tinkoturik gelditzen ziran (3. irudia).

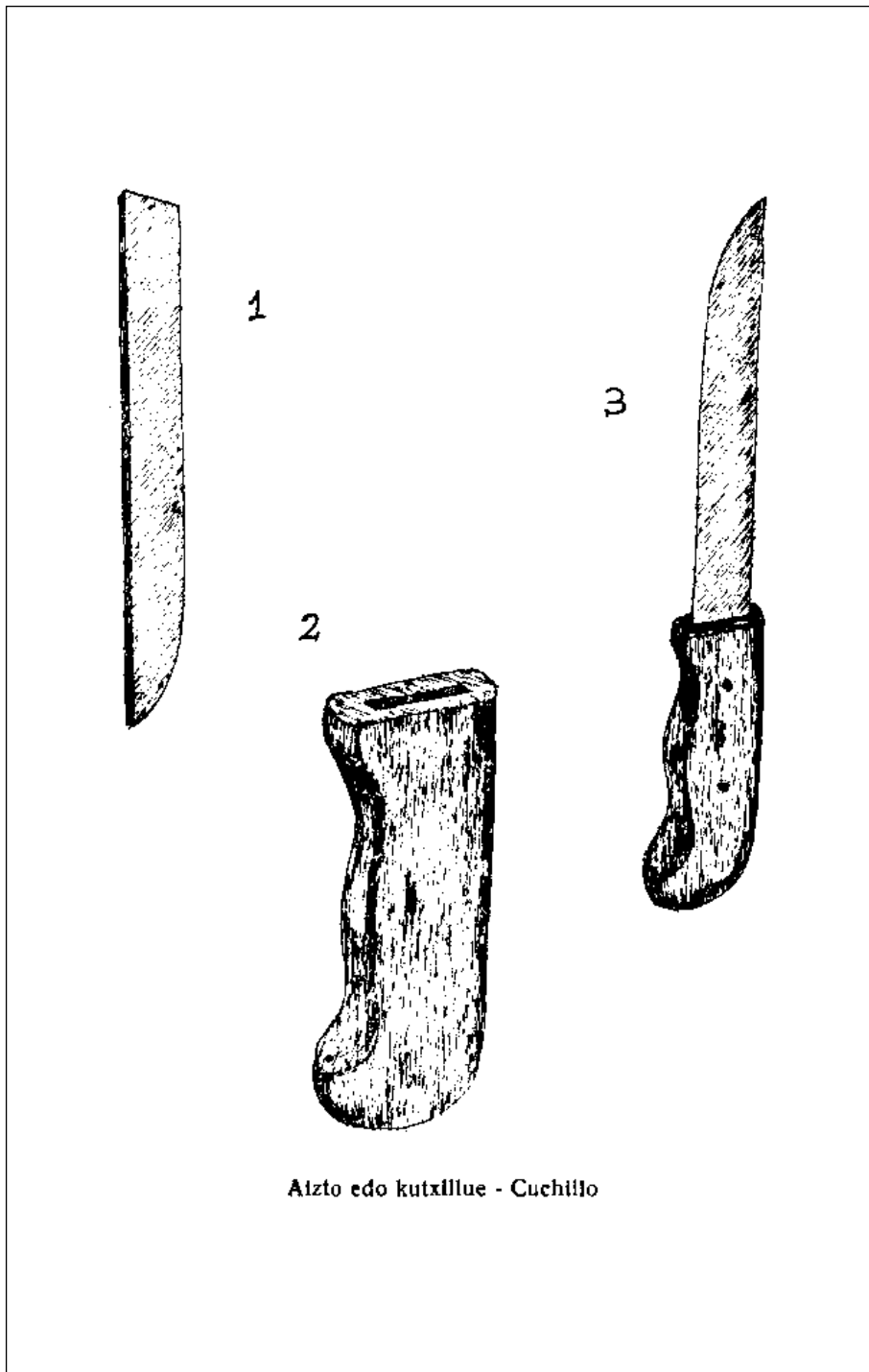

Aizto edo kutxillue - Cuchillo

Ondorenez, labana mai-tornuan loturik, zur-lima bidez, kirtena legundu.

Bukatzeko, kutxillue eskuarrien zorrozten zan da beste arri fiñagoan araztu. Orrela, salmentarako prest zegoen.

Idazlan au amaitu aurrez, agerian jarriko dut, Oaren sutegian aiztotzar edo matxetagintzan ere jarduten zirela. Kutxillugintzan erabili teknika berbera zerabilten arrai naiz aragitako matxeta moldaketan ere, arreta guziz azaltzen saiatu naizen industri ortan bezelaxe.