

Juan Garmendia Larrañaga

Burniarozgintza eta zurlangintza

Berastegin



5

Juan Garmendia Larrañaga Bilduma



1982. Burniarozgintza eta zurlangintza Berastegin = La forja del hierro y el labrado de la madera en Berastegui / Juan Garmendia Larrañaga. – Donostia : Caja de Ahorros Provincial de Guipúzcoa = Gipuzkoako Aurrezki Kutxa Probintziala, 1982. – Castellano, euskera

1997. La forja del hierro y el labrado de la madera en Berastegui = Burniarozgintza eta zurlangintza Berastegin / Juan Garmendia Larrañaga. – En : *Artesanía II.* – (Euskal Herria. Etnografía. Historia. Juan Garmendia Larrañaga. Obra Completa ; 2). – Donostia : Haranburu Editor, 1997. – Castellano, euskera

2007

Burniarozgintza eta zurlangintza Berastegin / Juan Garmendia Larrañaga ; azala Javier Juanes, dibujos Ignacio Garmendia Galardi y Rafael Munoa. – Donostia : Eusko Ikaskuntza, 2007. – 43 or. : ir. – (Juan Garmendia Larrañaga Bilduma ; 5). – ISBN: 978-84-8419-071-4. – Juan María Peña Ibañezi eskainitako edizioa.

Azalaren argazkia

Javier Juanes

Marrazkiak

Ignacio Garmendia Galardi

Rafael Munoa: p. 26



EUSKO IKASKUNTZA - SOCIEDAD DE ESTUDIOS VASCOS - SOCIÉTÉ D'ÉTUDES BASQUES

Institución fundada en 1918 por las Diputaciones Forales de Álava, Bizkaia, Gipuzkoa y Navarra.
Miramar Jauregia - Miraconcha, 48 - 20007 Donostia - Tel. 943 31 08 55 - Fax 943 21 39 56
Internet: <http://www.eusko-ikaskuntza.org> - E-mail: ei-sev@eusko-ikaskuntza.org

Fotokonposaketa: Michelena artes gráficas. Astigarraga
Digitalizazioa eta argitalpen elektronikoa Gipuzkoako Foru Aldundiaren dirulaguntzarekin

Burniarozgintza eta zurlangintza Berastegin

Juan Garmendia Larrañaga

Orria

Kredituak	
Jose Antonio Muñagorri, ixkribau eta olagizonaren oroiz	3
Burniarozgintza	5
Yeregitarren sutegia	5
Perragintza eta abere-perratzea	9
Laia	12
Gurdi-kurpilgintza	16
Kate motzaren burni-lantzea	20
Trunko iltzea	20
Gaztaiñak erretzeko danboliña	21
Zurlangintza	25
Etxeberría sendia, arotz-jatorria	25
Burdinolako arotz-jakituna	25
Gurdi motza	28
Gurdie	30
Ur-suilla ta zapi-egosteko kuela	33
Arrapagaillua edo <i>satola</i>	37
Iraurrek	37
Pegakie	39
Nekazari lanabesei buruz jardunkizun labur batzuk	39
Arrea	40
Bostortza edo kostarea	42
Egurra markatzeko bustinzuria edo <i>greda</i>	43

Jose Antonio Muñagorri, ixkribau eta olagizonaren oroiz

Gauregun Berastegi degu noski Gipuzkoako erririk politen eta atsegiñene-takoa. Iri ortan gure begiak arras gozaten dira lurralde zabal aberats aiek ikustean, basetxe zuri-garbien graziz ederturik. Eta begirada sakonez so egi-ñik, noiznai eta nornaik egiñ oi ez duenez, eleiz atari ederra pozik begiztatzen degu, errikoi ertilanez ornia, aintziñako dorretxe itzalgarri, gure Aide-nagusien borroka latzak gogorazten dizkigunaren urbillean.

Artzai-girozko erri au, ola-lantoki izandua da leenaldian, burni-lanketan ari-tzen bai-ziran bereziki bertako semeak, nekazaritzaz gaiñera, meatzetan da burdiñoletan, eta zeregiñ oiekin zerikusi estua duen ikazkintzari uzteke. Eta berastegitar olagizon bat aipatzekotan Jose Antonio Muñagorri aitatu bearra dago nai ta ez. Ixkribau eta Pakea ta Lege-zarra ikurritzen aldeko borrokalari ez-ezik, Jose Antonio Muñagorri burniola batzuen nagusi agertzen zaigu.

Erdal saillean, esandakoaren ezaugarri bezala labur-zurrean da-maizkizugun agirietan dakuskezunez, garbi agiri da, Muñagorri, Ixkribauz gai-ñera, burdinlanketan ziarduten lantegi batzuen olajaun ere ba-zala.

«Ns. y Ls. Villas de Berastegui y Elduayen.

Martín de Arregui, vecino de la primera a Vª con la debida atención V.S.S. expone, que viendo con sentimiento el estado de abandono de la casa de abita-ción de la Ferrería de Plazaola y sus tierras, ha determinado entrar en conbenio con el arrendatario actual para los tres años que faltan para concluir el arriendo con la esperanza de que V.S.S. no tendrá reparo para poner en remate desde luego el arriendo de dicha Casa para los cinco años siguientes a los tres espre-sados, a cuyo fin ofrece pagar por cada un año de los cinco, ochenta y cinco pesos.

Cuya oferta se persuade el proponente (...). Berastegui, y abril 9 de 1818.
Firma: Martín de Arregui.»

«La villa de Berastegui no tiene reparo en acceder a la precedente solicitud puesto que esta parte ofrece pagar una renta superior a la que fue regulada por

los inteligentes que fueron nombrados por ambas villas, y si la de Elduayen se conforma (...), podrá ésta señalar el remate bien el domingo primero a la tarde u otro día que le parezca. Berastegui y abril 11 de 1818. José Antonio de Muñagorri»¹.

«Poder de las villas de Berastegui y Elduayen, en favor de D. Manuel M^a Arregui, Procurador del Juzgado de 1^a Instancia del Partido de Tolosa.

En la Casa de Juntas de Vidaraun, jurisdicción común de las villas de Berastegui y Elduayen, a quince de Noviembre de mil ochocientos cuarenta y uno, ante nos los (...), Alcalde de Berastegui (...), Regidores de la misma (...), Alcalde y Regidores de la de Elduayen (...) digeron:

Que a consecuencia del fallecimiento de D. José Antonio de Muñagorri, que traía en arriendo las ferrerías de Olloquiegui y Plazaola, propias de las villas que representan, pasaron los Ayuntamientos de las mismas a D^a a Joaquina Labayen, viuda del indicado Muñagorri, un oficio atento, suplicando tubiese la bondad de manifestar, si con arreglo al capítulo veinte y ocho de la Escritura de arriendo, quería continuar hasta la conclusión de los veinte años, para los que fue otorgada, y que cumplirán el año de mil ochocientos cuarenta y siete. Que dicha Señora Viuda, en carta de treinta de Octubre último, fechada en Tolosa, contestó suplicando que se la esperase unos pocos días, para que se decidiese a lo que más le convenía. Que no habiendo tenido a bien contestar, según prometió, se personaron en Tolosa con la Señora Viuda de Muñagorri (...) los Señores Alcaldes de ambas Villas, en nombre de ellas (...); pero que dicha Señora, no sólo no les dio respuesta por escrito, sino que dio contestaciones indecisas y evasivas: Que en tal conflicto, no pudiendo los señores comparecientes mirar con indiferencia los daños y perjuicios que a las villas se les irrogan de toda tardanza (...), solicité que los herederos del finado Muñagorri contesten categóricamente si quieren o no continuar en el arriendo de las dos ferrerías mencionadas (...)»².

Berastegi-Elduaiengo burniolen berri batzuk *De etnografía vasca (cuatro ensayos): El Caserío-Ritos fúnebres-Galera del boyero-Las ferrerías*, deritzan liburuan damaizkizut. Gauregun, garai bateko burnilangintza lanaren arrasto bezela, Berastegin sutegi bat bakarra gelditzen zaigu burniola aien jarraitzaille. Ezkutatu ziran gabiola edo maillutzardun lantegi aiek, eta bide bera daramate gure errietako sutegiak ere.

1. Archivo Provincial de Guipúzcoa –P.N. –Leg. 2.169, fol. 61.

2. Archivo Provincial de Guipúzcoa –P.N.–Leg. 2.180, fols. 308-310. Acerca de José Antonio de Muñagorri Otaegui es interesante el libro de Antonio María Labayen: «Muñagorri eskribaua, pakegille ta fuerozale. El escribano Muñagorri, pacificador y fuerista». («Sociedad Guipuzcoana de Ediciones y Publicaciones, S. A., de la Real Sociedad Bascongada de los Amigos del País y Caja de Ahorros Municipal de San Sebastián» –1976–).

Burniarozgintza

YEREGITARREN SUTEGIA

Bidezabalaren ondoan, Tolosatik goazela ezkerretara –uri au, Kondairan zehar amaika-etzabaida Berastegikin izandakoa, bide berri urratzeak naiz berritzeak zirela ta–, erriko enparantzatik eun da berrogeitamar-bat metrotara ereikia da Yeregienea, etxabea ta iru bizitza goruntza dituena. Jaso zaneko 1912arren urtetik, bere bebarrua errementaritegia izan da, eta gaurdaino erriko bakarra bezela azaldu bada ere, leenago, direla ogeitabost urte arte, ba-zuen beste leikidea, ots, Modesto Yaberen sutegia. Au, bere berarizko langintza motari zegokionez gaiñera, aizkoragintzari eta zaldi naiz bei perratzeari ere lotzen zitzaiona.

Berastegitar nik ezagutzen ditudan suarotzak Prantzisko ta Gregorio Yeregi Aranalde dira, eta lenbiziko aitatu dudana da, biotan zaarrena, bera ta sendiaren lanbidearekiko berri ta xetasun oro damaizkidana.

Berastegitar errementari oek dira, ain zuzen, Beteluko «Etxetxon» sutegia eduki zuten Yeregitarren adar bat, XVIIIgarren mende ondarretik orain amabost urte-arte, eta oietzaz aritu nitzaizuten, merezi zuten jardunaldi luzez, *Euskal esku-langitza–Artesanía Vasca* izeneko liburuaren irugarren alean.

Nikolas Yeregi degu berastegitar biurturik ageri zaigun sendi ortako len-dabizikoa. Nikolas, bizibidez abelosagille edo albaiterua eta, aldiz, baita perratzaile ere. Betelun jaio zan, «Etxetxo» deituradun aipatutako etxean. Juan Joxe errementari ta erlejugillearen semea zan, eta beste askoren artean, Altzagakoa berea da, ta errementari ta berebat erlojugille Bonipazio Yeregiren anaia, bere ogibidea orexatar Inazio Zubillagak berarekin ikasia, berau ere, denporaz, errementari ta erlojugille sonatua izango zana, bere mai-xuari jarraiki. Bonipazio Yeregik moldaturiko erlojuetatik, Saldias, Nafarroako Gaintza, Villanueva eta Marzillakoak datozkit gogora.

Ondorenean, arestian aipatu dudan Alzagako uriaren eta Juan Joxeren artean izenpeturiko itun ezezagun eta kixkiltua damaizut, erlojuaren tresna-mendu ta zernolakotasunaz eta bi aldetatik bete bearreko zeregiñaz osatua, erdal orrialdean irakur dezakezunez.

Joxe Yeregi izan zen Berastegin sutegia jarri zuena. Joxe Yeregi egungo errementarien aita, giputz erri ontan jaio zan, «Arru» basetxean, 1892garren urtean.

Suarotz lanbidea Tolosan ikasi zuen, garai artan Inazio Zubillagak zeukan lantegian, eta abere perraketan ere leen-ikasketak noizbaiteko Gipuzko uriburu ortan egin zituen.

Ikasberri lanaldia amaituz-gero, Joxe Yeregik bere jaiotetxean ideki zuen bere lantegia, «Plaza Real» deritzanaren urrean. An ia erabat lotu zitzaion perragintza ta abere perraketari. Etxejabearekin sortutako eztabaidak zirela bide, estalpe bat jaso zuen bidezabal ondoan, gero beratzaz baliatu ez ba-zan ere, eta 1912an bere aitak eraikitako Yeregi-nea egoitzara aldatu zan. Arrezkero Yeregi-nean dago eskulangille auen etxelantegia.

Joxe Yeregiren sutegian, olanausiak, eta bere laguntzaille edo olamutill batek lan egiten zuten.

Sutegi onek ba-du bere auspoa, gauregun erabiltzen ez delarik ere, bere aparteko berezitasunagatik zernolako den azaldu nai dizuedana.

Auspo au burdin-xaflazko bi ontzi borobillez osatua da, bakoitzak berrogeitamabost zentimetro goruntz eta berrogei erdiz-erdi dituztelarik. Barrua larruz estalia dute eta ondotik elkartzen dira. Oietako batek burni bola bat dauka garaikaldeko besoaren pixu-berdingarri.

Azaldu naian ari geran asmakizun ori ibiltzen jartzean, ontzi bateko larruak aizea artzen du, ta ondoko zulo baten zear dijoa. Beste ontziko larruak aizea indarrean artzean garaikaldean dadukan metal-txatala jasotzen du.

Lantegiaren erdian txingurea dakust, zolan itsatsiriko trunkoaren gaiñean kokaturik. Joxe Yeregui esku-laztabiñ edo taratuluaz ere baliatzen zan, gaur erabiltzen ez delarik baztertua, eta ba-zuen lan-maia ere bi tornuduna. Errementari arek deztera-arria erabili oi zuen, eskuz eragiña, aizkora ta beste lan-tresnak zorrozten.

Solairu gaiñean maillue agiri da eta burnizko borra ontzixka, eta orobat gaztaiñ erretzeko danboliñak, bear bezela lanburuturik eta salmentarako gertu.

Sutegi ondo-ondoan, atzeko orman zear, burniaga batetik zintzilik, mota askotariko tenazak, motz et luzeak, zabal da estuak, edozeiñ errementarik puxka-moldaketan darabilzkiñak. Lantresna oen aldean lantegi atzeko albo baten, klaberak, itxuraz, erabiltzen ez diranak ormako armazoi batetik zintzilik. Zureri bertan begiz jo det aintziñako lodi-neurkin bat. Joxe Yeregik moldatutako ortzdun puxka da. Bere seme Prantzizkok dionez, ba-zan burni moldagaiaren lodiera neurtzeko beste aundiago bat ere, gaur sutegitik nora-bait ezkutatua.

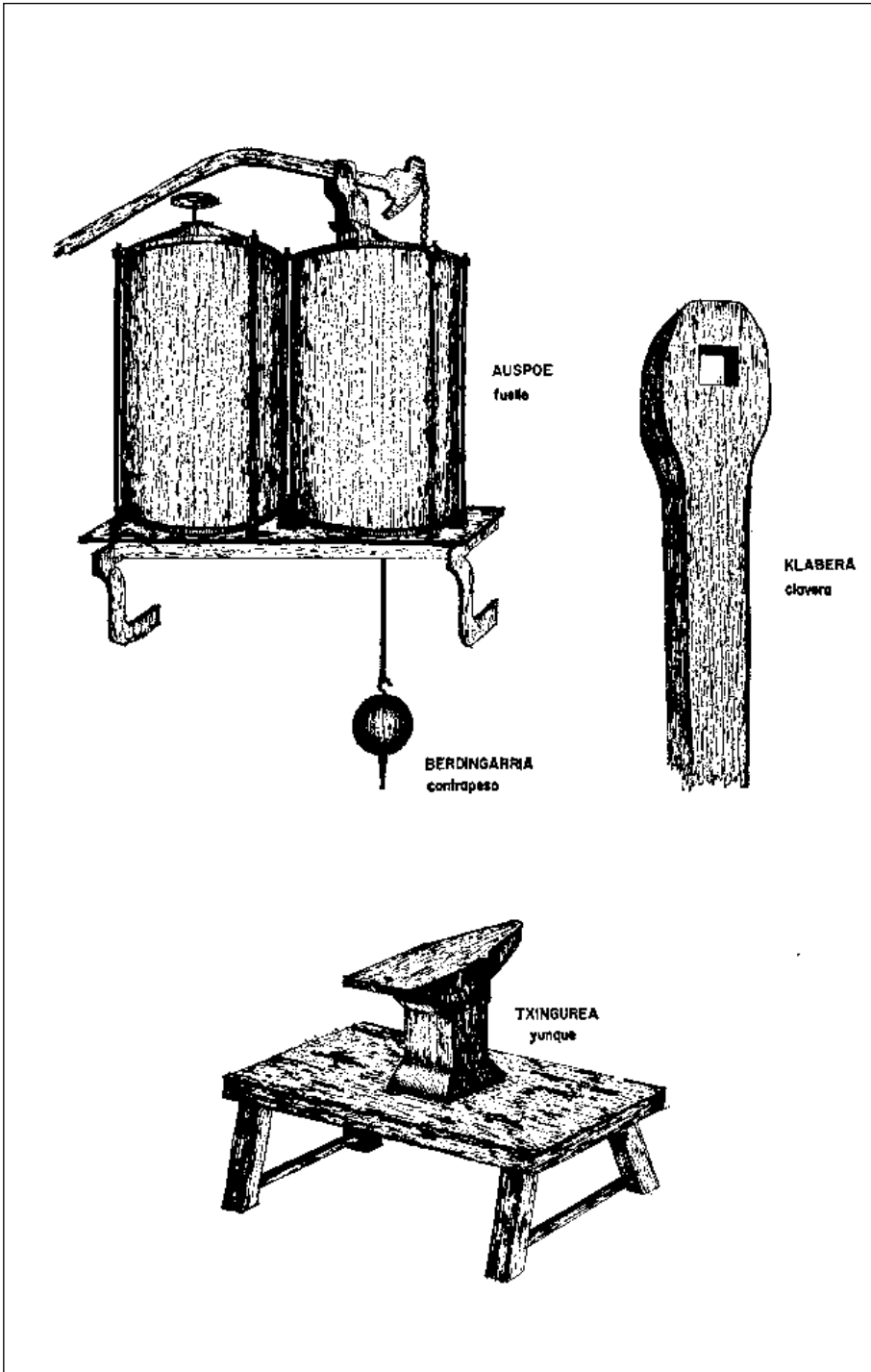

Bidezabalera daraman-lantegi atetik gertu –ba-du beste atea ere, etxera-koa–zuzeko apalategian daude abere-perratzeko tresnak, maillu txiki bat, Joxe Yeregik berak tajutua, tenazak, iltzeak ebaki ta errematxatzeko, puxamenta bat azkazalak leguntzeko, eta beroien ertzak kentzeko darabilten kutxilla.

Lantresna oek guziak abere-perraketaz aritzean berriro aipatuko ditut. Aitaturiko zeregiñ orrekin zerikusirik duen zerbait gelditzen da: lantegi ontan, txingure txiki bat, alegia, mai aldakor baten gainean.

Perratzea, aberearen lanemankizunari gagozkiola, aurrerakada aundia izan zan, noski, naiz irabaziaren aldetik naiz gudagarai aldetik begiraturaz. Eta iltzedun perra, IX-garren gizaldi azken arte ba-zaneko agiririk ez daukagu³.

Ba-dakigu abere-perratzeak errietan ekonomi aldetik izan duen garrantziari begiraturaz, gauregun asko galdu duela. Berastegin ordea, badirau oraindik ere, naiz sutegitik bazterturik egon, ba-dirau perratokiak, etxe atzeko teillape batean zokoraturik. Baiña, idazlan au zuzen da artez eraman dezadan, perralekura agertu baiño len, Yeregi anaiok bere sutegian zaldi ta abelgorrientzako perragintzan zerabilten teknika edo esku-antze berezia agertuko dut.

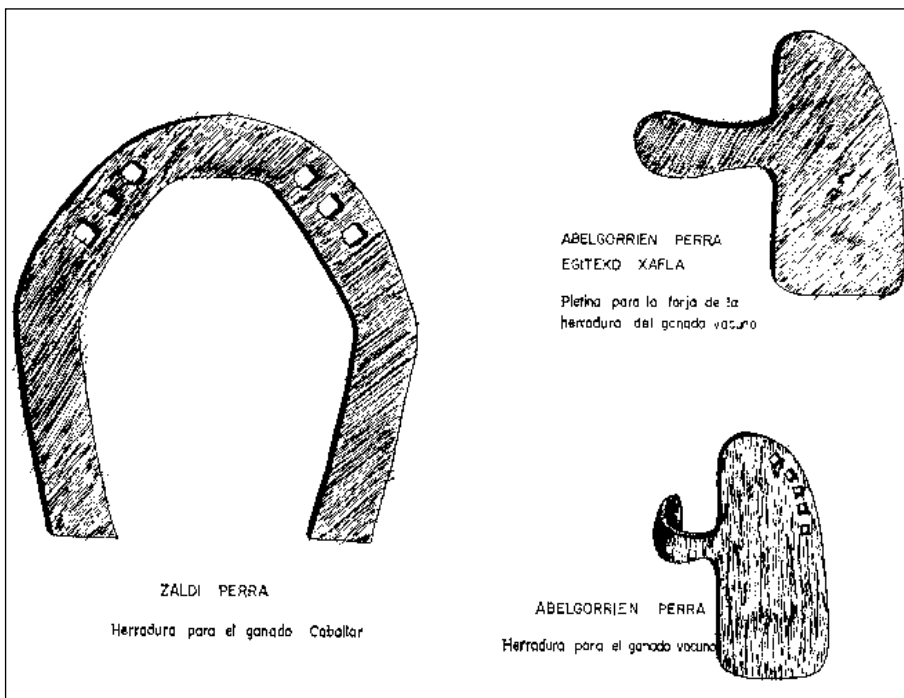

3. Lynn White (h.): «Tecnología medieval y cambio social», 74 orr. (Editorial Paidós –Buenos Aires, 1973).

Perragintza eta abere-perratzea

Perramoldaketarako *plantilla* moduan ebakitako burni-txafla artzen zuten; baiña, ageriko gauza danez, bere neurriak eziñ izan beti jakiñekoak, abereari dagozkionak baizik. Perragintzarako burnixaflak lau-sei milimetro lodi ditu aundienarentzat, amasei zentimetro luzera eta zazpi zabal, eta perra txikiarenak berriz, lengoaren lodi berdiña ta amabi ta bost zentimetro gaiñerantzekoa.

Sutegian berotu ondoren, puxka oni txingure gaiñean bost zulo egiten zitzaizkion aldenbestera iristen etzirenak. Ortarako maillua zerabilten alde bate-tik iltzeburu antzekoa, gero perra eransteko bear ziran iltzeentzat. Tresna au, bi errementarik mailluz eta agaburuz jotzen zuten eta *estampa* zeritzan. Ondoren, burnixafla oraindik laua, txulatuari, eskuairan perra-belarria ateratzen zitzaion, Berastegin txabeta deitua, zazpi-bederatzi zentimetro luze eta bi zabalekoa.

Jarraian, puxka, oraingoz oztua, zolagaiñeko egur baten jarri, bixarkiñak kendu eta txuloak perraren alderik-alderaiño osatu, altzairuzko zulakaia mailluz joaz.

Perrak bi eskutarakoak dira: bata perra-belarria eskubian darama eta besteak berriz bestaldean.

Sutegian zortzi-amar burnixafla batera jartzen ziran berotzen, eta beroien moldaketarako orduerdiren bat bear izaten zuten bi errementarik.

Zaldi ta oien kidekoentzako perrak biñaka moldatzen ziran. Orretarako burniuztai bat zerabilten amabitik ogeitamar zentimetro luzekoa eta ogeita-bost milimetro zabal eta zortzi lodi, bakoitza. Errementariek, bi suatzez edo tenazaz baliaturik, puxka oek artu eta erdialdeak berotzen zituen. Gero, aietako bat txingure gaiñean ezarriko zuen, orrika edo tenaza-txiki batzuekin elduaz. Ordun bi errementarik, maillu ta agaburuz, aurrez berotutako zatia luzarazten zuten, perra itxura emanaz, iru txulo egiñik, burni xafla zearo zulatatu gabe, len esan dugun *estampa* deritzan tresnaz baliaturik. Segidan, lengoa bezelako tresna-bidez baiño mutur luxe ta meagoduna, bestalderaño osatzen zituzten. Lan au errexagotzeko, txingureak ba-zeukan usgune bat eta berorren gaiñean ipintzen zuten burdinxafla. Agertu dudan egikuntza au beste puxka erdiarekin berrituaz bukatu zegoen perragintza. Orain bada txuloetako bixarkiñak kentzea bakarrik gelditzen zan. Eginkizun au egur baten gaiñean eta zulakai-bidez egiñ oi zan, bei-perrarekin esan dugunez.

Eskuz moldaturiko perra auek aberearen kanpokaldetik zabalagoak ziran eta albo ortako iru iltzeak beste irurak baiño sakabanatuago gelditzen ziran, perratzailearen erosotasunerako.

Perragintzan urte guzian aritzen ziran; baiña batezere negugaraian, eguraldi txarragatik.

Abelgorriak perratzeko, aberea perratokian sartzen da albo batetik zear, eta kate batetik zintzilik dauden zulobidun bi ugalez –Errezillen, buruko katea–

pirilletik igaroaz –Errezillen burua jasotzeko polea– adarretik lotzen da. Bere-ala abereari atzera eragiten zaio eta bi *txintxa* erasten zaizkio –bata besazpie-tatik eta bestea errapeondotik–, ugal muturretatik datozen kateak zurezko dornuetaraiño iristen direlarik. Dornu oek ba-dituzte bakoitzak bi txulo, egoki banatuak aga baten bidez biraka nai bezela erabili al izan ditezten.

Geroenean, esandako dornu oiek erabilliaz –aurrekoa aberearen burual-derako eta beste biak abere gorputz alderako– ganadua lurretik zerbait jaso-tzen da. Ordun anka biltzen dira bi atzeko ankatokietara –Errezillen atzeko anka lekuk–, lokarriz bertan lotzen direlarik.

Aurrera jarrai baiño len esan dezadan perratokiko atzeko txintxa zurezkoa dela. Makur-antzekoa da bera, ganadua kokatzeko egokia gerta dedin. Laro-geitabost zentimetro luze ditu, amabost zabal eta bost lodi. Aurrekaldeko txintxa larruzkoa da.

Aberea onela gerturik, anka-muturrak garbitzen zaizkio eta, tartean bur-nizko eskuaira sartuaz, perratzailearen lana aixago biurtuz, perra zarrak ken-tzen zaizkio. Azken eginkizun au perratenazakin egiten da. Ondoren azkazalak leguntzen zaizkio puxamenta bidez, perrak egokitu ta josten zaiz-kiolarik, maizenik bost iltzerekin, errementariak iru sailleko kaxa baten bere neurritan banaturik dauzkatenaikin. Azkenik, kutxillaz baliatuz, perraz kanpotik gaiñezka darion azkazal muturra kentzen.

Abelgorriek zortzi perra daramazkite –anka bakoitzean bi–, eta Beraste-giko lantoki ontan bakoitzagatik berrogei pezeta eskatzen dute, neure begiz ikusi dudanez.

Begira orain Joxe Yeregik bere denboran zenbat kentzen zuen.

1933ko Martxoa

Beia perratzeagatik (sei perra).....	4.50 pts
Beiar zortzi perra jartzea	6,- »
Uztailla 1933	
Bi bei perratzea	12,- »
1944 Apirillak lau	
Bei beltza perratzea	19,- »
1944 Apirillak 11	
Lizarraga, bi bei perratze lana	38,- »
1947 Ilbeltzak 10	
Bi bei perratu	50,- »

Zaldiabere perraketarako perratokirik ez da erabiltzen. Errementariak eskuz eutsirik perraten dituzte. Abere jabeak irurogeitamabi pezeta ordain-tzen ditu anka bakoitzeko perragatik.

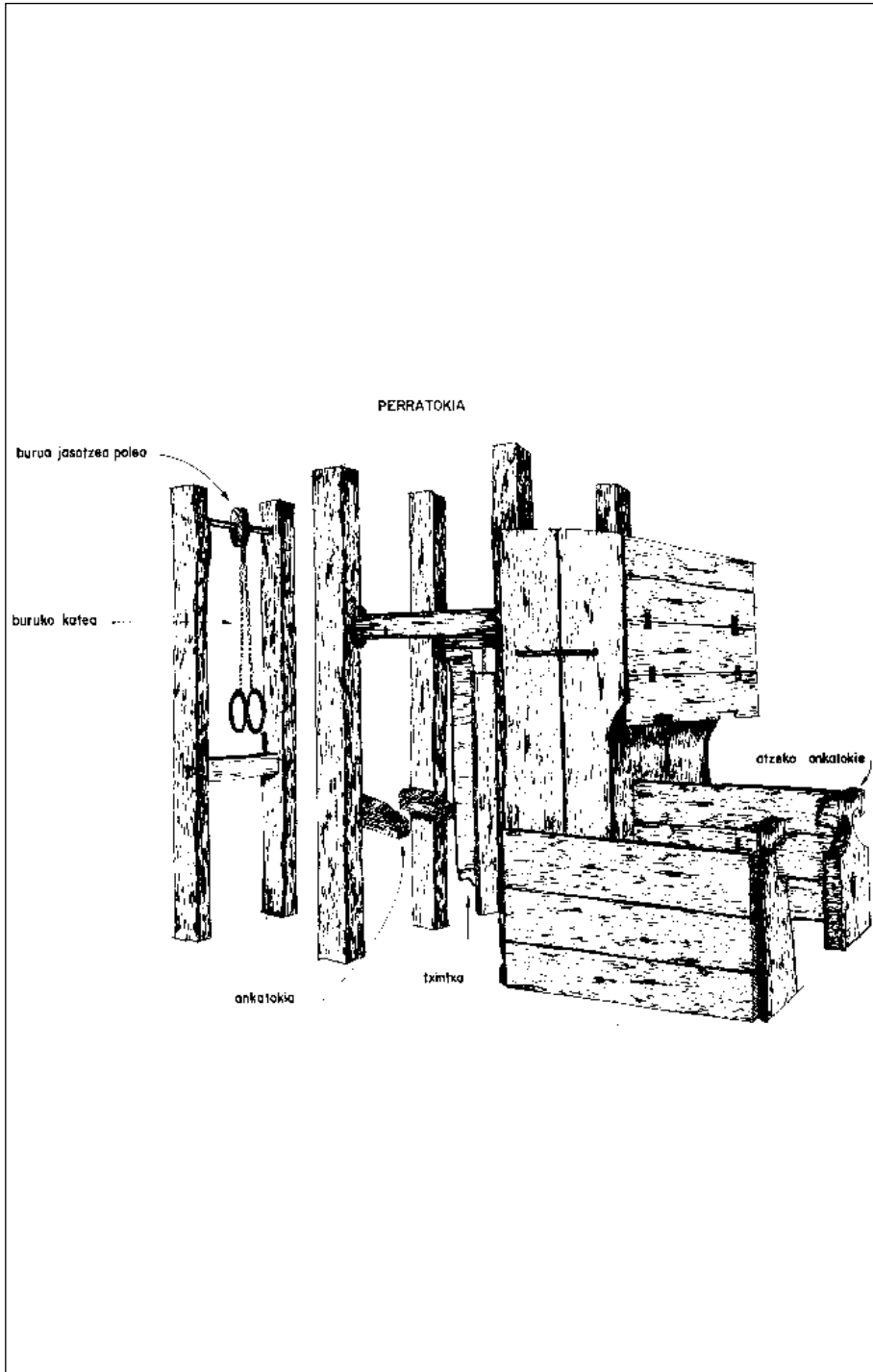

1944 Maiatza

Bi mandar perratzea.....	16,50 pts.
Urte ta il bereko 26-an. Malengonea, zaldiperratzegatik.....	11,- »

Laia

Laia dugu noski lanabesik geureenetakoa, naiz ta bere erabilpena gurea bakarrik izan ez. Gai oni buruz Manso de Zuñigaren idazlan baliotsu bat gogorazi nai dut, bertan beste gogorakizun jakingarrien artean, zera dio, alegia, Pizarro aurretiko Peru lurraldean ba-zerabilteela euskal laiaren antz aundiko lanabesa. «Eta ezin diteke perutar tresna ori Pizarro naiz Almagrokin joandako euskaldunen batek emana izan, bada 1613 inguruan emen dijoazen marrazkiak egin zituenak, bere aurtzaroen ikusitako bezela mintzo baita, bere erriko gauza zaar eta arrunt ezagunaz bezela. Orrela beraz, auxe soilki pentsa genezake, ots, ustegabeko batetortzeari buruz, perutarrek eta euskaldunak oso elkarren antzeko lanabesaz baliatzen zirela lurra iraultzean»⁴. Manso de Zuñigaren azken oarkizun zeatz orri buruz –bat etortzeari, nik, *ustegabeko* eraskiñ ori kendu egingo nioke– eta berresango gauza bat oso kontuan artzekoa zenbait giza-asmakiñen sortzeri gagozkiolarik. Bein berriro esango dut, gauz asko, oitura ta rito zenbait, gureak izan ditezkela, bai, baiño ez geureak soilki.

Laiaren aintziñatasuna bear bezela egiztatzeko aski da jakitea bere erabilkuntza abere-erantsiak erabiltze aurrekoa dela. Lanabes oni buruz zenbait idazlan ba-dira eskeiñiak, baita pasaran egiñiko aitamenak ere ugari berorren erabiltzea gure artean aipatuz, bertakoek naiz bidez zioazenek egiñikioak. Azken oetako batena da onako pasarte au, 1777 urtekoa:

«Gipuzkoan, leenbiziko errialdean, jende sendoa da, ongi jana ta jantzia; lurraldea menditsua, lurra ariña ta emankorra, eta –dirudenez–bertakoen bearretarako soilki landua. Arre ordez, laia berezi bat darabilte, sarde antzekoa, ortzak metro erdi baiño luzeagodunak, lurra iraultzeko, zeregiñ aztun da aspergarria noski, oek bezelako lur ariñetan eta sail txikitan bakarrik egin ditekena. Gizon naiz emakume berdin-berdin aritzen dira lur-langintzan»⁵.

G. Humboldt-ena da ondoren dijoakizun iruzkiña:

«(...) Lurgintzarako tresna oso bereziz baliatzen dira. Eta beroietan bitxiena noski laia da. Urkilla luze ta zorrotz batez osatzen da, bi ortzekoa ta eskuleku motza duena, eta ez erdialdean kokatua, alboan baizik»⁶.

4. Gonzalo Manso de Zuñiga: «La laya» –«BSVAP»– XVI urtea, 1960, 4en kuadernoa, 427 orr.

5. Julio-César Santoyo: «Viajeros por Alava. Siglos XV a XVIII», 157 orr.

6. G. de Humboldt: «Los Vascos o Apuntaciones sobre un viaje por el País Vasco en primavera del año 1801» –«RIEV», 1924, 15 en liburua, 127 orr.

Berebat laia elizetako doneen irudietan agertzen da nekazari izandakoeri itsatsirik, Isidro Doneari batikbat. Orrela arkitzen degu Santu ori Diman, Eorrioko San Agustin eliz zaarrean, eta Larreakoa (Etxanon). Aitatu ditzadan baita ere Lamuzako san Pedro eliz-nausian, Arabako Laudion, Nafarroan Zubietako Andra Mari elizakoa, eta Gipuzkoan, Plazentziko san Andres baselizatxoan. Isidro Done onek esku ezkerrez eltzen dio lanabesari. Laia luzea da, eta Juan San Martinek dion bezala, ez datorkio irudiari egoki, leenbategan zuen ez dela adierazten duelarik, zarra, dirudienez, motzagoa izango bai-zan.

Beasaingo san Isidoren irudiari buruz, Arantzadi jaunak bere idazlanean aipatzen duenaz «Quinto Congreso de Estudios Vascos» izeneko alean, auxe oartaraziko dut, alegia, gauregun laiarik gabe agertzen dela. Eta zeaztasun au eman ez gero, orrelakoetan esandakoari nagokio⁷.

«Illunabarra zan, baserrietako illunabarra
Nekazariak, beren lanean zearo asperturik; achur ta laiak bizkarrean
zituztela, soro ertzean zear, atsedenen billa zijozan»⁸.

Laiaria bakarrik ari diteke, taldeka sarriago ikusten oitua ba-gaude ere, biñaka, irunaka, launaka, bosnaka ta geigo ere, bakoitzak tresna oetako bat esku banatan duelarik. Noizik bein oraindik ere ikus dezakegu baserritarra bere laiaz soro-sailla nekez iraultzen; baiña irabazian aterako zerala uste det, irakurle, lur-lantze modu au azaltzen, ortan aritu den norbaiten agerpenez baliatzen ba-naiz, zeregiñ ori beretzat oiturazko zerbait izan zaionarenaz, alegia.

«Lenengo lurrean ebaki batzuk egiten ditu, lurbaki zuzen-zuzenak, bata bestearen aldean, 70, 110 edo 130 zentimetro tarteko, taldean zenbat laiari diran, bi, iru edo lau kontuan izanaz (...).

Langilleak bere lanari ekiten diote aurrez egindako bi ebakiduren artean. Illar-jarri, ebakiduraz-ebakidura, bere laiak jaso eta aguro jetxiak lurrean sarturik; atzeruntz eta aurreruntz tresnari eragiten die barrurago sar ditezen; denak batera atzera itzultzen dituztelarik, onela 25 zentimetro zabal eta zerbait gutxigo lodiko zotala irauliz; bakoitzak bere eskubiko laia zotal azpitik sartzen du, eta bultza oina laiaren zeargunean jarririk; ondoren, altxa besteakin batean, eta zotala zutik gelditzen da. Pauso bat atzera eman; berriro beren laiak jaso eta (...)»⁹.

Orainarte esandakoeri auxe ezar dezaiodan: gizon-emakume aulenak taldeko besteen erdian jartzen direla.

7. Gonzalo Manso de Zuñiga: op. aip., 424 en orr., T. Aranzadi: «Explicación de los aperos de labranza en la exposición», «Quinto Congreso de Estudios Vascos» -1930-, 26-27 orr.; Julio Caro Baroja: «Los Vascos» (1949 en argitaratua), 195 orr. eta «La vida rural en Vera de Bidasoa» -1944-, 52 orr., Juan San Martín -«BSVAP»- XXVIII, 1972, 4 en kuadernoan, 593-596 orr., eta Juan Garmendia Larrañaga: «Euskal Eskulangintza-Artesía Vasca», 6 garren liburua, 119-121 orr.

8. Domingo de Aguirre: «Egia ta izarrak (ipuia)». «Album Gráfico-Descriptivo del País Vascongado», 1914-1915 urt., Rafael Picavearena.

9. José Miguel Barandiaran: «Anuario de Eusko-Folklore» -XXI alea-, 71-72 orr.

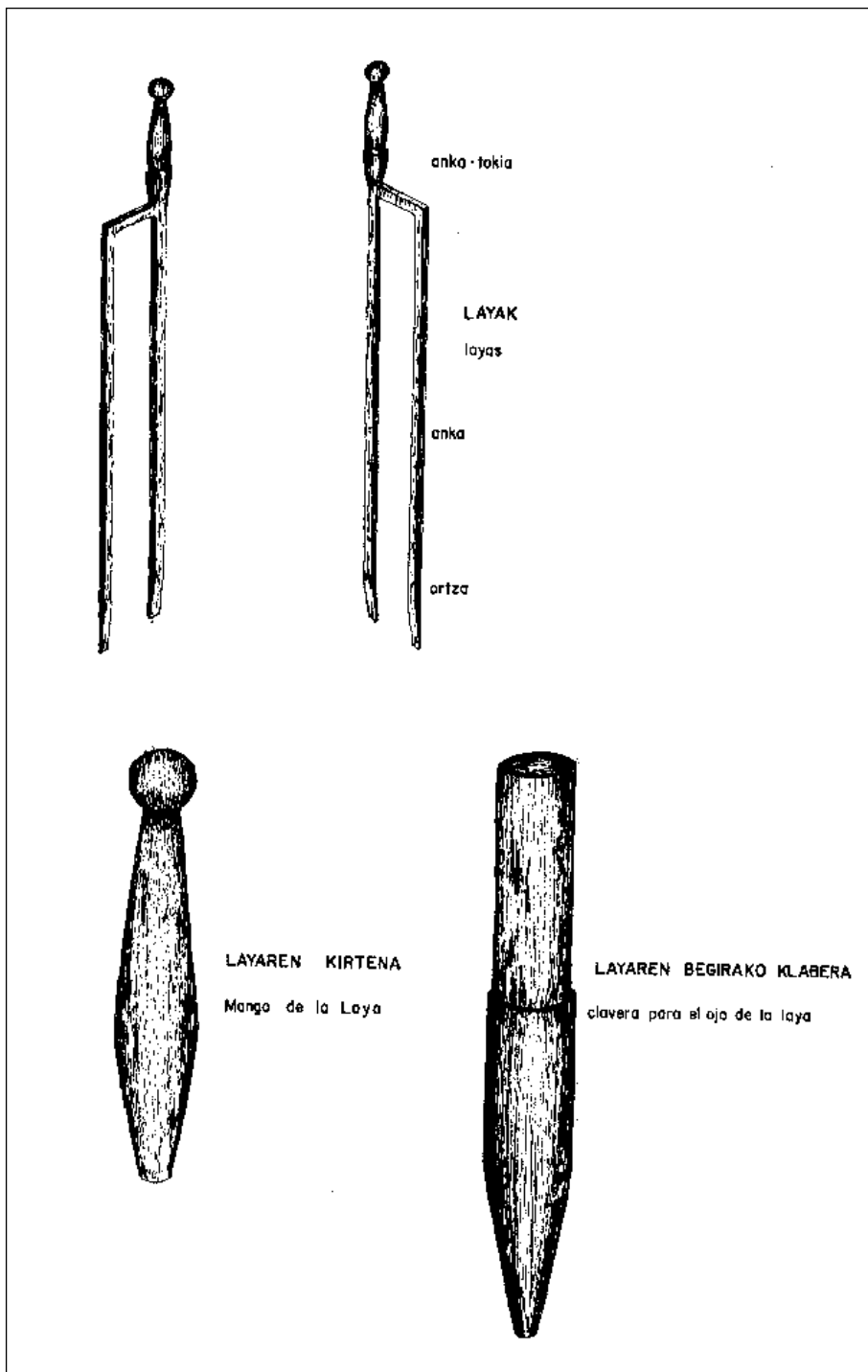

Laia burnizko naiz altzairuzko bi zatiz osatzen da, surtan moldatu eta goitik elkarbatuz, ortzak edo anka mutur-zorrotzak dituztelarik. Burniaga oietako batek burualdea irekia du eta eskulekua, zurezkoa geienetan, sartzeko begia osatzen du.

Gure baserritarrak geien darabilzkiten laiak bi modutakoak dira. Oietako baten ortzak, zaarren eta gutxien erabillienak, ogeitamar –ogeitamabost zentimetro luzeakoak dira eta amabost bateko tartea dutelarik. Eskulekuak metroerdi inguru izan oi du.

Beste laiak ortz edo anka luzeagoak ditu. Auek batetik bestera lau-bost zentimetroko tartea dute, eta luzera berriz, irurogeitamabost-larogei, naiz ta sutegi batzuetan moldatuak larogeitamareraiño iritxi, Berastegin esate baterako, laister dakuskegunez.

Orain amabost urtearte, sutegi ontan moldatzen zan laia, luzea deituko deguna, eta berorren moldaketan oraingo errementariek darabilten teknika, Joxe Yeregik zerabilena berbera da.

Lendabizi burnizko kuadradillu bi eskuratzen zituzten amasei milimetrodunak eta larogei zentimetro luze bakoitzak. Puxka oek bana-banaka sutegian berotzen zituzten eta, txingure gaiñean, maillu ta agaburuz zartaka –olanausi ta olamutillak– luzeturik eta laukizuzendurik uzten.

Jarraian, bietako baten ertzean galdatzen zioten burdin-eskuaira bat bederatzi zentimetro ingurukoa ta amasei milimetro zabal da lodikoa, ankatokia deritzaiona. Ondoren tresnaren begie lortu bear zan, ortarako bost zentimetro zabal, amabi luze ta zortzi milimetro lodiko burdin-xafraz baliaturik. Burni-xafra au sutegiratu eta bi errementarik mailluka ertzalde bat amabost zentimetro zabalekoa uzten zioten, beste ertza lengo neurritan utziaz, au da, asierako bost zentimetrotan. Ordun errementariak puxka berriro berotu eta txingura gaiñean metalezko moldaska baten bidez burdin-puxka barruratzen zuen mailluz joka. Segidan, esandako burni-kabilla kendu eta moldagai zen puxkaren zabalaldea izango zena galdatzen zuen. Onela begie gertu gelditzen zan lantresnaren aga bati erantsi aal izateko, eskuaira gabeko anka edo ortzari, alegia.

Gero errementariak burdinbarra edo anakak arturik, esan dugunez, bata begiduna eta bestea berriz eskuairatua, ankalekuduna, galdatuta uzten zituen.

Azken zeregiñ au burutuz gero, galtzairuzko burniazal bat tailluz beroan ebakitakotik, bi atal lortzen zituen, amabost zentrimetro luze, bi lodi eta bestainbeste zabaleko bakoitza. Atal oiek, aurrez beroturik, luzarazten zituen alde batetik oso txapaldurik utziaz. Burni-moldaketaren une ontan, suarotzak, burdinbarrak edo anakak artu –biak baturik daude– eta galtzairuzko atal bat sutegira eraman, galdatu –barra bat eta galtzairua– eta txinguran luzarazten du galtzairuzko ertza alik eta zorrotzen utziaz. Orixe bera, anka batekin egiña alegia, gero bestearekin berritzen du.

Bein laiagintza bukatuz gero, burniagak edo anak larogeitamar zentimetro luzeko ta zortzi zabaldu gelditzen zan, lau zentimetro tarteko zutelarik. Jakingarri bezela esango det, ezkiotar Iturbe anaien sutegitik irtendako laiak larogeitabost zentimetroko anka bat, amaika begiarenak, eta besteak larogei zentimetro zutenak zirala, oietatik sei eskuairanak.

Lanabesaren begia txuntxur antzekoa da. Luzera amairu zentimetro, eta lau garaialdeko erdiz-erdikoak, bestaldean ostera, ankatokiunean, bi zentimetro terdiko neurrira laburtzen delarik.

Errementariaren azken-egitekoa, zurezko eskulekua lanabesaren burnialdeari ezartzea zan. Puxka au, arotz batek gerturikoa –Berastegiko azken laiak Markox Aranaldek tajutuak ziran– ogeitabi zentimetroko luzera zuten. Amabi kiderrak osatzen zituen eta gañerakoa burnizko begi barruan beroni iltze bakarrez zearka josita gelditzen zelarik.

Bi errementarik lau orduko lanez tajutzen zuten laia. Sutegi ontako bezeroek Berrobi ta Elduaienen zabalitzen ziran, Berastegi ta bere auzo Elduaz gaiñera.

Laia baratz-lanetan erabili izan da ta, Berastegin garia eta artoa ereiteko lurgertatzen batez ere. Errementaria azaroaldean jardun oi zan bereziki laitresnagintzan, ondoren lantegi ontan jasorik damaizkizudan idaztoarrak garbi adierazten dutenez:

«1926 urtea azaroak 16, laiegatik 8 pts.; 1931 azaroak 16, Antonio, laiegatik, 8 pts.; 1934 azaroak 7, Goikoetxea, laiak 9 pts.; 1936 azaroak 18, Etxordea, laiak 7,50 pts.; 1943 azaroak 3, Atxukarro, laiak zorroztea, 4 pts.; 1943 azaroak 10, Elduaien, Bengoetxea, 2 pare laia 24 pts.; 1944 azaroak 9, Lartadi, laiak zorroztu, 4 pts.; 1944 azaroak 14, Atxukarro, laiak 10 pts.; 1944 azaroak 17, Zamonea, laiak bi pare, 20 pts.; 1946 ilbeltza, laiegatik, 25 pts.»

Gurdi-kurpilgintza

Berastegi bezelako erri baten lekuriko sutegian, gurdigintzari emana, bere suarozgintza-lanaren zatirik garrantzitsuenetakoa da noski, gurdia izandu baita baserritarren karrio-era bakarra, artzantza lekutan ezik, orain gutxi arte, motordun ibilgailuak baztertu duten arteraiño ain zuzen.

Yeregitarren sutegian gertu oi zuten uztaiak, gurdi aroa edo gurdi ubela eta gurdiaren sendogarri diren metal-galartzu edo llamak deritzenak.

Kurpill-uztaiak biñaka moldatzen ziren. Lan ortarako burniagai bat zerabilten bi metro ta irurogeitamabost zentimetro luze, lau zabal eta iru lodiduna, kurpill bakoitzeko.

Puzkaren muturralde bat ondo berotu arte errementariak sutegira zera-man, beste aldetik oraturik. Goriunea lortuz-gero burdinbarra ateratzen zuen, txingure gaiñean ezarriaz. Orrela bi errementarik suak berotutako aldea mai-

llu ta agaburuz zartakatzen zuten. Ondoren lankizun bera berritzen zuten beste muturaldearekin. Geroenean, puxka otzituan, llanta bueltatzekoa deritzan tramankuluan igaroazi eta txingurean –suarotz batek eutsi ta besteak jo– bear zuen taju borobillez makoturik uzten zuten.

Betekizun onen ondoren, gurdi ubela sutegian gori-gori jarri arte eukitzen zuten, bereala bi muturrak txingurean bere neurri batean utzitzeraiño. Ordun, zizel-bidez meeagotua dijoan elkargunean, tarte bat zegioten bertan oreki edo pasta berezi bat sartuaz geroko galdatze lana laburtzearren. Galdatzea mailluz eta agaburuz egiten zuten. Urrengo, oztutako uztaiari esku-taratulu-bidez emezortzi zulo zegizkioten borobilduan zear banaturik.

Kurpillaren egurkiak iru ziran, pago-zurezkoak geienbat. Larogeitamar zentimetro luze erdikoa –zille zeritzana–, amar lodi; saietsekoak berriz –txantelak deituak– zazpi-zortzi zentimetro lodi ziran. Puxka oen zabaleroa ogeitamar zentimetro jo dezakegu.

Puxka-moldaketarako, zentimetro terdi bi zentimetro zabaleko agoa duen marruzkai bidez egurraren zuzen-neurria artzen zuten. Gero trabesa edo opaxurra zerabilten, ondoren marruxketa eta, azkenik, zurakien itsasketa osoa lortzeko, marruzkaiaz baliatzen ziran. Onela arotzak egurrak gerturik uzten zituen elkarjosketarako. Berori lau burdin-kabillez egiten zuen, erdiko zille deritzan egurraren aldebanatan bi, lodiunearen alboetan ateratako zuloetan, txantela bakoitzean bina. Burdinziri edo kabillak lenengo ol baten sartzen ziran, eta bereala bestean.

Zuraki elkarjositakuok solairu gaiñean ziren. Beroien gaiñean uztai ipiñi eta, barrukaldetik, arkatz-bidez eta konpasaz lerro borobilla markatzen da. Gero oltza artu eta maigaiñ edo bankuen jarri. Bertan, eskuzerraz markaturiko lerro borobilletik milimetro batetik irura ebakitzen zan eta ertzetan zear iru iltze josten zitzaizkion, uztai ezartzean beroien topagarri gertatzen zirela. Ebakidura batetik bestera gelditzen dan milimetro batetik birako alde txiki ori, uztai berria, berotzean zaarra baiño zabalago gertatzen delako da. Oar dezadan bidebatez, aintziña, zerraren ordez aizkora zerabiltela.

Oraiñarte azaldu dudana beste amar oltzekin edo geigorekin berritzen zan, beroiekin beste-orrenbeste kurpil tajutuaz, eta lantegitik at uzten ziran.

Zenbakiz markaturik eta sailkaturik bi tabloi gaiñetan gelditzen ziran etxaurretik metro batzuetara. Andik oso urrean, su emandako egurartean uztaiak pilloturik zeuden. Uztaiak goritu arteraiño suari pizturik iraunerazten zaio. Une ontan, bi errementarik –edota olagizon eta arotzak–, berealaxe, astirik galtzeke, bakoitzak bere tenazakin uztai bat artu eta berari dagokion egur-saillera darama.

Ordun, mailluz naiz *txakurra* deritzaion giltzez uztai ezartzen zioten topa-iltzeak jotzeraiño, gero, burdiña oztuz-gero kenduak izango zirenak. Gurdi-aroa edo uztai beroegia gerta ba-ledi eta zurajea erre-arrixkuan jarri, uretan bustia izango zan. Kurpil batekin egiña beste gaiñerontzekoekin berritu bear zan.

Alabaiña oartarazi nai dut, arestian esandako baiño moldakera zaarragoan, uztaiak otzean ezarri oi zirela.

Segidan ardatzaren zuloa moldatzen zan. Berau lauki itxurakoa zan, zortzi ta zortzi zentimetro kanpotik eta bi milimetro geigo bestaldetik. Neurri oien barruan zortzi-bederatzi zulo egiten zitzaizkion, taratulue edo trintxeren bitartez, eta mazoaz bukatzen zan ardatzan zuloa edo azpi-zuloa egite-lanari.

Bereala, kurpilla, orma-kontra bazterturiko gurdizar baten ardatz gaiñean jarri, eta aizkoraz –aurrena alde batetik eta gero bestetik– alde biak lantzen zituzten, gero trabesa deritzan aitzurtxoaz meeturik uzten zituztelarik. Orixe zan ain zuzen zurgiñaren eskuantze edo trebetasuna adirazten zuen zeregiña¹⁰.

Onela kurpilla gerturik zegon bigarren lanerako, au da, burdin-galartzu luze ta laburrez sendotuarazteko.

Barrukaldekoek bi burdin-xafla luzeak dira eta agerialdetik llama bi ditu luzeak eta bi motzak. Ardatzan zuloaren aldebietatik, llama motzak luzeen azpitik katigatzen dira, mutur banatako bi zentimetro terditik irura bitarteko tartean.

Llamak sutegi bertan moldatzen zituzten. Motzak amabost zentimetroko luzera dute, iru zabal eta bost milimetro lodi. Luzeak irurogeitamabost zentimetroko puskak dira, ostarantzeko neurriak motzenak ainbatekoak izanik. Taielaz ebakitzen zituzten eta zulogintzarako esku-laztabiña zerabilten. Llama luzeen muturrak uztaitik irutatik bost zentimetrotara geratzen ziran. Galartzu oek lau llama-iltzez josten ziran, lantegi berean tajaturikoak, eta bi errematxe igarokorrak alde bakoitzetik bana. Barrukaldeko llamak launa iltze daramazkite bestaldeko errematxe igarokorrez gaiñera.

Gurdi-kurpilla bear bezela bukatu uzteko, errementariak gurdi-ubela edo uztaijosteari lotzen zitzaion, emezortzi ortzeko iltzeekin, eta ortik datorkio noski ortza deitura, beste zenbait tokitan bezela, Lazkaon adibidez, gurdi-ortza, gurtortza edo llantea diotena.

Zeregiñ ori amaiturik, kurpillak gerturik zeuden burnizko naiz zurezko ardatza bereganatzeko. Eta lan au etzan arotzarena soilki izaten, baizik eta edozein baserritarrek egin oi zuena norbere etxeko beingobatean atonduriko lantegian. Ardatz onek mutur bakoitzean lau iltze daramatzi, alderdi bakoitzeko bana. Sutegi berean moldatuak dira eta azpi-iltzeak deritzaie. Iltze auen burualdea erdiborobilla da eta alderik-alde bost zentimetro ditu. Ziria txuntur-erakoa da, zazpi zentimetro luzekoa.

Berastegiko sutegi ontako kontu-liburutik artu ditugun oarkizunak erdal orrialdean ikus ditzakegu.

10. Gurdi-kurpillaren gertulan eta tresnaketaz jakin ditugun xeetasunok berastegitar arotza izandako Felix Etxeberriak borobildu dizkigu.

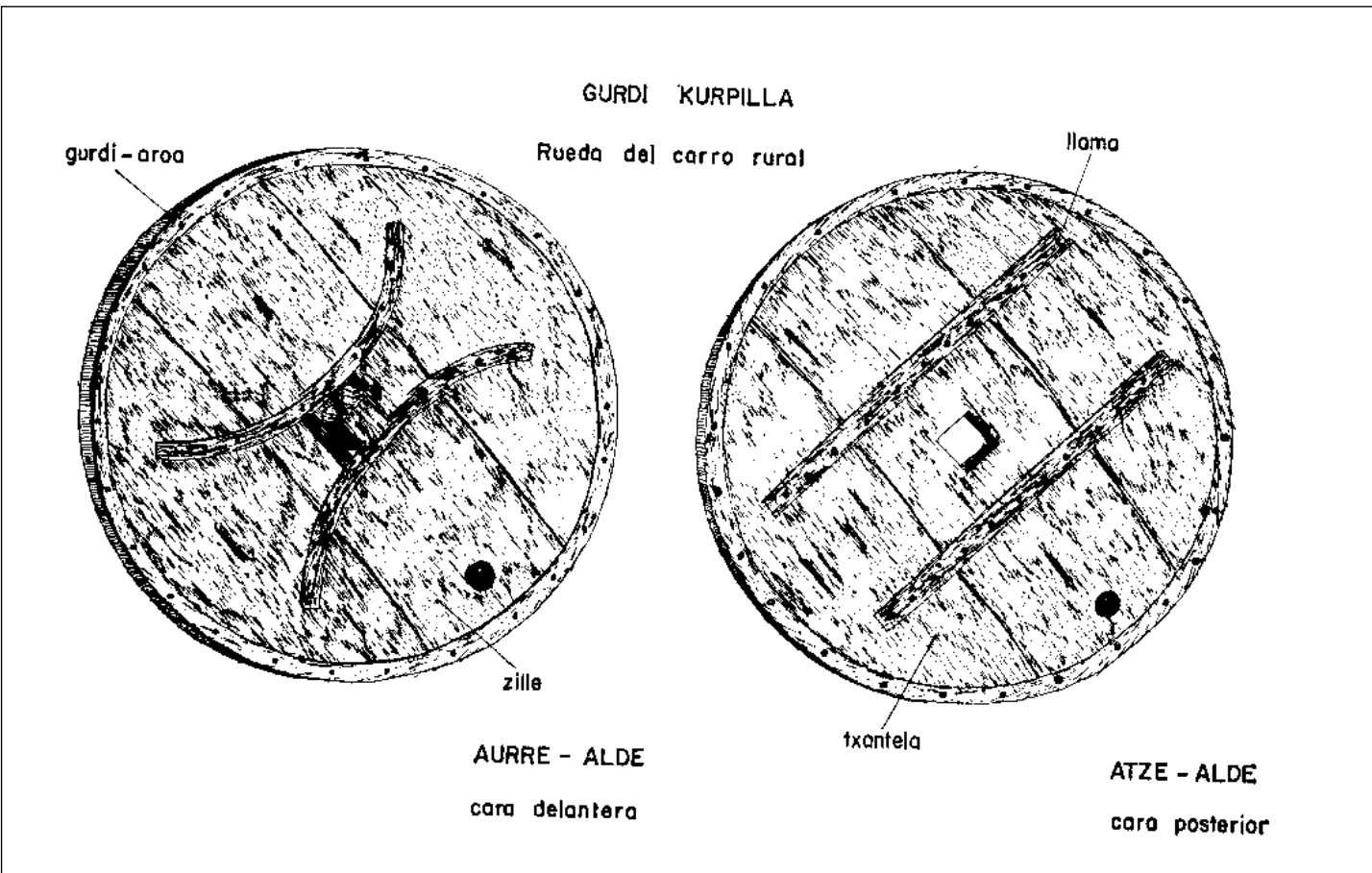

Kate motzaren burni-lantzea

Baserri-gurdia zearo alde batera utzi gabe, enborrak lotzeko moldatzen duten kate sendoaren berri emango dut. Metro batetik metro ta ogeirañoko luzera zuten kate-motzak deituak.

Egurrezko burko birakari baten gaiñean jarritako enbor bakoitzari sartzen zizkioten, lodierak agintzen zuenez, bat bi, edo iru trunco-iltzeak zeritzenak. Untze oen bidez eta gurdiak albo banatan zeraman kate-motzakin, zama bear bezela gogorturik gelditzen zan. Kurtetxe oen zabaleroa mota bereko beste karriogailluen kidekoa zan; luzera ordea, izenak berak darakuskigunez, gurdi motza, alegia, etzan metrora iristen, larogeitamaretik larogeitamabost zentimetrotara baizik.

Arestian aipaturiko burko birakalariaren egitekoa, bidebiurgunetan gurdia erosoago ibilli al izatea zen, zeraman karga mugikorra oztopogarriekin topatzean itzularrixkurik izan etzezan.

Kate-motzaren estun edo mailla bat egiteko, ogei zentimetro luzeko burni-agaia zerabilten. Puxka au erditik biltzen zuten, sutegitik igaroz-gero. Bereala eta tenaza batzuen bidez burniagaia artu eta muturaldeak berotzen zizkioten meeturik utziaz, txingure gaiñean mailluz joka. Ondoren, puxka beroa zegoen bitartean eratzun-eran uzten zuten eta muturretan eraskaia ezartzen galda-keta samurragotzearren. Azken betekizun au buruturik, beste mailla lortzen zuten, aipaturiko lan-ariari jarraiki.

Geroenean, beste mailla berria tajutzen zuten, baiña bi muturrak galdatu ta itxi aurretik, len moldaturiko beste biak barruratuz. Ordun, irugarren estun-muturrak galdatzen ziran; ez ordea, aurrez, len esandako eraskaia, suarozgintzan darabiltena, alegia, ezarri gabe.

Errementariak onela iru maillako katea lortzen du, eta direla zazpi urte, sutegi ontan tajaturiko kate-mailla bakoitzak amabost pezeta balio zituen.

Trunco iltzea

Iltze au moldatzeko bi zentimetro kaizuko ta metro luzeko burni-agaia artu eta muturalde batetik sutegian sartzen zan. Gero, txingurean, errementari biren artean, mailu eta agaburuz, berotutako amar zentimetroko zatia, laukizuzen eran eta muturzorrotzdun uzten zuten. Taielaz egiñiko ebakidura amalau zentimetroko tarteka egiñ oi zan, beroietatik lau burua moldatzeko utzirik.



TRUNCO - ILTZEA
Cilindro para el tronco

Aurrerago, tenazabidez iltzea zorrotz aldetik oraturik, sutegira zeraman gorritua iristeraiño. Ordun iltze untziaz baliatzen ziran txingurearen bi zulo-tako baten aldean jarriaz. Emen, iltzegaia untzian barrena igaroziaz txingurearen zuloan sartzen zan, ta maillu ta agaburuz burua lortzen zuten, orrela, trunko iltzea erabat moldatuaz.

Burni-barra luzeak iltzegintza errezagotzen zuan, bada, iltze untzi lanean ari ziran bitartean, gaiñerontzeko burni-agaiaren gertueran jarrai zezaketen lana aurrera eramanaz.

Trunko iltze bakoitzaren balioa 1973-garren urtean ogeitabost pezeta zan.

Gaztaiñak erretzeko danboliña

Garai baten Euskalerrian gaztaiñak gure asaben janariketan izan zuen garrantziaz jabeturik, beroiek erretzeko danboliñ-moldagintzari so dagiodan, Leitzan, beste urixka batzuetan bezala, sartana edo zartana deritzana. Onela, beraz, baserriko laratzarekin eta gure sutondo zaar da ketsu aiekin ain elkaturiko tresnaz mintzatuz bukatuko det Yeregitarren suaroztegiaren buruturiko burnilanan arazoa.

Aurrera abiatu baiño leen, ordea, zartana deituaren tajukera agertaraz-tera noa.

Naiz erri batzuetan, aipaturiko Leitzan esate baterako, danboliñak sartana izena eraman, asmakizun au metalezko galbai-modukoa zan, berrogei zentimetroko erdiz-erdikoa zuena ta eskuleku ta lagatzean kokatzeko balio zuen burni erten batez zearkatua.

Azkuek dio, *sartagin*, gaztaiñak erretzeko baliatzen diran danboliña dela, eta *sartan*, gaztaiñak erretzeko danboliña. Eta gai beroni buruz, Larramendin irakurria dut, beste zenbaitetan bezela aberasgarri zaidana eta onela diona, euskeraturik:

«Sartagi aundiago ta sakonagoa, baia bezela zuloz betea ta kider makil-luzeduna, euskeraz zartana deritzana, eta gastaiñ erretzeko darabiltena».

Berastegin ere tresna oni noizbait zartana zeritzaion eta berori baztertuz geroztik, ontzi birakariaren deituraz danboliñe esaten diote. Oarkizun oek uste izatera naramate toki batzuetan danboliñak bere aurretiki asmakiñaren izena artu duela. Eta itz-beste laburtxo au egiñ ondoren, natorren berriro kontakizunaren arira.

Danboliña delako ori tresnatzeko, milimetro lodiko, larogetabi zentimetro luze ta ogeitamar zabaleko burdin-xafla darabilte. Metal-azal ontan, buztinzuriz zearka markaturikoan, broka-bidez zuloak egiten zaizkio, zenbateko jakiñik gabe, batetik bestera lau zentimetroko tartea utzirik.

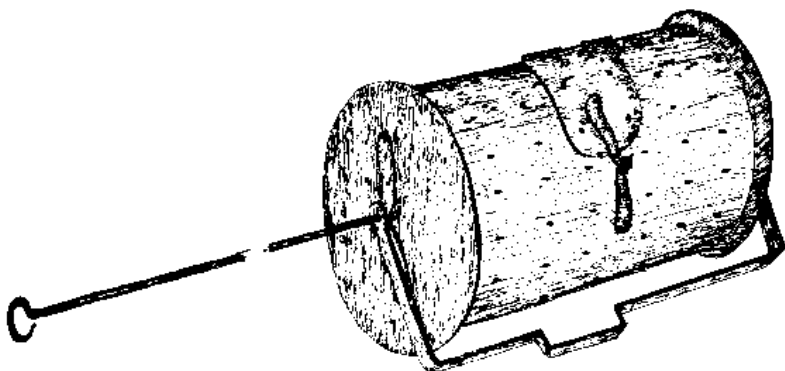

DANBOLINE

tamboril para osar castañas

ZARTANA

zartana

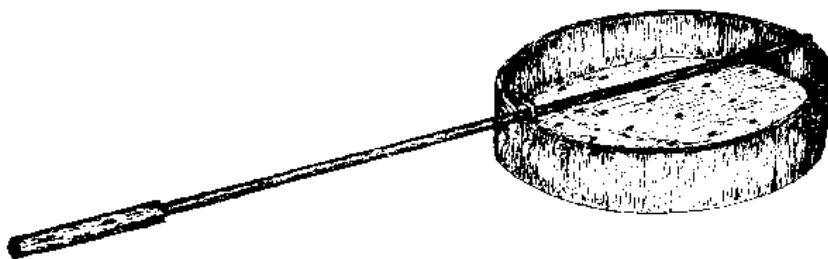

Gero, puxkaren albo bateko amar zentimetrotara gutxi gora bera, leiatilla ateratzen zaio, amar da amar zentimetrodun laukia. Lan au otzean egiten da zizel edo trintxa-bidez. Azkenik xafla biribildurik uzten da eta lau iltze burutxapalez josirik.

Segidan errementariak beste bi burdinxaflaz baliaturik, bakoitza lau zentimetro zabal eta ogeitazazpi luzeko, eskuairan, leioune aldebanatan uzten ditu, burutxapaldurik eta gero itxi-irikirako gai izan ditezken eran. Estalkia, bi iltze-txapalduz josia, berekin du pletina eskuairatua elduleku izango dena.

Jarraian, xafla biribilduaren alboak ixteko bi burni-orri ebakiko ditu borobilantzean. Erasingai edo ipurdik deritzaien oiei eta danboliñari ere bai tresnari erasteko bearko diran ertzak ateratzen zaizkie. Puxka auek erdian txulodun uzten dira eta oietako bat danboliñari erasten zaio, orrela alde ortatik itxirik geratzen delarik.

Gero errementariak ardatza gertutzen du, kirtena ere berebat izango dana. Eginkizun au betetzeko, amar milimetro lodi ta metro ta ogei zentimetro luzeko burniagaia darabil eta bi zentimetro zabal eta amar luzeko bi xafla. Bi puxka oei ertzalde banatan txulo bat egiten die, eta bestea kirtenaren zirriari, muturalde batetik berrogei zentimetrotara.

Errementariak burni-ziria ta uztai biak artu eta iltze burutxapalez elkaritzen ditu. Eta, tornuan, uztai oek erdialdean eskuairaturik utziko ditu.

Ondoren, ardatza sartzen du danboliñaren beste oraindik elkarbatu gabe dagoen burniorri biribillean, eta uztaiak eskuairan daramaten bi txulotan errematxatzen du.

Berresan dezadan bi burni puxka eskuairatu oek biña zulo dituztela. Oietako batetik ardatza edo kirtenakin errematxatzen dute eta bestetik burniorri biribillari josirik gelditzen dira.

Gaztaiñ-erregailu onen molda-ariari jarraiki, errementariak ardatza beste burniorri biribillean zear igaroazi eta danboliña itxirik uzten du beste aldearekin egiña berrituz. Segidan ardatz muturra berotuko du, onela kirtena izango den kakoa lortzeko.

Orainarte esandakoz danboliña moldaturik gelditzen da ixikitzeo uztaitxo soilki dagokiolarik. Ortarako zortzi milimetro alde-alde dun ziriaz edota bi zentimetro zabal eta lau milimetro lodidun uztaiatz bailatzen da, ertz eskuairatuak danboliñaren ardatza bilbatzen dutelarik.

Ziri erdialdean bi eskuaira ateratzen zaizkio, batetik bestera sei zentimetroko tartea utziaz, eta oietatik danboliña lagatzetik zintzilikatzen delarik.

«Danboliñari itzul-iraulka
bakan asten dira aurrenik;
gordin-soiñua moteldu-ala
eragiñez usugorik.
Arbaztak bildu, arbaztak eman,
ez utzi galda atertzetik;
txigor-soiñua entzun danetik
eskuak ez du pakerik».

«Tiroek ere bana-banaka
ematen dute gaztigu,
aurrena bakan eizeko gisan,
gero gerra-antzeru usu.
Oriek oso isil dirala
gaztaiñak dira xigortu.
Ataka zabal, erreka diran
noiz nai ditezke aztertu»¹¹.

Sutegia oztutzeak lantegiaren erabat gelditzea ta ixtea adierazten du. Langintzaren eskutatzea, alegia. Orrelakorik gerta ez zekion, Berastegiko errementariak eskakizun oek egin oi zituen, ondorengo egunetik-egunekoan dakuskegunez:

«Izenpetzen duen Joxe Yeregi Etxeberria lanbidez errementariak eta Berastegin bizi denak, Zuri Jaun orri, itzalkiro adierazten dizu:

Sutegirako bost milla kilo ikatzaren bearrean arkitzen naizelarik,

Eskatzen dizut agindu dezazula esan dizudan ainbat eman dezaidaten, nik eskura al dezadan.

Zure biotzberak esker ori ukatuko ez didalakoan, Jainkoak urte askotan gorde zaitzala bizirik opa dizut.

Berastegin 1943-garrengo otsaillak 10.
Gipuzkoako Errekinen Ordezkari Jauna.»

«Berastegin 1946-gngo. Ilbeltzak 25.
Meatz Buruzagitza.
Donostia.

Ene Jaun oiek: Gutun onen-bidez eskatzen dizuet zuen onginaia ezaguturik, eskura dezaizkidazutela sutegirako lau milla kilo ikatz, une ontan sugairik batere gabe arkitzen naizen-ezkero nere errementari lantegian.

Eskabide oni baiezkoa emango diozutela uste izanik, zuen aginduetara gelditzen naiz (...) Joxe Yeregi. Azpimarraturik».

11. Nikolas Ormaetxea «Orixe»: «Euskaldunak Poema eta Olerki Guziak-Poema Los Vascos y Poesías Completas», 91 orr. («Añamendi» argitaletxea).

Zurlangintza

ETXEBERRIA SENDIA, AROTZ-JATORRIA

Yeregiren sutegian buruturiko suarotz-lanei arretaz begiratzuz, oartarazitzen nizuten, gurdi-kurpilgintzak ongi aski nabarmentzen zuela arotzaren trebetasuna. Eta orain auxe gaiñeratu nai nuke, alegia, Nafarroarekin mugakide dan erri ontan, eginkizun au egoki ta eraz bete izan duela Etxeberria sendiak, denboraldi luzez.

Famili ontako leen arotza, nik dakidanez, Martin Joxe Etxeberria Garaikoetxea izan zen. 1824-garren urtean jaio zan Berastegiko «Juangoenea» etxean, eta bertan eduki zuan bere lantegia 1909-an il zen arteraiño, eta ortxe izandu zan ikertzaille ta folklore-jakitun zan Resurreccion Maria Azkue sonatua.

Martin Joxe Etxeberriaren emazte Nikolasa Antonia Ustoa bertsoaritzan iaioa omen zan. Emezortzi urte zitun tipus gaitzaren ondoren, sendalariak, oea utzi ta, asti-eramangarri musean jokatzeko esan zionean. Ortarako dirurik etzeukala erantzunik, eta, osagilleak, bere burua joka zezala adierazi, Nikolasak bertso au bota omen zion:

«Emezortzi urtetan txanpon truke jarri
traza txarra ematen diot kontu orri;
eskerrik asko diot mediku jaunari,
tratalari onen bat ba-degu berori».

Burdiñolako arotz-jakituna

Leitzan 1860-an egiñiko Ibero burniolako salgai ta tresneriaren zerrendan, ikasi det, Jose Martin Etxeberria agiri dala arotz-ikastun bezela:

«En la villa de Goizueta a veinte y ocho de Junio de mil ochocientos y sesenta, ante mí el infrascrito escribano y testigos al final nombrados es presente don Antonio María Minondo y Huarte, domiciliado en San Sebastián, dueño de las Ferrerías de Ibero sitas en la jurisdicción de Leiza, y dice que como consta de la escritura que se otorgó en dicha Ciudad de San Sebastián el día veinte y

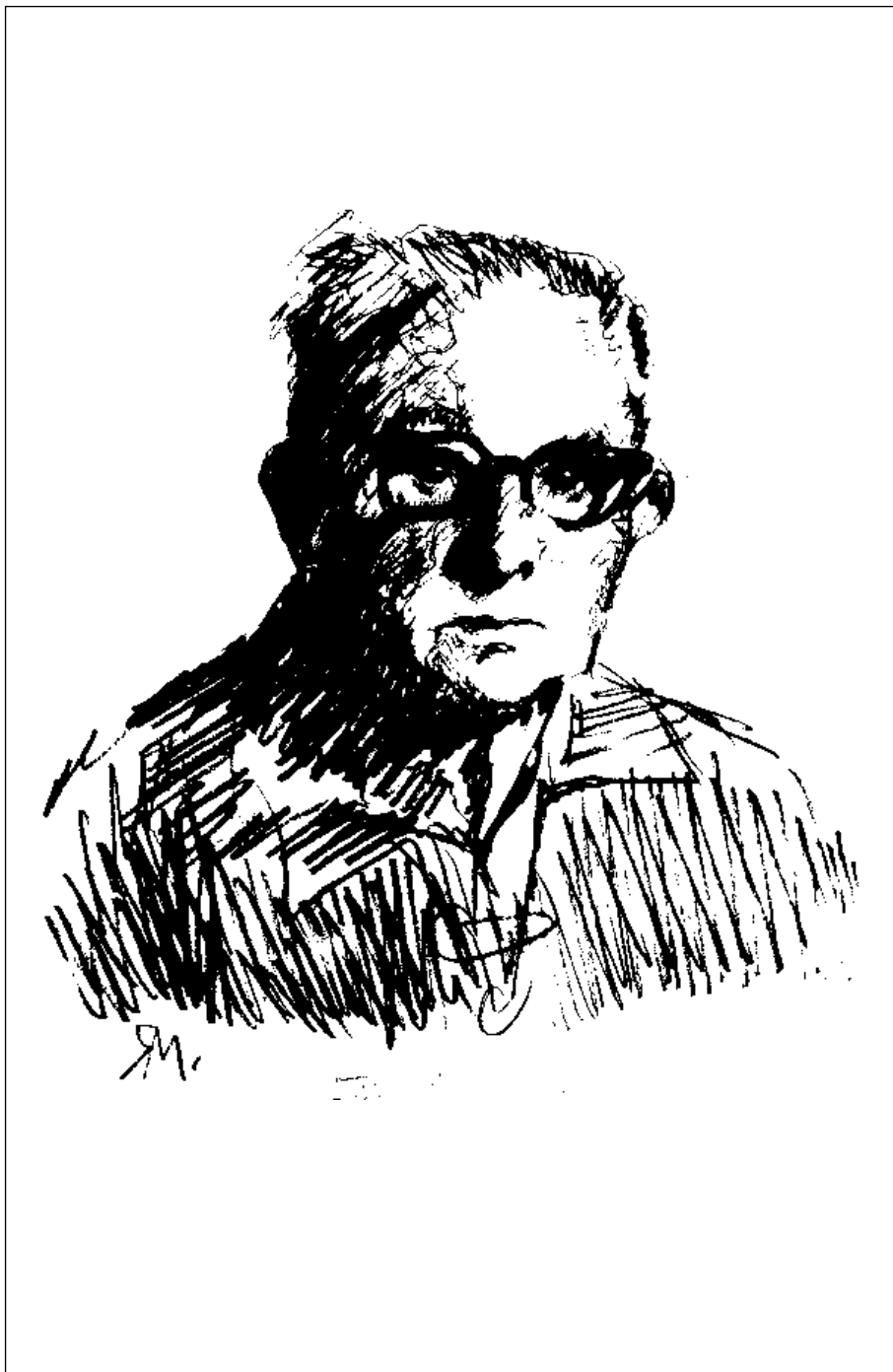

Felix Echeverria. Rafael Munoaren marrazkia

uno de Enero de mil ochocientos cincuenta y siete ante el Escribano Dn. Manuel de Alzate, dio a Dn. José Manuel Echaniz vecino de Tolosa en arriendo las espresadas Ferrerías por tiempo de cinco años contados desde el día veinte y nueve de Setiembre del mismo año de mil ochocientos cincuenta y siete, al veinte y nueve de Setiembre del año próximo de mil ochocientos sesenta y uno; y que en consecuencia como se acostumbra, al espresado Sr. Echaniz vajo inventario formalizado por testimonio del infraescrito escno. en diez y seis de Setiembre del mismo año de mil ochocientos cincuenta y siete, le hizo entrega de los efectos y herramientas de las espresadas Ferrerías especificadas en dcho. inventario (...), y a calidad de devolver a la conclusión del arrendamiento. Que a pesar de que éste no se finalizaba hasta el veinte y nueve de Setiembre del año próximo, el mismo Sr. Echaniz le propuso al compareciente Sr. Minondo que por los inconvenientes que tiene para andar de Ybero a Tolosa, deseaba rescindir el arrendamiento y hacer la entrega de las Ferrerías antes del mes de Setiembre del presente año (...).

En la Herrería de Ybero jurisdicción de la Villa de Leiza a diez y ocho de Julio de mil ochocientos y sesenta: ante mí el infrascrito escno. y testigos al final nombrados, son presentes de la una parte (...).

Piezas que se hallan en la Ferrería mayor (...). Piezas no servibles (...). Fragua de la Herrería mayor (...). Piezas del Martinete (...). Moldes (...). Pesas (...). Piezas no servibles en el Martinete (...). Piezas comunes a las Herrerías mayor y menor (...). Fragua del Martinete (...). Usos (...). Fuelles (...). Toberas (...). Medidas de carbón y pesas de la ragua (...). Tasación de las piezas de la Herrería mayor (...).

Etxeberria arotz auen ardurapean egon zan, beroiei zegokien lanbide-arazoan, gipuzkoar uri Ibarrako «Azkue la nueva», edo, «Pertz-Ola», 1934 urtean itxi zen arte.

Felix Etxeberriak esanda jakin dut, lantegi artan tajaturiko azken ardatz-aundie pago-zurezkoa izan zela. Orexatik karriatzea Lazaro Atxukarro berastegitar itzaiak egin omen zuen. Txistulari ere bera zan, berezitasun nabarmenaz gaiñera, txistua eskubiaz zerabillega, alegia.

1917-an «Azkue la nueva» edo «Pertzolan», ardatz txikia tresnatu zuten. Aritz-zurezkoa zan bera, eta beste olaren baten ere erabilia bera.

Etxaldeko eskulangitzan, Martin Joxe Etxeberriari bere seme Joxe, Pio ta Sebastianek jarraitu zioten, naizta azken bi oek noizbeinka bakarrik ari, nekazari lanekin txandatu, alegia.

Joxe Etxeberria Ustoa, Berastegin jaio zan 1859 urtean, eta 1944 urtean il zan arte, bere bizitza osoa arotz-langitzan eman zuen. Bere aitaren ondoan jardun zun lanean, baiña baita Donostiko lantegian ere eta Bilbon beste batean, erriberako arotz bezala.

Joxe Etxeberriak amairu seme-alaba izan zituen. Bederatzi mutill eta oietatik Luzio, Felix, Bernardo ta Migel zurgintzan aritu ziran.

1926-an, «Juangoenea» lantegia «Orejaeneara» aldatu zuten. Aroztegiaren ardura Felix Etxeberriak izan zuen, 1895-eko urriaren 12-an jaioa «Juangoenea» baserrian, 1980-ko maiatzaren 28-an Felix Etxeberria il zan «Orejaenean».

Berastegiko aroztegiak jakiñerazi dizuedana, Felix Etxeberria Garziarena adiskide gogoratuarengan ezurmamiturik dago, noski. Nik ikerketa lan au burutze garaian, berori zan bere jatorriko eskulangillerik zaarrena. Onela, orrelakoetan oiturazko dudan lege jakiñari zintzoki jarraitu diot, nere elburua-
rekiko geienetan beintzat guztiz onuragarri gertatu zaidana. Arotz jende oen giza-ingurua zeatzago eman nairik ordea, len aipatuei Demetrio Etxeberriaren izena geitu nai nioke, bereartekoentzat Demetrio Sutegiko. Eskulangille au Felix Etxeberriaren lengusua zan eta Berastegin bizi da. Juan Sebastian Etxeberriaren semea da, au da, «Joan Txestin Sutegikoa».

Izen ori, bizi-lekutik artua, noski.

Felix Etxeberriaren aroztegia iraupen onean ezagutu det nik. Leku laburra, solairu laukizuzenduna eta an da emen banaturik lantegi oietako alki berezia bere ertsgailluekin –bata zearkakoa eta bestea zutikakoa– eta arasa batzuk lantresna ugariz ornituak, jardunaren arian garrantzitsuenak bere garaian aipatuko ditugunak.

Lantegi ontan dakust berebat txirrika bat iraurrek eta satola, beroiei dagokien asterolaldia emango diegunak. Aroztegi au berealdiko bearkizunei begiratzu tajaturikoa da eta beragaitik gure atzokoaren gogorazle gertatzen zaigu, itzulkaitez den bizikera baten orotarazle, alegia.

Etxetiar lankizun onen bidez gauza asko zertzen ziran. Arotzlan-nagusiak deitu genezaiokegunetatik asi, etxegintzakoek adibidez, eta beste etxe-erabilkuntzarako tresnagintzaraiño, suilla naiz zapigarbiketarako *lixu-ontzie*, lanabesak aaztu gabe, eta oien artean zama-karriorako baserri-buruzpidearekin zerikusi duten lera ta gurdia batikbat.

Gurdi motza

Felix Etxeberriak tresnaturiko gurdiak bi neurritakoak ziran bereziki. Gurdi motza zeritzana, trunko-iltzegintzaz eta kate motzaren moldaketaz aritzean aipatutakoa.

Gurdi onen kurtetxea –beste deitura askoren artean urka-motza izenekoa¹² ta bur-saldixe¹³–, gauregun erabiltzen ez dena, larogeitamabi zen-

12. Julio Caro Baroja: «Un estudio de tecnología rural». «Cuadernos de etnología y etnografía de Navarra». –Leendabiziko urtea– 2 en zenbakia–1969–, 226 orr.

13. Juan Garmendia Larrañaga: «Apuntes etnográficos del Valle de Aramayona–Aperos de labranza/Lanabesak», 57-63 orr. (Gasteizko Aurrezki Kutxa Municipal. «Sancho el Sabio» Jakintz Egintza, 1978 urt.)

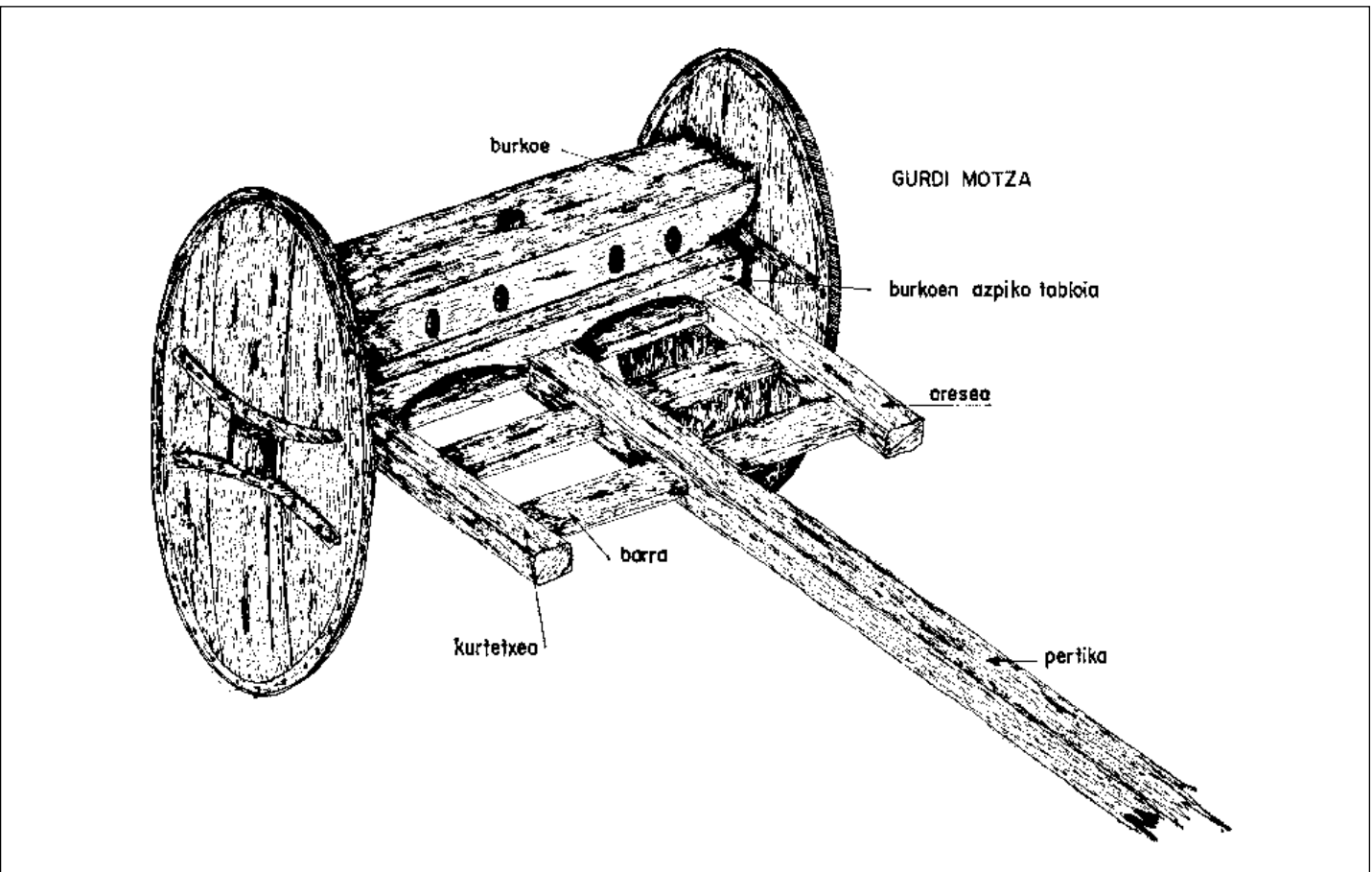

timetroko zabaleroa du eta alboko areseak larogeitamar. Erdialdearen lodiera amar zentimetro ta zazpikoa eta ertzetan bost terdi ta zazpikoa soilki.

Kurtetxe onek iru zear-abe edo barra daramazki; aurreko biak amalau zentimetroz elkarbanaturik, eta atzekoa erdialdetik ogeitairura, irurak arese-tatik zentimetro terdi ertenagoak. Barrak amar zentimetro zabal dituzte ta ogeitairu milimetro lodi; ertzetan lodiera bera, baiña zabaleroa zazpi zentime-trotara laburtzen delarik.

Aganausi edo pertikak iru metro ta berrogeitamabost zentimetro daduzka. Lodierarik aundienean amaika ta amaika zentimetro kurtetxe aldean, bere muturraren erdiz-erdikoak zortzi zentimetro dituelarik. Gurdi motzaren pertikak kabilla bi ditu –bata, aurrekoa abere-erasgarri, eta bestea berriz lotzeko– eta zuloa burko birakalariaren ardatzarentzat almoidaazpiko tabloian kokaturikoa. Tabla onek larogeita amabi zentimetro zabal ditu ta ogeitamairu luze. Lenengo barratik erasten da, aresen ertzetik sei zentime-trotara, lau iltzebiur igarokorrez beroiei loturik (bi ta bi).

Burkoa, esan bezala, birakalaria dena, larogeitamazazpi zentimetroko zabalera du garaikaldean, beste aldean, azpian alegia, irurogeitamasei ditue-larik.

Amabi zentimetroko lodiera izanik ere, burkoaren parean amabostekoa da.

Burko edo delako onek lau zulo daramatzi katemotzarentzat eta erdian ba-du burnizko ardatza zurabea eta baita pertika ere alderen-alde zearkatzen duena.

Yeregitarren sutegiaz aritzean esana dudan bezala, gurdi motza enbor-karriaketarako asmakizun egokia izan dala, bide biurretan bereziki. Enbor bakoitzak trunko-iltze bat baiño geigo zeramatzin eta katemotzen-bidez, burkoa-ren zuloetatik zetozenakin, alegia, zama bear bezela sendoturik gelditzen zan.

Gurdie

Gure basoerrietako gurdiek neurri jakiñekoak izan oi ditu. Zearabe edo areseak bi metro ta ogeitamar zentimetrotik bi metro ta ogeitamabost-eraiño. Erdialdean lodiera amar zentimetro ta zortzi, ertzetan zazpiterdi ta bost-terdi-tara gutxituaz. Gurdi onen aresak zazpi zurabe edo barraz elkaturik dijoaz zaz-pitik bederatzi zentimetrotaraiño zabal eta ogeitabi milimetro lodi erdigunean. Kurtetxetik kanpora gelditzen diran ertzak bost-sei zentimetro zabal dira.

Pertikak bost metrotik bost terdirako luzera du. Bere lodienean amar ta amar zentimetro, erdigunean, alegia. Neurri oek atzekaldeko erdialdean bederatzi ta amar zentimetrokoak dira eta aurreko muturrean zazpi-zortzi alderik-aldekoa. Ertz ontatik amar-amabi zentimetrotara ba-ditu, zearka, bi kabilla borobill burdiñezko naiz zurezko.

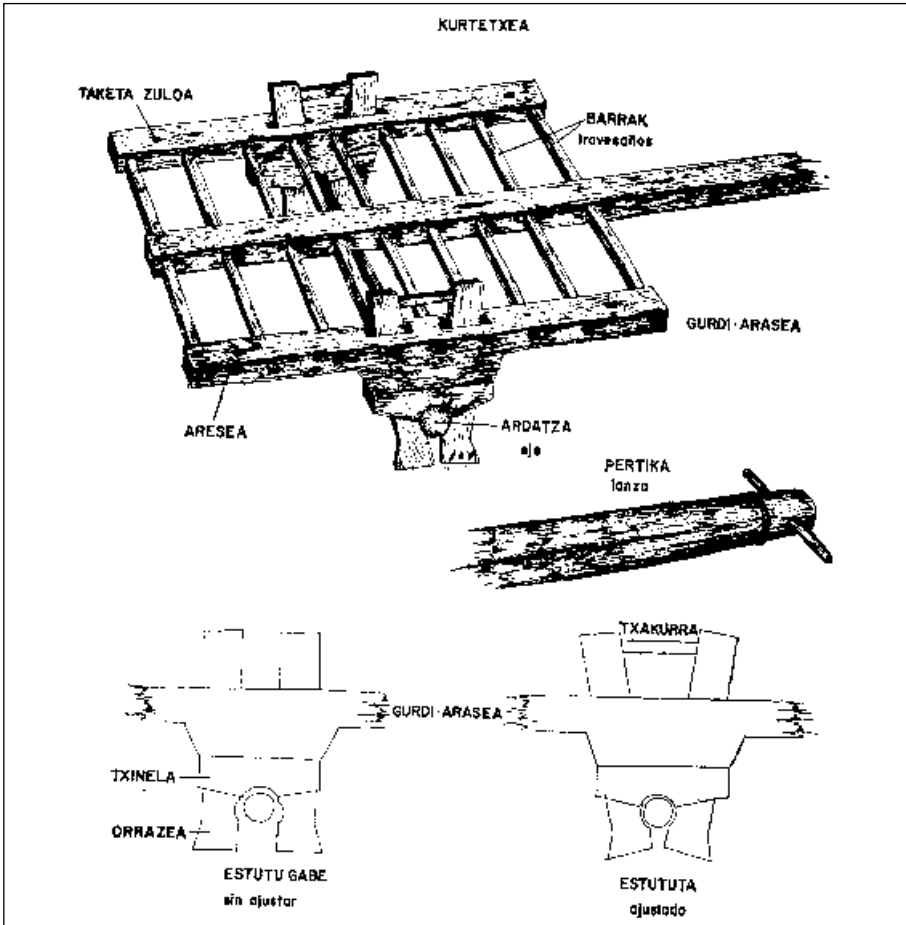

Makil edo ezpata bi daramatzi zuzenak eta kurtetxearen aurrekalde ta atzekaldean finkaturik. Ezpata izenekoek amalau zulo dituzte, zentimetro terdi erdiz-erdi dutenak eta legaiñekoa deritzan agaiz artekaturik molda ditezke.

Aresa bakoitzak bi taketa-zulo ditu eta beroietan kokatzen dira taketak larogei zentimetrotik metro bateko goibean, zama berezien karriotarako. Aurreko taketak eta berebat atzekoak erdigunean batzen dira ta sendotzen, *neka biurre* deituriko olen bidez.

Gurdi-ardatza pago-zurezkoa da, naizta Berastegiko arotztegian iñoiz lizarra ta baita artea ere erabilliak izan noiz edo beiñ. Metro ta ogeitamar zentimetroko luzeraz, oietatik bost edo sei kurpilletik kanpo irtetzen dira. Arestian oartarazi det kurpill-zuloa andiagoa dela –bi milimetroz– barrukaldetik kanpokaldetik baiño.

Ardatzari ardatz-zuloaren neurrira ziria ateratzen zioten. Neurri oek bear bezela egokiaraziaz, ardatza zearabe baten gain zutik jarri, eta ordun, kurpill ertzetatik ardatzeraiñoiko agai batez, zuzen finkaturik zegoen ala ez ziur jakiten zuten. Eginkizun au burutuz-gero, kurpilla atera ta lan bera bestearekin berritzen zuten.

Bigarren kurpill au zuzenki gogorturik uzten zuten ardatzean sartzen ziran eta tope zegiten lau azpi-iltzen. Arotzak beste kurpilla sartuko zuen eta zuzen egokiturik utziko, ikusi dugunez.

Ardatzaren lodigunerik larriena, kurpill barrenaldetik sei bat zentimetrotara, amar zentimetrokoa da.

Kurpillgintzaz, gurdi motz naiz arruntekoak, naiko luzatu naiz beroien burnizatzea dela ta, beraz ez nijoa orain lengoa berritzera.

Zearkako egur bakoitzaren azpian, au da, aresean, zurezko puxka bat dijoa erdibiribilean ebakia, txinela deitua, beste zenbait erritan, Ezkion adibidez, astua deritzana.

Aresa biak eta txinelak biña zulo daramazkite. Oietatik dijoaz orrazeak, erdibiribilezko ebakiduratik txinelakin batera ardatzari lotzen zaizkielarik.

Ardatz onen finkatze sendoagoo lortzearren, orrazeen garaikaldetik zurezko puxka edo txakurra sartzen zioten, sugatz-moduan jokatzen zuena. Beraz, garaikaldetik banaturik edo irikita eukiaz, bestaldetik itxirik eta estuturik gertatzen ziren. Iñoiz, txakurra orde, zirik jartzen zizkioten, aresearen zulo banatan bat.

Ur-suilla ta zapi-egosteko kuela

Herrada edo urketarako suillak, iru suille-burnialdi ditu. Suilla basagaztaiñ zurezkoa da eta legorrean landurikoa. Garaikaldeko upel-uztaia aotik zentrimetro batera gelditzen da, bestea berriz, erdikoa, eta irugarrena ondotik bi zentimetro terdira. Ontzi onen agoak ogeitalau zentimetroko erdiz-erdikoa du, ogeitamabi goruntz eta beste ainbeste ondoko kaizua.

Felix Etxeberriak antolaturiko zapi-egosteko kuela edo *lixu-ontzie* prantze-piñuzkoa zan, lau kuela-burniz sendotua. Oietako batek ondo inguratzen zuen, birek gerrialdea eta besteak agoaldeari eusten ziolarik.

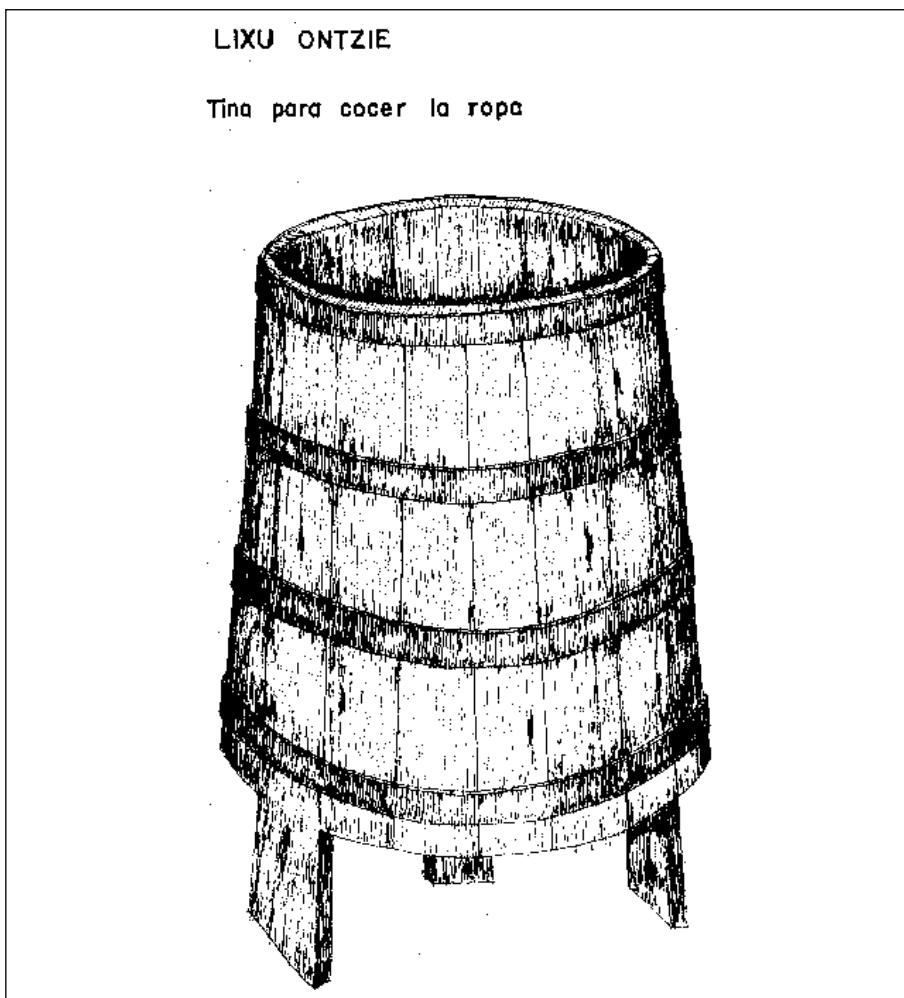

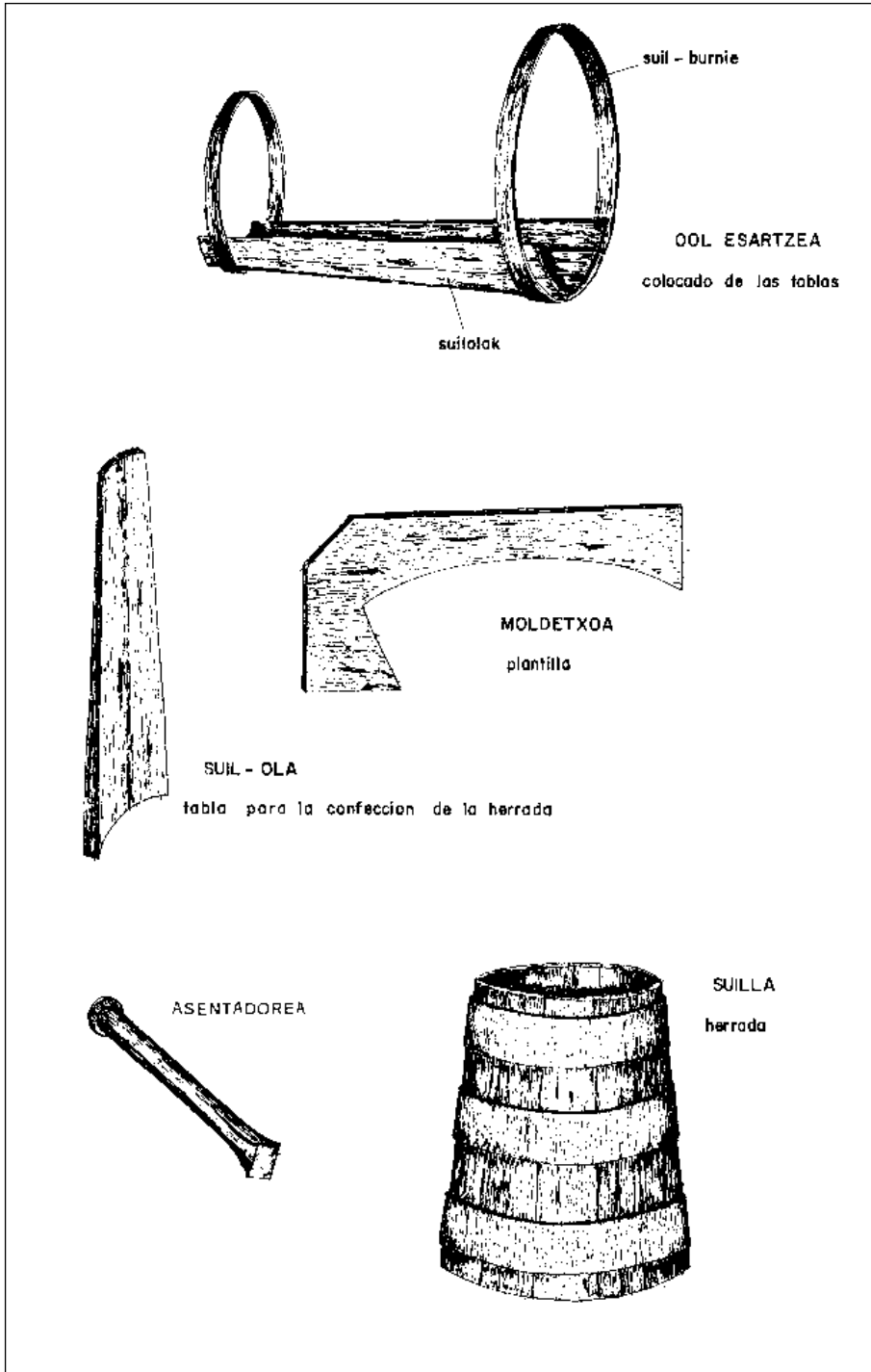

Kuela ondoak bi zulo zeuzkan, eta beroietan zapi-zerrenda bat ezartzen zioten, orrela, ur-ixuria geldiro-geldiro azpikaldean jarritako beste ontzi baten jasotzen zuelarik.

Lixu ontzi oetan arropa-egosteko erabili izan diran zenbait eratatik bat aztertuko degu, Berastegin eta beste urietan ere ezaguna.

Kuela ondoan txotxak ipintzen ziran eta beroien gaiñean zapiak zabal-tzen, ontzi ondo jo gabe gelditzen zirelarik. Erropa ori zurigarbitzeko astontzia zeritzan surtako autsez zabaldutako arpillera garbi-garbiz estaltzen zan. Autsaren gaiñetik ur epela ixurtzen zan, eta ondoren beroagoa. Onela jarraitzen zuten beroa ontzi ondoraño iritxi arte.

Kuela ondoko zuloetatik zerion urari *lixu-errea* zeritzaion eta zapi-garbigeta bukatzean, *lixua egosia dago*, zioten. Olakotan, bigaramonean astontzie bere surtako autsarekin jasotzen zan eta berebat zegiten zapikiekin ere, iturri baten bustiaraziz naiz errekan, ortarako gerturik zegoen latsarri gaiñean joaz¹⁴.

Suillagintzarako erabiltzen diran tresneritik auek aita nitzake: kutxillak eta zepillu zuzen eta borobillak; marruza –loturaguneak ateratzeko eta zanpa-gailluari egokiturik eta erreminta arruntez zearo bestera darabiltena, au da ortzaz gora–; aitzur txikia, kokatua ta zuzena; ebakidura lortzeko tresna, *kardera ateratzekoa* –ortarako naitaezkoa– eta olei elkargunea aterazitzeke mol-detxoa.

Kuela edo lixu-ontzie moldatzeko erabiltzen zan tresna, herrada edo suillarentzakoa bezelakoxea zan. Ez da alperrikako lana izango noski, lixu-ontziaren neurriak eta suillarenak etzirala beti berdiñak izaten jakiñaraztea; zein etxetarako egiñak, berorren bearretara egokituak izan bear. Sendi ugari batek zerabilkina, ontzi zabalagoa eskatzen zuen beste bi edo iru lagunenean bear-kizunek naitaezko zutena baiño.

Suilla tajutzeko eta berebat tina edo lixu-ontzie, arotzak lendabizi suillo-lak atontzen zituen eta kuelolak, kanpokalderuntz konkordun eta bestalde-runtz sakon. Eginkizun au burutuz-gero, arotz-mai gaiñean, agoaldeko eta ondoaldeko ontzi-uztaiak lagatzen zitun, elkarren artean bear zan tokia utzi-rik. Gero, len esandako olekin, zegokien lekuan ezartzeko gertu zeuzkenakin alegia, uztaiak elkarlotzeari ekiten zion bira osoa osatu arte. Jarraian suillo-lak eta kuelolak ebakitzen ziran ondoko uztaitik bi zentimetro terdira, ondo izango zenaren geigarri aldean.

Bereala zepillu borobillez baliatuz ola meetuak biribillgunean egokitzeko bear zuten eran uzten zitun. Azken eginkizun au bukatu-rik, ondoko uztaiaren aldean, olei *kardera* edo oska zegioten, *kardera* ateratzeko zepilluaz.

14. Eginkizun auen batzuetaz ikus nere «*De Etnografía Vasca (Cuatro ensayos): El Caserío. Ritos fúnebres. Galera del boyero. Las herrerías*», 19-22 orr. (Gipuzkoako Aurrezki Kutxa Probintziala. «Documento» Bilduma, 1976 en urtea).

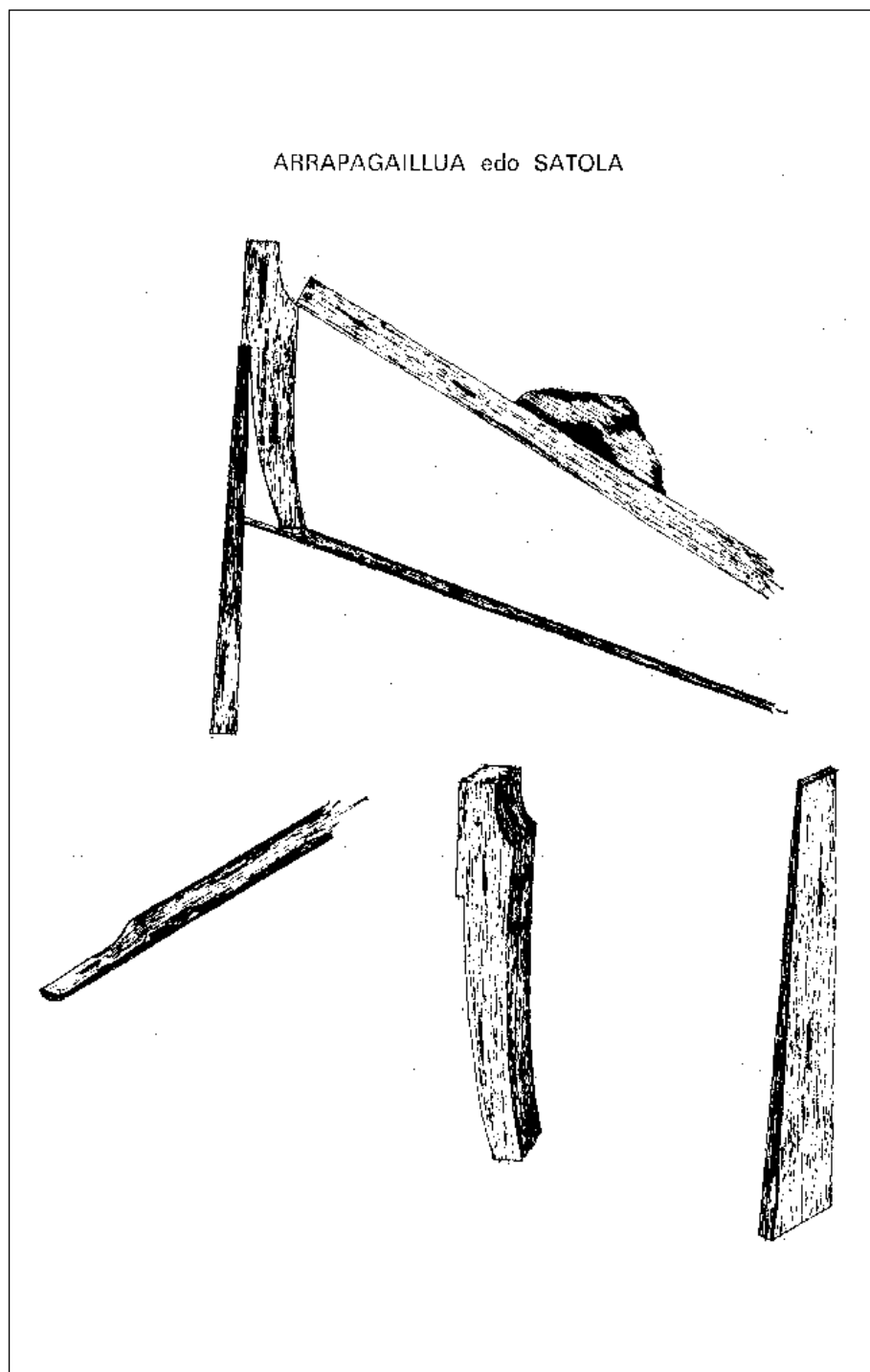

Arotz-konpasez, oska sei atal berdiñetan banaturik eta oboa markatuz, ebakidura orren neurriak artzen ziran eta beroien arabera ondoa moldatzen zan. Ondo onek, ol bat edo bi zeramazkin, suillean gatzaiñezkoak eta lixu-ontzien prantzepiñuzkoak, arestian esan genizunez. Ertza karderaren neurritara urritzen zuten. Ondoa jartzeko, ontzia buruzbera jarri ta ondoko uztai pixka bat lasaitzen zuten. Jarraian, kuela edo ursuilla –ondoa emandakoa– zutitzen zuten eta kuelolak naiz suillolak tinkotzen ziran, goiko ta beko edota ondoko uztaiak estutuaz. Felix Etxeberriak ba-zuen eginkizun ortarako *asentadorea* zeritzan burniki bat, mailluz jotzen zuena. Azkenik, erdialdeko uztai bere lekuan ezarri ta delako asentadorearen-bidez egokitzen zuan.

Ontzi-uztaiak nai bezelako neurritan atondurik, burdindendan eskuratzen ziran. Direla irurogeitamar urte, suil bategatik arotzak zazpi errealetik bi peze-tara eskatzen zituen, eta erdi-neurriko lixu-ontziarengatik zazpi pezeta.

Arrapagaillua edo satola

Berastegiko ola ontan pixti-ortzikariek arrapatu ta iltzeko baserritar asma-kizun bat ikusi dut. Berorrek satola du izena eta burni-ziri makur bat eta elkar-gainduriko bi egurkiz osatzen da. Burdinziria bi atal oien elkargunean finkatzen da, ertz batetik iru-bat zentimetrotara dadukan ebakidura baten, eta bealdean jangaia katiatzen. Zolan kokaturik eta aipatutako bi atalen gaiñean ol bat ipitzen zan eta bere gaiñetik zerbait aztuna zegokion zanpa-lana bete zezan. Jangaia ikuitzean, burniziria erortzen zan eta beretzat zamadun ola ere.

Iraurrek

Tresna au bi ol edo makillez osatzen da, bakoitza metro terdi luzekoak, muturretan amabi-amalau zentimetroko lokarriz lotuak. Gal-buruek jotzeko, babak aletzeko eta artillea astintzeko zerabilten.

Beronen erabilkuntzarako, esku batez makil bat artzen zuten, kakotua ta metua izan zitekeana, eta bestearekin jo, gorostimakillakin maizenik. Ol oek eta lokarriak iraurrek izenez ezagutzen ziran.

Aiñ asmakiñ ximplea izanik, ia etxeorotan berau tajutzen dute. Orrela beraz, arotztegi ontako iraurrek eskulangillearenean soilki zerabiltzkiten.

Entzun al izan dudanez, iraurren erabiltzea etzan eginkizun oietarako bakarrik izaten. Beiñola, berastegitar baten basetxe atadian kanpotar batekin eztabaida sortu zan. Itxuraz gauzak etziran itz-utsetan gelditu eta baserritarra iraurrez baliatu zan arrotzari erasotzeko bere burua aldeztu nairik, eta orduan kanpotarrak ala omen zion: «zer da au!, gizona an auzkaldean eta makilla emen...».

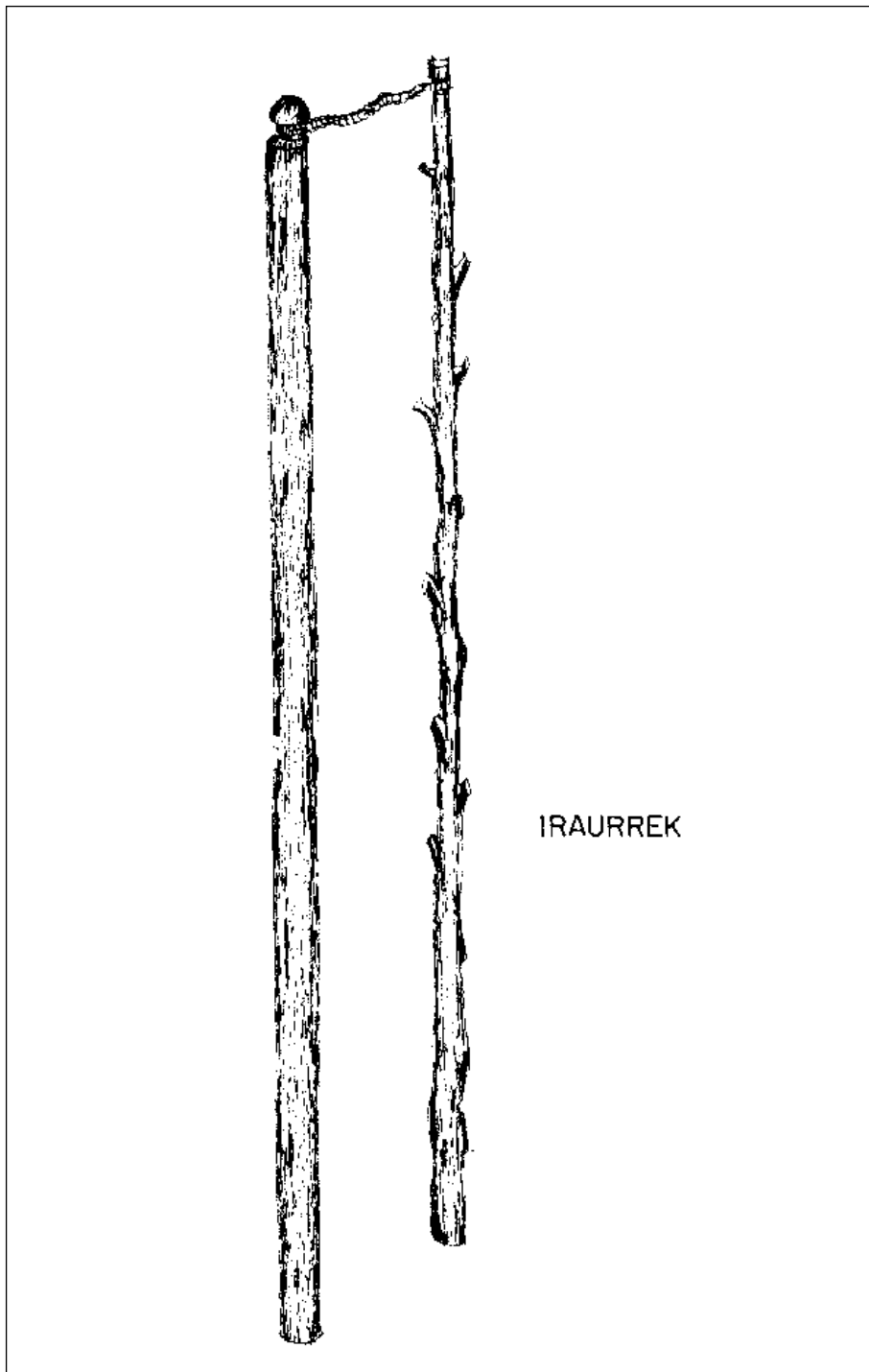

Pegakie

Aroztegi urtetsu ontan beste zerbait ere begiz jo nuen; zurezko pala edo pegakie deritzaiona, alegia, lurretik elurra kentzeko eta batikbat, arbie biltzeko erabilia.

Pegakie osatzen duten olak ogeitabederatzi-ogeitamar zentimetro ditu eta amalau sakon, da bere kirtena metro batekoa da. Pegakie deitura belaiki edo pelaki da (erdian kirtenadun ola txikia, zakarrak, kondarrak eta abar biltzeko) eta peraikia (nekazari ta ikazkiñen makil luzea, ol batez azkenburuturik), Azkuek bere Euskal-Gaztel-Prantzerazko Iztegian jasotako itzak, Zaldue don, alea jasotzeko ta pillatzeko darabilten pelaiki itza artu zuen bezala.

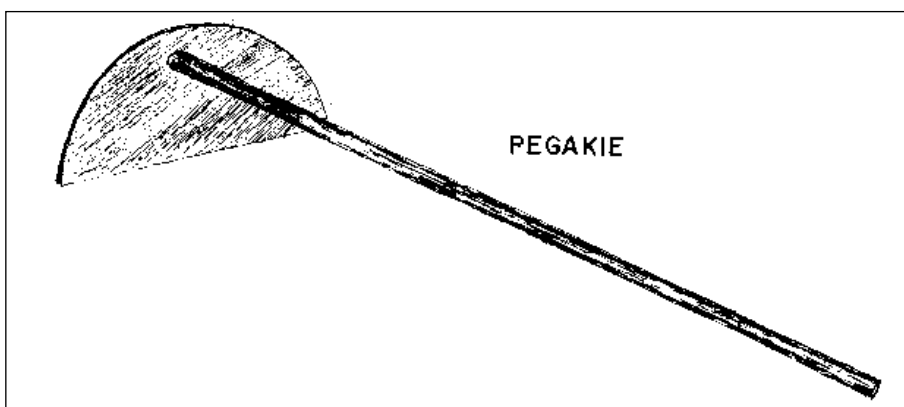

NEKAZARI LANABESEI BURUZ JARDUNKIZUN LABUR BATZUK

Erromatarren garaian nekazaritzaren aurrerapenak, lanabes berrien erabilkuntza ekarri zuen berekin. Lurlangitza azi ta zabaltzearekin, gizona, tresneri egokiago ta obeagoz baliatzen da berari dagozkion lanetarako, lurlantze zeregiñetan aurrerakada aundia gertatzen zaiolarik. DUBY idazleak oartarazten duenez ordea, Karlomagnoaren arotik asita nabarmentzen asten da bereziki mendebaleko lurgitzarekiko kondaira. Zortzireungarren aurreko idaztuneak urriak dira eta aldakuntz joan-ariaren ekiñaldiek zeazteko eskasak noski, aundizka egin nai izanik ere. Auxe bereiziko dut, alegia, izan diran errilantzealdietatik larrekoena Erdiarokoa izan dala. Erdiari Garaikoan, nekazaria ta eskulangillea bat eta bera ziran. Basetxe bakoitza eraberean ola ere bazan.

Aitzurra erabiltzea goldea baiño aurretiagokoa da. Goldearekin lenengoz abereaz baliatzen da gizona nekazari-lanetarako, eta ori baserriaren buruzpiderako gertakizunik baliotsuenetakoa izan da, noski. Aintxiñako golde zarra makil makur bat besterik etzala abereari erantsia susmagarri da.

Lynn Whitek diosku, ta ederki asko gaiñera, lurak banatzeko arau-gaia etzala sendi bakoitzaren bearra, lurlanketarako zedukan indarra baizik. «Ezin bururatu aldaketa funtseskoagorik gizona ta lurraren arteko jokaeran: leen batean, gizakia naturaren atala zan; orain berriz berorren ustiatzaille»¹⁵.

Esan diteke noski gezur aundirik gabe, lurlangitzarako lanabesak nekazaritza baiño leenagokoak dirala. Igitaia aseran sastraka ebateko zan. Mesopotamian bustiñegosiz egiñak ziran eta Europan bere erarik aintxiñakoenak adarrezko kirtena zuen, suarizko ortzak elkargainka ezartzeko koxkaz ornia¹⁶.

Lenengo lur-lanabesak zurezkoak ziran, gero batzuk, pixkabanaka burnizatuz joan ba-ziran ere edota zearo burdinabes biurtu.

Marmoutierko abatatxe batek 1180-garrenean baso baten etekin-goza-mena eskuratu zuen beren maixterrak egurgaia atera al zezaten goldeak moldatzeko, eta goldeskuak, eta olesiak jasotzeko. Ba-dakigu ordea, XII-garren gizaldian golde-muturra burniz jantzia zegoela eta baita Metz urian adibidez, golde-nabar oek moldatzea zala errementarien zeregiñik garrantzitsuenetako¹⁷.

Euskal goldea ariña da, dio Chahok, «golde-ortzari eskubitik ezkertera nai dan norabidea ematen zaiolarik, ildoak aixa bira al izateko eran; prantzialdeko lurralde geienetan, ostera, nekazariak aldebateko luraska urratuz-gero, soaroaren beste ertzetik ekin bear ildo berria zulatzeari»¹⁸.

Golda-txikie, Aramaixoko errementari batek tajaturikoa, sei saillez osatua zan: golde-egala –pikoi ta burni–; goldazura; puxka birakaria edo orkillie; ezpatie, eustokia ta agie»¹⁹.

Arrea

Felix Etxeberriaren arotztegian arrea tresnatzen zan, beste izen askoren artean onako oek dituenak: aria ta arria (Tolosa aldean), area ta arrea (Ezkion), arta arie (Aramaixon), rastia (Zalduendon) eta ara xabala (Sunbilla). Lanabes onekin lurra bear bezela gerturik uzten da ereintzarako.

15. Lynn White (h.): Op. aip., 72 orr.

16. T. K. Derry-Trevor I. Williams: «*Historia de la tecnología, I. Desde la Antigüedad hasta 1750*», 77 orr. («Siglo veintiuno de España editores argitaletxea». 1977an gaztelerez argitaratua).

17. Georges Duby: «*Economía rural y vida campesina en el Occidente medieval*», 148-149 orr. («Península» argitaletxea. 1973, bigarren argitaraldia).

18. Joseph Augustín Chaho: «*Viaje a Navarra durante la insurrección de los vascos (1830-1835)*», 38 orr. («Añamendi» Bilduma –110 zenbakia– 1976 urtea).

19. Juan Garmendia Larrañaga: «*Apuntes etnográficos del Valle de Aramayona–Aperos de labranza/Lanabesak*», 218-219 orr.

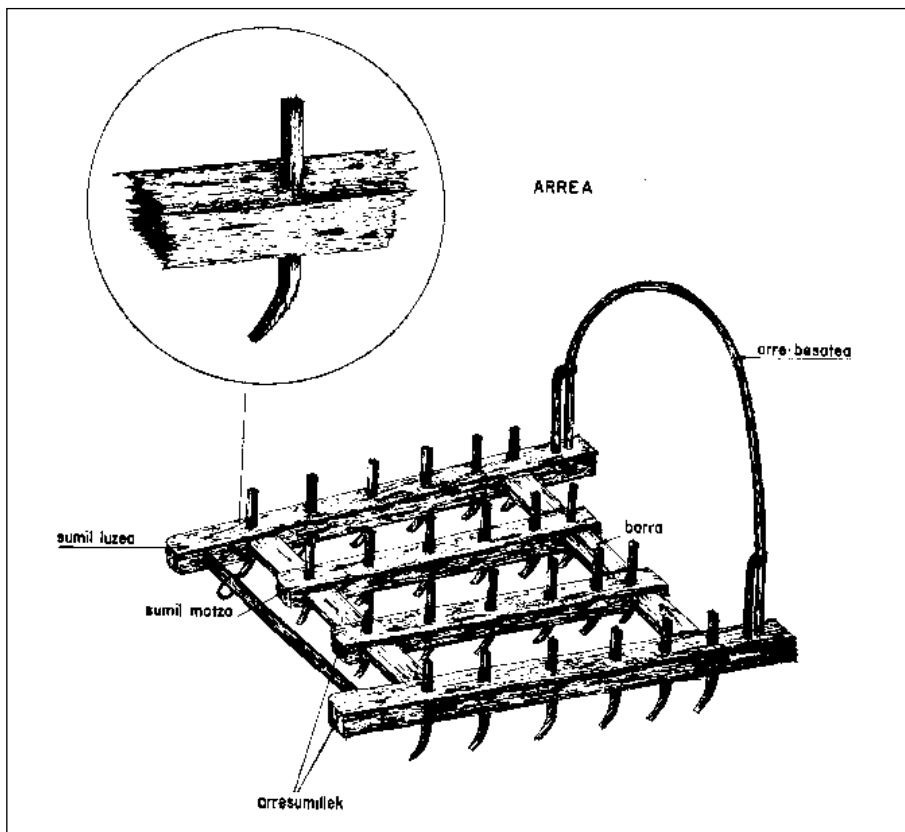

Arrea ortzadun zurezko subilla da. Berastegikoak lau egur luzetaka jarriak edo arresumillek osatzen dute, eta bi zearkako barrak, berrogeitazapi zentimetroz elkarbanaturik.

Albotako sumil luzeak metro bat eta emeretzi zentimetro dituzte. Berorren lau arresumilletan –sumil luzeetan eta sumil motzetan– kokatzen dira ogeitau burnizko ortzak, ogeitabi zentimetro ingurukoak eta azpikaldetik kakotuak.

Aurreko ertzetik bospasei zentimetrotara, kanpokaldeko arresumillek, sumil luzeak edo saietseko sumillek, burdinagai batez gurutzeturik dijoaz, abereei erasteko kateari lotzeko argolla batekin. Bestaldean eldulekua kokatzen da. Eskuleku oni arre-besatea izenez ezagutzen da, eta Tolosan arbesatea ta arresumilla, ta Sunbillan are-kirtena ta Ezkion andallue. Kiputz-erri ontan makera esaten diote burni-agaiari edo anillaren burdiñari.

Arrea moldatzeko, zurezko orkoitxoaz baliatzen zan arotza. Tresnagai oek erabiliko zitun: oltza bat, bear bezela markaturik, barra bi eta ortz-zuloak.

Arrea deituriko lanabesa gauregun gutxi erabiltzen da.

Bostortza edo kostarea

Berastegin kostarea deritzaion lanabesa zazpiortzekoaren kidekoa da, besabea, besagea, burdiñ-area eta burdin-eria. Artoa, arbia eta patata erei-teko batikbat erabiltzen da. Berastegiko kostareak bost ortz ditu eta arrea baiño barrenago sartzen da lurrean.

Lanabes au aritzeko zuretxe bat besterik ez da, araitza, bi egur eta agai nausi edo pertikaz osatua, beroiei ortzak erasten zaizkiolarik. Pertikak bi metro ta ogeitamar zentimetro ditu, eta kanpokaldeko zazpi-bat zentimetro erdiz-erdidun ertzetik amar-amabi zentimetrotara, bi zulo dauzka, kurtereaz ezartzen diran kabillentzat, abereei erantsi aal izateko. Kabillak pertikaren bi aldeetatik bost zentimetro luzeagoak dira, eta erdiz-erdikoa ogeitazazpi-ogei-tazortzi zentimetrokoa da.

Pertikaren bestaldeko ogeitabost-ogeitamar zentimetrotara bi egurki ateratzen zaizkio irurogei-bat zentimetrodunak, eta irekiaz dijoazenak ogeitamareko tartea uzteraiño, lurjorarako lanabesean artoa oraindik koxkorra den artean, eta berrogei, kostarean, lur utsetan lan egiteko tresna ortan.

Egur oen ertzetik amar bat zentimetrotara bi agai zuzen zutitzen dira eskuairan azkenburuturik. Besatek, kostare besatek, deituriko eskulekuak dira, eta baita eskutoki, auntzak edo besabe-akerrak Tolosan.

Ortzak burnizkoak dira. Aurre ertza makotua, eta ogeitabat zentimetroko neurria dute. Berastegin kostarea ortzbikoa da alboetan eta bat erdian, agaluze edo pertikan.

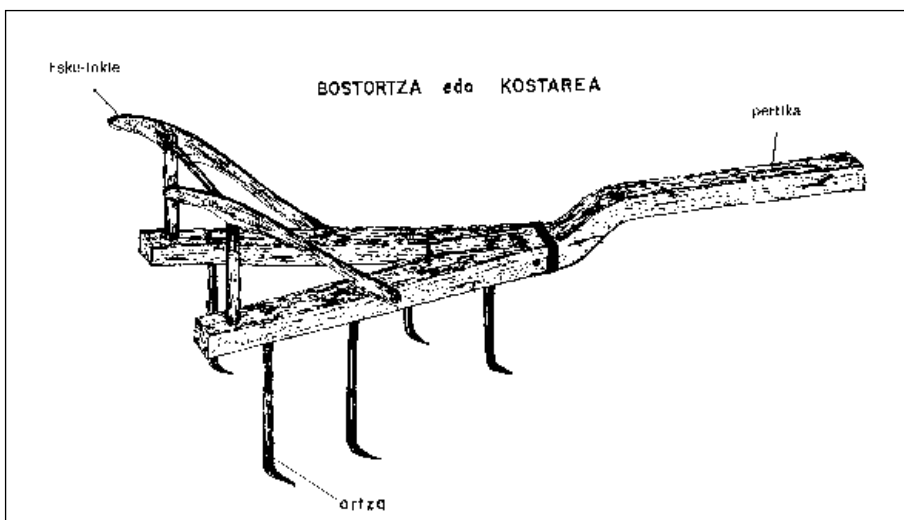

Lanabes onen tresnagintzaera len tramankulu berorretzaz mintzatzean azaldu dudanaren bidekoa da. Orain beraz, tresnamoldagintza ortan darabilzkiten erremintak bakarrik aitatuko ditut: aizkora, trabesa, marruza ta marruxketa, eta baita taratulue ere ta biribirgiñe.

Egurra markatzeko bustinzuria edo greda

Berastegiko olan ebaki bear zan zura markatzeko, azken urteetan ez baiño leenago batean bai, buztinzuri puxkabatez baliatzen ziran, erre ta auts biurtu ondoren urakin nastu ta legortzen utzirik lortzen zutena. Gogortzean *greda* izenez ezagutzen zan. Berarekin lokarri bat loiztatzen zuten, pirrill batek zintzilik zetorrena, beste muturrean berun aztun bat erantsirik.

Lokarriak, pirrillak eta berunak osatzen zuten multxoari *txirrika* zeritzaion.

