

**ESTELAS DE LA PROVINCIA DE  
GUADALAJARA  
(Estudio de un conjunto de  
dieciseis)**

José Ramón López de los Mozos

---

---

Cuadernos de Sección. Antropología-Etnografía 10. (1994) p. 247-270  
ISBN: 8487471-57-9  
Donostia: Eusko Ikaskuntza

## RESUMEN

Desde hace algunos años hemos venido dando a conocer algunas estelas de la provincia de Guadalajara. Ahora ofrecemos un estudio de 16 piezas inéditas. Pretendemos con este trabajo establecer una comparación entre decoraciones, cronologías y tipometrías, especialmente con otras estelas aparecidas en provincias limítrofes como Soria y Zaragoza que consideramos posibles vías de penetración de corrientes quizá procedentes de zonas más al norte peninsular como Navarra y el País Vasco.

Vamos a estudiar a lo largo de la presente comunicación un conjunto de estelas discoideas encontradas en la provincia de Guadalajara: corresponden a puntos geográficos tan dispersos como Abánades; Alarilla; Almiruete (solamente una pieza, puesto que otra desapareció); dos de Aragosa; cinco de Cubillejo del Sitio, de gran interés; Durón; Mohernando; dos de Padilla de Hita, sin decorar; una de Sotoca de Tajo, y una de Villacadima, ya que — aunque aparezcan reflejadas en el mapa que acompañamos— otras han sido ya estudiadas<sup>1</sup> o son de tipo tabular.

## LAS DECORACIONES

De las dieciséis piezas que damos a conocer tan sólo dos no poseen decoración. Quizá sean piezas de taller preparadas para decorar según el gusto de los familiares del fallecido o su profesión. Son las correspondientes a Padilla de Hita, las más toscas. De las restantes conocemos el anverso y el reverso de ocho y por lo tanto seis las que vemos por una de sus caras, ya que, generalmente, están empotradas en muros o vallas como elementos reutilizados para decoración. No podemos decir que prevalezca la cruz patada de brazos convexos, ya que la encontramos, en casi todos los casos, como producida por una cuadrifolia<sup>2</sup>; también aparecen dos griegas y una flordelisada, mientras que entre los motivos vegetales, las estrellas o flores, aparte las ya citadas de cuatro, son de seis y ocho pétalos. Hay también una estrella de seis puntas o hexalfa formada por dos triángulos invertidos, respectivamente, como único motivo geométrico. En la mayoría de las estelas, los puntos origen aparecen perfectamente centrados y claros, excepto en la nº 6 (1 de Cubillejo del Sitio) que aparece muy desplazado. En numerosas ocasiones los motivos decorativos principales están inscritos en un círculo, por lo común doble, de sogueado, taqueado u ovas rehundidas. En dos casos de Aragosa y uno de Mohernando la decoración penetra en el vástago. Las cantodecoraciones son escasas y sencillas: líneas paralelas y en zig-zag.

## LA TIPOMETRIA

Véase el cuadro adjunto. Con él se puede conseguir una visión muy parcial ya que son muchas las medidas que faltan para definir perfectamente la estela. No obstante, y a pesar

de su gran dispersión, así como la poca representatividad de las piezas —dado su número por población— trataremos de ofrecer una media, aunque sea tan sólo de las medidas más numerosas, que nos sea significativa o al menos más próxima a la realidad.

Diámetro vertical: 31,7 cm.  
Diámetro horizontal: 32,5 cm.  
Anchura del cuello: 21,3 cm.  
Grosor: 14,45 cm.

Ahora bien, estas medidas, ya lo indicamos, no deben ser consideradas como exactas dado que en ocasiones son aproximadas al faltar el vástago o una parte de la cabeza, con lo que las medidas podrían variar, aunque escasamente. Por otra parte medimos piezas aisladas, una o dos a lo más por localidad, cuando deberíamos tomar las medidas de colecciones de un mismo punto geográfico. Pondremos un ejemplo: Veamos las cinco estelas de Cubillejo del Sitio y comparemos sus medidas con las alcanzadas para todo el conjunto.

Diámetro vertical: 36,8 cm.  
Diámetro horizontal: 37,8 cm.  
Anchura del cuello: 25,4 cm.  
Grosor: 11,5 cm.

Son sensiblemente mayores en los diámetros y la anchura del cuello, y sensiblemente menores en grosor. Y es que las estelas de Cubillejo forman en sí un grupo homogéneo, diferente a otros grupos como el de Campisábalos, por ejemplo. Claro que al aumentar el número de estelas en estudio las variaciones por error serían menos. Hagamos ahora un estudio del conjunto total:

Para simplificar indicaremos la media entre las medidas de los diámetros, que de esta forma quedan de la siguiente manera:

Diámetro: 32,8 cm.  
Anchura del cuello: 20,5 cm.  
Grosor: 14,45 cm.

(Incluimos las estelas estudiadas anteriormente. Véase nota 1).

Comparemos con otras tipometrías conocidas: País Vasco, Navarra y Soria.

	Diámetro	Anchura
País Vasco	42,67	—
Navarra	37,6	20,74
Soria	30	—
Guadalajara	32,8	20,5 <sup>3</sup>

Si estos datos son válidos podremos concluir, siempre de una manera provisional, que las medidas de las estelas de la provincia de Guadalajara por ahora estudiadas se aproximan más a las sorianas, aunque no están muy alejadas de las navarras. ¿Quiere ello decirnos —con las correspondientes reservas— que es posible establecer cierto paralelismo

entre las estelas de estas tres provincias? Posiblemente nos ayude a ello el estudio de los paralelismos decorativos.

## LOS PARALELISMOS

A lo largo de nuestros anteriores trabajos ya señalamos la semejanza, al menos en algunos aspectos decorativos, entre las estelas de la provincia de Guadalajara y algunas de procedencia vasconavarra, así como otras sorianas. No vamos a volver ahora sobre el tema.

Son numerosísimas las estelas en que aparece inscrita la cruz patada —mal denominada de Malta— y las rosáceas de cuatro, seis y ocho pétalos. También la cruz griega. No obstante veamos algunos paralelismos.

Comparemos la estela de Abánades con la de Ascombeguy que da a conocer Barandiarán<sup>4</sup> especialmente por su distribución de los elementos decorativos dibujados en la cabeza. La cruz flordelisada, en este caso sobre peana, dispuesta según los ejes primarios, divide el campo en cuatro partes igualmente rellenas con otros dibujos de similares características y que guarda cierto parecido con otra de Meharin de fecha próxima<sup>5</sup>. También, en cuanto a la decoración inscrita en la bordura epigrafiada, observamos un cierto paralelismo con una estela de Jan Dohozti (Lantabat)<sup>6</sup>.

Un ejemplar de estela idéntico al que presentamos de Durón lo encontramos en Maldá, incluida la medida de diámetro del disco, que tan sólo varía en un centímetro<sup>7</sup>.

Las cruces griegas que decoran las estelas de Aragosa y Cubillejo del Sitio son diferentes en cuanto a su talla. Mientras la primera lo es en relieve, la segunda lo es rehundida, tipo que no suele darse con demasiada frecuencia y sí el primero. Otro tanto sucede con la hexalfa de la estela de Villacadima, cuyos trazos son triples.

Sin embargo, a nuestro parecer, el grupo más interesante es el constituido por los ejemplares de Cubillejo del Sitio, que observa cierto paralelismo —especialmente por el sogueado y la decoración del anverso— con la estela de Mohernando (cuya estrella de seis puntas es simétrica según el eje vertical, en lo que coinciden). Estas estelas también podemos compararlas “grosso modo” con otras sorianas aparecidas en Fuenteargemil<sup>8</sup> y Nograles<sup>9</sup>, aunque la disposición de los pétalos no sea la misma (véanse nuestras estelas núms. 2, 3 y 8 a 10), que entrarían en relación con otra de procedencia guadalajareña actualmente en Elizondo (Navarra), cuyo sogueado es muy parecido e iguales su cantodecoración y material<sup>10</sup>, y que Pérez de Villarreal compara a su vez con otro ejemplar de Tarancueña (Soria) “muy cerca de la provincia de Guadalajara de donde procede la aquí descrita”<sup>11</sup>.

Ningún paralelismo hemos encontrado con nuestra estela de Sotoca de Tajo, de notable interés.

## CONCLUSIONES

Es evidente que estamos ante un grupo de estelas de gran parecido con otras sorianas y con algunas vasconavarras. Es posible que ello nos indique una corriente cultural de pene-

tración siguiendo los valles, —entradas naturales—, del Jalón y del Henares, desde la cercana Soria o por el del Piedra, desde Zaragoza, muy cerca del mencionado Jalón. No obstante, estas suposiciones, habría que estudiar más detalladamente la dispersión de las estelas de Zaragoza, Teruel, Cuenca, Segovia, Madrid y La Rioja para poder contemplar con más exactitud sus influencias y los caminos seguidos en dicha posible penetración, caso de que así sea.

Dibujos: Pedro Tomás Calvo Franco  
Fotografías del autor.

## CATALOGO DE MATERIALES

### 1. Abánades

Estela número 1.

Procedencia: Abánades.

Lugar de depósito: En una esquina de la tapia del "cementerio viejo" ante el atrio de la iglesia románica.

Material: Piedra caliza grisácea.

Decoración anverso: Cruz patada, realizada en bajo relieve, inscrita en un círculo inciso.

Decoración reverso: Cruz flordelisada en bajo relieve, dividiendo la cara en cuatro porciones según los ejes primarios. En los dos superiores cruces patadas de pequeño tamaño en bajo relieve, y flores de lis en las inferiores, también en bajo relieve.

Estado de conservación: Bueno.

Altura total: 54 cms.

Altura vástago: 23 cms.

Diámetro disco: 31 cms.

Grosor disco: 18 cms.

Anchura cuello: 16,5 cms.

Observaciones: Se encontraba "in situ", pero al hacer obras se trasladó a su actual emplazamiento. Anepigrafa.

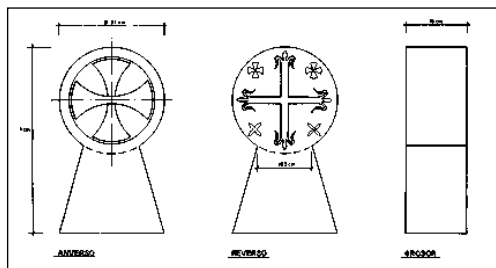

### 2. Alarilla

Estela número 1.

Procedencia: Alarilla.

Lugar de depósito: empotrada en el ábside la iglesia.

Material: Caliza.

Decoración: Flor de cuatro pétalos inscrita en un círculo de sogueado.

Parece estar sin terminar de decorar ya que en la parte superior aparecen dos a modo de pétalos que faltan en la parte inferior.

Estado de conservación: Malo, Falta el vástago.

Diámetro del disco: 30 cm.

Ancho aproximado del cuello: 18 cm.

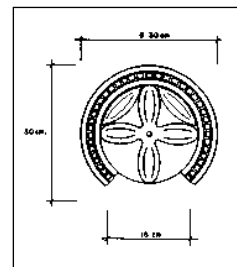

### 3. Almiruete

Estela número 1.

Procedencia: Almiruete.

Lugar de depósito: Atrio de la iglesia. Tumbada.

Material: Basáltico.

Decoración: Por incisión. Especie de cuatro pétalos, que en realidad parecen formar una más amplia cruz patada inscrita en un doble círculo que forma un sogueado.

Estado de conservación: Parece partida por el eje vertical al lado derecho. O se adapta a la forma de la piedra.

Altura total: 59 cm.

Diámetros V y H: 21 cm.

Anchura del cuello: 15 cm.

Altura del vástago: 39 cm.

Grosor: 12 cm.

Anepígrafa.

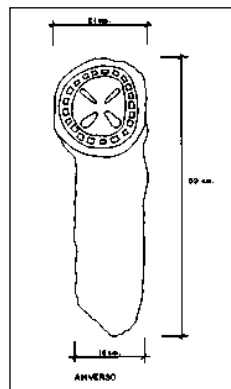

### 4. Aragosa

Estela número 1.

Procedencia: Aragosa.

Lugar de depósito: Material de reutilización en una tapia del antiguo cementerio, junto al ábside. Hay tres estelas más, también empotradas.

Material: Caliza.

Decoración: Cruz patada excepto en el brazo inferior en que penetra por el cuello hasta el vástago. Posiblemente tuviera hombros prominentes. Bordes muy curvados.

Estado de conservación: Malo.

Diámetros V y H: 30 cm.

Anchura aprox. del cuello: 19 cm.

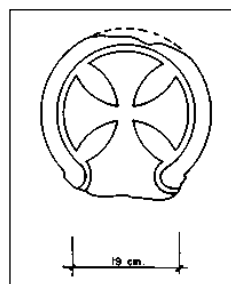

Profundidad de relieve 1,5 cm.

### 5. Aragosa

Estela número 4.

Procedencia: Aragosa.

Lugar de depósito: Véase estela número 4.

Material: Caliza.

Decoración: Cruz de brazos rectos siguiendo los ejes primarios. El brazo inferior penetra 3 cm. en el vástago que aparece con hombros destacados.

Estado de conservación: Malo. Afectada de cemento al ser empotrada.

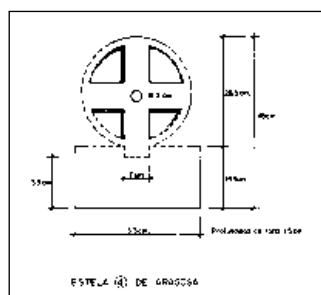

Altura total: 45 cm.

Diámetro del disco: 28,5 cm.

Anchura del cuello: 16,5 cm.

Bibliografía: Las estelas 4 y 5 aparecen mencionadas en PAVON MALDONADO, Basilio: *Guadalajara medieval. Arte y arqueología árabe y mudéjar*. Madrid, 1984. Pág. 82.

## 6. Cubillejo del Sitio

Estela número 1.

Procedencia: Cubillejo del Sitio. (Ermita de S. Gregorio).

Lugar de depósito: En la valla de una casa detrás de la iglesia. Reutilizada como material decorativo.

Material: Arenisca de fácil disgregación.

Decoración anverso: Flor de seis pétalos (dos siguiendo el eje horizontal y cuatro según los ejes secundarios aprox.) inscrita en un doble círculo especie de sogueado o taqueado.

Decoración reverso: Cruz griega en disposición de los ejes primarios cuyos brazos no llegan a ser tangentes con un doble círculo con sogueado.

Estado de conservación: Regular.  
En degradación progresiva.

Diámetro del disco: 40 cm.

Grosor del disco: 10 cm.

Anchura del cuello aprox.: 25 cm.

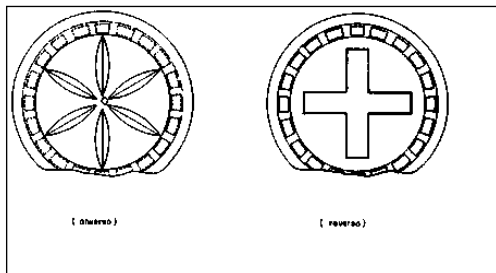

## 7. Cubillejo del Sitio

Estela número 2.

Procedencia: Cubillejo del Sitio. (Ermita de S. Gregorio).

Lugar de depósito: En la valla de una casa tras la iglesia. Reutilizada como material decorativo como en la estela núm. 1.

Material: Arenisca de fácil disgregación.

Decoración anverso: Flor de ocho pétalos tallada siguiendo los ejes primario y secundario de los que es simétrica, inscrita en un doble círculo.

Decoración reverso: Idem.

Estado de conservación: Regular.

Diámetro del disco: 35 cm.

Anchura del cuello aprox.: 25 cm.

Grosor: 10,5 cm.

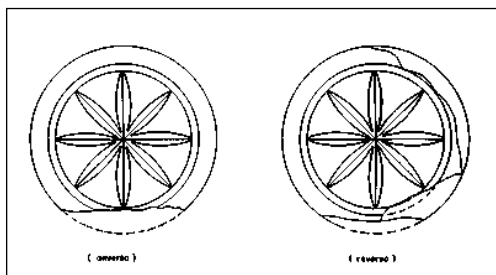

## 8. Cubillejo del Sitio

Estela número 3.

Procedencia: Cubillejo del Sitio.

Lugar de depósito: Barbacana del atrio de la iglesia.

Material: Arenisca.

Decoración anverso: Flor de cuatro pétalos siguiendo los ejes primarios que no llegan a tocar un doble círculo con sogueado. Muy notable el punto origen. Dicha flor constituye una cruz patada de anchos brazos. La unión al vástago con hombros.

Decoración reverso: Idem.

Estado de conservación: Regular.

Diámetro del disco: 42 cm.

Grosor del disco: 14,5 cm.

Anchura del cuello: 30 cm.

Distancia entre hombros: 51 cm.

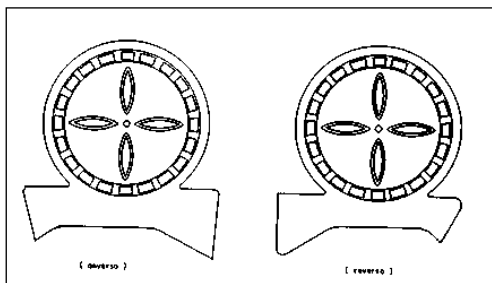

## 9. Cubillejo del Sitio

Estela número 4.

Procedencia: Cubillejo del Sitio.

Lugar de depósito: Sacristía de la iglesia.

Material: Arenisca.

Decoración anverso: Flor de cuatro pétalos según los ejes primarios que sin tocar el punto origen no llegan a un doble círculo con especie de taqueado de considerable tamaño.

Decoración reverso: Idem.

Estado de conservación: Rota a la altura del cuello.

Altura total: 73 cm.

Altura del vástago: 39 cm.

Diámetro del disco: 36 cm.

Grosor del disco: 12 cm.

Anchura del cuello: 25 cm.

Observaciones: Apareció al cavar un hoyo para plantar un árbol junto a la entrada de la iglesia, antiguo cementerio.

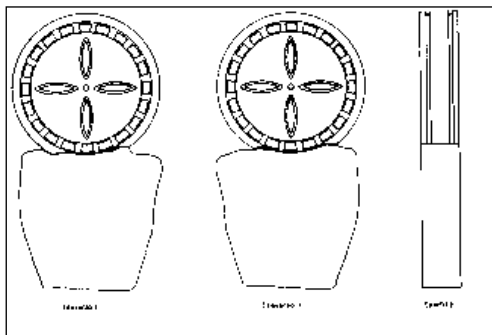



## 10. Cubillejo del Sitio

Estela número 5.

Procedencia: Cubillejo del Sitio.

Lugar de depósito: Sacristía de la iglesia.

Material: Arenisca.

Decoración anverso: Flor de cuatro pétalos que parten del punto origen según los ejes primarios hasta llegar, sin tocarlos, a dos círculos concéntricos decorados con pequeños redondeles hundidos (oras). Los cuatro pétalos dan origen a los lados de los brazos a una gran cruz patada de brazos muy abiertos.

Decoración reverso: Idem.

Estado de conservación: Bueno.

Altura total: 65 cm.

Altura del vástago: 34 cm.

Diámetro del disco: 31-33 cm.

Grosor del disco: 10,5 cm.

Anchura del cuello: 22 cm.

Observaciones: Ver estela núm. 4 de Cubillejo del Sitio.

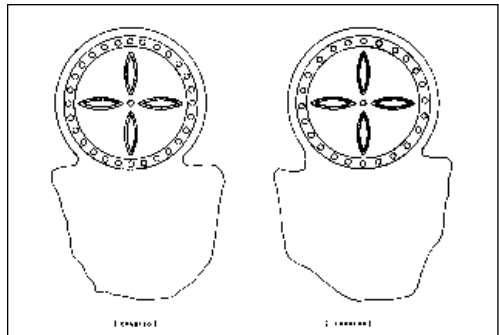

## 11. Durón

Estela número 1.

Procedencia: Durón.

Lugar de depósito: Muro exterior de la sacristía. Iglesia parroquial.

Material: Arenisca grisácea.

Decoración: Hexágono inscrito en un círculo, en su interior hay una hexafolia incisa. Estado de conservación: Regular.

Diámetro del disco: 31 cms. (aprox.).

Observaciones: Empleada como material reutilizado o decoración. Anepígrafa.

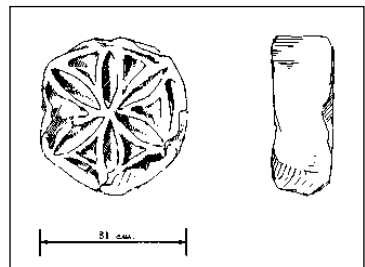

## 12. Mohernando

Estela número 1.

Procedencia: Mohernando.

Lugar de depósito: Domicilio particular. Apareció junto a la iglesia.

Material: Caliza.

Decoración anverso: Flor de seis pétalos dispuesta según el eje vertical con respecto al que es simétrica. Punto origen bien claro. En los vanos entre los pétalos especie de bultos o mamelones. Como bordura una cinta, o círculos concéntricos abiertos en la parte del cuello de sogueado, que siguen los bordes de la cabeza así como los hombros.

Decoración del reverso: Igual sogueado que el anverso, y en el centro de la cabeza una especie de sol de diez rayos simétricos según los ejes primarios y secundarios e interiormente especie de flor de cuatro pétalos que ofrece una cruz patada. Punto de origen muy claro.

Estado de conservación: Bueno.

Altura total: 61 cm.

Altura del vástago: 31.

Diámetro del disco V y H: 30 cm. y 32 cm.

Grosor del disco: 14 cm.

Anchura de cuello: 20 cm.

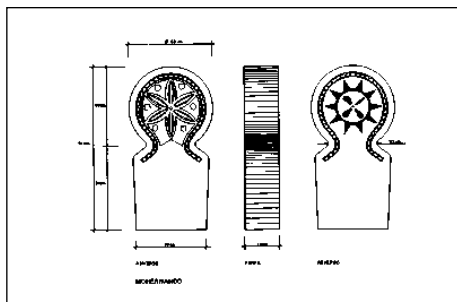

### 13. Padilla de Hita

Estela número 1.

Procedencia: Padilla de Hita.

Lugar de depósito: Se encuentra empotrada como material reutilizado en una barandilla de cal y canto junto al cementerio de la iglesia parroquial de la localidad, a 43 cm., del ras del suelo (el punto origen).

Material: Piedra caliza blanca.

Decoración anverso: Sin decorar.

Estado de conservación: Bueno.

Altura total: 50 cm.

Diámetro disco: 30 cm.

Grosor disco: 19 cm. (aprox.).

Anchura del cuello: 20 cm.

Observaciones: Anepígrafa. No conserva grabado alguno en su cara visible, posiblemente nunca fuera tallada.

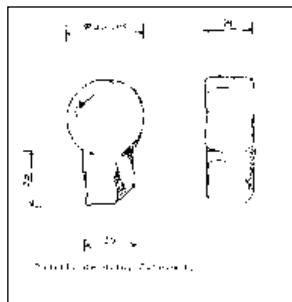

### 14. Padilla de Hita

Estela número 2.

Procedencia: Padilla de Hita.

Lugar de depósito: Se encuentra empotrada como material reutilizado en una barandilla de cal y

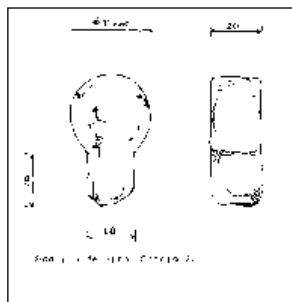

canto junto al cementerio de la iglesia parroquial de la localidad, a 120 cm., del ras del suelo (el punto origen).

Material: Piedra caliza blanca.

Decoración anverso: Sin decorar.

Estado de conservación: Bueno.

Altura total: 51 cm.

Altura vástago: 20 cm.

Diámetro disco: 31 cm.

Grosor disco: 20 cm.

Anchura del cuello: 18 cm.

Observaciones: Anepígrafa. No conserva grabado alguno en su cara visible, posiblemente nunca fuera tallada.

## 15. Sotoca de Tajo

Estela número 1.

Procedencia: Sotoca de Tajo.

Lugar de depósito: Empotrada en el muro exterior de la sacristía de la iglesia parroquial.

Material: Arenisca.

Decoración: Flor de ocho pétalos terminados en estrellas de seis puntas inscritas en círculos cortados por otro círculo mayor formado por la unión de los arcos que van de extremo a extremo (centro de los círculos menores) de los pétalos. Incisión.

Estado de conservación: Regular.

Altura total: 32 cm.

Diámetro del disco: 32 cm.

Anchura del cuello: 22 cm. (Aprox.).

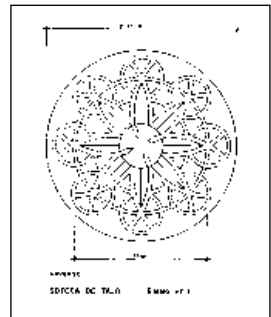

## 16. Villacadima

Estela número 1.

Procedencia: Villacadima.

Lugar de depósito: Guadalajara. Museo Provincial.

Material: Caliza.

Decoración del anverso: Dos triángulos entrelazados formando una exalfa algo desplazada según los ejes primarios. En el hexágono que forman un círculo y otro concéntrico tangente a las puntas curvas de los triángulos. Rebaje en el cuello.

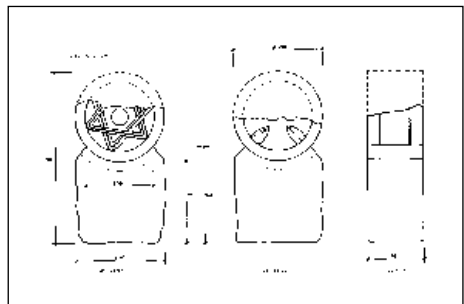

Decoración del reverso: Gran cruz patada inscrita.

Cantodecorada con sencillas paralelas.

Estado de conservación: Falta parte de la cabeza. El resto bueno.

Altura total: parte conservada más parte que falta: 56 cm.

Altura del vástago: 27 cm.

Diámetro del disco: 20 cm.

Grosor del disco: 18,5 cm.

Anchura del cuello: 23,5 cm.

## ESTELAS DISCOIDEAS

	ESTELA Nº	DIÁMETRO VERTICAL DEL DISCO	DIÁMETRO HORIZONTAL DEL DISCO	ANCHURA DE CUELLO	ALTURA TOTAL	GRANDEZ	ALTURA VASTAGO	DISTANCIA ENTRE ESTELAS
ABANADES	1	21	21	16,5	54	18	23	
ALARILLA	1	30	30	18				
ALMOQUETE	1	21	21	15	59	12	39	
ARCOSA	1	30	30	19				
	4	28,5	28,5		45		16,5	35
CAMPILLO DE BINAS	1	36	36		43			
CAMPYSARAJOS	1	30	30	17	56		30	
	2	27	27		74		54	
	3	26	26		64		60	
	4	23	22	18	56		33	
	5				76		57	
	6	23			66	15	41	
	7							
CUSTINLEJO DEL SITIO	1	40	40	25		20		
	2	35	38	25		10,5		
	3	42	42	30		14,5		51
	4	36	36	25	23	17	19	
	5	31	33	22	65	10,5	34	
DURON	1	31	31					
GRIAPAGOS	1	24	26	25				
MOHEBANCO	1	30	32	20	61	24	32	
OLMERA DEL EXTREMO	1	42	42	22				
	2	30	30	17				
PADILLA DE NITA	1	31	32	18	52	20	26	
	2	30	30	20	60	19	20	
SOTUCA DE TAJO	1	32	32	22				
VILLACADIMA	1		29	23,5	56	18,5	27	
LA PUNTA	1	40	40					
	2	55	55					

NOTA: medidas en cms.

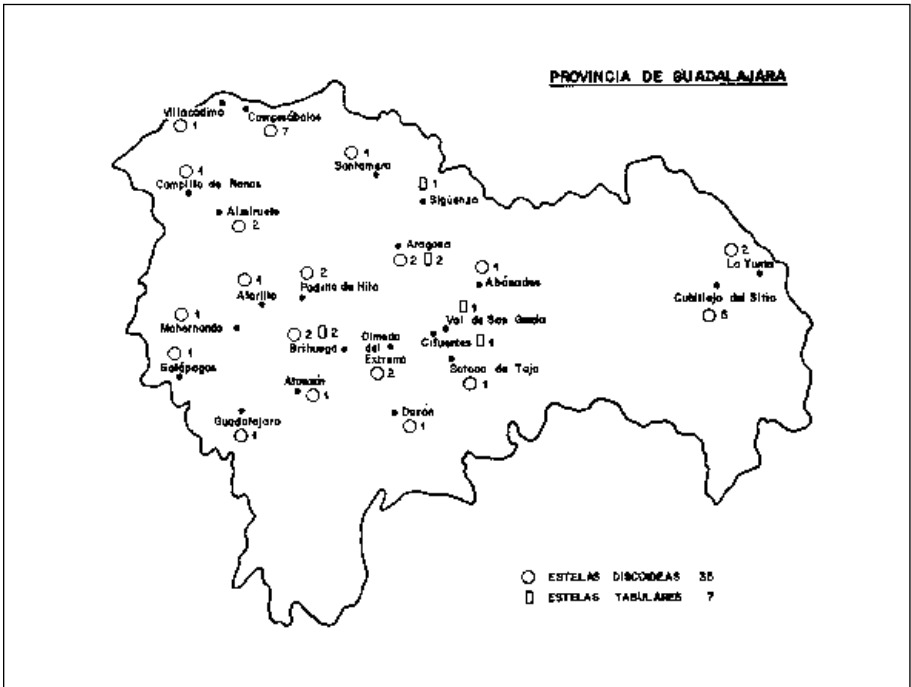

Estela 1. Abanades a)



Estela 1. Abanades r)



Estela 2. Alarilla.



Estela 4. Aragosa nº 1.



Estela 6. Cubillejo del Sitio. a)



Estela 3. Almiruete.



Estela 5. Aragosa nº 2.



Estela 6. Cubillejo del Sitio. r)



Estela 7. Cubillejo del Sitio. a)



Estela 7. Cubillejo del Sitio. r)



Estela 8. Cubillejo del Sitio. a)



Estela 8. Cubillejo del Sitio. r)



Estela 9. Cubillejo del Sitio. r)



Estela 9. Cubillejo del Sitio. a)

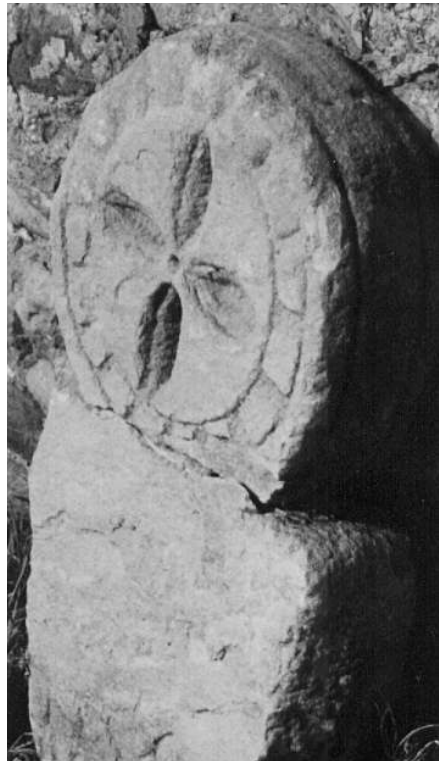

Estela 10. Cubillejo del Sitio. Perfil.

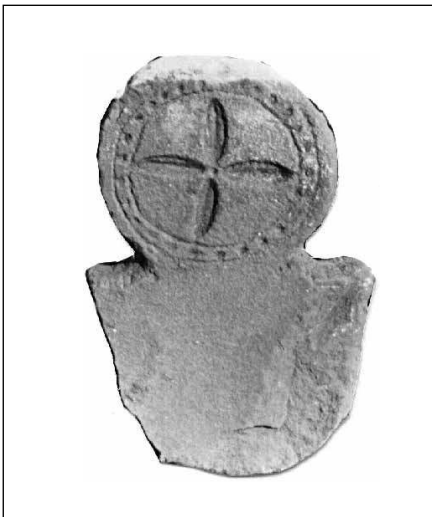

Estela 10. Cubillejo del Sitio. a)

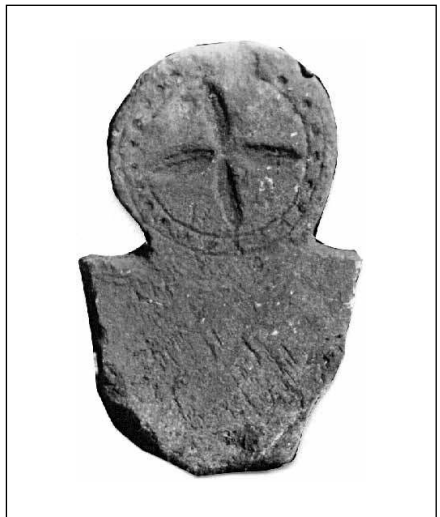

Estela 10. Cubillejo del Sitio. r)





Estela 11. Durón.



Estela 12. Mohernando. a)



Estela 12. Mohernando. r)



Estela 13 y 14. Padilla de Hita.



Estela 15. Sotoca de Tajo.



Estela 16. Villacadima. a)



Estela 16. Villacadima. r)

## ESQUEMAS DECORATIVOS

Estela nº	Decoración
1	a) Cruz patada. r) Dos cruces patadas y dos cuadrifolias.
2	Cuadrifolia que da origen a una cruz patada y sogueado.
3	Cuadrifolia que da origen a una cruz patada y sogueado.
4	Cruz patada abierta en el brazo inferior y bordura lisa.
5	Cruz griega entrante en el vástago y bordura lisa.
6	a) Hexapétala y sogueado. r) Cruz griega y sogueado.
7	a) Octopétala y cinta lisa. r) Octopétala y cinta lisa.
8	a) Cuadrifolia que da origen a una cruz patada y sogueado. r) Cuadrifolia que da origen a una cruz patada y sogueado.
9	a) Cuadrifolia que da origen a una cruz patada y sogueado. r) Cuadrifolia que da origen a una cruz patada y sogueado.
10	a) Cuadrifolia que da origen a una cruz patada y ovas rehundidas. r) Cuadrifolia que da origen a una cruz patada y ovas rehundidas.
11	Hexafolia y reborde liso.
12	a) Hexafolia y sogueado entrando en el vástago. r) Cuadrifolia que da origen a una cruz patada y sogueado.
13	Sin talla.
14	Sin talla.
15	Cruz patada central de la que parten ocho puntas de estrella que van a parar a círculos atravesados por otros concéntricos al punto origen.
16.	a) Hexalfa y círculo central. r) Gran cruz patada.

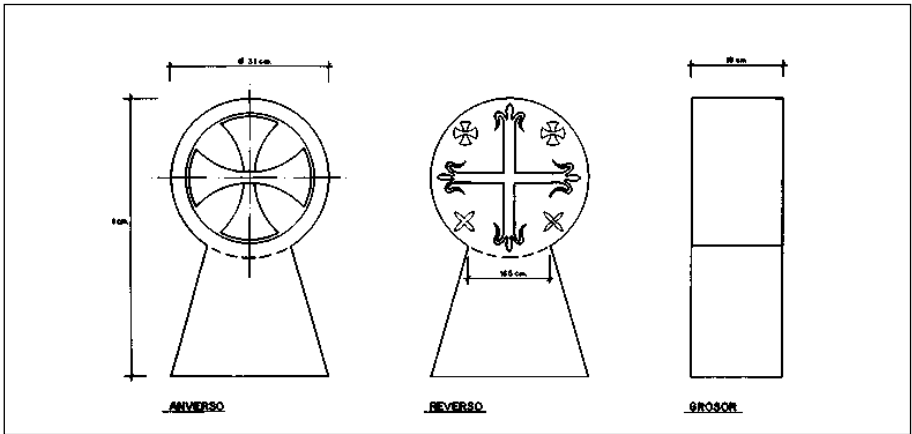

Estela 1. Abánades.

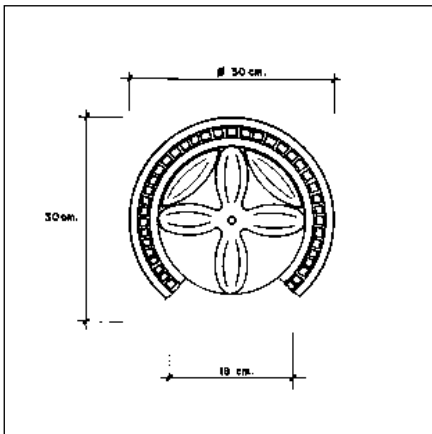

Estela 2. Alarilla.

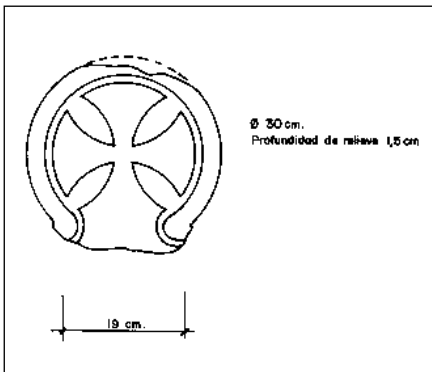

Estela 4. Aragosa nº 1.

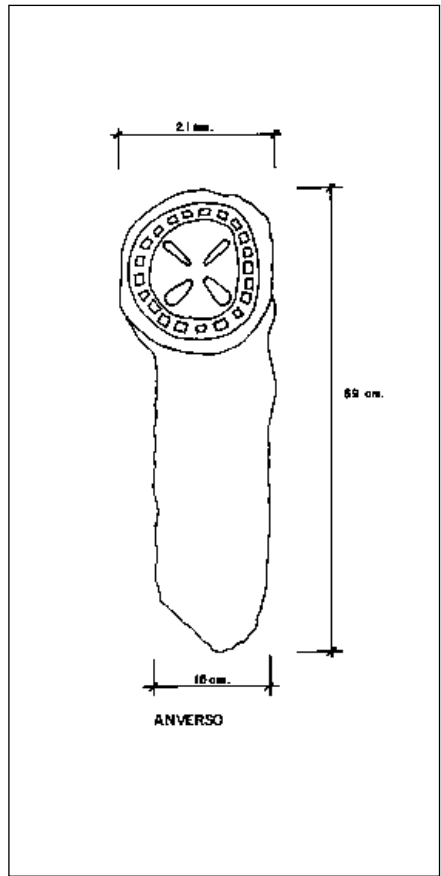

Estela 3. Almiruete nº 1.

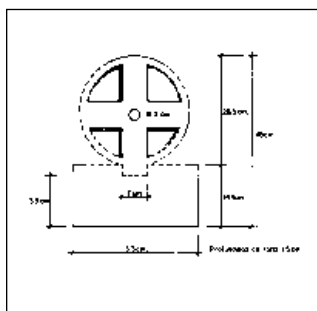

Estela 5. Aragosa nº 2.

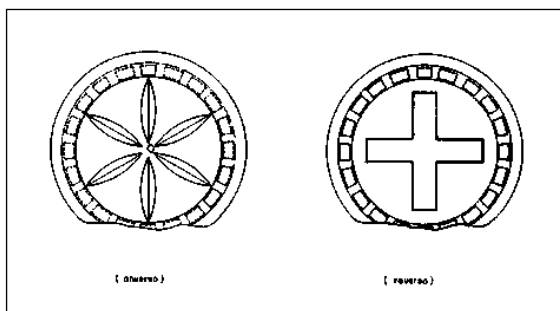

Estela 6. Cubillejo del Sitio.

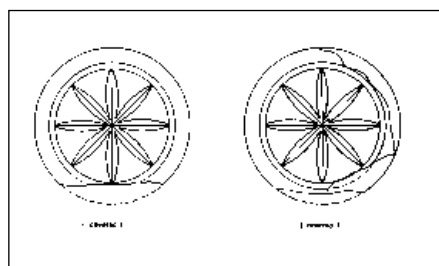

Estela 7. Cubillejo del Sitio.

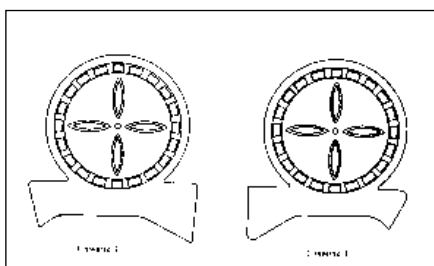

Estela 8. Cubillejo del Sitio.

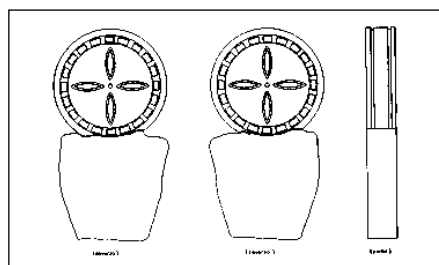

Estela 9. Cubillejo del Sitio.

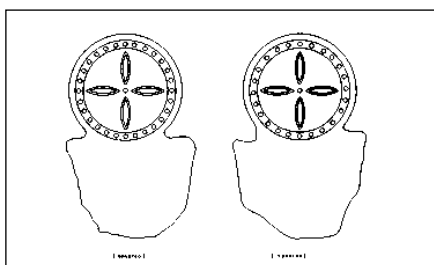

Estela 10. Cubillejo del Sitio.

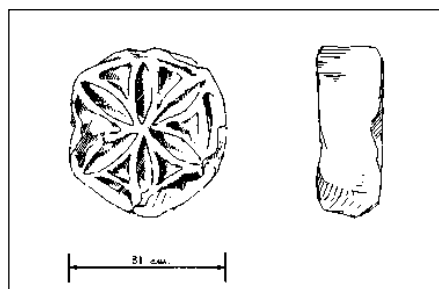

Estela 11. Durón.

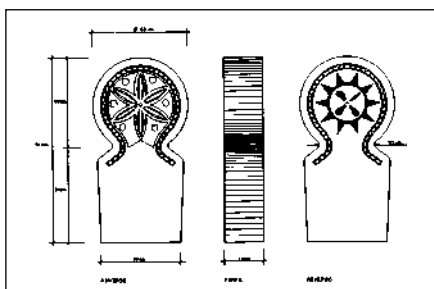

Estela 12. Moherando.

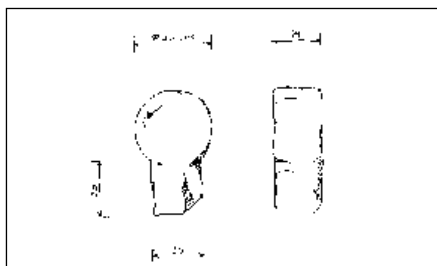

Estela 13. Padilla de Hita.

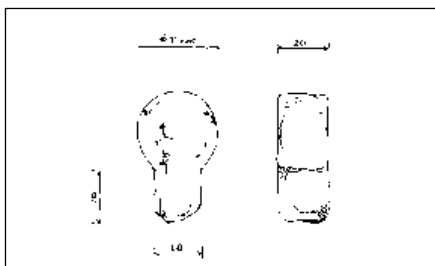

Estela 14. Padilla de Hita.

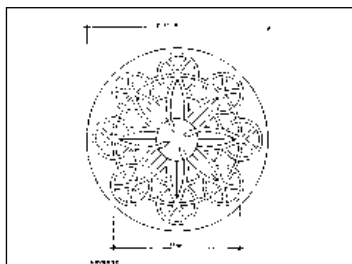

Estela 15. Sotoca de Tajo.

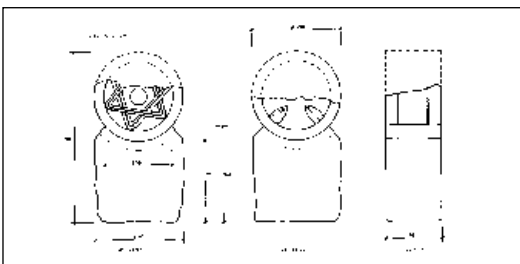

Estela 16. Villacadima.

## NOTAS

1. Para Galápagos de Torote y Olmeda del Extremo véase LOPEZ DE LOS MOZOS, J.R.: "Hallazgo de tres estelas discoideas en la provincia de Guadalajara. Su estudio y comparación con otras de procedencia vasconavarra", *C.E.E.N.*, núms. 35-36. Pamplona, 1980, pp. 441-454. Para Campisábalos y Campillo de Ranas, CASA MARTINEZ, C. de la y DOMENECH ESTEBAN, M.: "Estelas discoideas medievales en Campisábalos (Guadalajara)", en *Wad-Al-Hayara*, 10 (Guadalajara, 1983), pp. 397-405. Para Torrecilla del Ducado y La Yunta, LOPEZ DE LOS MOZOS, J.R.: "Tres nuevas estelas de la provincia de Guadalajara y su paralelismo vasconavarro", *C.E.E.N.*, núm. 45. Pamplona, 1985, pp. 119-130.
2. CASA MARTINEZ, C. de la, y DOMENECH ESTEBAN, M.: *Estelas medievales de la provincia de Soria*. Soria, 1983, p. 142. También en Idem.: "Disposición geográfica y temática decorativa de las estelas medievales de la provincia de Soria", *Actas del I Symposium de Arqueología Soriana*. Soria, 1984, p. 529.
3. Suponemos que los datos no habrán variado muy sensiblemente. Véase LOPEZ DE LOS MOZOS, J.R.: "Tres nuevas estelas...", p. 128.
4. BARANDIARAN, J.M. de: *Estelas funerarias del País Vasco (Zona Norte)*. 2ª ed. San Sebastián, 1980, p. 131, núm. 432, que aparece fechada en 1609 y que consideramos posterior a la nuestra.
5. Idem. *Op. cit.*, p. 156, núm. 572 (del año 1608).
6. Ibídem. P. 160, núm. 596 (de 1629).
7. MIRO I ROSINACH, J.M.: *Esteles funeràries discoidals de la Segarra. Aproximació a un significat simbòlic*. Barcelona, 1986, p. 90. Fig. 124.

8. CASA MARTINEZ, C. de la y DOMENECH ESTEBAN, M.: *Estelas medievales de la provincia de Soria*. Soria, 1983, pp. 62-63, fig. 12. Sin los lóbulos laterales.

9. Idem., *Op. cit.*, p. 78, núm. 56 y fig. 19 en p. 81.

10. PEREZ DE VILLARREAL, V.: "Una estela discoidea procedente de La Mancha, en Elizondo (Navarra)", *C.E.E.N.*, núm. 51. Pamplona, 1988, pp. 263-267. También en Idem: "Fechado de las estelas discoideas. Sistematización de datos", *C.E.E.N.*, núm. 52. Pamplona, 1988, p. 502 y lám. XII. La denomina "Estela manchega..." (¿?).

11. Idem.: "Una estela discoidea procedente...", p. 264. Siguiendo a Casa Martínez que da una cronologíasituada en los siglos XI -XII.